

AVANT®

Bruksanvisning för arbetsredskap



Sopvals

Produktnummer

1100 mm, lastare i 200-serien:	A36111
1100 mm, lastare i 300 till 400-serien:	A36067
1500 mm, lastare i 400 till 700-serien:	A35284
2000 mm, lastare i 400 till 700-serien:	A35583

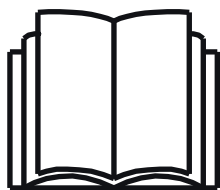

Läs bruksanvisningen noga innan redskapet tas i bruk och följ alla anvisningar.

Spara anvisningen för senare behov.

Tillverkare:

AVANT®
AVANT TECNO OY
 e-mail: sales@avanttecono.com

Ylötie I
 33470YLÖJÄRVI
 FINLAND
 Tel. +358 3 347 8800
 Fax +358 3 348 551

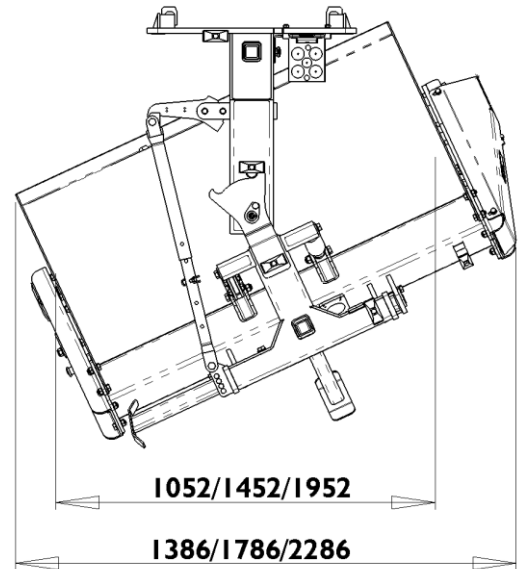
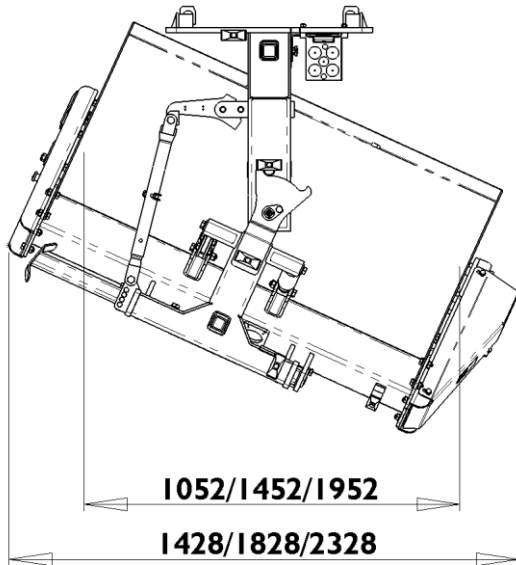
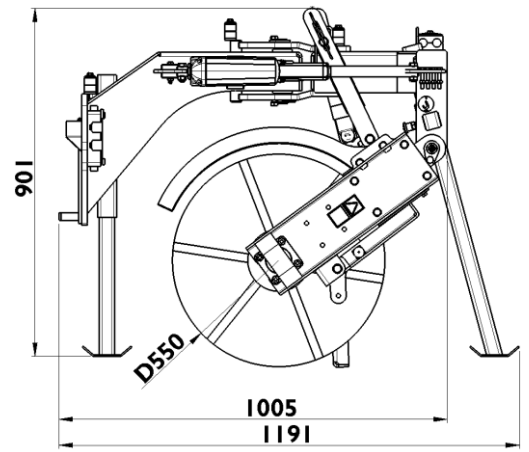
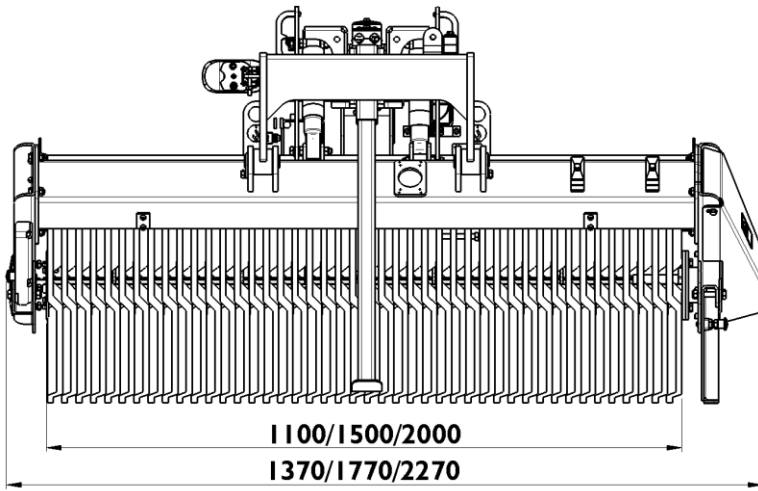

INNEHÅLL

1. Förord	4
2. Avsett användningsändamål	5
3. Säkerhetsanvisningar	6
4. Fästa borsten på lastaren	9
4.1 Elektrisk anslutning	12
4.2 Stöd för förvaring	13
5. Tekniska specifikationer	14
5.1 Redskapets säkerhetsdekaler och huvudkomponenter	14
6. Använda borsten	16
6.1 Kontroller före användning.....	17
6.2 Manövrera borsten	18
6.3 Sopvalsens flytsystem och korrekt driftläge	19
6.3.1 Lägesindikatorer, Sopvals I 100	20
6.3.2 Lägesindikatorer, Sopvals I 500/2000.....	20
6.4 Justera flytsystemets stötdämpning	21
6.5 Svängning av sopvalsen.....	21
6.5.1 Svängbrytbultar	21
7. Underhåll och service	22
7.1 Inspektion av hydraulkomponenter	22
7.2 Rengöring och smörjning av redskapet	23
7.3 Borste.....	24
8. Garantivillkor	24

I. Förord

Avant Tecno Oy vill tacka dig för att du har köpt det här arbetsredskapet till din Avant-lastare. Det har utformats och tillverkats baserat på flera års erfarenhet inom produktutveckling och tillverkning. Genom att bekanta dig med den här handboken och följa anvisningarna, säkerställer du din egen säkerhet och säkrar tillförlitlig drift av och en lång livslängd för utrustningen. Läs anvisningarna noggrant innan du börjar använda utrustningen eller utför underhåll på den.

Syftet med denna handbok är att hjälpa dig med:

- att manövrera utrustningen på ett säkert och effektivt sätt
- att upptäcka och förebygga eventuella farliga situationer
- att hålla utrustningen i skick och säkerställa en lång livslängd för den

Följande varningssymboler används i den här handboken för att indikera faktorer som måste tas hänsyn till, detta för att minska risken för personskador och skador på egendom:

	VARNING!
	<p>Den här säkerhetssymbolen hänvisar till viktig säkerhetsinformation i den här handboken. Den varnar för en omedelbar risk som kan ge upphov till allvarliga personskador.</p> <p>Läs varningstexten som står intill symbolen noggrant och säkerställ att andra operatörer också bekantar sig med varningarna, eftersom personalens säkerhet står på spel.</p>

Detta signalord indikerar information om korrekt användning och underhåll av utrustningen.

OBSERVERA

Underlåtenhet att iaktta anvisningarna som symbolen indikerar, kan leda till att utrustningen går sönder eller andra egendomsskador.

Med dess anvisningar kan till och med en oerfaren användare använda arbetsredskapet och lastaren på ett säkert sätt. Handboken innehåller viktiga anvisningar också för erfarna AVANT-operatörer. Se till att alla personer som använder lastaren har fått tillräcklig handledning och att de har bekantat sig med handböckerna för lastaren, varje arbetsredskap som används och samtliga säkerhetsanvisningar innan utrustningen tas i bruk. Det är förbjudet att använda utrustningen för andra ändamål eller på något annat sätt än vad som beskrivs i den här handboken. Ha den här handboken nära till hands under utrustningens hela livslängd. Om du säljer eller överlämnar utrustningen till en tredje part, ska du se till att överlämna den här handboken till den nya ägaren. Om handboken går förlorad eller skadas, kan du begära en ny från din lokala Avant-återförsäljare eller från tillverkaren. På grund av fortlöpande produktutveckling, kan en del detaljer i den här handboken skilja sig något från din utrustning. Den här handboken är en översättning av de ursprungliga anvisningarna på engelska.

Utöver säkerhetsanvisningarna som finns i den här handboken, måste du efterleva alla arbetsskyddsförordningar, lokala lagar och andra regler rörande användningen av utrustningen. Särskild uppmärksamhet ska fästas på de regler som gäller användning av utrustningen på allmänna vägområden. Vi förbehåller oss rättigheten att utan föregående meddelande ändra innehållet i den här handboken.

2. Avsett användningsändamål

AVANT Sopvals är ett redskap avsett att användas tillsammans med de AVANT kompaktlastare som anges i tabell 1 nedan. Den starka sopvalsen är avsedd för att avlägsna sand, sandgrus och annat småskräp från större gårdar, gator eller andra jämna och hårda ytor, och lämpar sig även väl för professionellt bruk. Den kraftfulla sopvalsen är ett utmärkt val för olika sopningsarbeten året runt och är väl lämpad även för snöröjning.

När sopvalsen används är endast dess borst i kontakt med marken, och tack vare dess avancerade flytsystem kan sopvalsen följa markytan mycket effektivt. Sikten över sopvalsen är utmärkt och flytsystemet kräver minimal uppmärksamhet från operatören vid användning, förutom att det är både tyst och stadigt. Sopvalsen kan svängas 25 grader åt båda sidor för att sopa material åt sidan. På modellerna 1500 och 2000 är elektrisk svängning standard. Modell 1100 har manuell svängning som standard, och elektrisk svängning finns som tillval. Borsten drivs direkt av en hydraulmotor. När sopvalsen förvaras bör dess stödben fällas ut för att förhindra att den välter och för att skydda borsten från att böjas. Sopvalsen är endast avsedd för utomhusbruk och kan endast användas från lastarens förarsäte, så att sopvalsen vilar stadigt på marken stödd på dess egna borst.

Arbetsredskapet har utformats så att det är så underhållsfritt som möjligt. Maskinföraren kan utföra de rutinmässiga underhållsåtgärderna. Allt reparationsarbete kan inte utföras av maskinföraren, utan krävande reparations- och underhållsarbeten ska överlätas till professionella servicetekniker. Alla underhållsarbeten måste utföras med lämplig säkerhetsutrustning. Reservdelar måste vara identiska med originalspecifikationerna, vilket kan säkerställas genom att endast använda originalreservdelar. En separat reservdelskatalog kan finnas tillgänglig, kontakta din Avant-återförsäljare.

Bekanta dig med service- och underhållsanvisningarna i den här handboken. Kontakta din AVANT återförsäljare om du har ytterligare frågor om drift eller underhåll av utrustningen, eller om du behöver reservdelar eller underhållsservice.

Tabell 1 - Sopvals - kompatibilitet med olika Avant-lastare

Avant		216	313S	419	R28	R35	745
		218	320S	420	528	630	750
		220	320S+	520	525LPG	635	760i
				R20		640	
A36111	1100 mm	•	-	-	-	-	•
A36067	1100 mm	-	•	•	(•)	(•)	(•)
A35284	1500 mm	-	-	(•)	•	•	•
A35583	2000 mm	-	-	-	(•)	•	•

Vid användning av modeller markerade med (•), kan det hända att full pretanda inte kan uppnås. Ytterligare motvikter kan även krävas. För frågor beträffande kompatibilitet med modeller som inte presenteras i tabellen, ska du kontakta din Avant-återförsäljare. För lastare i 200-serien rekommenderas användning av däckvikter. Snabbkopplingen och hydrauliska anslutningar för sopvals modell A36111 kan modifieras för att passa andra lastarmodeller.

3. Säkerhetsanvisningar

Tänk på att säkerheten beror på flera faktorer. Kombinationen av lastare och redskap är mycket kraftfull och felaktig eller vårdslös användning eller underhåll kan orsaka allvarliga personskador eller skador på egendom. På grund av detta måste alla maskinförare noggrant läsa instruktionsböckerna och bekanta sig med korrekt användning av både lastaren och redskapet innan idrifttagande. Använd inte redskapet om du inte helt har bekantat dig med dess användning och därmed sammanhängande risker.



WARNING: Missbruk, vårdslös användning eller användning av ett redskap som är i dåligt skick kan orsaka risk för allvarliga skador. Bekanta dig med lastarens kontroller, rätt kopplingsförfarande och korrekt sätt att manövrera redskapet på ett säkert område. Lär dig särskilt hur man stannar och stänger av utrustningen på ett säkert sätt. Läs alla säkerhetsföreskrifter noggrant.

Läs alla säkerhetsanvisningar noggrant innan du hanterar arbetsredskapet



- När du ansluter ett arbetsredskap till lastaren **ska du se till att låspinnarna i lastarens snabbkopplingsplatta är i den lägre positionen och att de har låst arbetsredskapet vid lastaren**. Lyft eller flytta aldrig ett olåst arbetsredskap.
- Sopvals är utformad för att användas av en operatör åt gången. Låt ingen annan vistas i utrustningens riskområde medan den används.
- Transportera alltid arbetsredskapet så lågt som möjligt för att bibehålla en låg tyngdpunkt och håll teleskopbommen indragen medan du kör.
- Lämna aldrig förarsätet medan borsten är i drift eller när styrspaken för hjälphydrauliken i lastaren är låst i påläge och håll ett säkerhetsavstånd om minst två meter från den aktiverade borsten. Håll händer och fötter på avstånd från delar i rörelse.
- Se upp för insnärjning och skärskador samt utslungning av eventuellt skräp från borsten.
- Sänk ned redskapet stadigt på marken innan du lämnar förarsätet genom att följa den säkra stopproceduren. Säkerställ att redskapet har erforderligt stöd under underhåll och inspektioner.
- Vistelse under ett upphöjt redskap eller en upphöjd lastarbom är farligt, eftersom bommen kan sänkas på grund av förlust av stabilitet, mekaniskt fel eller när en annan person manövrerar lastarens spakar.
- Se upp för risken för krosskador när brostaxeln är i rörelse, sänk alltid ned borsten helt eller använd erforderliga stöd om det är nödvändigt att hantera borsten medan den är upphöjd.
- Följ en säker stopprocedur innan du inleder något som helst underhålls- eller justeringsarbete.
- Se till att inte luta redskapet för högt upp, detta för att förhindra borsten från att tippa över den gångjärnsförsedda snabbkopplingsplattan.
- Kom ihåg att borsten kan slunga ut material eller objekt i hög hastighet. Manövrera inte utrustningen om borstskyddet inte är på plats.



- Stäng av lastaren och parkera arbetsredskapet på ett säkert sätt enligt anvisningarna i avsnittet Stanna arbetsredskapet på ett säkert sätt innan du utför några rengörings-, underhålls- eller justeringsarbeten på det.
- Beakta terrängen och andra faror, såsom grenar och träd som når till förarplatsen. Observera omgivningen och andra personer och maskiner som rör sig i närheten.
- Var noga med att endast använda ett arbetsredskap som är i gott skick. Modifiera inte arbetsredskapet på ett sätt som kan påverka dess säkerhet.
- Använd arbetsredskapet endast för avsett ändamål. Annan användning kan leda till onödiga säkerhetsrisker och skador på redskapet.
- Kontrollera att lastaren är utrustad med nödvändiga säkerhetskomponenter och att dessa är i gott arbetsskick. Använd säkerhetsbälte. Om det finns särskilda risker i arbetsområdet, använd lämplig säkerhetsutrustning.
- Läs också anvisningarna beträffande säkerhet och korrekt användning av lastaren i lastarens användarhandbok.



VARNING: Utslungande föremål - Håll kringstående på avstånd. Notera att redskapet kan slunga iväg sten, grus eller andra föremål i området med hög hastighet. Håll alltid ett säkerhetsavstånd på minst två meter till andra personer.



VARNING: Undvik att tippa maskinen. Skjut inte ut teleskopbommen när lasten närmar sig lastarens lyftkapacitet eller när lastarbommen är i horisontellt läge. Om lastarens lastindikator (om en sådan monterats) avger en ljudsignal, sänk ned lasten lugnt och dra in teleskopbommen. Undvik plötsliga ändringar i hastighet och riktning närhelst lasten är upplyft. Använd ytterligare motvikter efter behov.



Bär aldrig löst sittande kläder, långa scarves, smycken eller andra saker som kan snärjas in i de roterande delarna då redskapet är i drift. Bär vid behov hatt för att förhindra att långt hår kommer i kontakt med de roterande delarna.



WARNING: Risk för krosskador - Låt aldrig någon gå under ett upplyft redskap eller lastarens bom. Kom ihåg att lastarens bom kan sänkas eller tippa även då motorn har stängts av (krossrisk). Lastaren är inte avsedd för att hålla laster upphöjda under längre perioder. Sänk alltid arbetsredskapet till en säker position innan du lämnar förarsätet.

Kom ihåg att använda ändamålsenlig skyddsklädsel:



- Bullernivån på förarplatsen kan överskrida 85 dB(A). Använd hörselskydd vid arbete med lastaren.



- Använd skyddshandskar.



- Använd skyddskängor med halkfri sula vid arbete med lastaren.



- Använd skyddsglasögon när du kontrollerar eller underhåller hydraulikkomponenter.



- Använd andningsmask när du manövrerar i dammiga förhållanden.

Säker avstängning av redskapet innan du går nära det:



WARNING: Stäng alltid av redskapet enligt säker stopprocedur innan du lämnar förarsätet. Säker stopprocedur förhindrar att redskapet rör sig oavsiktligt. Observera att lastarens bom kan sänkas även när lastarmotorn är avstängd. Säker stopprocedur:

- Sänk ned bommen helt och sätt ner redskapet på marken.
- Stäng av lastarmotorn och aktivera parkeringsbromsen.
- Släpp ut trycket i hydraulsystemet; för alla hydrauliska manöverspakar till sina ändlägen några gånger.
- Ta ut tändningsnyckeln för att förhindra oavsiktlig start.
- Placera sopvalsen på marken. Om du inte har för avsikt att omedelbart fortsätta att använda sopvalsen bör du fälla ut förvaringsstöden.

4. Fästa borsten på lastaren

Det är enkelt och går snabbt att fästa redskapet på lastaren, men det måste göras med försiktighet. Redskapet monteras på lastarbommen med hjälp av snabbkopplingsplattan på lastarbommen och redskapets motsvarighet.

Om redskapet inte är låst på lastaren kan det lossna från lastaren och orsaka en farlig situation. Lastaren får inte köras och bommen får aldrig lyftas om inte redskapet har låsts. Följ alltid kopplingsinstruktionerna nedan för att förhindra farliga situationer. Håll också säkerhetsinstruktionerna i denna handbok i minnet. Redskapet monteras på lastaren på följande sätt:



WARNING: Klämrisk - Se till att ett olåst redskap inte kan röra sig eller välta.

Uppehåll dig inte i utrymmet mellan redskapet och lastaren. Montera redskapet endast på jämna ytor.

Kör och lyft aldrig ett redskapet som inte har låsts.

**Lastare i
200–700-serierna:**

200 (serie 1) lastare:

Steg 1:

- Lyft upp låssprintarna i snabbfästplattan och vrid dem bakåt till spåret så att de låser sig i det övre läget.
- Om lastaren är utrustad med hydraulisk låsning för arbetsredskapet, läs anvisningarna om användningen av säkerhetsspärrarna i lastarens instruktionsbok.
- Säkerställ att hydraulslangarna inte är i vägen under monteringen.

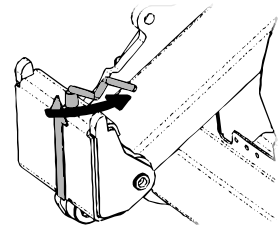
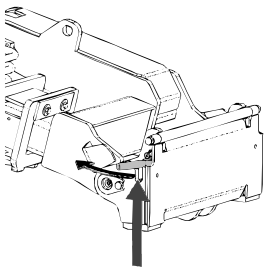

Steg 2:

- Vrid snabbfästplattan med hjälp av hydrauliken till snett framåtlutat läge.
- Kör lastaren in mot arbetsredskapet. Om din lastare har en teleskopbom kan du använda den som hjälp.
- Se till att de runda ändarna på övre delen av redskapsfästet är under fästena på redskapet.

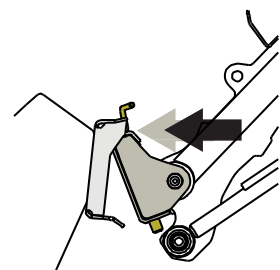
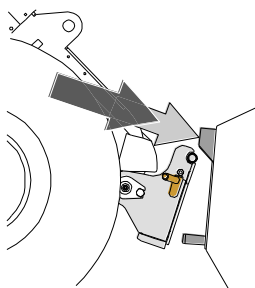

Steg 3:

- Lyft upp bommen något – dra bommens styrspak bakåt för att lyfta upp redskapet från marken.
- Vrid bommens styrspak åt vänster för att vrida snabbkopplingsplattans bottensektion på redskapet.
- Lås låsstiften manuellt eller lås den hydrauliska låsningen.
- **Kontrollera alltid att båda låsstiften har låsts.**

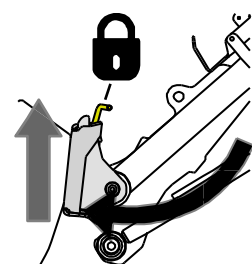
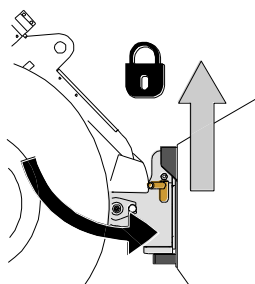



**FARA - Risk för fallande objekt
- Förhindra att redskapet faller
ner**

Ett redskap som inte har låsts helt till lastaren kan falla på bommen eller mot maskinföraren, eller hamna under lastaren vid körning, vilket skulle leda till förlust av kontroll av lastaren. Kör och lyft aldrig ett redskapet som inte har låsts.

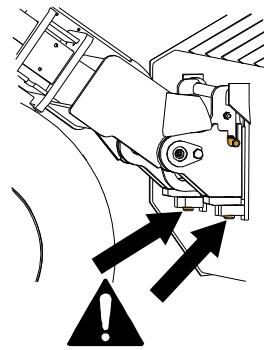

**200–700-seriens
lastare**

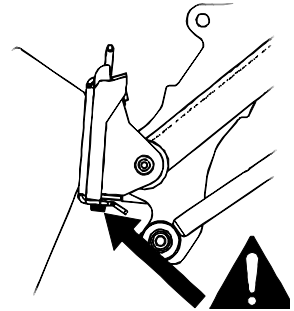

200 (serie 1) lastare



WARNING! Klämrisk - Undvik att välta redskapet.

Överdriven lutning eller lyftning av ett olåst redskapet ökar risken för att redskapet ska tippa över. Använd inte automatisk låsning av låsstiften när redskapet lyfts mer än en meter från marken. Tippla eller höj inte redskapet mer om låsstiften inte återgår till normalläge när du tipplar. Sänk ned redskapet på marken och säkra låsningen manuellt.

På Avants lastare ansluts hydraulslangarna med en multikoppling. Om du har en lastare i Avant 300–700-serierna med de konventionella kopplingarna och vill byta till multikopplingssystemet, ska du kontakta din Avant-återförsäljare eller serviceställe för anvisningar eller monteringservice.



WARNING: Varken anslut eller koppla ifrån snabbkopplingar eller andra hydraulkomponenter medan hjälphydraulikens styrspak är låst i på-läget eller då systemet är trycksatt. Om du ansluter eller kopplar ifrån hydraulkopplingar medan systemet är trycksatt, kan det leda till oavsiktliga rörelser hos arbetsredskapet eller utslungning av högtrycksvätska, vilket kan leda till allvarliga skador och brännskador. Följ den säkra stopproceduren innan du kopplar ifrån hydrauliken.

OBSERVERA

Håll alla rördelar så rena som möjligt; använd skyddslocken både på arbetsredskapet och på lastaren. Smuts, is, etc. kan det göra märkbart svårare att använda rördelarna. Lämna aldrig slangarna hängande på marken; placera kopplingarna på hållaren på arbetsredskapet.

Anslutning av multikopplingen:

1. Likrikta tapparna på arbetsredskapets kontaktdon med motsvarande hål på lastarens kontaktdon. Multikopplingen kan inte anslutas om arbetsredskapets kontaktdon är upp och ner.
2. Anslut och lås multikopplingen genom att vrida spaken mot lastaren.

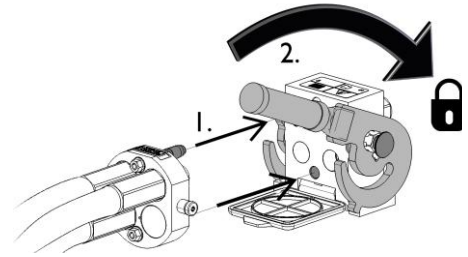

Spaken bör röra sig lätt hela vägen till låst position. Om spaken inte glider lätt, kontrollera likriktningen och positionen av kontaktdonet och rengör kontaktdonen. Stäng också av lastaren och släpp ut återstående hydraultryck.

Lossande av multikopplingen:

1. Stäng av lastarens hjälphydraulik.
2. Vänd spaken för att lossa kontaktdonet samtidigt som du trycker på upplåsningsknappen.

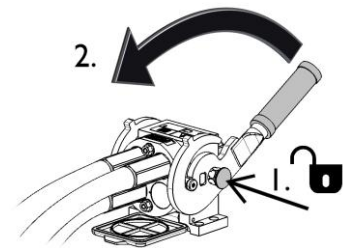

Användning av vanliga snabbkopplingar

(alternativt monteringsätt på vissa lastarmodeller):

Innan du ansluter snabbkopplingarna till eller från varandra ska du släppa ut trycket i hydraulsystemet. Snabbkopplingarna är svåra att ansluta när systemet är trycksatt.



Du ansluter och lösgör kopplingarna genom att flytta på kragen som finns i änden av honkopplingen. Slangarna ska anslutas till lastaren så att kopplingarna med färgade skyddskåpor ansluts till motsvarande kopplingsdon på lastaren. Observera att under användning kan lastarens och arbetsredskapets skyddskåpor fästas i varandra så att de samlar mindre smuts. När man lösgör vanliga snabbkopplingar, frigörs en liten mängd olja. Använd skyddshandskar och ha en rengöringsduk till hands för att hålla utrustningen ren.

Hydraulkopplingar i lastare 200 serie 1:

I en maskin för 200-serien 1 kan slangen anslutas genom att trycka in kopplingen i motsvarande kontakt. Observera kopplingarnas låssystem när du ansluter och tar loss 200-seriens hydrauliska snabbkopplingar. Det finns en liten skåra i kragen på alla honkopplingar, och en liten upphöjning nära kragen. När du ansluter eller kopplar loss måste skåran och upphöjningen riktas in.

Låsanordningen gör att han- och honkopplingar inte oavsiktligt lossnar från varandra när redskapet rör sig. Kragen kan också av misstag vridas till låsläget, vilket gör det omöjligt att koppla in eller ur kopplingarna.

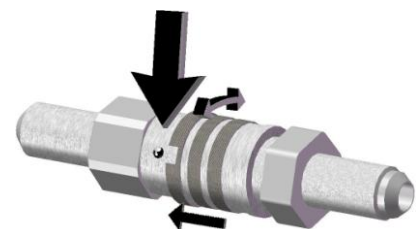

Koppla från hydraulslangar:

Innan du kopplar från rördelarna, sänk ned arbetsredskapet till en säker position på en fast och jämn yta. Vrid styrspaken i hjälphydrauliken till dess neutrala läge.

OBSERVERA

När du kopplar loss arbetsredskapet, koppla alltid först från hydraulkopplingarna innan du låser upp snabbkopplingsplattan, detta för att förhindra slangador och oljeläckage. Återmontera skyddslocken på rördelarna för att förhindra orenheter från att komma in i hydraulsystemet.

Frigöra resterande hydrauliskt tryck:

Om det fortfarande finns resttryck i arbetsredskapets hydraulsystem, går det ofta att koppla från hydraulkopplingarna, men det kan bli svårt att koppla dem nästa gång. Om rördelarna inte går att ansluta, måste resttrycket frigöras genom att vrida på styrspaken i lastarens hjälphydraulik när motorn är avstängd. Säkerställ att det inte kvarblir något resttryck i arbetsredskapets hydraulsystem genom att stänga av lastarens motor och flytta lastarens styrspak för hjälphydraulik bakåt och framåt innan du kopplar från kopplingarna.

4.1 Elektrisk anslutning

Om sopvalsen är utrustad med elektriskt svängsystem måste dess elektriska kontaktdon vara anslutet till lastaren.

Det finns två alternativ för elanslutningen:

1. ■ Kabelselen A34731 levereras tillsammans med redskapet och utrustas med en 2-lägesbrytare samt kopplas till 12 V-uttaget nära lastarens förarsäte. Sätt brytaren i hytten så att den är lättåtkomlig, men inte kan aktiveras oavsiktligt.
2. ■ Alternativt kan den elektriska funktionen styras med redskapets uppsättning av styrspakar, vilken är tllvalsutrustning för lastaren. I det här fallet behövs inte den separata kabeln med styrspak, utan redskapets kontakt kan anslutas direkt till uttaget på lastbommen.
 - Eluttaget är integrerat i multikopplingen på samtliga lastare som är utrustade med uppsättningen av styrspakar från och med den 1^a januari 2016.
 - På lastare som tillverkts 2015 eller tidigare finns det ett separat uttag intill multikopplingen.
 - Den elektriska funktionen för Sopvals styrs med styrspak nummer 2. Andra styrspakar används inte med det här redskapet.

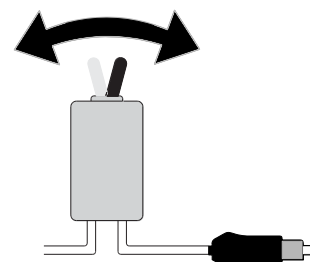

Dra den valda kabeln så att den inte kan fastna, klämmas eller töjas ut då utrustingen är i rörelse. Med hjälp av uppsättningen av styrspakar för redskapet som finns tillgänglig för lastaren, är redskapets styrspakar lättåtkomliga från änden av bommens styrspak. Anvisningar om lastarens strömuttag finns i operatörshandboken för lastaren.

4.2 Stöd för förvaring

Alla fyra förvaringsstöd måste sänkas ned när du kopplar från sopvalsen, och alla fyra förvaringsstöd måste höjas upp innan du använder sopvalsen igen.

Vid förvaring bör sopvalsen sänkas ned på en jämn yta, där den inte kan röra sig oavsiktligt. Ställ först in stödbenen till det lägre läget och sänk sedan ned redskapet på marken.

På grund av den stötdämpade flytmekanismen, kommer sopvalsens läge i relation till ramen att ändras långsamt, och en kort väntetid är nödvändig innan de främre och bakre stödbenen (2 i angränsande figur) når under borsten.

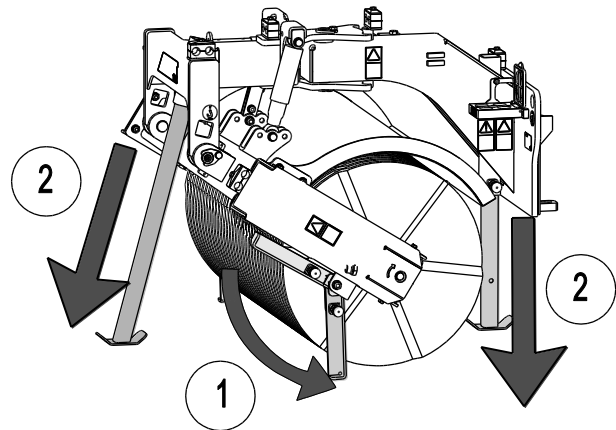

Det främre stödet förvaras genom att skjutas ner från sopvalsen och sedan placeras i förvaringsläget som visas i figuren.

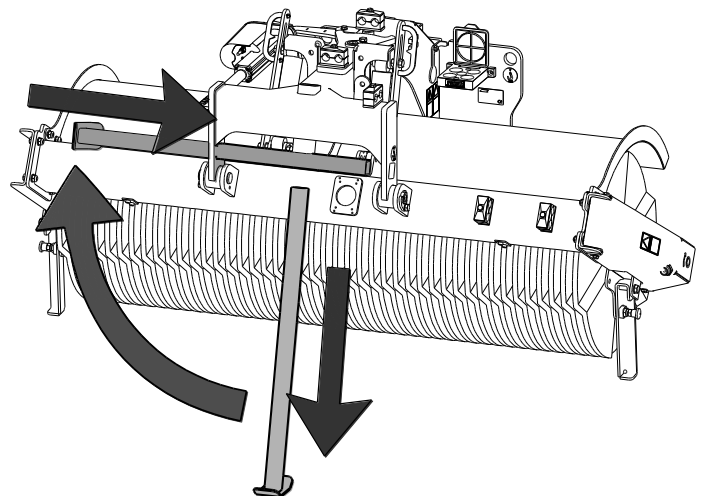

Förvara alltid borsten så att ingen vikt riktas mot borsthåren. Se till att oavsiktlig långsam sänkning av borsten under förvaringen inte orsakar krossrisk eller förhindra borsten från att röra sig. Borsthåren kan böjas permanent om vikt placeras på dem under en längre tid.

OBSERVERA

5. Tekniska specifikationer

Tabell 2 - Sopvals - Tekniska specifikationer

Produktnummer	A36111	A36067	A35284	A35583
Arbetsbredd:	1100 mm	1100 mm	1500 mm	2000 mm
Andra dimensioner:	Se sidan 2			
Vikt:	203 kg	195 kg	200 kg	260 kg
Borsttyp:	550 mm, individuellt utbytbara nylonborstskivor			
Standard svängsystem:	Mekanisk, $\pm 25^\circ$, 5 steg		Elektriskt, $\pm 25^\circ$	
Tillgängliga alternativ:	Elektrisk svängning	Elektrisk svängning	-	-
Rekommenderat hydrauliskt flöde:	20-35 l/min	20-35 l/min	25-40 l/min	25-50 l/min
Maximal inmatning av hydraulkraft:	50 l/min, 22,5 MPa (225 bar)	50 l/min, 22,5 MPa (225 bar)	60 l/min, 22,5 MPa (225 bar)	70 l/min., 22,5 MPa (225 bar)
Kompatibla AVANT lastarmmodeller:	Se tabell 1			

5.1 Redskapets säkerhetsdekalering och huvudkomponenter

Nedan listas de dekaleringar och märkningar som måste finnas väl synliga på utrustningen. Byt ut varningsdekaleringarna om de har blivit otydliga eller har lossnat helt. Nya etiketter finns tillgängliga via din återförsäljare eller kontaktinformationen som finns på höljet.



Varningsskyltarna innehåller viktig säkerhetsinformation och de hjälper dig att identifiera och komma ihåg faror relaterade till utrustningen. Byt ut skadade eller saknade varningsdekaleringar med nya.

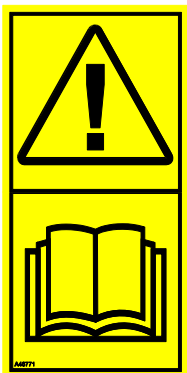

A46771



A46772





A46803



A46799



A46806

 Avant Tecno Oy Ylötie 1 FIN-33470 YLÖJÄRVI	
TYPE	No.
kg	
l/min	
Max l/min,	MPa (bar)
2014	Made in EU www.avanttecno.com
	

Arbetsredskapets typskylt

Tabell 3 - Dekalplaceringar och varningsmeddelanden

Dekal	Varningsmeddelande
1	A46771 Läs anvisningarna före användning.
2	A46772 Gå aldrig under ett upphöjt redskap eller en upphöjd lastarbom; håll dig på avstånd från upphöjd utrustning.
3	A46803 Risk för krosskador, flytande redskapskonsol och vändning i sidled. Håll dig på avstånd från komponenter i rörelse.
4	A46799 Se upp för objekt som slungas ut; håll ett säkerhetsavstånd till utrustningen. (2 m), 2 st.
5	A46806 Risk för insnärning, gå inte nära borsten då den används. Se även upp så att inte kläder eller hår snärjs in i maskinen. 2 st.
6	Typskylt

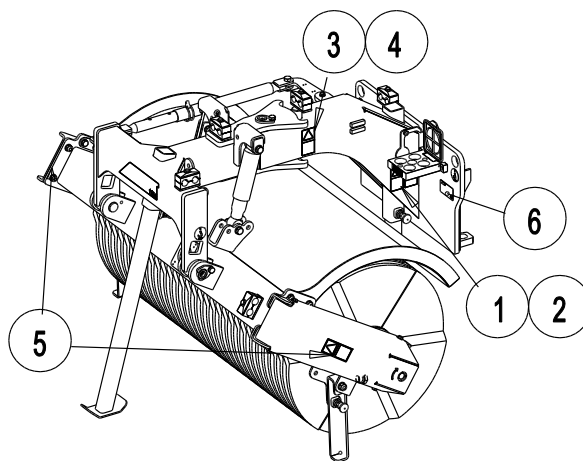

Tabell 4 - Huvudkomponenterna i Sopvals

1	Snabbkopplingsplatta
2	Multikontakthållare
3	Sidostöd för förvaring, 2 st.
4	Framre stöd för förvaring
5	Bakre stöd för förvaring
6	Indikatorer för flytläget
7	Indikator för ramens planhet
8	Elektriskt ställdon för svängning
9	Reservbrytbultar för ställdonet
10	Fästpunkt för vattensystem

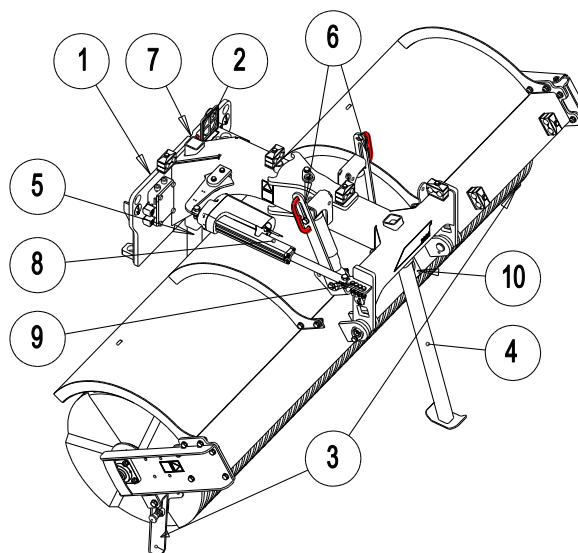

6. Använda borsten

Kontrollera redskapet och arbetsområdet en gång till innan du börjar arbeta och se till att alla hinder har avlägsnats från arbetsområdet. En snabb inspektion av utrustningen och arbetsområdet före användning är ett sätt att säkerställa säkerheten och bästa prestandan. Öva på att använda redskapet och dess styrsparar i ett öppet och säkert område. Om du inte är bekant med lastaren som ska användas rekommenderas du att öva på användningen av den utan redskap.



Se upp för risken för insnärjning, lämna inte förarsätet medan borsten är i drift. Håll ett säkerhetsavstånd mellan borsten och andra personer, och stoppa borsten samt sänk ned den helt närhelst andra personer befinner sig i närheten av borsten. Utför aldrig något som helst underhålls- eller justeringsarbete om det finns risk för att borsten startar oavsiktligt. Stäng av lastarmotorn, stäng av hjälphydrauliken och sänk ned lastarbommen innan du går i närheten av redskapet.



VARNING: Utslungande föremål - Håll kringstående på avstånd. Notera att redskapet kan slunga iväg sten, grus eller andra föremål i området med hög hastighet. Håll alltid ett säkerhetsavstånd på minst två meter till andra personer.



FARA: Risk för krosskador eller insnärjning vid kontakt med rörliga delar - Lämna aldrig utrustningen utan uppsikt när motorn är igång. Följ en säker stopprocedur.

6.1 Kontroller före användning

- Innan du inleder arbetet ska du avlägsna större föremål, som inte kan samlas in med borsten från arbetsområdet.
- Kör försiktigt i ojämn terräng och observera vilken effekt tung last fram till på lastaren har på dess stabilitet och hantering.
- Säkerställ att utomstående håller sig på ett tryggt avstånd när utrustningen används. Låt inte någon beträda bommens riskområde eller stå rakt framför lastaren. Kontrollera också att du kan backa lastaren säkert. Anta aldrig att utomstående håller sig där du senast såg dem; i synnerhet barn dras ofta till rörlig utrustning.
- Kontrollera arbetsredskapets och lastarens allmänna skick samt att hydraulolja inte läcker ut. Arbetsredskapet får inte användas om lastarens hydraulsystem eller arbetsredskapet är defekt. Se kapitel 7 för underhållsanvisningar.
- Använd arbetsredskapet och lastarens styranordningar endast från förarplatsen. Säkerställ att lastaren och arbetsredskapet används på ett säkert sätt och för det avsedda ändamålet. Låt inte barn använda utrustningen.
- Använd aldrig lastaren eller arbetsredskap när du är påverkad av alkohol, droger, läkemedel som kan påverka omdömesförmågan eller orsaka sömnhet eller om du av andra, medicinska inte är kapabel att använda utrustningen.
- Kom ihåg rätt arbetsmetoder och lämna inte förarplatsen i onödan.



Observera att oberoende av skyddshölje på borsten, så kan borsten slunga ut sand, stenar, trästycken eller annat material långt från borsten. Stoppa borsten omedelbart om andra befinner sig närmare än tre meter från den.

OBSERVERA

Rengör regelbundet lastarens oljekylelement; fler instruktioner finns i lastarens användarhandbok. Om oljan överhettas minskar effekten och detta påverkar också livslängden på både arbetsredskapets och lastarens hydraulkomponenter.

6.2 Manövrera borsten

Hjälphydraulikens styrspak:

(eller elektriska styrspaksknappar):



Drifriktning

Borsten är endast avsedd att rotera i dess normala drifriktning, så att borsten skjuter material framåt.

För bästa prestanda bör Sopvals köras i framåtgående färdriktning.

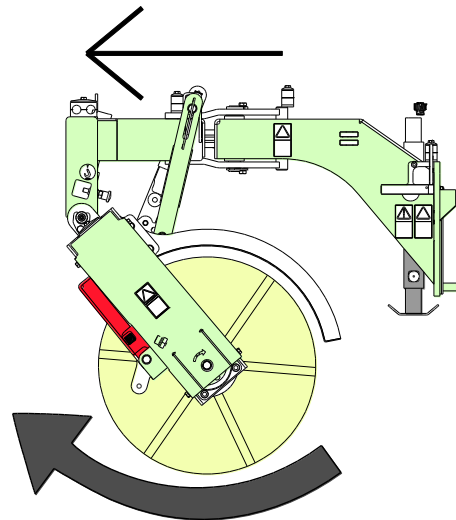

OBSERVERA

Förhindra att borsthåren skadas genom att inte köra lastaren med borsten nedsänkt på marken utan att den roterar.

Rotationshastighet:

Uppnå bästa insamlingsresultat genom att använda högt motorvarvtal. Beroende på lastarmodellen och körhastigheten, kan en eller två hydropumpar användas. Observera att en onödigt hög rotationshastighet sliter ned borsten snabbare, så hastigheten bör ställas in efter driftförhållandena, materialet som hanteras och körhastigheten.

OBSERVERA

Manövrera redskapet och håll hydraulflödet inom det rekommenderade området. Överskrid aldrig den maximala imatningen av hydraulenergi.

6.3 Sopvalsens flytsystem och korrekt driftläge

Sopvalsen är utrustad med ett mekaniskt flytsystem, vilket gör det möjligt för sopvalsen att följa terrängens konturer utan att röra lastarbommen.

Sopvalsens läge påverkar i hög grad hur bra den flyter och sopar. För bästa resultat och lång livslängd bör sopvalsen vila på marken av sin egen tyngd. Lastarens extra flytsystem bör vara avstängt.

OBSERVERA

Genom att välja korrekt driftläge säkerställer du att sopvalsen fungerar så effektivt som möjligt. Efter att kvasten ställts in till korrekt driftläge är det lämpligt att lyfta eller sänka kvasten endast genom att använda lastarbommens lyft- och sänkrörelser och inte tippa sopvalsen framåt eller bakåt. På detta sätt förblir sopvalsen i korrekt driftläge och kan snabbt sänkas ner.

Det finns två röda lägesindikatorer på sopvalsen:

1. Indikator för ramens planhet

Genom att sätta sopvalsramen i nivå med marken säkerställer du att sopvalsens hela längd är i jämn kontakt med marken.

En rät position är viktig för bästa prestanda, speciellt när sopvalsen är inställd på svängläge.

2. Indikatorer (1) hjälper till att ställa in bommen till rätt höjd så att sopvalsens axel effektivt kan röra sig upp och ner.

På Sopvals 1100 finns det en indikator på den högra sidan av ramen, på modellerna 1500 och 2000 finns det en indikator på varje sida av ramen.

Sopvalsen bör ställas in till rätt driftläge genom att manövrera lastarbommens styrspak från förarsätet strax innan sopvalsen startas.

När rätt driftläge ställts in

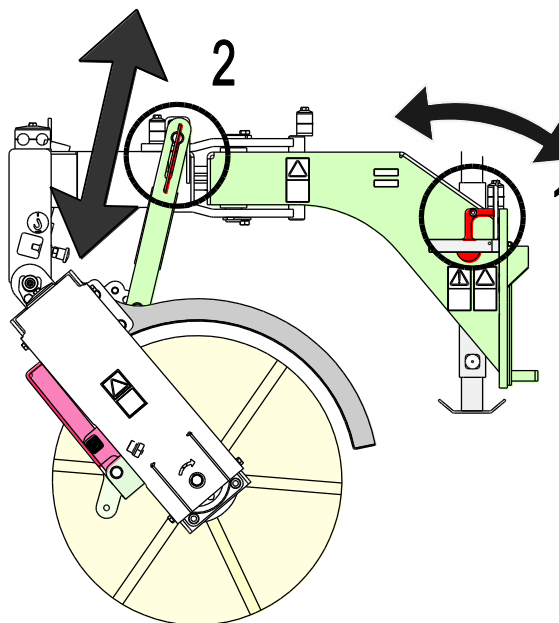

Sätt sopvalsen lätt mot marken för att ställa in den till rätt driftläge:

1. Tilta redskapet så att sopvalsens ram kommer i nivå med marken.

Indikatorn (1) kommer då att vara i nivå med snabbkopplingsplattans övre kant.

2. Justera sopvalsens läge genom att lyfta eller sänka den så att indikatorerna (2) pekar på korrekt driftshöjd.

6.3.1 Lägesindikatorer, Sopvals I 100

- Sopvalsen är i rätt driftläge när den röda pilen på indikatorn (2) pekar på det röda fästets nederkant.

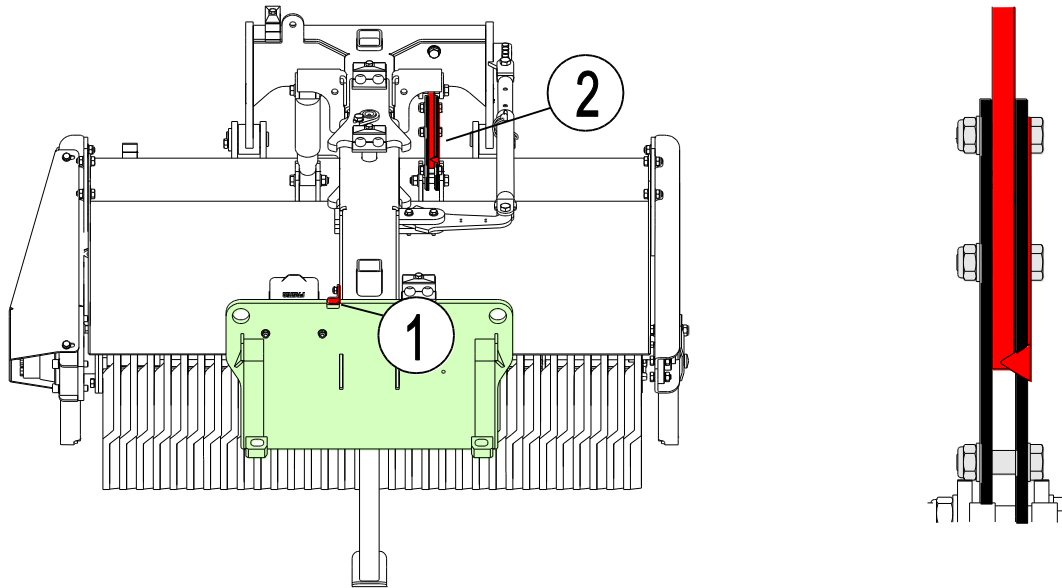

6.3.2 Lägesindikatorer, Sopvals I 500/2000

- Sopvalsen är i rätt driftläge när den röda pilen på indikatorerna (2) pekar på flytssystemets övre fästbultar.

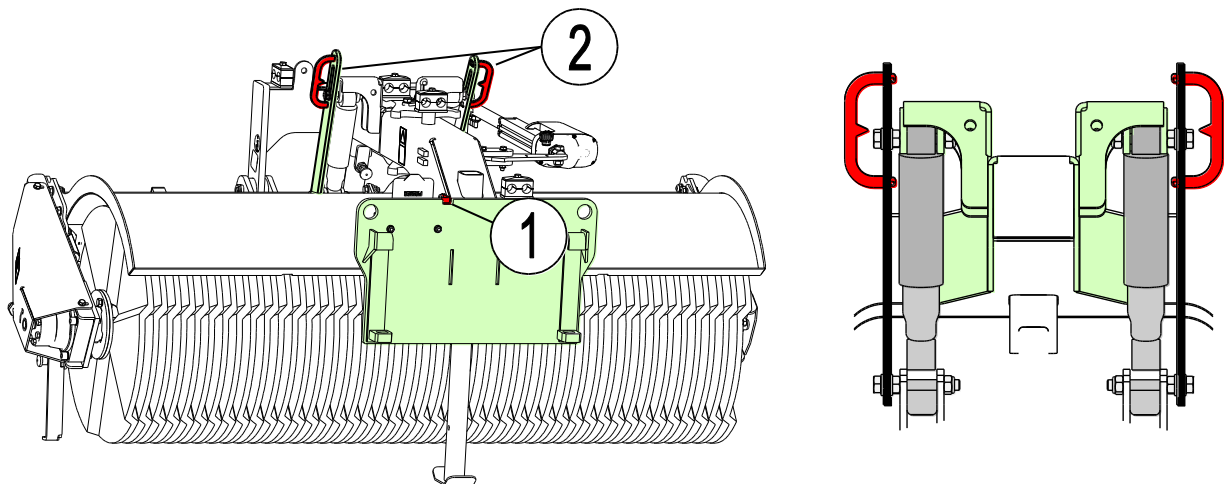

6.4 Justera flytsystemets stötdämpning

Den flytande sopvalse är försedd med stötdämpare, vilka tillåter borsten att följa markens yta medan de dämpar stötar och hindrar att sopvalse studsar. Dämpningens styvhet kan justeras genom att ändra dämparnas fästpunkt.

Dämparlägen:

1. Styvast stötdämpning
2. Mellanläge
3. Mest känsliga stötdämpning

Vid sopning på t.ex. gräs eller andra ömtåliga ytor, bör dämpningen ställas in till det mest känsliga läget.

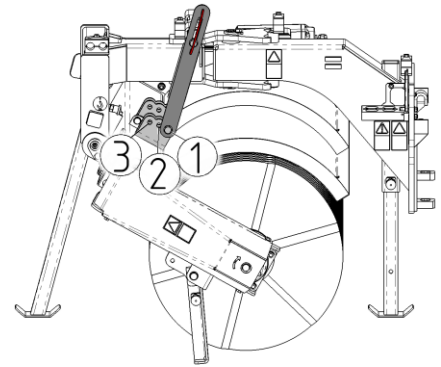

6.5 Svängning av sopvalse

Sopvalsens svängning kan användas för att sopa materialet åt sidan eller för att göra det lättare att sopa nära väggar eller andra hinder.

Sopvals 1100 är standardutrustad med ett manuellt svängsystem med fem inställningslägen.

Elektrisk svängning finns som tillval för modell 1100 och är standardutrustning på modellerna 1500 och 2000.

Det elektriska svängsystemet är starkt, lätt att använda och underhållsfritt och kan användas med alla Avant lastarmodeller. Se instruktionerna angående den elektriska anslutningen i kapitel 5.3.

Vid frekvent användning rekommenderas att tillvalet omkopplarpaket för redskap (A34700) är monterat på lastaren.

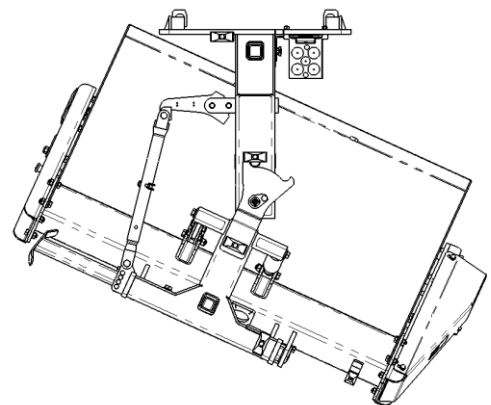

6.5.1 Svängbrytbultar

Om sopvalse stöter emot ett hinder är brytbultarna för ställdonet (nummer 1 i vidstående figur) utformade för att brytas av för att skydda ställdonet. Vid kollision kommer en eller två av bultarna att böjas eller brytas av. Reservbultar finns intill ställdonets fästpunkt (2 i figuren).

OBSERVERA

Ställdonets skyddsanordningar ersätter inte försiktig användning av utrustningen. Skador orsakade av kollision med hinder omfattas inte av garantin.

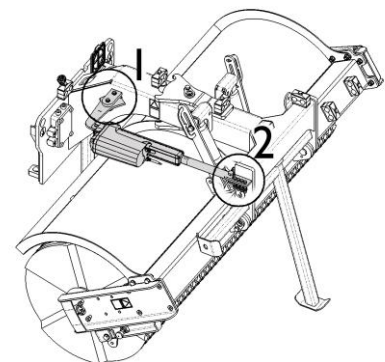

7. Underhåll och service

Arbetsredskapet har utformats så att det är så underhållsfritt som möjligt. I det kontinuerliga underhållet ingår regelbunden rengöring och smörjning samt bevakning av arbetsredskapets skick. På grund av krossningsrisken som nedsänkbara maskindelar orsakar ska allt underhållsarbete göras när alla rörliga delar sänkts ned helt och arbetsredskapet ligger mot marken.



FARA: Risk för krosskada - Gå aldrig under upplyft redskap. Säkerställ att redskapet har erforderligt stöd under allt underhåll. Gå aldrig under ett upplyft redskap. Lastarens bom kan plötsligt sänkas under underhåll, även då lastarens motor inte är igång, vilket kan orsaka allvarliga skador. Allt underhåll och all service ska genomföras med arbetsredskapet i nedsänkt, säkert läge.

7.1 Inspektion av hydraulkomponenter

Kontrollera hydraulslangarna och hydraulikkomponenterna när lastaren är avstängd och trycket utsläppt. Använd inte redskapet om du har upptäckt ett fel i arbetsredskapets eller lastarens hydraulsystem. Läckande hydraulvätska kan penetrera huden och orsaka allvarliga skador. Uppsök utan dröjsmål läkare om hydraulvätskan penetrerar huden. Tvätta noga kroppsdelar som kommit i kontakt med hydraulolja med tvål och vatten. Vätskan är också skadlig för miljön och utsläpp måste förhindras. Reparera alla läckor så fort de har upptäckts eftersom en liten läcka snabbt kan bli stor. Använd endast hydraulolja som är godkänd för användning med Avant-lastare.



FARA: Risk för injektion av vätska under högt tryck genom huden - Släpp ut trycket före underhåll. Hantera inte hydraulsystemet när det är trycksatt, eftersom en koppling kan gå sönder och utsprutande olja orsaka allvarliga skador. Använd inte utrustningen om du har upptäckt ett fel i hydraulsystemet.



Kontrollera slangarna visuellt för sprickor och slitage. Om det finns tecken på läckage, kontrollera komponenten genom att hålla en bit kartong i området där du misstänker att läckan finns. Leta inte efter läckor genom att använda händerna. Bevaka slitaget på slangarna och stoppa driften om det yttersta lagret på någon av slangarna har slitits ut. Kontrollera dragningen av slangarna; justera slangklämmorna för att förebygga slitage på slangarna. Slangarna har en begränsad livslängd. Beroende på användningen måste alla slangar inspekteras grundligt senast efter 3–5 års användning och vid behov ska de bytas ut mot nya.

Om du hittar fel betyder detta att en hydraulslang eller -komponent måste bytas ut och utrustningen får inte användas förrän den har reparerats. Reservdelar får du hos din närmaste AVANT-återförsäljare eller en auktoriserad verkstad. Överlåt reparationer till professionella servicetekniker om du inte har lämplig kunskap och erfarenhet av hydraulsystem och säkert genomförande av reparationer.

7.2 Rengöring och smörjning av redskapet

Rengör borsten så snart som möjligt efter användningen, så att det blir enklare att avlägsna all smuts. Till detta kan du använda högtryckstvätt och ett mildt rengöringsmedel. Undvik användning av lösningsmedel och undvik att spraya direkt på borsthåren och de hydrauliska delarna med högtryckstvätten. Iaktta dessutom försiktighet med etiketterna på redskapet.

Det finns 4 smörjpunkter på sopvalsen, vilka visas i vidstående figur.

Sopvalsens lager skall smörjas efter varje 5 till 10 timmars användning.

Andra smörjpunkter skall smörjas efter varje 10 till 20 timmars användning, samt efter rengöring.

Sopvalsens hydraulmotor är underhållsfri. Det elektriska svängsystemet behöver inte heller något underhåll.

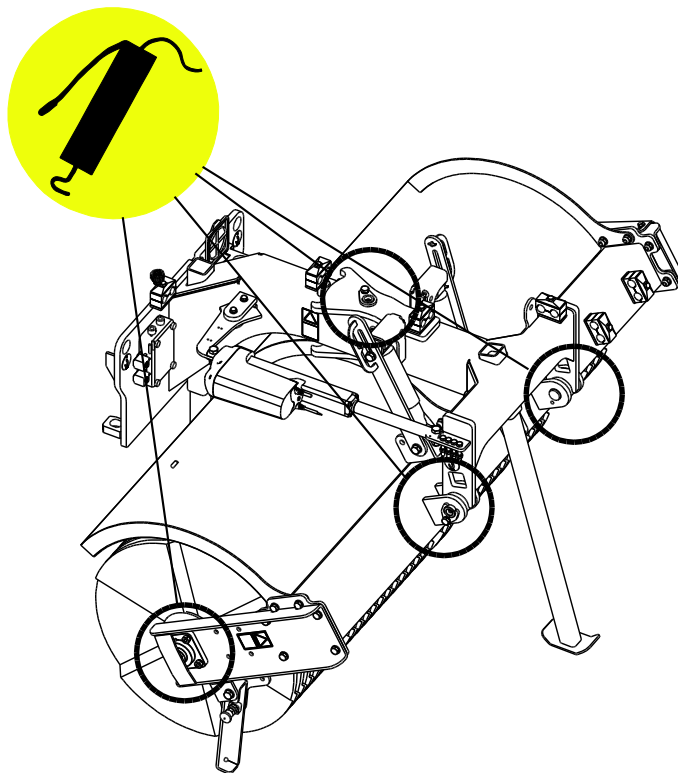

OBSERVERA

Smörjmedel måste tillsättas efter ungefär 10-20 drifttimmar och efter rengöring av redskapet.

OBSERVERA

Lagren måste smörjas ungefär vid var 5–10 driftimme. Rengör änden på nippeln före smörjningen. Applicera endast smörjmedelsmängden av ett par smörjmedelstryck åt gången.

7.3 Borste

Borsten är av nylon och under normala driftförhållanden kommer borsten att hålla länge innan den behöver bytas ut. Allt eftersom borstens diameter minskar, minskar även periferihastigheten, och till slut är den otillräcklig för att effektivt kunna samla upp material.

Borsten består av flera parallella skivor som är anslutna på en axel. Om du upptäcker att en specifik del på borsten har skadats eller slitits betydligt mer än resten, kan det hända att skivorna måste arrangeras om på axeln för att uppnå en mer jämn förslitning. De skadade borstskivorna kan bytas ut individuellt, men vanligtvis bör en större sektion bytas ut för att upprätthålla en jämn borstprestanda. Om de skadade borstskivorna är betydligt mer slitna än de nya, bör alla skivorna bytas ut samtidigt. Reservdelskod och nummer för nylonborstskivorna visas i kapitel 4.

För att borstskivorna ska kunna bytas ut, måste borstaxeln avlägsnas. Borsten kan göras tätare i änden på axeln genom att sätta tre skivor åt samma håll på båda ändena av axeln. Skivorna hålls ihop på axeln av ett åtdragningsfläns. När flänsen dras åt, får den totala ihoptryckningen av skivorna utmed axeln inte överskrida 5–10 millimeter.

8. Garantivillkor

Avant Tecno Oy ger arbetsredskap som de tillverkat en garanti på ett år (12 mån) från inköpsdatum.

Garantin omfattar följande reparationskostnader:

- Arbetskostnader om reparationen inte utförs på fabriken.
- Fabriken ersätter felaktiga komponenter eller tillbehör med nya.

Från fall till fall kan det överenskommas med fabriken om att fabriken ersätter kunden priset för komponenter som denne skaffat.

Garantin ersätter inte:

- Vanliga servicearbeten eller reserv- och sliddelar till dessa.
- Skador som orsakas av ovanliga användningsförhållanden eller -sätt, vårdslöshet, ändringar av maskinens konstruktion utan medgivande från Avant Tecno Oy, användning av andra än originaldelar eller bristande underhåll.
- Påföljder av ett fel, såsom att arbetet avbryts eller andra eventuella ytterligare skador.
- Rese- och/eller fraktkostnader på grund av reparation.

EY-vaatimustenmukaisuusvakuutus
 EG-försäkran om överensstämmelse
 EU samsvarserklæring
 EF-overensstemmelseserklæring
 EC Declaration of Conformity
 EG-Konformitätserklärung
 Déclaration de conformité CE

AVANT[®]
 www.avanttecno.com

Valmistaja / Tillverkare / Produsent / Producent / Manufacturer / Hersteller AVANT TECNO OY
 Fabricant:

Osoite / Adress / Adresse / Address / Adresse:

Ylötie 1
 33470 YLÖJÄRVI, FINLAND

Vakuutamme täten, että alla mainitut tuotteet täyttävät konedirektiivin turvallisuus- ja terveysvaatimukset (direktiivi 2006/42/EY muutoksineen). Seuraavia yhdenmukaistettuja standardeja on sovellettu /

Vi försäkrar härmed att nedan beskrivna produkter överensstämmer med hälso- och säkerhetskrav i EG-maskindirektiv (EG-direktiv 2006/42/EG som ändrat). Följande harmoniserade standarder har tillämpats /

Vi erklærer herved at produktet som er oppgitt under er i samsvar med forskriftene i Maskindirektivet (direktiv 2006/42/EC med endringer). Følgende harmoniserte standarder har blitt anvendt /

Vi erklærer herved, at nedenstående produkter er i overensstemmelse med bestemmelserne i maskindirektivet (direktiv 2006/42/EF indeholdende ændringer). Følgende harmoniserede standarder er anvendt /

We hereby declare that the products listed below are in conformity with the provisions of the Machinery Directive (directive 2006/42/EC as amended). The following harmonized standards have been applied /

Wir erklären hiermit, dass die nachstehend aufgeführte Maschine konform ist mit den Bestimmungen der EG-Maschinenrichtlinie (EG-Richtlinie 2006/42/EG mit Änderungen). Die folgende harmonisierte Normen wurden angewandt:

Nous déclarons par la présente que les produits mentionnés ci-dessous sont conformes aux exigences en matière de sécurité et de santé de la directive relative aux machines (directive 2006/42/CE, avec ses modifications) Les normes harmonisées suivantes ont été appliquées

SFS-EN ISO 12100, SFS-EN ISO 4413

Mallit / Modeller / Modeller / Modeller / Models / Modellen:

Avant	
Hydraulitoiminen harjalaite; Avant-kuormaajan työlaite	
Hydraulisk sopvals; arbetsredskap för Avant lastare	A36111
Hydraulisk feiemaskin; redskap for Avant minilastere	A36067
Hydraulisk rotorkost; redskab til Avant Minilæssere	A35284
Hydraulic broom; attachment for Avant loaders	A35583
Hydraulische Kehrmachine; Anbaugerät für Avant Radlader	
Balayeuse à commande hydraulique destinée à être utilisée avec les chargeuses Avant	

CE

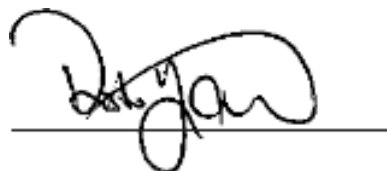

31.8.2015 Ylöjärvi, Finland

Risto Käkelä,
 Toimitusjohtaja / Verkställande direktör / Administrerende direktør /
 Managing Director / Geschäftsführer / Directeur général



AVANT[®]