

AVANT[®]

Bruksanvisning för arbetsredskap



Grävaggregat I 70

Produktnummer: A36848

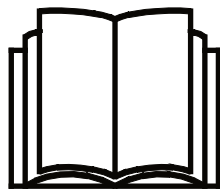

Läs bruksanvisningen noga innan redskapet tas i bruk och följ alla anvisningar.

Spara anvisningen för senare behov.

Tillverkare:

AVANT[®]
AVANT TECNO OY
e-mail: sales@avanttecno.com

Ylötie I
33470 YLÖJÄRVI
FINLAND
Tel. +358 3 347 8800
Fax +358 3 348 5511

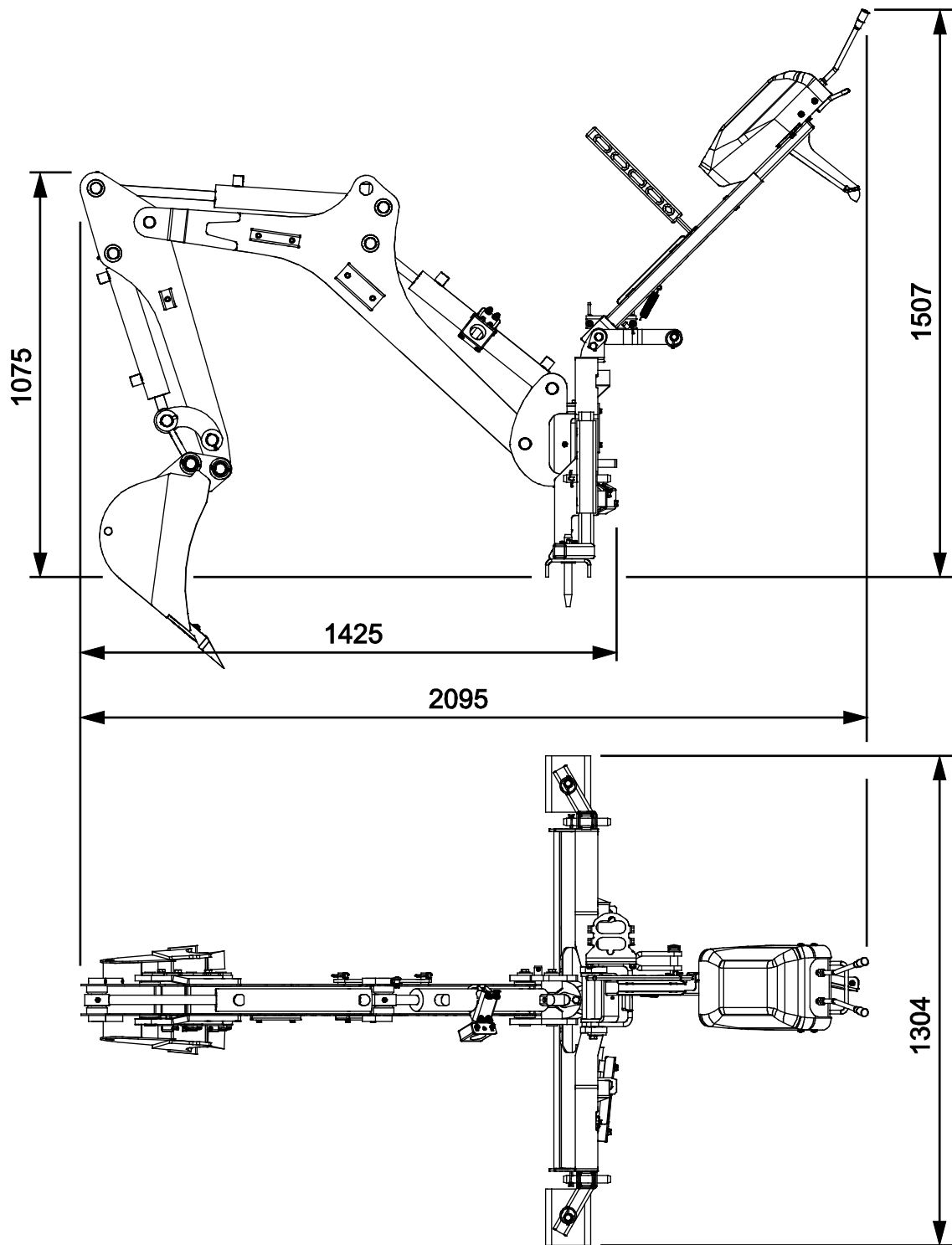

INNEHÅLL

1. FÖRORD	4
Varningssymboler i denna handbok.....	5
2. AVSETT ANVÄNDNINGSAÄNDAMÅL	6
3. SÄKERHETSANVISNINGAR FÖR ANVÄNDNING AV ARBETSREDSKAPET	7
4. TEKNISKA SPECIFIKATIONER	11
4.1 Redskapets säkerhetsdekalering och huvudkomponenter.....	12
5. KOPPLA ARBETSREDSKAPET	14
5.1 Fästa skopan på lastaren.....	14
5.1.1 Montering av grävaggregat på lastare i 200 I-serien.....	16
5.2 Koppla och koppla från hydraulslangarna	17
5.3 Frånkoppling och förvaring.....	18
5.3.1 Koppla bort grävaggregatet från en lastare.....	19
5.3.2 Användning av stödet för förvaring/transport.....	19
5.3.3 Transportläge.....	20
6. ANVÄNDARINSTRUKTIONER	21
6.1 Kontroller före användning.....	22
6.2 Manövrering av grävaren.....	22
6.2.1 Stödben.....	23
6.2.2 Manöverdon	24
6.3 Att använda grävutrustning.....	25
6.4 Manövrering i lutande terräng.....	27
6.5 Byte av skopa.....	27
7. UNDERHÅLL OCH SERVICE	28
7.1 Inspektion av hydraulkomponenter.....	28
7.2 Rengöra arbetsredskapet	28
7.3 Inspektion av metallkonstruktioner.....	29
7.4 Smörjning.....	29
8. GARANTIVILLKOR	30

I. Förord

Avant Tecno Oy vill tacka dig för att du har köpt det här arbetsredskapet till din Avant-lastare. Det har utformats och tillverkats baserat på många års erfarenhet inom produktutveckling och tillverkning. Genom att bekanta dig med den här handboken och följa anvisningarna, säkerställer du din egen säkerhet och säkrar tillförlitlig drift av och en lång livslängd för utrustningen. Läs anvisningarna noggrant innan du börjar använda utrustningen eller utför underhåll på den.

Syftet med denna handbok är att hjälpa dig med:

- att manövrera utrustningen på ett säkert och effektivt sätt
- att upptäcka och förebygga eventuella farliga situationer
- att hålla utrustningen i gott skick och säkerställa en lång livslängd för den

Med dess anvisningar kan till och med en oerfaren användare använda arbetsredskapet och lastaren på ett säkert sätt. Handboken innehåller viktiga anvisningar också för erfarna AVANT-operatörer. Se till att alla personer som använder lastaren har fått tillräcklig handledning och att de har bekantat sig med handböckerna för lastaren, varje arbetsredskap som används och samtliga säkerhetsanvisningar innan utrustningen tas i bruk. Det är förbjudet att använda utrustningen för andra ändamål eller på något annat sätt än vad som beskrivs i den här handboken. Ha den här handboken nära till hands under utrustningens hela livslängd. Om du säljer eller överlämnar utrustningen till en tredje part, ska du se till att överlämna den här handboken till den nya ägaren. Om handboken går förlorad eller skadas, kan du begära en ny från din lokala Avant-återförsäljare eller från tillverkaren.

Utöver säkerhetsanvisningarna som finns i den här handboken, måste du efterleva alla arbetskyddsförordningar, lokala lagar och andra regler rörande användningen av utrustningen. Särskild uppmärksamhet ska fästas på de regler som gäller användning av utrustningen på allmänna vägområden. Kontakta din Avant-återförsäljare för mer information om lokala regler innan du använder lastaren på allmänna vägar.

Kontakta din lokala AVANT-återförsäljare beträffande eventuella frågor, reervdelar eller några som helt problem som kan uppstå i samband med driften av din maskin.

Den här handboken är en översättning av de ursprungliga anvisningarna på engelska. På grund av fortlöpande produktutveckling, kan en del detaljer i den här handboken skilja sig något från din utrustning. Bilderna i den här handboken kan visa tillvalsutrustning eller funktioner som för närvarande inte är tillgängliga. Vi förbehåller oss rättigheten att utan föregående meddelande ändra innehållet i den här handboken. Copyright © 2020 Avant Tecno Oy. Alla rättigheter förbehålles.

Varningssymboler i denna handbok.

Följande varningssymboler används i den här handboken. De indikerar faktorer som måste tas hänsyn till, detta för att minska risken för personskador och skador på egendom:



VARNING VARNINGSSYMBOL

Denna symbol betyder: **“Varning, var uppmärksam! Det handlar om din säkerhet!”**

Läs noggrant meddelandet som följer, det varnar för en omedelbar risk som kan ge upphov till allvarliga personskador.

Varningssymbolen och tillhörande säkerhetsmeddelande indikerar viktig information om säkerhet i denna handbok. Den används för att rikta uppmärksamheten på instruktioner som rör din personliga eller andras säkerhet. Var uppmärksam när du ser denna symbol, det handlar om din säkerhet, läs noggrant meddelandet som följer och informera även andra operatörer.

FARA

Detta signalord betecknar en farlig situation som, om den inte undviks, kommer att orsaka dödsfall eller allvarliga personskador.

VARNING

Detta signalord betecknar en potentiellt farlig situation som, om den inte undviks, kan orsaka dödsfall eller allvarliga personskador.

OBSERVERA

Detta signalord används när mindre skador kan uppstå om instruktionerna inte följs ordentligt.

OBS!

Detta signalord indikerar information om korekt användning och underhåll av utrustningen.

Underlåtenhet att iaktta anvisningarna som symbolen indikerar, kan leda till att utrustningen går sönder eller andra egendomsskador.

2. Avsett användningsändamål

AVANT Grävaggregat 170 är ett redskap avsett att användas tillsammans med de AVANT kompaktlastare som anges i tabell 1 nedan. Med sina separata styrspakar och smidiga rörelser är grävaggregatet lätt att använda även för oerfarna maskinförare. Bommens rörelsehastighet är steglöst justerbar, vilket garanterar mjuka rörelser och exakt kontroll.

Det är enkelt och går snabbt att fästa grävaggregatet på lastaren, det tar bara några få minuter. Utöver snabbkopplingsplattan på lastaren finns också en stödkonsol på lastarens bom för ökad stabilitet och säkerhet. För ännu stadigare koppling kan bultarna på grävaggregatet dras åt mot snabbkopplingsplattan på lastaren.

Den kraftfulla, starka och kompakta grävaren är väl lämpad för grävning och lastning av jord till ett släp även i små, trånga utrymmen. Grävarens ram är så låg som möjligt, vilket ger fri sikt över arbetsområdet. Bomsvängningen vrids hydrauliskt 120 °. Grävaggregatet är standardutrustat med två justerbara stödben och ett schaktblad på framramen. Grävaren är standardutrustad med en 250 mm skopa, och även en 400 mm skopa finns som tillval. Skopan kan snabbt bytas med hjälp av skopans låsstift.

Användning av grävaren för annat än tillfälliga utgrävningar med originalskopor, -verktyg eller -tillval är förbjudet. Användning av alltför stor skopa eller hantering av för tunga laster gör att lastaren med grävaggregatet riskerar att välta. Grävaren får inte användas för att lyfta föremål. Grävaren är inte avsedd för muddring, den får inte sänkas ned i vatten.

Grävaggregat 170 är inte konstruerat för någon annan användning än vad som anges i den här bruksanvisningen och får inte användas för andra ändamål än vad som är avsett.

Arbetsredskapet har utformats så att det är så underhållsfritt som möjligt. Maskinföraren kan utföra de rutinmässiga underhållsåtgärderna. Allt reparationsarbete kan inte utföras av maskinföraren, utan krävande reparations- och underhållsarbeten ska överlåtas till professionella servicetekniker. Alla underhållsarbeten måste utföras med lämplig säkerhetsutrustning. Reservdelar måste vara identiska med originalspecifikationerna, vilket kan säkerställas genom att använda originalreservdelar. En separat reservdelskatalog kan finnas tillgänglig, kontakta din Avant-återförsäljare.

Bekanta dig med service- och underhållsanvisningarna i den här handboken. Kontakta din AVANT återförsäljare om du har ytterligare frågor om drift eller underhåll av utrustningen, eller om du behöver reservdelar eller underhållsservice.

Tabell 1 - Grävaggregat 170 - Kompatibilitet med Avantlastare

Avant				419	R28				
	216	220 serie 2	313S	420	528	745	850	e6	
	218		320S	520	630	750		860i	e6
	220		320S+	R20	R35	760i			
				525LPG	635				
				640					
A36848	(•)*	•	-	-	-	-	-	-	

*) Om lastaren är utrustad med adapter A33126 kan Grävaggregat 170 också monteras på Avantlastare i 200 I-serien. Kontakta vid behov Avants butik eller service för mer information eller instruktioner.

3. Säkerhetsanvisningar för användning av arbetsredskapet

Tänk på att säkerheten beror på flera faktorer. Kombinationen av lastare och redskap är mycket kraftfull och felaktig eller vårdslös användning eller underhåll kan orsaka allvarliga personskador eller skador på egendom. På grund av detta måste alla maskinförare noggrant läsa instruktionsböckerna och bekanta sig med korrekt användning av både lastaren och redskapet innan idrifttagande. Använd inte redskapet om du inte helt har bekantat dig med dess användning och därmed sammanhängande risker.



FARA

Missbruk, vårdslös användning eller användning av ett redskap som är i dåligt skick kan orsaka risk för allvarliga skador. Bekanta dig med lastarens kontroller, rätt kopplingsförfarande och korrekt sätt att manövrera redskapet på ett säkert område. Lär dig särskilt hur man stannar och stänger av utrustningen på ett säkert sätt. Läs alla säkerhetsföreskrifter noggrant.

Läs alla säkerhetsanvisningar noggrant innan du hanterar arbetsredskapet



VARNING

- När du ansluter ett redskap till lastaren **ska du se till att låsstiften i lastarens snabbkopplingsplatta är i den lägre positionen och att de har låst redskapet vid lastaren.** Lyft eller flytta aldrig ett olåst redskap.
- Det här redskapet är utformat för att användas av en användare åt gången. Låt ingen annan vistas i utrustningens riskområde medan den används.
- Transportera alltid redskapet så lågt som möjligt för att bibehålla en låg tyngdpunkt och håll teleskopbommen indragen medan du kör.
- **Risk för elstötar - Planera alla grävningsarbeten på förhand innan du börjar gräva!** Ta reda på om möjligheten finns att någon elkabel, gasrör, vattenrör, kommunikationskabel eller liknande är nedgrävd i marken. Konsultera lokala myndigheter, el-, vatten-, tele- och gasleverantörer samt andra relevanta källor innan du börjar använda utrustningen. Ditt område kan ha en särskild telefonservice för frågor, eller så kan ett särskilt tillstånd krävas. Om du är det minsta osäker på någonting, ska du söka mer information innan du inleder grävningen.
- **Risk för kollision - Förhindra oavsiktliga rörelser.** Vrid styrspaken för hjälphydrauliken till dess neutralläge omedelbart efter aktiv användning av grävaren för att förhindra oavsiktliga rörelser.
- **Risk för krosskador och fallande objekt - Redskapet får inte användas för något annat ändamål än det avsedda.** Använd aldrig redskapet för att lyfta föremål eller andra material än de som normalt hanteras med en skopa. Lyft eller häng aldrig någon last med skopan och koppla aldrig något annat redskap är en skopa.
- **Risk för vältnings - Observera att utgrävningen eller diket plötsligt kan kollapsa.** Iaktta största försiktighet när du kör i närheten av diken eller vallar, och undvik att köra utmed diken och schakt, eftersom maskinen plötsligt kan välta om en kant rasar in. Undvik att köra utmed diken och håll ett avstånd som minst motsvarar diketets bredd.
- **Risk för krosskador - Se till att skopan är monterad på ett säkert sätt.** En lös eller fallande skopa kan orsaka allvarliga skador.
- **Risk för krosskador - Kom ihåg att lastarens och grävaggregatets bom kan sänkas eller tippa även då motorn har stängts av.** Lämna aldrig förarsätet när skopan är lyft ovan marken. Håll händer och fötter på avstånd från delar i rörelse.



- Arbeta endast i väl upplysta områden. Om extra försiktighet krävs för att undvika att slå i farliga eller ömtåliga material i marken, låt en annan person i närheten hålla utkik för att upptäcka eventuella nedgrävda föremål.
- Använd inte grävaren i horisontellt lutande terräng. Säkerställ att lastaren är stabil och marken är fast även i jämn terräng.
- Håll uppsikt över omgivningen och eventuella andra personer och maskiner som rör sig i närheten. Var uppmärksam på terrängens konturer och andra risker, såsom grenar och träd som kan sticka in i förarhytten, lösa stenar och hala underlag.
- Se till att inte höja grävarmen för långt upp så att materialet faller ner från skopan på lastaren eller maskinföraren.
- När du tar loss grävaggregatet från lastaren, ska du se till att den är säkrad mot oavsiktliga rörelser. Bekanta dig med instruktionerna för hur du kopplar loss grävaren från lastaren samt hur den ska förvaras.
- Se till att du har tillräckligt med fritt utrymme uppåt. Om maskinen slår i någonting ovanför den, kan det leda till att lastaren tippar. Håll ett säkerhetsavstånd till elkablar, lampor och andra elektriska system; om du kommer i kontakt med strömsatta delar, kan det leda till att du får elstötar.
- Säkerställ tillräcklig ventilation vid manövrering inomhus. Manövrera inte lastaren i slutna utrymmen, oavsett motor- eller bränsletyp. Avgashalterna kan stiga till skadliga nivåer.
- Manövrera lastarens styranordningar långsamt och lugnt. Iaktta försiktighet när du lyfter last till högre höjder eller när du lyfter last högt uppifrån. Undvik snabba ändringar i hastighet och riktning, detta för att upprätthålla lastarens balans, särskilt vid hantering av tyngre laster. Kör långsamt och försiktigt, särskilt i sluttande terräng och hala underlag.
- Vid transport av tunga laster kan lastarens tyngdpunkt skifta, vilket kan leda till att lastaren tippar. Transportera alltid lasten så lågt som möjligt och så nära maskinen som möjligt med teleskopbommen helt indragen, för att hålla tyngdpunkten så låg som möjligt och för bästa stabilitet.
- Lastarens stabilitet kan ändras när du lämnar förarsätet, vilket kan leda till att maskinen tippar. Kom alltid ihåg att bommen kan sänkas oväntat på grund av stabilitetsförlust, mekaniskt fel eller om en annan person manövrerar lastarens styranordningar, vilket kan leda till krosskador. Arbetsredskapet och lastaren är inte avsedda för att hålla laster upphöjda under längre perioder. Sänk arbetsredskapet innan du lämnar förarsätet.
- Håll lastarens leder raka när du hanterar tunga laster. När du vänder lederna, kan det hända att lastaren tippar framåt.
- Observera maxlasten som indikeras i lastarens användarhandbok. Var särskilt försiktig när lastsensorindikatorn är aktiverad.
- Se till att ytan klarar av den totala lasten. Följ även anvisningarna för inställning av korrekt däcktryck.
- Se till att endast använda arbetsredskap i gott skick. Kontrollera arbetsredskapet noggrant med regelbundna intervaller. Modifiera inte arbetsredskapet på ett sätt som äventyrar dess säkerhet. Det är förbjudet att borra hål i arbetsredskapet och det är strikt förbjudet att svetsa eller på annat sätt fästa krokar eller andra objekt på arbetsredskapet.
- Använd arbetsredskapet endast för dess avsedda syfte. Annat användningsändamål kan skapa onödiga säkerhetsrisker och utrustningen kan skadas.

**VARNING**

- Se till att lastaren är utrustad med erforderliga säkerhetsanordningar och att de fungerar som de ska. Användning av säkerhetsbälte är ett måste. Om det finns särskilda säkerhetsrisker med driftområdet, ska du använda lämplig säkerhetsutrustning.
- Läs även säkerhetsanvisningarna och anvisningarna om korrekt användning av lastaren i lastarens användarhandbok.

**FARA**

Risk för krosskador - Låt aldrig någon gå under den upplyfta bommen på grävaggregatet, skopan eller lastarbommen. Kom ihåg att lastarens och grävaggregatets bommar kan sänkas eller tippa även då motorn har stängts av. Lastaren och grävaren är inte avsedda för att hålla laster upphöjda under längre perioder. Sänk alltid arbetsredskapet till en säker position innan du lämnar förarsätet. Följ en säker stopprocedur.

OBS!

Särskild utbildning, licens eller tillstånd kan krävas för att få använda utrustningen i ditt område. Beroende på område och arbetsplats kan lokala föreskrifter kräva att maskinföraren har fått ordentlig utbildning i säkerhetsåtgärder och i hur man använder utrustningen på ett säkert sätt, inklusive åtgärder i nödsituationer. Ta reda på eventuella krav innan du börjar använda utrustningen.

Säker avstängning av redskapet innan du går nära det:

**VARNING**

Stäng alltid av redskapet enligt säker stopprocedur innan du lämnar förarsätet. Säker stopprocedur förhindrar att redskapet rör sig oavsiktligt. Observera att lastarens bom kan sänkas även när lastarmotorn är avstängd. Säker stopprocedur:

- Sänk ned bommen helt och sätt ner redskapet på marken.
- Stäng av lastarmotorn och aktivera parkeringsbromsen.
- Släpp ut resttrycket ur hydraulsystemet; för alla hydrauliska manöverspakar till sina ändlägen några gånger.
- Ta ut tändningsnyckeln för att förhindra oavsiktlig start.

Kom ihåg att använda lämplig personlig skyddsutrustning:

- Bullernivån vid förarsätet kan överskrida 85 dB(A), beroende på lastarmodell och driftcykel. Långvarig exponering för högt ljud kan orsaka hörselskador. Bär hörselskydd när du arbetar med lastaren.



- Bär skyddshandskar.



- Bär skyddsskor närhelst du arbetar med lastaren.



- Bär skyddsglasögon, t.ex. när du hanterar hydrauliska komponenter.



- Vid arbete på byggarbetsplatser rekommenderas användning av skyddshjälm, vilket även kan vara obligatoriskt utöver FOPS-strukturen på lastaren. Ta reda på information om annan nödvändig säkerhetsutrustning på din specifika arbetsplats.

4. Tekniska specifikationer

Tabell 2 - Grävaggregat 170 - Specifikationer

Produktnummer:	A36848
Max. räckvidd:	170 cm
Massa:	215 kg (med skopa)
Skopa:	Standardskopa: 250 mm, 2 tänder Skopalternativ: Se sidan 27
Maxlast:	100 kg
Skopkoppling:	Svängtappar
Rekommenderat oljeflöde:	25 l/min
Max. oljeflöde:	30 l/min
Max. hydraultryck:	20 MPa (200 bar)
Lämpliga Avant-lastare:	Se tabell 1

Flera tillgängliga skopalternativ listas i tabell 5 på sidan 27. Kontakta din Avant-återförsäljare för tillgänglighet och mer information.

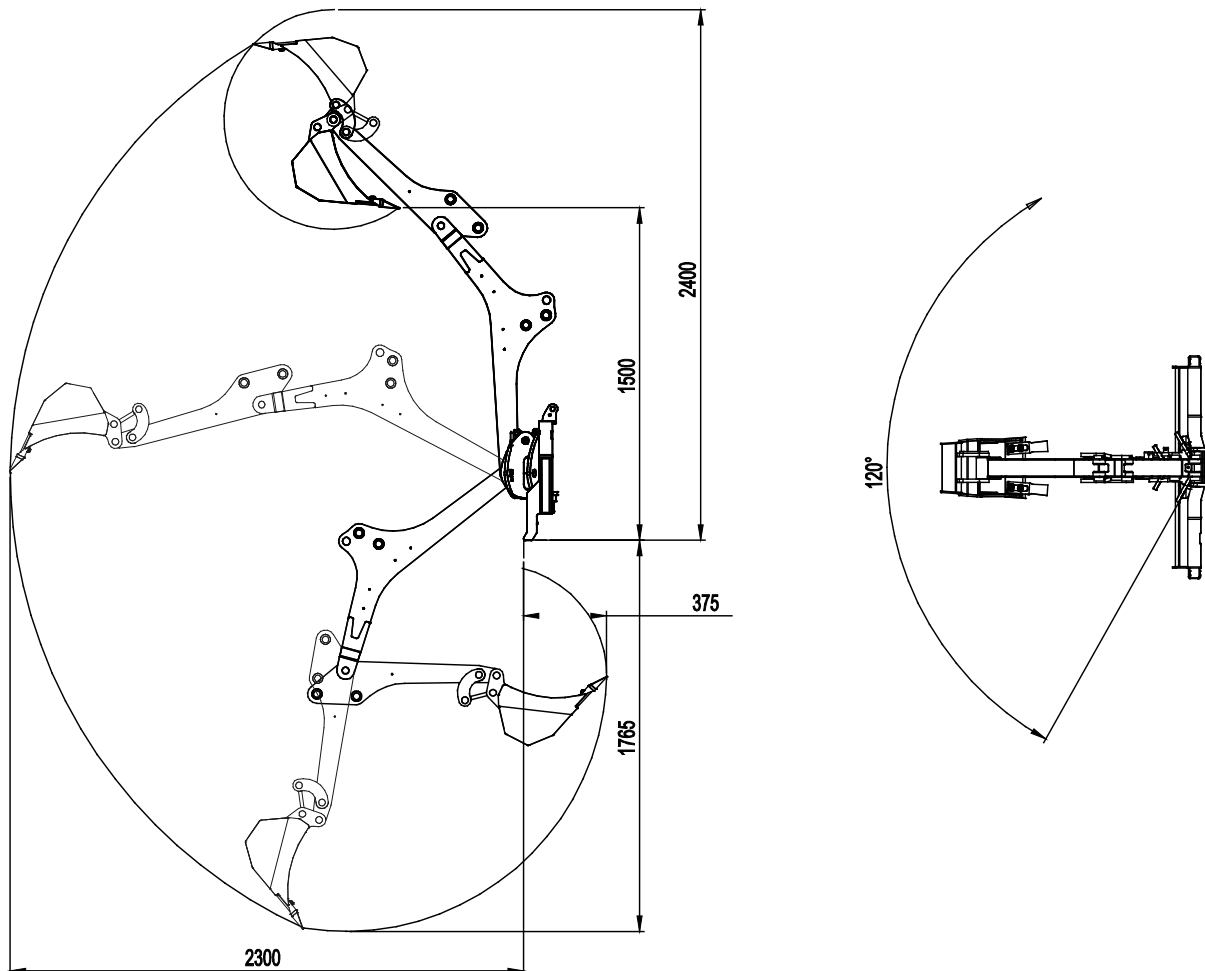

4.1 Redskapets säkerhetsdekalering och huvudkomponenter

Nedan listas de dekaleringar och märkningar som finns på redskapet. De måste vara synliga och läsbara på utrustningen. Ersätt otydlig eller saknad etikett. Nya etiketter finns tillgängliga via din återförsäljare eller kontaktinformationen som finns på höljet.



Se till att alla varningsdekaleringar är läsbara. Varningsskyltarna innehåller viktig säkerhetsinformation och de hjälper dig att identifiera och komma ihåg faror relaterade till utrustningen. Byt ut skadade eller saknade varningsdekaleringar med nya.

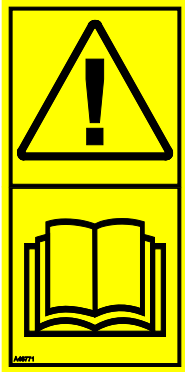

A46771



A46772



A46797

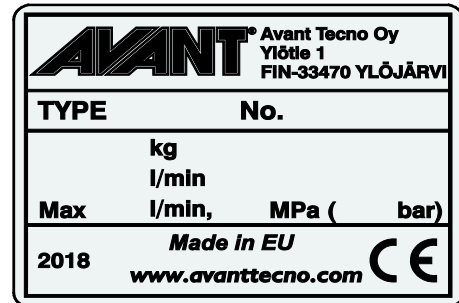

Arbetsredskapets typskylt

För att fästa en ny dekalering: Rengör ytan noggrant för att avlägsna allt fett. Låt det torka helt. Dra av skyddsfilmerna på dekaleringarna och tryck hårt för att fästa. Var försiktig så att du inte rör dekaleringens lim.

Tabell 3 - Dekalplaceringar och varningsmeddelanden

	Dekal	Varningsmeddelande
1	A46771	Fara för felaktig användning - Läs anvisningarna före användning.
2	A46772	Risk för krosskador - Vistas inte under ett upphöjt arbetsredskap. Håll dig på avstånd från upphöjd utrustning.
3	A46797	Risk för krosskador inom grävaggregatets svängradie och räckvidd, håll åskådare borta från riskområdet.
4	A420373	Arbetsredskapets typskylt

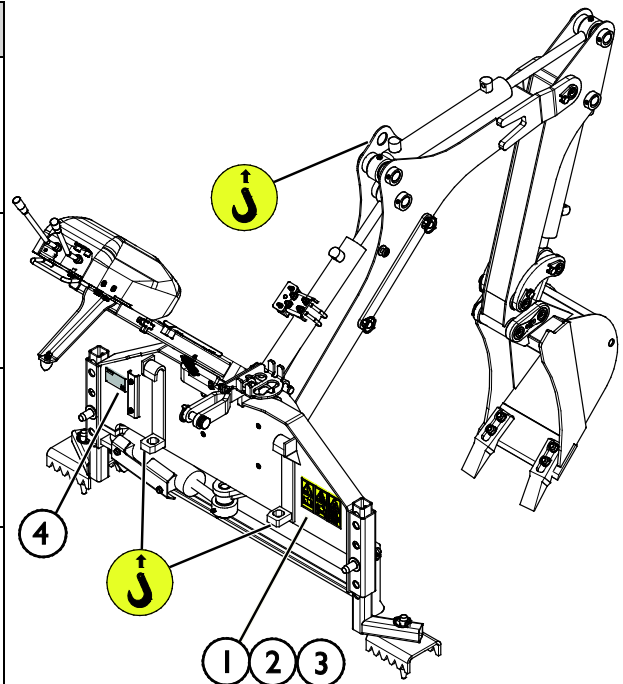

Tabell 4 - Grävaggregat 170 - Huvudkomponenter

1	Ram med Avant snabbkopplingskonsoler
2	Övre länk (kopplingskonsol)
3	Lyftbom
4	Främre bom (sticka)
5	Utbytbar skopa
6	Manöverdon, styrventil
7	Justerbara stödben
8	Förankringspigg stödben
9	Styrventilsbom
10	Längdjustering styrventilsbom
11	Bomsvängcylinder
12	Snabbkopplingsstift för skopa
13	Stöd för förvaring/transport
14	Ventilbomskonsol
15	Fästband för förvaring av ventilbommen
16	Multikontakthållare

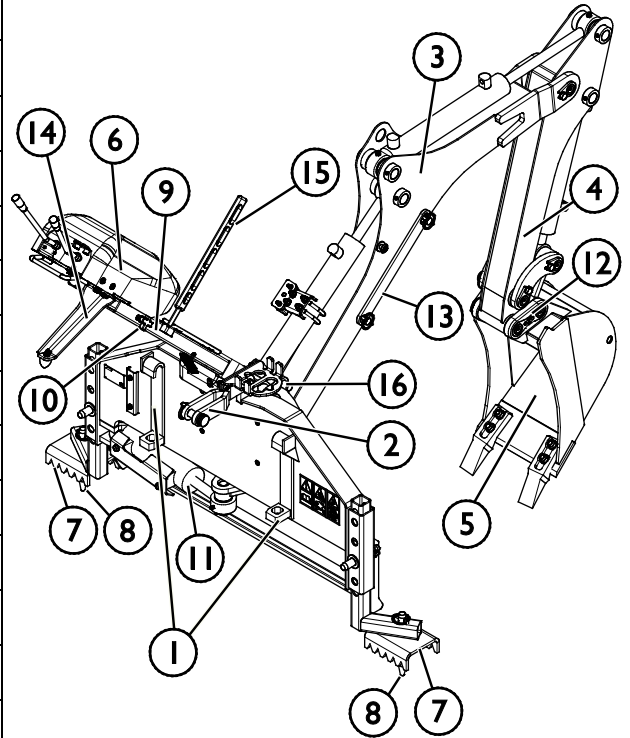

5. Koppla arbetsredskapet

Grävaggregat 170 levereras med en 250 mm skopa monterad och är klar att användas vid leverans. När du kopplar grävaggregatet på lastaren måste också stödkonsolen (även kallad den övre länken) monteras, förutom snabbkopplingen och anslutningen av de hydrauliska kopplingarna. För ännu stadigare koppling finns 4 skruvar på grävarens front som kan dras åt mot snabbkopplingsplattan på lastaren.

OBS!

Om lastaren är utrustad med en hytt måste vindrutan eller dess nedre del tas bort för att göra det möjligt att koppla och manövrera grävaren. Kontakta vid behov Avants service för mer information eller instruktioner.

5.1 Fästa skopan på lastaren

Det är enkelt och går snabbt att fästa skopan på lastaren, men det måste göras med försiktighet. Grävaren kan lätt välta över lastaren eller maskinföraren om den inte är ordentligt fastsatt. Följ alltid monteringsinstruktionerna på följande sidor för att förhindra farliga situationer. Håll också säkerhetsinstruktionerna som anges i kapitel 3 i minnet.



Klämrisk - Se till att ett olåst redskap inte kan röra sig eller välta. Uppehåll dig inte i utrymmet mellan redskapet och lastaren. Montera redskapet endast på jämna ytor.

Kör och lyft aldrig ett redskapet som inte har låsts.

Avant snabbkopplingsystem:

Steg 1:

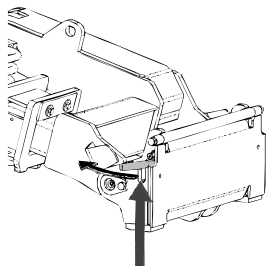

- Lyft upp snabbkopplingsplattans låsstift och vrid dem bakåt till skåran, så att de är låsta i det övre läget.
- Om lastaren är utrustad med ett hydrauliskt låsningssystem för redskapet, läs ytterligare anvisningar i relevanta handböcker om användningen av låsningssystemet.
- Se till att hydraulslangarna är placerade så att de inte kommer in mellan kopplingsplattan på lastaren och redskapet, och att de inte heller kan klämmas eller skavas mot vassa kanter.

Steg 2:

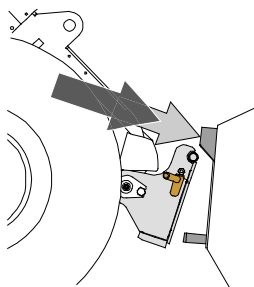

- Vrid snabbkopplingsplattan hydrauliskt till en snett framåtlutande position.
- Kör lastaren på redskapet. Om din lastare är utrustad med en teleskopbom kan du använda denna.
- Inrikta de övre stiften på lastarens snabbkopplingsplatta så att de hamnar under motsvarande konsoler på redskapet.

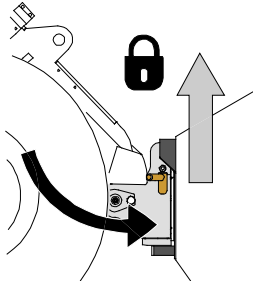

Steg 3:

- Lyft upp bommen något – dra bommens styrspak bakåt för att lyfta upp redskapet från marken.
- Vrid bommens styrspak åt vänster för att vrida snabbkopplingsplattans bottensektion på redskapet.
- Lås låsstiften manuellt eller lås den hydrauliska låsningen.
- **Kontrollera alltid att båda låsstiften har låsts.**



VARNING

Klämrisk - Undvik att välta redskapet. Överdriven lutning eller lyftning av ett olåst redskap ökar risken för att redskapet ska välta. Använd inte automatisk låsning av låsstiften när redskapet lyfts mer än en meter från marken. Tippa eller höj inte redskapet mer om låsstiften inte återgår till normalläge när du tippas. Sänk ned redskapet på marken och säkra låsningen manuellt.



VARNING

Risk för fallande objekt - Förhindra att redskapet faller ner.

Ett redskap som inte har låsts helt till lastaren kan falla på bommen eller mot maskinföraren, eller hamna under lastaren vid körning, vilket skulle leda till förlust av kontroll av lastaren. Kör och lyft aldrig ett redskapet som inte har låsts. Se till att låsstiften är i det nedre läget och när igenom redskapets fästen på båda sidor innan du flyttar eller lyfter redskapet.

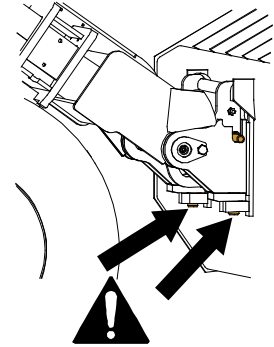

Steg 4:

OBS!

- Lås stödkonsolen (den övre länken) efter det att låsstiften har säkrats.
- Lyft och tilta grävaren så att hålet i stödet kommer i linje med fästet på lastarens bom.
- Lås stödkonsolen med dess sprint

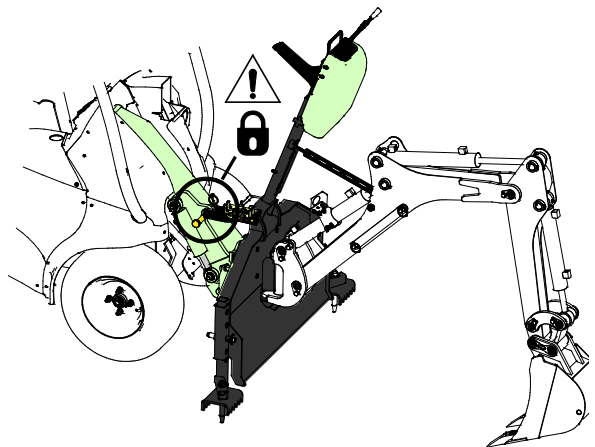

Steg 5:

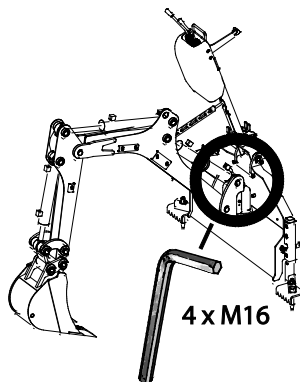

- Avsluta monteringen genom att dra åt fyra M16-skruvar mot lastarens snabbkopplingsplatta. Använd en 8 mm insexnyckel.
- Grävaren kan användas utan att dra åt skruvarna, men stadigare koppling kommer att förbättra prestandan.

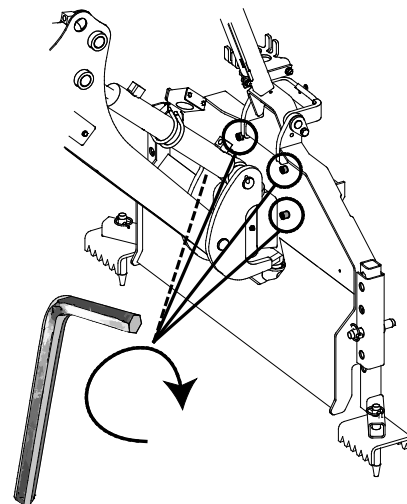

OBSERVERA

Akta grävarens ledade styrventilsbom. Lossa inte ventilbommens fästband förrän grävaren är helt monterad på lastaren.

5.1.1 Montering av grävaggregat på lastare i 200 I-serien

Vid montering av Grävaggregat 170 på lastare i 200 I-serien (tillverkad 2003-2015) måste adapterplattan A33126 användas.

1. Installera och lås adapterplattan (1) på Avantlastare i 200 I-serien.
2. Fäst Grävaggregat 170 (3) på lastaren utrustad med adapterplattan (1) såsom beskrivs i föregående stycke.
3. Lås grävaggregatet på adapterplattan (1) med bultar (2).

Följ alltid redskapets monteringsinstruktioner och alla försiktighetsåtgärder beskrivna i tidigare kapitel för att förhindra farliga situationer.

För att koppla hydraulslangarna till Avantlastare i 200 I-serien krävs dessutom flat face kopplingsatts A416760.

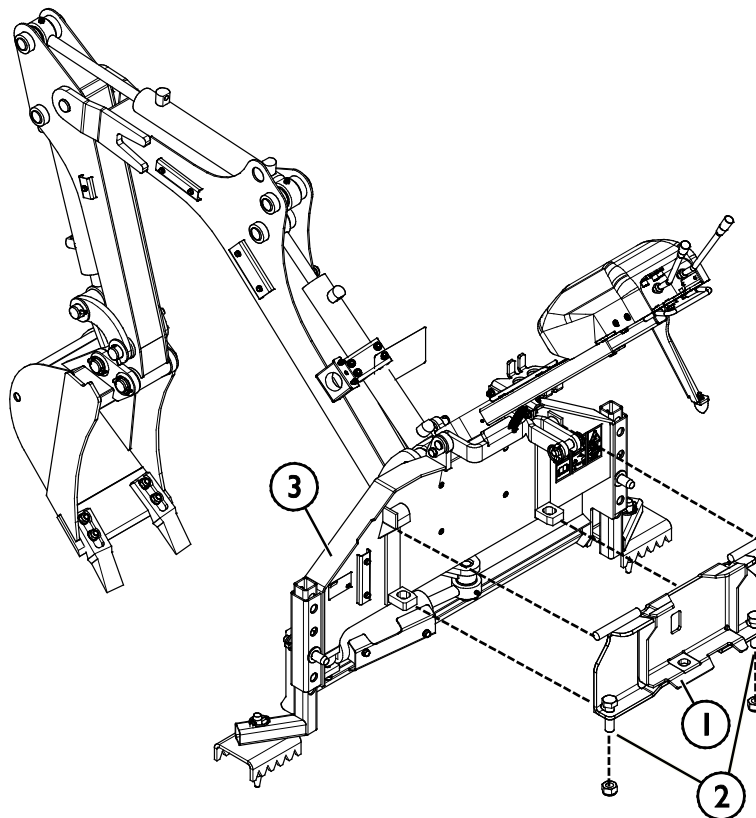
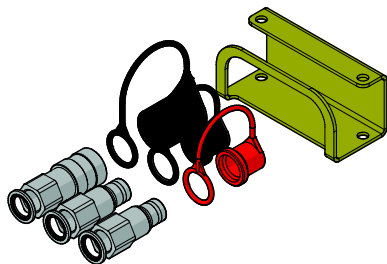

5.2 Koppla och koppla från hydraulslangarna

På lastare i 200-serien 2 ansluts hydraulslangarna med multikopplingssystemet.



Risk för att redskapet kommer i rörelse och att hydraulolja sprutar ut - Koppla aldrig till eller från snabbkopplingar eller andra hydrauliska komponenter medan externhydraulikens styrspak är låst i på-läget eller om systemet är trycksatt. Om du ansluter eller kopplar ifrån hydraulkopplingar medan systemet är trycksatt, kan det leda till oavsiktliga rörelser hos arbetsredskapet eller utslungning av högtrycksvätska, vilket kan leda till allvarliga skador och brännskador. Följ den säkra stopproceduren innan du kopplar ifrån hydrauliken.

OBS!

Håll alla rördelar så rena som möjligt; använd skyddslocken både på arbetsredskapet och på lastaren. Smuts, is, etc. kan det göra märkbart svårare att använda rördelarna. Lämna aldrig slangarna hängande på marken; placera kopplingarna på hållaren på arbetsredskapet.

Ansluta multikopplingssystemet:

1. Rikta in stiften i redskapets koppling med motsvarande hål i lastarens koppling. Multikopplingen ansluter inte om redskapets kontakt är upp och ned.
2. Anslut och lås multikopplingen genom att vrida spaken mot lastaren.

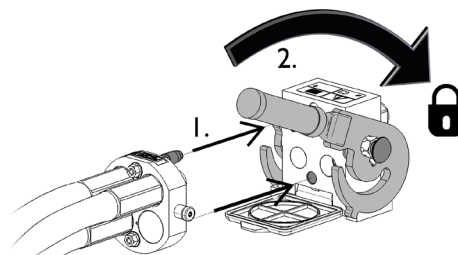

Spaken bör vara enkel att flytta hela vägen till dess låsposition. Om spaken inte glider smidigt, ska du kontrollera inriktningen och positionen för kopplingen och rengöra kontaktarna. Stäng även av lastaren och frigör resterande hydrauliskt tryck.

Koppla från multikopplingssystemet:

Innan du kopplar från, ska du ställa ned redskapet på en fast och jämn yta.

1. Stäng av lastarens externhydraulik.
2. Medan du trycker på upplåsningsskruven, vrid spaken för att koppla från kontakten.
3. När du är klar med åtgärden, sätt multikopplingen i dess hållare på redskapet.

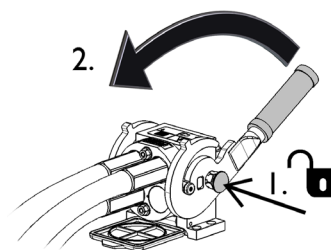

Flytta kragen i änden på honkopplingen för att ansluta och koppla från standardkopplingar. Slangarna ska anslutas så att kopplingen som har ett färgat lock är ansluten till motsvarande koppling på lastaren. Notera att skyddsskåporna på lastaren och redskapet kan fästas vid varandra under drift för att minska ansamlingen av smuts. När du kopplar från standardsnabbkopplingar kan en liten mängd olja droppa från kopplingarna. Bär skyddshandskar och ha en trasa till hands för att hålla utrustningen ren.

Koppla från hydraulslangar:

Innan du kopplar från rördelarna, sänk ned arbetsredskapet till en säker position på en fast och jämn yta. Vrid styrspaken i hjälphydrauliken till dess neutrala läge.



Risk för att välta - Säkerställ utrustningens stabilitet. Ställ grävaggregatet i ett stadigt förvaringsläge innan du kopplar från hydraulslangarna, se sidan 18.

OBS!

När du kopplar loss redskapet, koppla alltid först från hydraulkopplingarna innan du låser upp snabbkopplingsplattan, detta för att förhindra slangskador och oljeläckage. Återmontera skyddslocken på kopplingarna för att förhindra orenheter från att komma in i hydraulsystemet.

Frigöra resterande hydrauliskt tryck:

Om det fortfarande finns resttryck i arbetsredskapets hydraulsystem, går det ofta att koppla från hydraulkopplingarna, men det kan bli svårt att koppla dem nästa gång. Om rördelarna inte går att ansluta, måste resttrycket frigöras genom att vrida på styrspaken i lastarens hjälphydraulik när motorn är avstängd. Säkerställ att det inte kvarblir något resttryck i arbetsredskapets hydraulsystem genom att stänga av lastarens motor och flytta lastarens styrspek för hjälphydraulik bakåt och framåt innan du kopplar från kopplingarna.

5.3 Frånkoppling och förvaring

Koppla loss och förvara redskapet på ett jämnt underlag. Redskapet bör helst förvaras på ett ställe där det är skyddat mot direkt solljus, regn och extrema temperaturer.

- Undvik att lämna redskapet stående direkt på marken. Placera det till exempel på tråklossar eller en lastpall.
- Placera multikontakten i hållaren, såsom indikeras av pilen på bilden intill. Lämna aldrig hydraulkopplingen på marken.
- Säkerställ att redskapet inte kan komma i rörelse under förvaring.
- Klättra aldrig upp på redskapet.

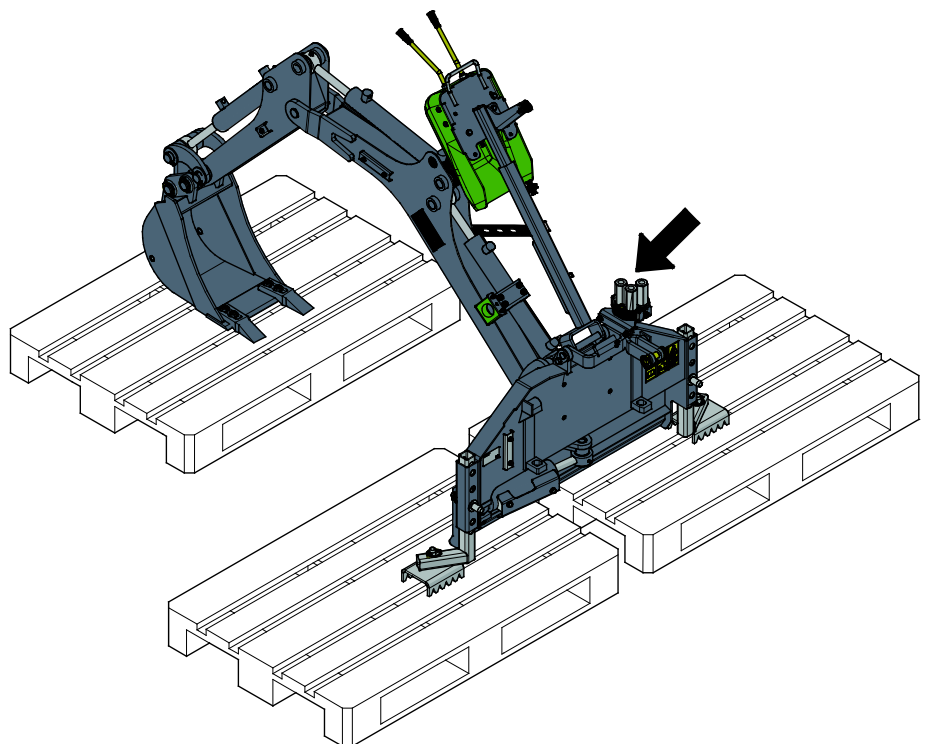

Ställ grävaren i den position som visas i den intilliggande bilden:

- Skopan platt på marken, rakt fram, inte för nära ramen
- Bommen i ett sådant läge att förvaringsstödet kan låsas
- Ventilbommen i framåtlutande läge och säkrat med fästbandet för förvaring



VARNING

Risk för vältning - Säkerställ att redskapet inte kan röra på sig under förvaringen. Använd till exempel träblock under stöden för att säkerställa tillräcklig stabilitet.

5.3.1 Koppla bort grävaggregatet från en lastare

1. Fäll ut stödbenen för förvaring
 - Ställ grävaggregatets stödben jämnt på en plan och fast yta.
2. Manövrera grävaggregatet för att ställa in rätt förvaringsläge.
 - Lämna skopan strax ovanför markytan för att göra det möjligt att flytta grävaggregatet för borttagning av stödkonsolstiftet.
3. Vrid styrspaken för lastarens externhydraulik till neutralläget.
4. Frigör stödkonsolens låsanordning.
 - Tilt lastarbommen så mycket som krävs för att frigöra låsanordningen.
5. Stäng av lastaren och frigör resterande hydrauliskt tryck.
 - Flytta grävaggregatets styrspakar i alla riktningar från förarsätet då motorn är avstängd. Flytta även externhydraulikens styrspak till dess yttersta lägen. Detta kommer att frigöra resttrycket i grävaggregatets hydraulslangar och skopan och grävaggregatets bommar kommer att sänkas ned i ett stabilt läge.
6. Koppla från hydraulslangar.
7. Vrid och säkra reglerventilstativet i dess förvaringsläge med bandet.
8. Frigör snabbkopplingsplattans låsstift och kör iväg lastaren från grävaggregatet.

5.3.2 Användning av stödet för förvaring/transport

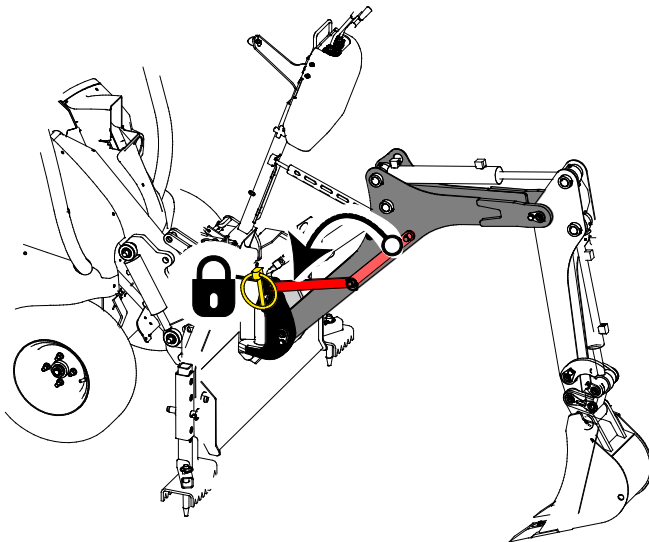

Innan förvaring, transport eller service:

- Lås grävarbommen för att förhindra att den rör sig eller faller
1. Håll skopan fastlåst på lastaren
 2. Manövrera grävarens manöverdon för att föra bommen till mittläget och lyft den så att det röda staget kan låsas
 3. Fäst förvaringsstödet med dess sprint

5.3.3 Transportläge

Sätt grävaren i dess mittläge (rakt framåt) så att den inte påverkar lastarens stabilitet. Lås förvaringsstödet på bommen om du ska köra längre sträckor eller med hög hastighet med grävaren fäst vid lastaren.

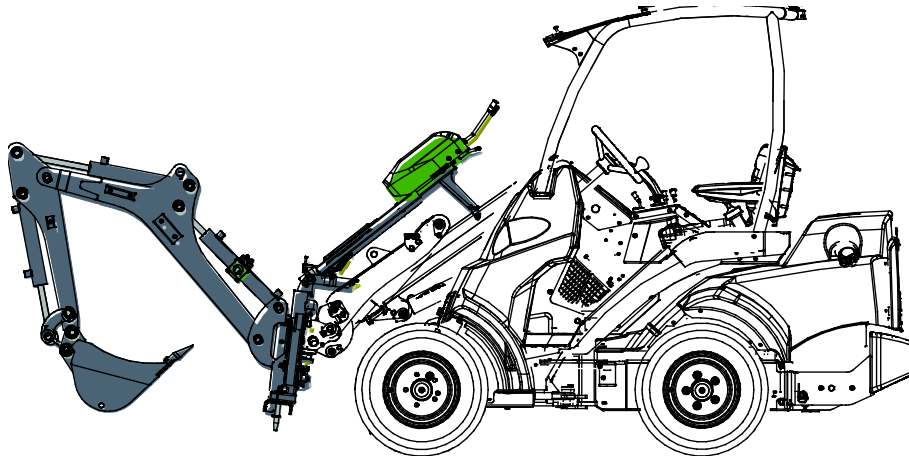

OBSERVERA

Håll lastaren stabil. Transportera alltid redskapet så lågt och nära marken som möjligt.
Håll teleskopbommen indragen under transportkörning.

6. Användarinstruktioner

Kontrollera redskapet och arbetsområdet en gång till innan du börjar arbeta och se till att alla hinder har avlägsnats från arbetsområdet. En snabb inspektion av utrustningen och arbetsområdet före användning är ett sätt att säkerställa säkerheten och bästa prestandan.



VARNING

Risk för vältning - Undvik överbelastning och håll tung last nära maskinen. Håll lasten nära marken när du kör, speciellt när du svänger och på ojämn terräng.

Observera att tung last och långt avstånd mellan lastaren och lastens tyngdpunkt påverkar balansen och hanteringen av lastaren. Användning av ytterligare motvikter rekommenderas, särskilt vid manövrering av mindre lastarmodeller. För lastare i 200-serien rekommenderas användning av däckvikter. Med tunga laster måste teleskopbommen hållas indragen då lastaren förflyttas. Använd alltid säkerhetsbälte.



VARNING

Risk för kollaps - Kör aldrig längsmed en utgrävning. Rasrisk vid och runt utgrävningen. Kör inte längs kanten av en utgrävning. Markera eller stängsla in grävområdet och håll andra borta från det.



VARNING

Risk för kollaps - Kör aldrig längsmed en utgrävning. Om du kör i närheten av kanten på en utgrävning, kan det orsaka att kanten kollapsar och lastaren kan till följd av detta falla. Inspektera arbetsplatsen och notera eventuella risker i området. Särskilt lös jord kan lätt kollapsa, men kollapser kan inträffa med de flesta jordtyper. Om det är nödvändigt att förstärka diket, ha material redo när du börjar gräva. Höga aldrig upp lös jord precis bredvid diket, lossa jorden tillräckligt långt från det. Kör in i diket först efter att du noggrant utvärderat hur säkert det är att göra det. Lokala föreskrifter kan begränsa hur djupt ett dike får vara utan att det måste förstärkas. Markera eller stängsla in grävområdet och håll andra borta från det.



VARNING

Risk för krosskador - Låt aldrig någon gå under ett upplyft redskap eller lastarens bom. Kom ihåg att lastarens bom kan sänkas eller tippa även då motorn har stängts av (krossrisk). Lastaren är inte avsedd för att hålla laster upphöjda under längre perioder. Sänk alltid arbetsredskapet till en säker position innan du lämnar förarsätet.



OBSERVERA

Risk för fallande last och förlust av stabilitet - Lyft aldrig föremål med grävaggregatet. Grävaggregatet är inte avsett att lyfta laster med och är inte utrustat med lyftöglor för att lyfta föremål.

6.1 Kontroller före användning

- Kontrollera att alla hinder, inklusive eventuella dolda sådana, har avlägsnats från arbetsområdet eller tydligt märkts ut innan arbetet påbörjas.
- Se till att det säkert att gräva på platsen. Ta reda på om det finns elkablar, vattenledningar eller liknande på ett djup som kan nås med utrustningen. Ta reda på lokala föreskrifter om grävsäkerhet. Det kan vara obligatoriskt att kontakta lokala myndigheter innan grävningsarbeten.
- Kontrollera att skopan är helt låst och skopsprintarna är säkrade.
- Arbeta endast på väl upplysta områden.
- Säkerställ att utomstående håller sig på ett tryggt avstånd när utrustningen används. Låt inte någon beträda bommens riskområde eller stå rakt framför lastaren. Kontrollera också att du kan backa lastaren säkert. Anta aldrig att utomstående håller sig där du senast såg dem; i synnerhet barn dras ofta till rörlig utrustning.
- Kontrollera arbetsredskapets och lastarens allmänna skick samt att hydraulolja inte läcker ut. Arbetsredskapet får inte användas om lastarens hydraulsystem eller arbetsredskapet är defekt. Se kapitel 9 för underhållsanvisningar.
- Använd arbetsredskapet och lastarens styranordningar endast från förarplatsen. Säkerställ att lastaren och arbetsredskapet används på ett säkert sätt och för det avsedda ändamålet. Låt inte barn använda utrustningen.
- Använd aldrig lastaren eller arbetsredskap när du är påverkad av alkohol, droger, läkemedel som kan påverka omdömesförmågan eller orsaka sömnhet eller om du av andra, medicinska inte är kapabel att använda utrustningen.
- Kom ihåg rätt arbetsmetoder och lämna inte förarplatsen i onödan.

6.2 Manövrering av grävaren

Kontrollera redskapet och arbetsområdet en gång till innan du börjar arbeta och se till att alla hinder har avlägsnats från arbetsområdet. En snabb inspektion av utrustningen och arbetsområdet före användning är ett sätt att säkerställa säkerheten och bästa prestandan.

Grävskopan styrs med sina två styrspakar.

- Sänk ned grävskopan mot marken med lastarbommen efter att du kopplat den till lastaren på ett korrekt sätt.
- För bästa stabilitet måste tillräcklig tyngd appliceras på grävarens ram och stödben. Lastarens front kan lyftas något från marken.
- Justera lastarens motor till att gå på medelhögt motorvarvtal. Se bruksanvisningen för rekommenderad varvtalsinställning för rätt hydraulflöde.

OBS!

Se till att grävaren är korrekt låst på lastaren. **Använd aldrig grävaren utan att stödkonsolen är korrekt monterad.** Syftet med konsolen är att låsa tiltningen, minska påfrestningen på lastarbommen och stabilisera grävaren för mer effektiv drift.

6.2.1 Stödben

Grävaggregatet är utrustat med stödben som stabiliserar grävaren under användning och särskilt när du flyttar material åt sidorna.



Risk för vältning - Håll stödbenen på marken. För stabilitetens skull måste grävaggregatet sänkas ned på marken och stödbenen måste stå stadigt på marken när grävaggregatet är i drift. Vikt på skopan kan skifta lastarens tyngdpunkt, vilket kan leda till att lastaren välter i sluttningar. Arbeta endast med grävaren då lastaren står på plant underlag och stödbenen är utfällda.

När du är redo att börja arbeta med grävaren, tryck ner grävskopan så att lastarens främre hjul höjs precis ovanför marken.

För att justera stödbenen:

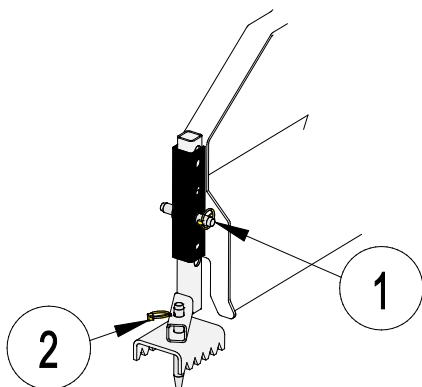

1. Det finns flera hål på grävarens ram och stödben. Skjut justeringstappen genom de hål som ansluter och använd sprinten för att låsa justeringstappen.
 - Justera höjden på stödbenen så att de får bra grepp på marken. På mjuka ytor bör stödbenen fällas ut mer så att stödbenen och undersidan på grävarens ram får maximalt grepp.
 - Stödbenen på vänster och höger sida är olika. Stödbenen ska vara vända framåt.
 - I leveranskonfigurationen kan stödbenen placeras upp och ned. Lyft upp grävaren och skjut rätt stödbenen.
2. Stödbenen är utrustade med piggar:
 - Piggarna bidrar till att förhindra att grävaren flyttar sig på mjuka ytor. Piggarna ska tryckas ner i marken för ett bättre grepp.
 - På hårda ytor ska endast stödbenen och grävarens bottenram vidröra marken. Vänd piggarna uppåt.

6.2.2 Manöverdon

	<p>Flytta hjälphydraulikens styrspak till dess låsta läge när du är redo att börja arbeta med grävaggregatet.</p> <p>Frigör hjälphydraulikens styrspak närhelst du inte arbetar med grävaggregatet. Spaken bör inte lämnas i det låsta läget.</p>
--	---

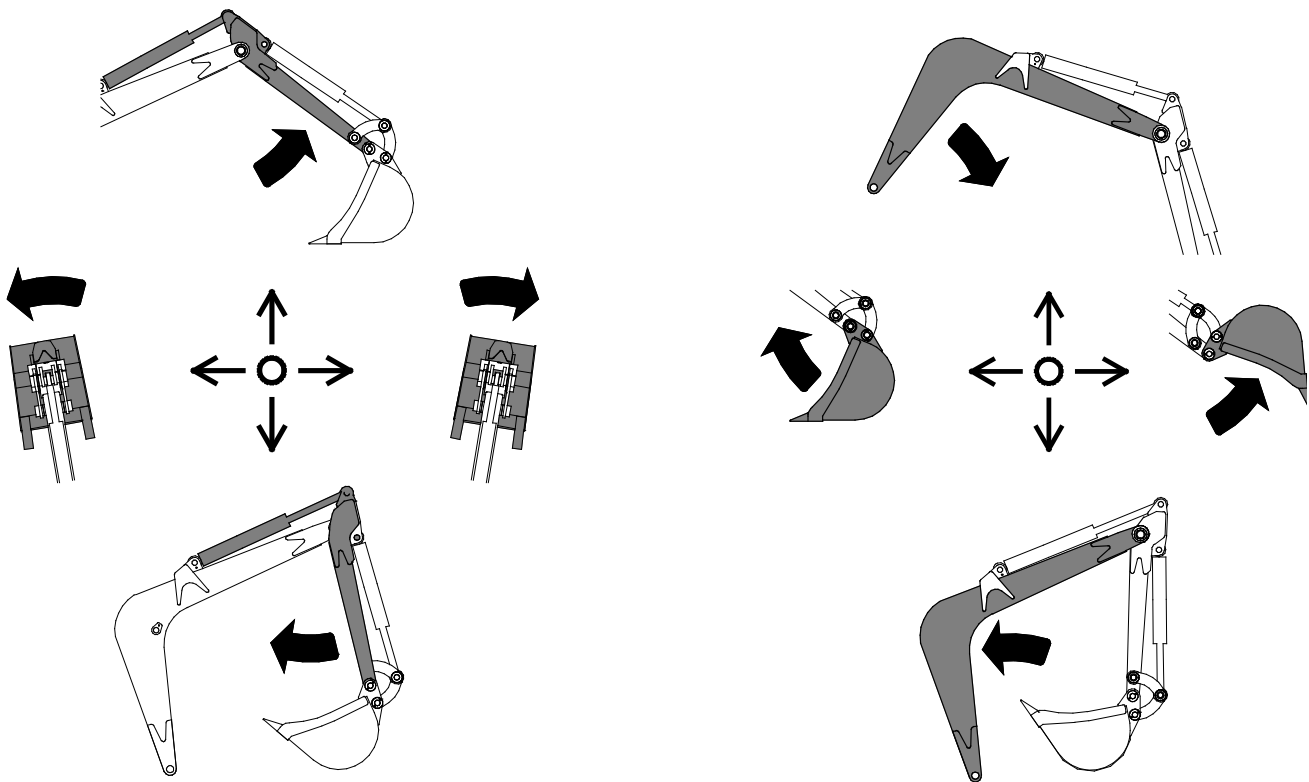

Vänster styrspak:

- främre bom (sticka)
- svänga

Höger styrspak:

- huvudbom
- skopa



VARNING

Risk för krosskador - Förhindra att redskapet rör sig oavsiktligt. Stäng av hjälphydrauliken så snart som du inte använder grävaren för att inaktivera alla reglage. Slå endast på hjälphydrauliken vid grävplatsen när du är redo att börja arbeta med grävaren.

6.3 Att använda grävutrustning

Planering och effektiv användning av grävutrustningen

Grävarbeten börjar alltid med en grundlig inspektion av platsen och planering av arbetet. Det du behöver tänka på inbegriper åtminstone följande:

- Lutningar och lastarfunktioner
- Grävrörelser och utrustningens räckvidd
- Var jord kan dumpas eller transporteras
- Var ingången till diket eller utgrävningen är och skydd mot ras
- Hur man hela tiden upprätthåller lastarens stabilitet
- Eventuella risker under utgrävning

Grundläggande grävteknik:

Maximal grävkraft uppnås genom att kombinera den hydrauliska kraften i bommen, skoparmen och skopan.

- Grävning med grävaggregatet är mest effektivt när skopakanten hålls i en vinkel som gör att skopan skär ner i jorden på bästa sätt.

Manövrera båda styrspakarna samtidigt för att använda alla tre funktioner på en gång

Låt skoptänderna och skärstålet göra jobbet. Tänderna skär upp jorden genom att bryta upp jorden i bitar. Den söndersmulade jorden börjar fylla skopan och krökandet av skopan håller jorden kvar i skopan.

- 1
 - Träng ner i marken med skopan
 - Den mest effektiva vinkeln varierar beroende på jordmaterial.
 - Börja med skopan i ungefär 45° vinkel mot marken under genomsnittliga grävförhållanden.
 - När du ska gräva i hård jord kan det vara nödvändigt att minska skopvinkeln till den punkt där baksidan av skopan nästan kommer i kontakt med marken. Det kan också vara nödvändigt att applicera nedåtriktat tryck på skopan med bommen.

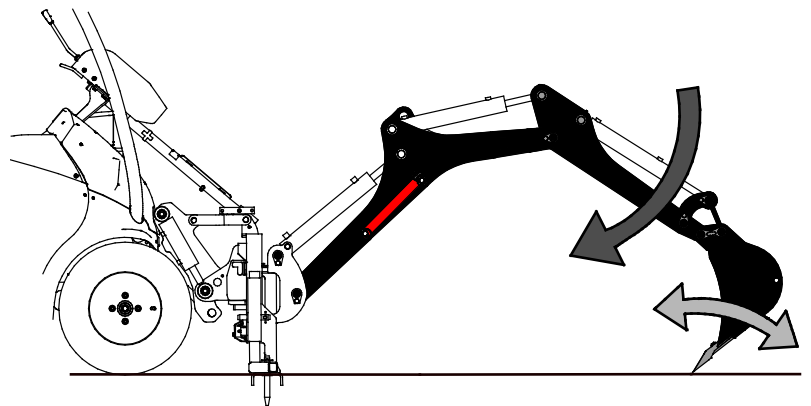

OBS!

Skopan bör inte tryckas för hårt nedåt, eftersom detta skulle resultera i att stödbenen (och även lastarens framdäck) lyfts från marken, vilket gör att lastaren dras mot diket och grävningen blir ineffektiv.

- 2
- Manövrera stickan för att dra skopan parallellt med marken mot lastaren. Tippa samtidigt skopan för att hålla skopans plana botten parallell med marken.
 - Dra aldrig material från sidorna för att hålla maskinen stabil i sluttande terräng.
 - Kör företrädesvis lastaren så att grävning alltid utförs framför lastaren.

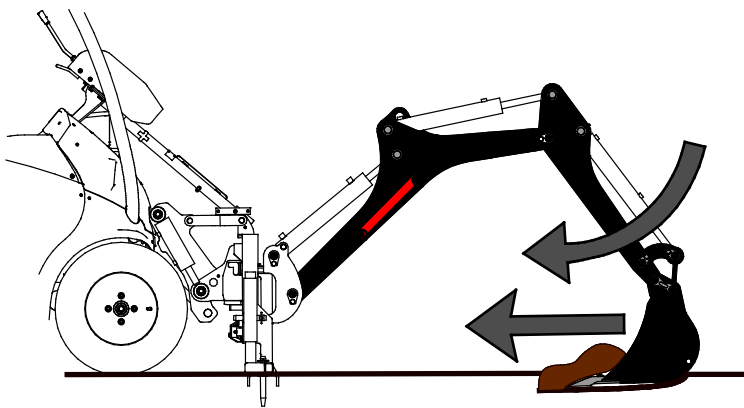

- 3
- Stäng skopan när den är tillräckligt fylld och lyft grävbommen.
 - Lossa materialet åt sidan, på åtminstone 60 cm avstånd från utgrävningen. Instabil jord kräver mer avstånd.
 - Upprepa tills det är nödvändigt att flytta lastaren till en annan plats.

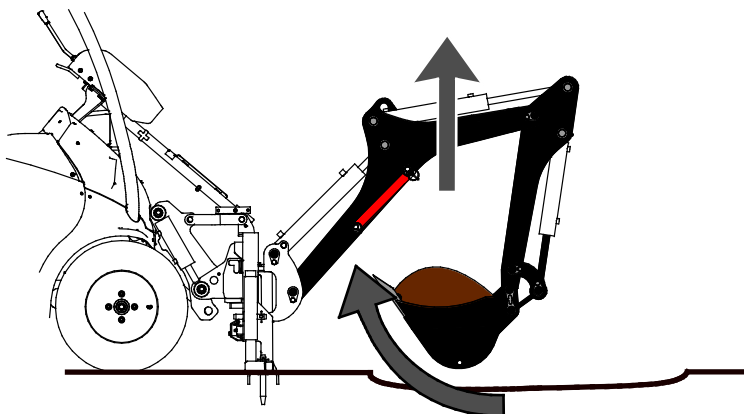

VARNING

Risk för vältning - Gräv aldrig från det yttersta sidoläget. Grävaggregatet är endast avsett att dumpa material åt sidorna med och all grävning måste ske från framsidan av lastaren.

OBS!

Manövrera endast grävaren med dess egna hydraulsystem och reglage. Använd inte lastarens drivkraft för att gräva. Att arbeta på det sättet skulle kunna skada lastarbommen eller grävaren.

OBS!

Undvik att fylla skopan från sidan. Att arbeta med vridkraften skulle kunna skada lastarbommen eller grävaren. Manövrera inte skopan samtidigt som du vrider grävaren i sidled.

OBS!

Undvik att gräva genom att släppa skopan snabbt mot marken. Använd inte heller skopans fallande kraft som en hammare eller pålkran. Att arbeta på detta sätt kan kraftigt minska maskinens livslängd och skada lastaren.

6.4 Manövrering i lutande terräng

Det är nödvändigt att iaktta försiktighet vid användning av utrustningen i lutande terräng och sluttningar. Kör långsamt särskilt på lutande, ojämna och hala ytor och undvik plötsliga ändringar i hastighet och riktning. Manövrera lastarens kontroller med försiktiga och jämna rörelser. Se upp för diken, hål i marken och andra hinder, då kollision med hinder kan orsaka att lastaren stjälpas.

Lastarens ledade ram bör hållas rak vid lyft av tunga laster eller redskap; om du svänger lastaren under lasthanteringen minskar lastarens stabilitet, vilket i sin tur kan leda till att maskinen stjälpas.



VARNING

Risk för vältning - Använd aldrig grävaggregatet i horisontellt lutande terräng.

Svaga ojämnheter i marken kan kompenseras med hjälp av stödbenen, men stödbenen är inte avsedda att rätta upp lastaren och grävaren i en sluttning.

6.5 Byte av skopa

Sänk ned skopan på marken så att den inte ramlar när den kopplas loss.

1. Ta bort de 2 sprintarna som håller skopsvängtapparna.
2. Ta loss svängtapparna, använd en mjuk hammare för att hjälpa till att få ut dem. Knacka försiktigt på en svängtapp och rör lite på skopan om svängtapparna inte kommer loss.
3. Byt brickorna under sprintarna när du kopplar på en ny skopa.

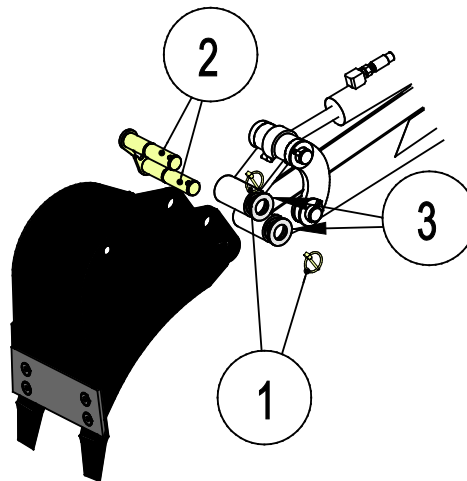

Tabell 5 - Grävaggregat 170 - Skopalalternativ

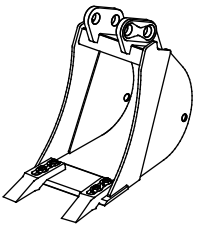
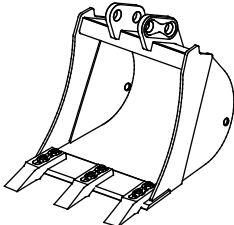
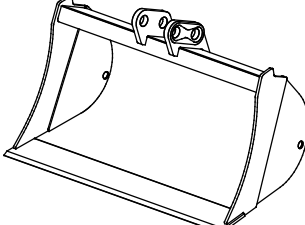
	A415232 (standardskopa)	A415230	A35564
Bredd:	250 mm	400 mm	750 mm
Kant:	2 tänder	3 tänder	rak
Vikt:	30 kg	35 kg	45 kg
			

7. Underhåll och service

Arbetsredskapet har utformats så att det är så underhållsfritt som möjligt. I det kontinuerliga underhållet ingår regelbunden rengöring och smörjning samt bevakning av arbetsredskapets skick. På grund av krossningsrisken som nedsänkbara maskindelar orsakar ska allt underhållsarbete göras när alla rörliga delar sänkts ned helt och arbetsredskapet ligger mot marken.



FARA

Risk för krosskada - Gå aldrig under upplyft redskap. Säkerställ att redskapet har erforderligt stöd under allt underhåll. Gå aldrig under ett upplyft redskap. Lastarens bom kan plötsligt sänkas under underhåll, även då lastarens motor inte är igång, vilket kan orsaka allvarliga skador. Allt underhåll och all service ska genomföras med arbetsredskapet i nedsänkt, säkert läge.

7.1 Inspektion av hydraulkomponenter

Kontrollera hydraulslangarna och hydraulkomponenterna när motorn har stängts av, systemet har svalnat och trycket har släppts ut. Använd inte redskapet om du har upptäckt ett fel i redskapets eller lastarens hydraulsystem. Läckande hydraulvätska kan penetrera huden och orsaka allvarliga skador. Uppsök utan dröjsmål läkare om hydraulvätskan penetrerar huden. Tvätta noga kroppsdelar som kommit i kontakt med hydraulolja med tvål och vatten. Vätskan är också skadlig för miljön och utsläpp måste förhindras. Reparera alla läckor så fort de har upptäckts eftersom en liten läcka snabbt kan bli stor. Använd endast redskapet med hydraulolja som är godkänd för användning med Avant-lastare.



FARA

Risk för injektion av vätska under högt tryck genom huden - Släpp ut resttrycket före underhåll. Hantera inte hydraulsystemet när det är trycksatt, eftersom en koppling kan gå sönder och utsprutande olja orsaka allvarliga skador. Använd inte utrustningen om du har upptäckt ett fel i hydraulsystemet.



Kontrollera slangarna visuellt för sprickor och slitage. Om det finns tecken på läckage, kontrollera komponenten genom att hålla en bit kartong i området där du misstänker att läckan finns. Leta inte efter läckor genom att använda händerna. Bevaka slitaget på slangarna och stoppa driften om det yttersta lagret på någon av slangarna har slitits ut. Kontrollera dragningen av slangarna; justera slangklämmorna för att förebygga slitage på slangarna. Slangarna har en begränsad livslängd. Beroende på användningen måste alla slangar inspekteras grundligt senast efter 3–5 års användning och vid behov ska de bytas ut mot nya.

Om du hittar fel betyder detta att en hydraulslang eller -komponent måste bytas ut och utrustningen får inte användas förrän den har reparerats. Reservdelar får du hos din närmaste AVANT-återförsäljare eller en auktoriserad verkstad. Överlåt reparationer till professionella servicetekniker om du inte har lämplig kunskap och erfarenhet av hydraulsystem och säkert genomförande av reparationer.

7.2 Rengöra arbetsredskapet

Rengör arbetsredskapet regelbundet för att undvika ansamling av smuts, vilket är mycket svårare att avlägsna. En högtryckstvätt och mildt rengöringsmedel kan användas för rengöring. Använd inte starka lösningsmedel och spraya inte rengöringsmedlet direkt mot de hydrauliska komponenterna eller etiketterna på arbetsredskapet.

7.3 Inspektion av metallkonstruktioner

Även redskapets metallkonstruktioner måste kontrolleras regelbundet. Kontrollera visuellt för skador och inspektera snabbkopplingsfästena och området runt omkring dem noggrant. Redskapet får inte användas om det är deformerat, sprucket eller trasigt.

Svetsreparationer får endast utföras av professionella svetsare. Vid svetsning får endast metoder och tillsatser som lämpar sig för det stål som redskapet är gjort av användas. Kontakta närmaste serviceställe för mer information om reparationer.

7.4 Smörjning

Det finns totalt 10 smörjpunkter på redskapets leder. En liten mängd fett bör tillsättas regelbundet.

Lämpliga smörjintervall är starkt beroende av driftsförhållandena, men smörjmedel måste tillsättas åtminstone efter varje 10 timmars användning. Tillräcklig smörjning av lederna måste säkerställas, och om lederna har blivit smutsiga måste smörjmedel tillsättas; tillsatt smörjmedel kommer att driva ut smuts från fogarna.

Rengör änden på nippeln före smörjning och tillsätt endast en liten mängd smörjmedel åt gången. Alla smörjnipplar är standard R1/8"-nipplar. Byt ut skadade nipplar.

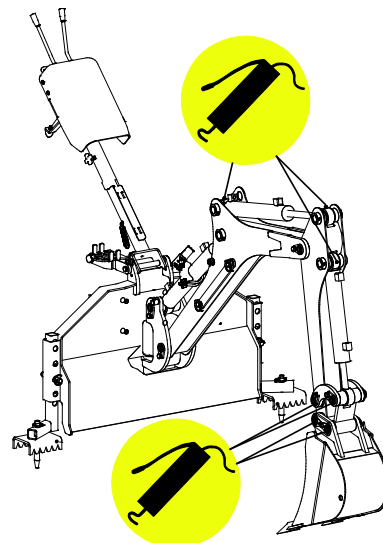
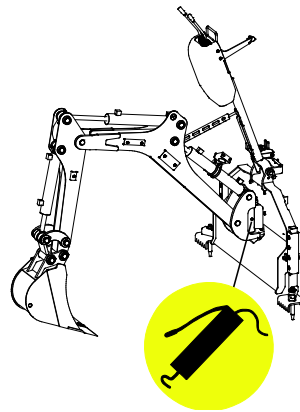
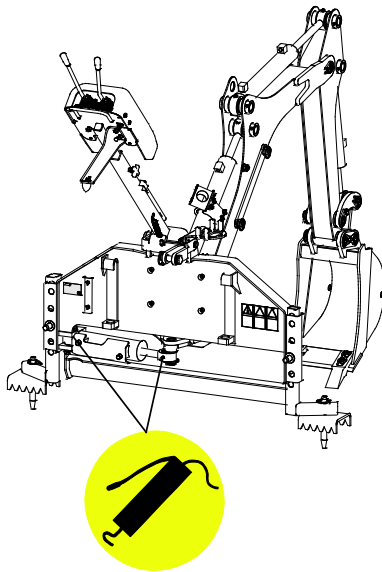

8. Garanti villkor

Avant Tecno Oy ger arbetsredskap som de tillverkat en garanti på ett år (12 mån) från inköpsdatum.

Garantin omfattar följande reparationskostnader:

- Arbetskostnader om reparationen inte utförs på fabriken.
- Fabriken ersätter felaktiga komponenter eller tillbehör med nya.

Från fall till fall kan det överenskommas med fabriken om att fabriken ersätter kunden priset för komponenter som denne skaffat.

Garantin ersätter inte:

- Vanliga servicearbeten eller reserv- och slidedelar till dessa.
- Skador som orsakas av ovanliga användningsförhållanden eller -sätt, vårdslöshet, ändringar av maskinens konstruktion utan medgivande från Avant Tecno Oy, användning av andra än originaldelar eller bristande underhåll.
- Påföljder av ett fel, såsom att arbetet avbryts eller andra eventuella ytterligare skador.
- Rese- och/eller fraktkostnader på grund av reparation.

FI EY-vaatimustenmukaisuusvakuutus Alkuperäinen kieliversio
 SE EG-försäkran om överensstämmelse Originalversion
 EN EC Declaration of Conformity Original language



Valmistaja / Tillverkare / Manufacturer
 Osoite / Adress / Address

AVANT TECNO OY
 Ylötie 1
 33470 YLÖJÄRVI, FINLAND

Vakuutamme täten, että alla mainitut tuotteet täyttävät konedirektiivin turvallisuus- ja terveysvaatimukset (direktiivi 2006/42/EY muutoksineen). Seuraavia yhdenmukaistettuja standardeja on sovellettu /

Vi försäkrar härmed att nedan beskrivna produkter överensstämmer med hälso- och säkerhetskrav i EG-maskindirektiv (EG-direktiv 2006/42/EG som ändrat). Följande harmoniserade standarder har tillämpats /

We hereby declare that the products listed below are in conformity with the provisions of the Machinery Directive (directive 2006/42/EC as amended). The following harmonized standards have been applied:

SFS-EN ISO 12100, SFS-EN ISO 4413

Mallit / Modeller / Models

Avant		
Hydraulitoiminen kaivuulaite; Avant-kuormaajan työlaite Hydraulisk grävaggregat; arbetsredskap för Avant lastare Hydraulic backhoe; attachment for Avant loaders	170	A36848



26.2.2020 Ylöjärvi, Finland

Risto Käkelä,
 Toimitusjohtaja / Verkställande direktör /
 Managing Director



AVANT[®]