

AVANT®

Podręcznik operatora narzędzi



Widły do palet z przesuwem hydraulicznym

Numer produktu A442071

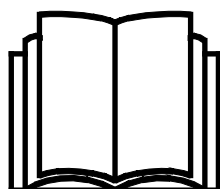

Prosimy przeczytać uważnie niniejszą instrukcję przed użyciem sprzętu i stosować się do niej.

Zachować niniejszą instrukcję do późniejszego wykorzystania.

Manufacturer:

AVANT®
AVANT TECNO OY
e-mail: sales@avanttecno.com

Ylötie I
33470 YLÖJÄRVI
FINLAND
Tel. +358 3 347 8800
Fax +358 3 348 5511

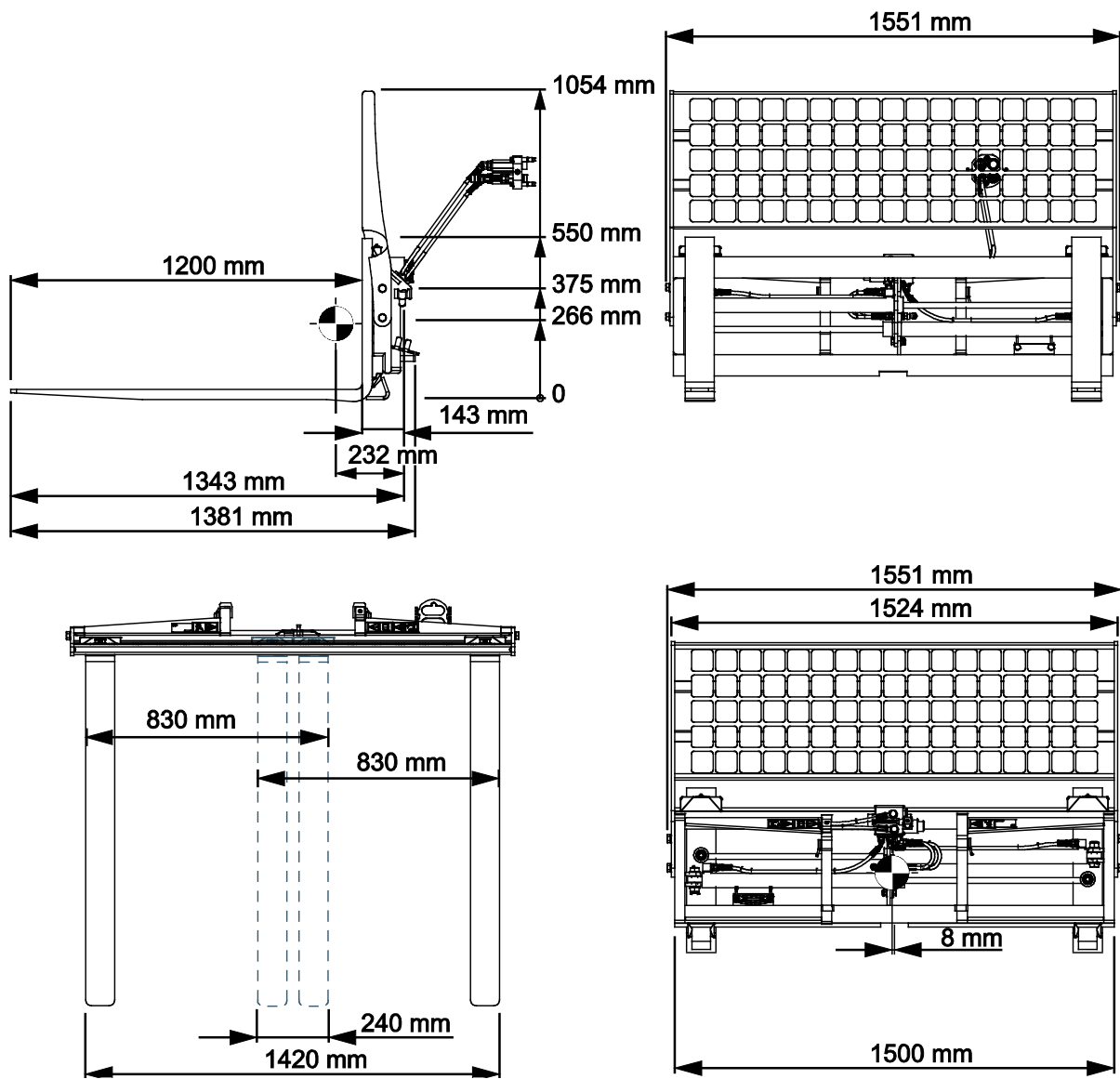

SPIS TREŚCI

1. WPROWADZENIE	4
Symbole ostrzegawcze użyte w niniejszym podręczniku.....	5
2. UŻYCIĘ ZGODNE Z PRZEZNACZENIEM.....	6
3. INSTRUKCJE BEZPIECZEŃSTWA WIDEŁ DO PALET.....	7
3.1 Sprzęt ochrony indywidualnej.....	11
3.2 Procedura bezpiecznego wyłączenia.....	11
4. SPECYFIKACJA TECHNICZNA.....	12
4.1 Nalepki bezpieczeństwa i podstawowe elementy narzędzia.....	13
4.2 Podnoszenie.....	14
5. PODCZEPIANIE NARZĘDZIA	15
5.1 Podłączanie i odłączanie przewodów hydraulicznych.....	16
5.2 Połączenie elektryczne.....	18
5.2.1 Podłączenie wiązki elektrycznej przystawki do ładowarki	18
6. PRACA Z UŻYCIEM WIDEŁ DO PALET	20
6.1 Lista kontrolna przed użyciem.....	21
6.2 Kwalifikacje operatora	22
6.3 Używanie wideł do palet	23
6.3.1 Przesuw boczny i regulacja rozstawu wideł.....	24
6.3.2 Transport ładunków.....	26
6.3.3 Tuleje na widłach do palet (opcja).....	29
6.4 Limit obciążenia roboczego	29
6.5 Znamionowy udźwig roboczy.....	30
6.5.1 Znamionowy udźwig roboczy - ładowarki serii 500, 600 i serii e.....	31
6.5.2 Znamionowy udźwig roboczy ładowarki serii 700.....	38
6.5.3 Znamionowy udźwig roboczy - seria 800	42
6.6 Przechowywanie przystawki.....	44
7. KONSERWACJA I SERWIS.....	45
7.1 Kontrola elementów hydraulicznych	45
7.2 Czyszczenie narzędzia.....	46
7.3 Smarowanie	46
7.4 Kontrola konstrukcji metalowych.....	46
7.5 Utylizacja po wycofaniu z eksploatacji	46
8. WARUNKI GWARANCJI	47

I. Wprowadzenie

Avant Tecno Oy dziękuje za zakup przystawki do ładowarki Avant. Została ona zaprojektowana i wyprodukowana w oparciu o wieloletnie doświadczenie w opracowywaniu i wytwarzaniu produktów. Poprzez zapoznanie się z niniejszą instrukcją i postępowanie zgodnie z zaleceniami, zapewniasz bezpieczne i niezawodne działanie oraz długą żywotność sprzętu. Przeczytaj uważnie instrukcję przed rozpoczęciem użytkowania urządzenia lub jego konserwacją.

Celem niniejszego podręcznika jest ułatwienie:

- obsługi wyposażenia w bezpieczny i efektywny sposób
- przestrzegania i unikania niebezpiecznych sytuacji
- utrzymania wyposażenia w nie naruszonym stanie i zapewnienie długiego okresu eksploatacji

Dzięki tym instrukcjom nawet niedoświadczony użytkownik może bezpiecznie korzystać z narzędzia i ładowarki. Niniejszy podręcznik zawiera również ważne instrukcje przeznaczone dla doświadczonych operatorów AVANT. Należy upewnić się, że wszystkie osoby obsługujące ładowarkę otrzymały przed jej użyciem odpowiednie wskazówki i zapoznały się z podręcznikiem obsługi ładowarki, każdego używanego narzędzia oraz wszystkimi instrukcjami bezpieczeństwa. Używanie urządzenia do jakichkolwiek innych celów i w jakikolwiek inny sposób niż podano w niniejszym podręczniku jest zabronione. Podręcznik należy przechowywać w pobliżu miejsca pracy przez cały okres eksploatacji urządzenia. W przypadku sprzedaży lub przekazania urządzenia niniejszy podręcznik należy przekazać nowemu właścicielowi. W razie utraty lub zniszczenia podręcznika prosimy o zwrócenie się o nowy egzemplarz do swojego przedstawiciela Avant lub producenta.

Oprócz instrukcji bezpieczeństwa zawartych w niniejszej instrukcji obsługi, należy również przestrzegać instrukcji BHP, lokalnego prawa i innych przepisów dotyczących eksploatacji sprzętu. Należy szczególnie przestrzegać przepisów dotyczących używania wyposażenia na drogach publicznych. Przed użyciem ładowarki na drogach należy skontaktować się ze swoim przedstawicielem Avant, żeby uzyskać więcej informacji na temat lokalnych wymogów.

Prosimy o kontakt z lokalnym przedstawicielem AVANT w każdej sprawie dotyczącej serwisu, części zamiennych lub problemów, które mogą wystąpić podczas obsługi maszyny

Niniejszy podręcznik stanowi tłumaczenie oryginalnej instrukcji w języku angielskim. Z powodu ciągłego udoskonalania produktów niektóre szczegóły podane w podręczniku mogą różnić się od posiadanego urządzenia. Ilustracje zamieszczone w niniejszym podręczniku mogą prezentować opcjonalne wyposażenie lub funkcje, które obecnie są niedostępne. Zastrzegamy sobie prawo do zmiany treści niniejszego podręcznika bez powiadomienia. Copyright © 2023 Avant Tecno Oy. Wszystkie prawa zastrzeżone.

Symbole ostrzegawcze użyte w niniejszym podręczniku

W niniejszym podręczniku zastosowano poniższe symbole ostrzegawcze. Symbole ostrzegawcze wskazują na czynniki, które należy uwzględnić, aby zredukować ryzyko obrażeń ciała lub szkód materialnych:



OSTRZEŻENIE SYMBOL BEZPIECZEŃSTWA

Symbol ten oznacza: **“Ostrzeżenie, zachować czujność! Twoje bezpieczeństwo jest zagrożone!”**

Należy dokładnie przeczytać dołączony komunikat, który ostrzega o bezpośrednim zagrożeniu, mogącym spowodować poważne obrażenia ciała.

Sam symbol ostrzeżenia i dołączony do niego tekst wskazują ważne komunikaty dotyczące bezpieczeństwa w całym podręczniku. Ma on na celu zwrócenie uwagi na instrukcje dotyczące bezpieczeństwa operatora lub bezpieczeństwa innych osób. W przypadku zauważenia tego symbolu należy zachować czujność, ponieważ dotyczy on bezpieczeństwa, uważnie przeczytać dołączony komunikat i powiadomić innych operatorów.

NIEBEZPIECZEŃSTWO To słowo ostrzegawcze oznacza niebezpieczną sytuację, która - jeśli się jej nie zapobiegnie - spowoduje śmierć lub poważne obrażenia ciała.

OSTRZEŻENIE To słowo ostrzegawcze oznacza potencjalnie niebezpieczną sytuację, która - jeśli się jej nie zapobiegnie - może spowodować obrażenia ciała lub śmierć.

PRZESTROGA Ten słowo ostrzegawcze jest stosowane, gdy może dojść do drobnych obrażeń ciała, jeśli instrukcje nie będą prawidłowo przestrzegane.

NOTYFIKACJA

To słowo ostrzegawcze wskazuje informacje dotyczące prawidłowej eksploatacji i konserwacji urządzenia.

Niezastosowanie się do instrukcji towarzyszących temu symbolowi może doprowadzić do uszkodzenia urządzenia lub innych szkód rzeczowych.

2. Użycie zgodne z przeznaczeniem

Widły do palet z przesuwem hydraulicznym AVANT nadają się do użytku z wielofunkcyjnymi ładowarkami AVANT wymienionymi w Tabeli 1. Widły do palet są doskonałym narzędziem do obsługi palet standardowych rozmiarów. Widły do palet przydają się przez cały rok, na przykład na placach budowy, w gospodarstwach rolnych, a zwłaszcza przy transporcie materiałów na zewnątrz, gdzie konwencjonalne wózki widłowe mogą nie mieć zastosowania. Podczas pracy z widłami do palet należy przestrzegać ograniczeń wydajności i stabilności ładowarki, szczególnie podczas pracy na pochyłym terenie.

Funkcja przesuwu bocznego i regulacja szerokości wideł są sterowane za pomocą układu hydrauliki roboczej ładowarki. W celu jednoczesnego sterowania obiema funkcjami przystawki ładowarka musi być wyposażona w pełny system Opticontrol®. Dzięki mechanizmowi przesuwu bocznego wideł, przystawka umożliwia łatwy transport i precyzyjne układanie palet o różnych rozmiarach. Przedłużenie podparcia ładunku jest montowane standardowo i musi być zawsze używane. Jeśli operacje związane z podnoszeniem i przenoszeniem ładunku są wykonywane często, wyposażenie ładowarki w samopoziomowanie wysięgnika ułatwi wykonywanie powtarzalnych zadań.

Nigdy nie przenosić ładunków przekraczających podane maksymalne obciążenie. Informacje na temat udźwigu ładowarki można znaleźć w instrukcji obsługi ładowarki. W niniejszej instrukcji znajdują się wykresy obciążenia, które dotyczą ładowarek wyprodukowanych w 2023 roku lub później.

Podczas pracy z widłami do palet należy przestrzegać ograniczeń wydajności i stabilności ładowarki, szczególnie podczas pracy na pochyłym terenie. Widły do palet nie mogą być używane do podnoszenia osób i nie wolno ich używać jako platformy roboczej. Przystawka nie została zaprojektowana do użytku innego niż określony w niniejszej instrukcji i nie może być używana do celów niezgodnych z przeznaczeniem. Używanie wideł do palet do innych celów niż podnoszenie ładunków na paletach lub innych ładunków jednostkowych, które powinny być podnoszone za pomocą wideł, może uszkodzić ramiona wideł lub ramę wideł do palet. Wieszanie ładunków na widłach do palet jest zabronione. Nie wolno używać ramion wideł na przykład do rozbijania dużych skał lub do podobnych zadań, w których podlegają one działaniu dużych obciążeń, sił zginających lub uderzeniowych. Ramion wideł nie wolno również zginać, podgrzewać ani prostować po uszkodzeniu.

Przystawka została zaprojektowana tak, aby wymagana była jak najmniejsza konserwacja. Regularną konserwację może przeprowadzać operator. Operator nie może wykonywać żadnych napraw, a wymagane naprawy i konserwacje należy zlecić profesjonalnym serwisantom. Wszystkie czynności konserwacyjne muszą być wykonane z użyciem odpowiedniego sprzętu zabezpieczającego. Części zamienne muszą spełniać wymagania oryginalnych specyfikacji, co zapewnia stosowanie tylko oryginalnych części. Dostępny może być oddzielny katalog części zamiennych – prosimy o kontakt ze sprzedawcą Avant.

Należy zapoznać się z zamieszczonymi w podręczniku instrukcjami dotyczącymi serwisu i konserwacji. W przypadku dodatkowych pytań w sprawie obsługi lub konserwacji wyposażenia lub gdy wymagane są części zamienne albo usługi serwisowe, prosimy o kontakt z dealerm AVANT.

Tabela 1 - Widły do palet z przesuwem hydraulicznym - Zgodność z ładowarkami Avant

Avant	220 <small>seria 2</small>	313S	420	520	630	735	850 860i	e5 e6
	225			523	635	745		
	225 LPG	320S	423	525LPG	640	750		
				528	645i	755i		
				530	650i	760i		
A442071	-	-	-	(•)	(•)	•	•	(•)

Zalecane jest stosowanie narzędzia wyłącznie z ładowarkami oznaczonymi symbolem • w Tabeli 1. W przypadku stosowania z modelami oznaczonymi symbolem (•) pełna wydajność może nie zostać uzyskana. Wymagane może być zastosowanie dodatkowych przeciwcieżarów. W celu uzyskania informacji na temat zgodności z modelem, który nie został wskazany w tabeli, prosimy o kontakt z przedstawicielem Avant.

3. Instrukcje bezpieczeństwa wideł do palet

Należy pamiętać, że bezpieczeństwo jest wynikiem kilku czynników. Ładowarka z zamocowanym narzędziem to potężna kombinacja, a jej niewłaściwa lub nieostrożna obsługa lub konserwacja może spowodować poważne obrażenia ciała lub szkody materialne. W związku z tym, przed rozpoczęciem pracy wszyscy operatorzy muszą dokładnie zapoznać się ze sposobem prawidłowego użytkowania oraz z treścią podręcznika operatora zarówno ładowarki jak i narzędzia. Nie używać narzędzia do czasu uzyskania pełnej znajomości sposobu jego działania i związanych z tym zagrożeń.



NIEBEZPIECZEŃSTWO

Niewłaściwe lub nieostrożne użytkowanie albo użycie narzędzia, które jest w złym stanie może spowodować ryzyko poważnych obrażeń ciała. Należy zapoznać się z elementami sterowania pracą ładowarki, procedurą prawidłowego podłączania oraz prawidłowym i bezpiecznym sposobem obsługi narzędzia. W szczególności należy nauczyć się bezpiecznego zatrzymywania urządzenia. Należy dokładnie zapoznać się ze wszystkimi środkami ostrożności.

Przed przystąpieniem do obsługi narzędzia należy dokładnie przeczytać wszystkie instrukcje bezpieczeństwa



OSTRZEŻENIE

- Podczas doczepiania przystawki do ładowarki **należy upewnić się, że sworznie blokujące płyty szybkiego montażu znajdują się w położeniu dolnym i że przystawka jest prawidłowo doczepiona do ładowarki.** Nie wolno podnosić ani przesuwac przystawki, która nie została zamocowana.
- Przystawka jest przeznaczona do użytkowania przez jednego operatora w danym momencie. Nie dopuszczać do przebywania innych osób w pobliżu strefy pracy urządzenia.
- Przystawkę należy zawsze transportować w najniższym możliwym położeniu, tak aby środek ciężkości znajdował się nisko. Podczas jazdy wysięgnik teleskopowy powinien być schowany.
- **Ryzyko przewrócenia - Przestrzegaj maksymalnej ładowności.** Przestrzegaj maksymalnego obciążenia wskazanego w instrukcji obsługi ładowarki. Sprawdź także informacje w niniejszej instrukcji. Zachowaj szczególną ostrożność, gdy wskaźnik czujnika obciążenia jest włączony, jeśli ładowarka jest wyposażona w system czujnika obciążenia. Skontaktuj się ze sprzedawcą Avant, jeśli nie masz pewności co do limitów ładowarki.

OSTRZEŻENIE

- **Ryzyko upuszczenia ładunku – Nigdy nie przekraczać limitu obciążenia roboczego przystawki.** Limit obciążenia roboczego wideł do palet zależy od modelu palety. Nigdy nie przekraczać tego obciążenia. Maksymalne obciążenie, które można podnieść za pomocą ładowarki, czyli znamionowy udźwig roboczy, zależy od kilku czynników, takich jak:
 - model ładowarki
 - pozycja ładunku na widłach do palet (pozioma odległość środka ciężkości ładunku)
 - położenie i stopień wysunięcia wysięgnika ładowarki
 - położenie wygiętej przegubowo ramy ładowarki
 - obciążniki na ładowarce
 - ruchy ładowarki, jej wysięgnika i ładunku
 - równość podłoża i stopień nachylenia

Zawsze postępować zgodnie z instrukcją obsługi ładowarki, aby określić znamionowy udźwig roboczy każdego modelu ładowarki. Więcej informacji znajduje się na stronie .
- **Ryzyko wywrócenia podczas skrętu z ładowarką - Podczas przemieszczania ciężkich ładunków utrzymuj przegub ładowarki w prostym położeniu.** Podczas obracania przegubu ładowarka może przechylić się do przodu. Znamionowy udźwig roboczy jest wyświetlany, gdy rama ładowarki jest prosta, a ładowarka jest w pełni wygięta przegubowo. Aby uzyskać najlepszą stabilność boczną, utrzymuj widły w możliwie najszerszym ustawieniu.
- **Ryzyko zmiążdżenia przez spadający ładunek - Nigdy nie przechylać wideł do palet w kierunku ładowarki w trakcie podnoszenia ładunku.** Przechylenie palety w kierunku ładowarki może spowodować, że ładunek spadnie w Twoim kierunku, na panel operatora. Upewnij się, że ładunek jest zabezpieczony na palecie. Nigdy nie podnoś wysokich stosów materiałów sypkich. Utrzymuj ładunek w stabilnej pozycji na palecie. Zawsze gdy to możliwe, montuj tylną osłonę na widłach. Widły do palet należy stosować tylko z ładowarkami wyposażonymi w konstrukcje ROPS i FOPS.
- **Ryzyko przewrócenia - Podczas jazdy utrzymywać ładunek możliwie nisko nad podłożem.** Przewożenie ciężkich ładunków może spowodować przesunięcie środka ciężkości ładowarki i jej wywrócenie. Ładunek należy zawsze transportować jak najniżej i najbliżej maszyny z wysięgnikiem teleskopowym całkowicie złożonym, tak aby środek ciężkości znajdował się nisko.
- **Gwałtowne ruchy mogą spowodować przewrócenie ładowarki - Przynajmniej sterownicze ładowarki należy obsługiwać powoli i spokojnie.** Należy zachować ostrożność podczas podnoszenia ładunku na dużą wysokość lub opuszczania go z dużej wysokości. Unikać gwałtownych zmian prędkości lub kierunku, aby zachować stabilność ładowarki, zwłaszcza pod dużym obciążeniem. Należy poruszać się powoli i ostrożnie, zwłaszcza na terenie pochyłym lub śliskiej nawierzchni.
- **Ryzyko zmiążdżenia – Nigdy nie należy samemu wchodzić pod ładunek, wysięgnik ładowarki lub przystawkę.** Podczas opuszczania fotela operatora może ulec zmianie stabilność ładowarki, prowadząc do przewrócenia się maszyny. Należy zawsze pamiętać, że wysięgnik może nieoczekiwanie opaść z powodu utraty stabilności, usterki mechanicznej lub użycia elementów sterujących ładowarki przez inną osobę, powodując niebezpieczeństwo zmiążdżenia. Ładowarka nie jest przeznaczona do długotrwałego przetrzymywania podniesionego ładunku. Przed opuszczeniem fotela operatora należy stabilnie położyć przystawkę na podłożu i nigdy nie dopuszczać, aby ktokolwiek znajdował się pod wysięgnikiem lub przystawką.

**OSTRZEŻENIE**

- Nigdy nie mocuj ani przywiązuaj łańcuchów, lin, haczyków ani podobnych akcesoriów do podnoszenia do widel do palet. Widły do palet są przeznaczone do podnoszenia ładunków na paletach lub innych ładunków, które można podnosić równomiernie w podobny sposób jak palety.
- Upewnij się, że używasz wyłącznie przystawki w dobrym stanie. Nie modyfikuj przystawki w żaden sposób, który mógłby wpłynąć na bezpieczeństwo jej użytkowania. Spawanie, wiercenie lub inna modyfikacja widel do palet lub ramion jest zabroniona. Ramion widel nie wolno również zginać, podgrzewać ani prostować po uszkodzeniu. Uszkodzone ramiona widel należy wymienić na nowe.
- Należy upewnić się, że powierzchnia może utrzymać cały ciężar ładunku. Należy również przestrzegać prawidłowego ciśnienia opon.
- Nie wolno używać narzędzia do podnoszenia lub przewożenia osób ani jako platformy roboczej, nawet przez krótki czas.
- Należy zwracać uwagę na otoczenie oraz wszystkie inne osoby i maszyny poruszające się w pobliżu. Należy zwracać uwagę na ukształtowanie terenu i inne zagrożenia, takie jak gałęzie i drzewa, które mogą sięgać do miejsca, w którym znajduje się kierowca, luźne kamienie i śliskie nawierzchnie.
- Upewnij się, że wolna przestrzeń u góry jest wystarczająca. Uderzenie o przeszkodę u góry może spowodować wywrócenie ładowarki. Zachować bezpieczną odległość od przewodów elektrycznych, lamp lub innych instalacji elektrycznych; uderzenie o elementy znajdujące się pod napięciem może spowodować porażenie prądem.
- Podczas pracy w pomieszczeniach budynków należy zapewnić wystarczającą wentylację. Nie obsługiwać ładowarki w przestrzeniach zamkniętych, niezależnie od rodzaju silnika lub paliwa. Gazy spalinowe mogą osiągać niebezpieczne stężenia.
- Urządzenie powinno być używane tylko zgodnie z przeznaczeniem. Inne użycie może stwarzać niepotrzebnie zagrożenie bezpieczeństwa i spowodować uszkodzenie wyposażenia.
- Upewnij się, że ładowarka jest wyposażona w niezbędne elementy zabezpieczające oraz że są one sprawne. Konieczne jest stosowanie pasa bezpieczeństwa. W przypadku występowania szczególnych zagrożeń w miejscu pracy należy stosować odpowiedni sprzęt ochronny.
- Należy również przeczytać instrukcje bezpieczeństwa i prawidłowej obsługi ładowarki zamieszczone w podręczniku operatora ładowarki.



NIEBEZPIECZEŃSTWO

Ryzyko zmiążdżenia – Zabrania się przebywania pod wysięgnikiem ładowarki lub przystawką ze względu na zagrożenie zdrowia i życia. Nigdy nie należy wchodzi pod wysunięty wysięgnik i nie pozwalać zbliżyć się do niego innym osobom. Przechodzenie pod uniesionym narzędziem lub wysięgnikiem ładowarki jest niebezpieczne, ponieważ wysięgnik może opaść z powodu utraty stabilności, usterki mechanicznej lub użycia przyrządów sterowniczych ładowarki przez inną osobę. Przed opuszczeniem fotela operatora przystawkę należy zawsze bezpiecznie ustawić i stabilnie oprzeć na podłożu.



Należy pamiętać, że wysięgnik ładowarki może opaść lub przechylić się, nawet jeśli silnik jest wyłączony (niebezpieczeństwo zmiążdżenia). Ładowarka nie jest przeznaczona do długotrwałego przetrzymywania podniesionego ładunku. Przed opuszczeniem fotela operatora przystawkę należy zawsze ustawić w bezpiecznym położeniu.



NIEBEZPIECZEŃSTWO

Ryzyko uduszenia – Nigdy nie używać ładowarki z silnikiem spalinowym w pomieszczeniu. Używanie ładowarki z silnikiem spalinowym (olej napędowy, benzyna lub LPG) w małych i ciasnych przestrzeniach lub w słabo wentylowanych miejscach może spowodować powstanie niebezpiecznego poziomu tlenu węgla (CO) i dwutlenku węgla (CO₂) w ciągu kilku minut po uruchomieniu ładowarki, co może spowodować utratę przytomności, a nawet śmierć. **Nigdy nie używać ładowarki w pomieszczeniach lub w częściowo zamkniętych obszarach**, chyba że są one wyposażone w specjalny system wentylacji. Duże pomieszczenia, takie jak magazyny, budynki rolnicze lub fabryki, mogą mieć wystarczającą kubaturę, aby umożliwić tymczasowe użycie silników spalinowych, ale nie należy tego przyjmować za pewnik.

Wszystkie silniki spalinowe wytwarzają, między innymi gazy wydechowe, dwutlenek węgla (CO₂) i mogą też emitować tlenek węgla (CO), którego stężenie może szybko wzrosnąć do niebezpiecznego poziomu. Ładowarkę należy eksploatować wyłącznie na zewnątrz i z dala od okien, drzwi i otworów wentylacyjnych.

Podwyższonego poziomu dwutlenku węgla lub tlenu węgla w powietrzu oddechowym nie da się wykryć bez specjalnego sprzętu pomiarowego. Oznaki zatrucia tlenkiem węgla to mdłości, bóle głowy, zawroty głowy, senność i brak świadomości.

W przypadku zauważenia oznak zatrucia tlenkiem węgla, natychmiast wyjść na świeże powietrze. Skontaktować się z lekarzem.

3.1 Sprzęt ochrony indywidualnej

Należy pamiętać o stosowaniu odpowiedniego sprzętu ochronnego:



- Poziom hałas na fotelu kierowcy może przekraczać 85 dB(A), w zależności od modelu ładowarki i cyklu pracy. Długotrwałe narażenie na silny hałas może spowodować uszkodzenie słuchu. Podczas pracy w ładowarce należy stosować ochronę słuchu.



- Stosować rękawice ochronne.



- Podczas pracy przy ładowarce należy stosować obuwie ochronne.



- Podczas pracy przy elementach hydraulicznych należy stosować okulary ochronne.

3.2 Procedura bezpiecznego wyłączenia

Bezpieczne zatrzymanie narzędzia przed zbliżeniem się do niego:



OSTRZEŻENIE

Przed opuszczeniem fotela kierowcy narzędzie należy zawsze zatrzymać zgodnie z procedurą bezpiecznego zatrzymania. Procedura bezpiecznego zatrzymania zapobiega wszelkim przypadkowym ruchom narzędzia. Należy pamiętać, że wysięgnik ładowarki może opaść, nawet gdy silnik jest wyłączony. Procedura bezpiecznego zatrzymania:

- Opuścić wysięgnik i narzędzie na ziemię.
- Wyłączyć silnik ładowarki i zaciągnąć hamulec postojowy.
- Zwolnić ciśnienie reszkowe w układzie hydraulicznym; przestawić kilkakrotnie wszystkie dźwignie sterowania hydraulicznego w skrajne położenia.
- Uniemożliwić uruchomienie maszyny, wyjąć kluczyk zapłonu.

4. Specyfikacja techniczna

Tabela 2 – Widły do palet z przesuwem hydraulicznym – Dane techniczne

Numer produktu	A442071
Długość wideł:	1200 mm
Typ i rozstaw ramion wideł:	Stal kuta, 100 mm
Waga wideł do palet (zestaw, łącznie z podparciem):	225 kg
Rozstaw ramion wideł:	40 - 1220 mm
Limit obciążenia roboczego: (Maksymalne obciążenie techniczne i punkt załadunku):	2000 kg, 420 mm
Znamionowy udźwig roboczy:	Zależy od modelu ładowarki. Patrz znamionowy udźwig roboczy na stronie 30
Zalecany przepływ oleju:	10 - 25 l/min, 22,5 MPa (225 barów)
Maksymalny przepływ oleju:	30 l/min, 22,5 MPa (225 barów)
Przedłużenie podparcia:	Standardowo: stałe
Tuleje do bel (opcja):	A448768
Tuleje do szkótek (opcja):	A444929
Odpowiednie ładowarki AVANT:	Patrz Tabela 1

4.1 Nalepki bezpieczeństwa i podstawowe elementy narzędzia

Poniżej wymieniono nalepki i oznaczenia znajdujące się na narzędziu. Nalepki i oznaczenia muszą być widoczne a urządzeniu. Wszystkie niewyraźne lub brakujące nalepki należy wymienić na nowe. Nowe nalepki są dostępne u sprzedawcy lub za pośrednictwem punktów, których dane kontaktowe zostały podane na okładce.



OSTRZEŻENIE

Upewnić się, czy wszystkie nalepki ostrzegawcze są czytelne. Nalepki ostrzegawcze zawierają ważne informacje dotyczące bezpieczeństwa oraz pomagają zidentyfikować i pamiętać o zagrożeniach związanych z urządzeniem. Uszkodzone lub brakujące nalepki ostrzegawcze należy wymienić na nowe.



A46771



A46772



A46803

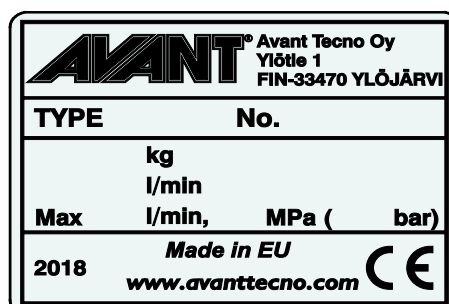

Tabliczka znamionowa narzędzia
A442640

Aby nałożyć nową nalepkę: Dokładnie oczyścić powierzchnię, aby usunąć cały smar. Pozostawić do całkowitego wyschnięcia. Zerwać folię zabezpieczającą z nalepki i mocno ją docisnąć. Uważać, aby nie dotknąć warstwy kleju na nalepce.

Tabela 3 - Położenie nalepek i komunikaty ostrzegawcze

	Nalepka	Komunikat ostrzegawczy
1	A46771	Niebezpieczeństwo niewłaściwego użycia - Przed użyciem przeczytać instrukcje.
2	A46772	Niebezpieczeństwo zmiążdżenia - Nie przechodzić pod uniesionym narzędziem; trzymać się z dala od uniesionego urządzenia.
3	A46803	Niebezpieczeństwo przycięcia i obcięcia, nie zbliżać się do ruchomych części, nie pozostawiać pracującego sprzętu. Obsługiwać narzędzie tylko z fotela kierowcy.
4	A442640	Tabliczka znamionowa narzędzia



Tabela 4 - Widły do palet z przesuwem hydraulicznym - Główne elementy

1	Wsporniki szybkozłącza Avant
2	Siłowniki hydrauliczne
3	Widły
4	Przedłużenie podparcia
5	Zawór wyboru trybu
6	Wspornik wielozłącza
7	Wielozłącze

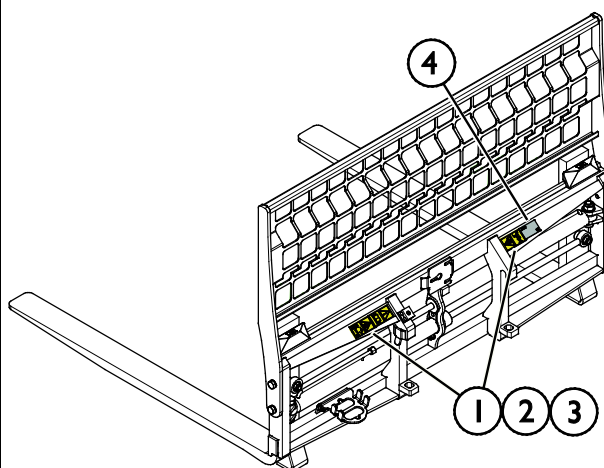
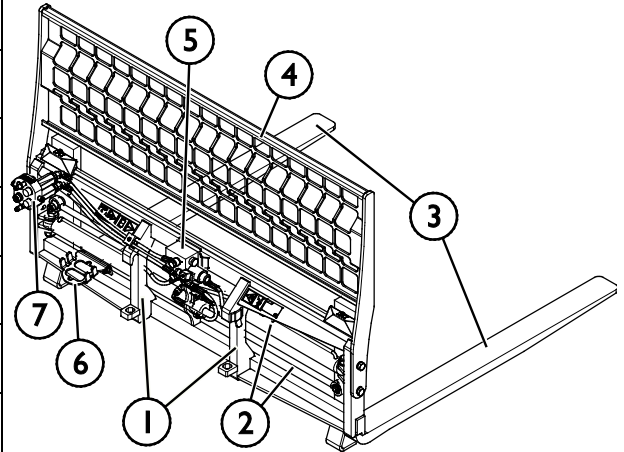

4.2 Podnoszenie

W czasie podnoszenia przystawka powinna być unieruchomiona. Stosować odpowiedni rodzaj akcesoriów do podnoszenia, na przykład pasy, łańcuchy lub haki. Nie należy używać akcesoriów do podnoszenia, jeżeli noszą one ślady uszkodzenia, deformacji lub innych nieprawidłowości.

Podnieść przystawkę w punkcie podnoszenia, który pokazano na rysunku obok.

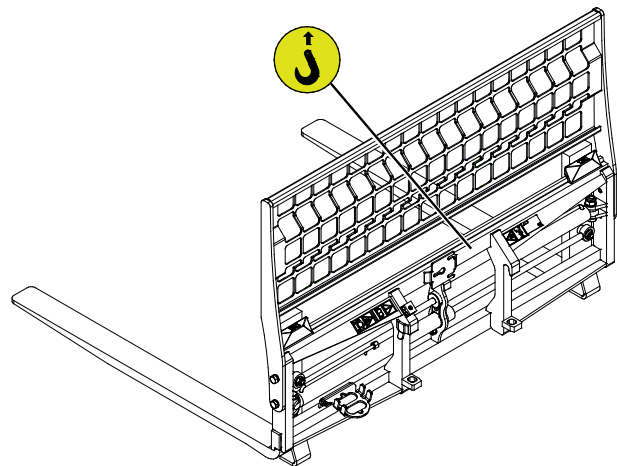

5. Podczepianie narzędzia

Mocowanie przystawki do ładowarki odbywa się w łatwy i szybki sposób, ale musi być wykonane z zachowaniem ostrożności. Przystawkę mocuje się do wysięgnika ładowarki przy użyciu płyty montażowej umieszczonej na wysięgniku ładowarki i jej odpowiednika znajdującego się na przystawce.

Jeżeli przystawka nie zostanie zablokowana, może się odłączyć powodując niebezpieczne sytuacje. Nigdy nie jechać ładowarką i nie podnosić wysięgnika ładowarki, jeśli przystawka nie została całkowicie zablokowana. Aby zapobiec niebezpiecznym sytuacjom, należy zawsze przestrzegać opisanej niżej procedury podłączania. Należy także pamiętać o instrukcjach bezpieczeństwa zamieszczonych w niniejszej instrukcji.



OSTRZEŻENIE

Ryzyko zmiążdżenia - Upewnić się, że niezamocowane narzędzie nie przesunie się ani nie spadnie. Nie przebywać na obszarze pomiędzy narzędziem a ładowarką. Narzędzie należy montować wyłącznie na płaskiej powierzchni.

Nie wolno przemieszczać ani podnosić narzędzia, które nie zostało zamocowane.

System szybkozłącza Avant:

Krok 1:

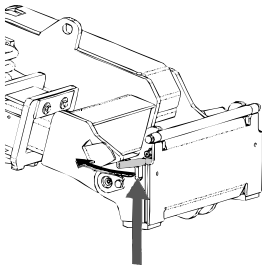

- Podnieść sworznie blokujące płyty szybkiego montażu przystawki i obrócić je do tyłu, tak aby weszły w szczeliny i zostały zablokowane w górnym położeniu.
- Jeżeli ładowarka jest wyposażona w hydrauliczny układ mocowania przystawki – patrz odpowiednie informacje dotyczące obsługi systemu mocowania w instrukcji obsługi ładowarki.
- Węże hydrauliczne i przewody elektryczne muszą być ułożone tak, aby nie dostały się między płytę montażową ładowarki i przystawkę, oraz aby nie zostały ściśnięte i nie ocierały się o ostre krawędzie.

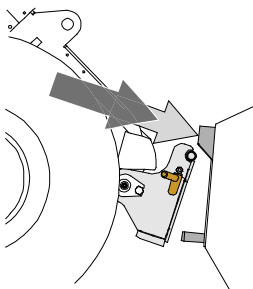

Krok 2:

- Obrócić hydraulicznie płytę narzędziową ukośnie do kierunku jazdy do przodu.
- Podjechać ładowarką do narzędzia. Jeśli ładowarka jest wyposażona w wysięgnik teleskopowy, można z niego skorzystać.
- Ustawić górne kołki płyty narzędziowej ładowarki tak, aby znalazły się pod odpowiednimi wspornikami narzędzia.

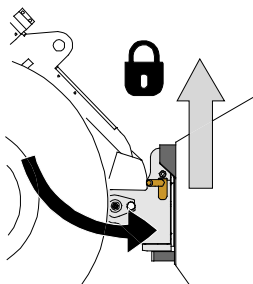

Krok 3:

- Lekko podnieść wysięgnik – przesunąć dźwignię sterowania wysięgnika do tyłu, aby lekko podnieść przystawkę z podłoża.
- Obrócić dźwignię sterowania wysięgnikiem w lewo, aby obrócić dolną część płyty szybkiego montażu przystawki w kierunku przystawki.
- Zamocować ręcznie sworznie blokujące lub załączyć blokadę hydrauliczną.
- **Należy zawsze sprawdzić zamocowanie obu sworzni blokujących.**



OSTRZEŻENIE

Ryzyko zmiążdżenia - Unikać przewracania się narzędzia. Nadmierne przechylenie lub podniesienie niezamocowanego narzędzia zwiększa ryzyko przewrócenia się narzędzia. Nie używać automatycznej blokady kołków ustalających, gdy narzędzie jest uniesione więcej niż metr nad ziemią. Jeśli kołki ustalające nie wrócą do normalnego położenia przy przechylaniu, nie przechylać ani nie podnosić więcej narzędzia. Opuścić narzędzie na ziemię i zamocować ręcznie.



OSTRZEŻENIE

Ryzyko spadających przedmiotów - Zapobieganie spadaniu narzędzia.

Narzędzie, które nie zostało całkowicie zamocowane do ładowarki może spaść na wysięgnik lub w kierunku operatora albo spaść od ładowarkę podczas jazdy, powodując utratę kontroli nad ładowarką. Nie wolno przemieszczać ani podnosić narzędzia, które nie zostało zamocowane. Przed przesunięciem lub podniesieniem narzędzia należy upewnić się, że kołki ustalające znajdują się w położeniu dolnym i przeszły przez elementy mocowania narzędzia po obu stronach.

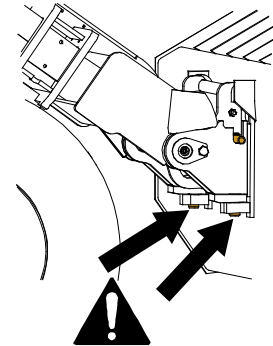

OSTRZEŻENIE

Upewnić się, że narzędzie jest kompatybilne z ładowarką. Oprócz zgodności mechanicznej narzędzia należy zapewnić stabilność ładowarki, kompensację ewentualnych przeciążeń narzędzia i kompatybilność układu sterowania ładowarki. W przypadku zastosowania modelu narzędzia, który nie jest dostosowany do użytku z daną ładowarką istnieje ryzyko wywrócenia, uszkodzenia narzędzia z powodu przeciążenia oraz ryzyko związane z niekontrolowanymi ruchami narzędzia i jego elementów. Jeżeli dana ładowarka nie znajduje się na liście w Tabeli 1 na stronie 6, przed użyciem narzędzia należy skonsultować się z przedstawicielem Avant.

5.1 Podłączanie i odłączanie przewodów hydraulicznych

W ładowarkach Avant przewody hydrauliczne są połączone przy użyciu systemu wielozłączy. Aby dokonać wymiany konwencjonalnych szybkozłączy na system wielozłączy w przypadku starszego modelu ładowarki z serii Avant 300-700 prosimy o kontakt ze sprzedawcą Avant lub serwisem w celu uzyskania instrukcji lub zlecenia instalacji.



OSTRZEŻENIE

Ryzyko ruchu narzędzia i wyrzutu oleju hydraulicznego - Nie wolno podłączać ani odłączać szybkozłączy ani innych elementów hydraulicznych, gdy dźwignia sterowania dodatkowym układem hydraulicznym jest zablokowana w położeniu pracy lub jeśli instalacja znajduje się pod ciśnieniem. Podłączanie lub odłączanie złączy hydraulicznych, gdy instalacja znajduje się pod ciśnieniem może doprowadzić do nieprzewidzianych ruchów narzędzia lub wyrzucenia płynu pod wysokim ciśnieniem, co może spowodować poważne obrażenia ciała lub poparzenia. Przed odłączeniem układu hydraulicznego należy przeprowadzić procedurę bezpiecznego wyłączenia.

NOTYFIKACJA

Należy utrzymywać jak największą czystość złączy; używać nasadek ochronnych na szybkozłączkach, zarówno na narzędziu jak i ładowarce. Zabrudzenie, lód itp. mogą znacznie utrudniać używanie złączy. Nie wolno pozostawiać zwisających przewodów na ziemi; należy ułożyć je na uchwycie narzędzia.

Podłączanie systemu multizłącza:

1. Dopasować kołki do podłączenia narzędzia do odpowiednich otworów złącza ładowarki. Multizłącze nie zostanie podłączone, jeśli złącze narzędzia jest odwrócone.
2. Podłączyć i zablokować multizłącze, przestawiając dźwignię w stronę ładowarki.

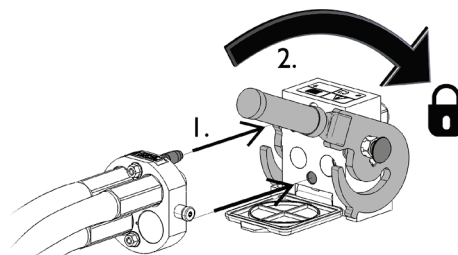

Dźwignia powinna poruszać się swobodnie, aż do pozycji zablokowania. Jeśli dźwignia nie porusza się płynnie, sprawdzić współliniowość i położenie złącza oraz oczyścić złącza. Wyłączyć także ładowarkę i zwolnić resztkowe ciśnienie hydrauliczne.

Odlączenie systemu multizłącza:

Przed odłączeniem opuścić narzędzie na równe i mocne podłoże.

1. Wyłączyć pomocniczy układ hydrauliczny ładowarki.
2. Wciskając przycisk odblokowania, obrócić dźwignię, aby odłączyć złącze.
3. Po zakończeniu operacji ustawić multizłącze w jego uchwycie na narzędziu.

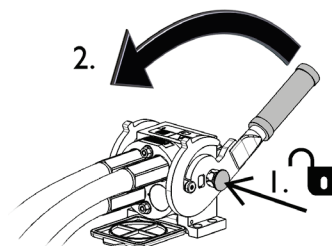

Odlączenie przewodów hydraulicznych:

Przed odłączeniem złączy opuścić narzędzie, ustawiając je w bezpiecznym położeniu na mocnej i równej powierzchni. Przeszawić dźwignię sterowania pomocniczego układu hydraulicznego do położenia neutralnego.

NOTYFIKACJA

Podczas odłączania przystawki należy zawsze odłączyć złącza hydrauliczne przed odblokowaniem płyty szybkozłącza, aby zapobiec uszkodzeniu węża i rozlaniu oleju. Ponownie założyć zatyczki ochronne na złączki, aby zapobiec dostaniu się zanieczyszczeń do układu hydraulicznego.

Zwalnianie resztkowego ciśnienia hydraulicznego:

W przypadku pozostania resztkowego ciśnienia w instalacji hydraulicznej narzędzia odłączenie złączy hydraulicznych nierzadko jest możliwe, ale następnym razem trudno je będzie podłączyć. Jeżeli złączy nie da się podłączyć, należy zwolnić ciśnienie resztkowe poprzez przestawienie dźwigni pomocniczego układu hydraulicznego w ładowarce przy wyłączonym silniku. Aby mieć pewność, że w układzie hydraulicznym narzędzia nie będzie ciśnienia resztkowego, przed odłączeniem złączy należy wyłączyć silnik ładowarki i przestawić dźwignię sterowania pomocniczego układu hydraulicznego do tyłu i do przodu.

5.2 Połączenie elektryczne

Funkcje elektryczne przystawki:

Przystawka jest wyposażona w elektryczny zawór wyboru funkcji wideł. Zawór umożliwi rozsunięcie lub przybliżenie wideł, a także przesunięcie ładunku na bok (w lewo lub w prawo).

Istnieją trzy opcje sterowania funkcjami elektrycznymi:

1. Wraz z przystawką dostarczana jest wiązka elektryczna z wyłącznikiem, którą wkłada do gniazda zasilającego ładowarki.
2. System Opticontrol® z funkcją WOM AUTO (wyposażenie dodatkowe ładowarki). System Opticontrol® umożliwia łatwe korzystanie ze wszystkich funkcji bezpośrednio z fotela operatora.
3. System Opticontrol® bez funkcji WOM AUTO (panel sterowania przystawką, wyposażenie opcjonalne dostępne dla ładowarek wyprodukowanych przed 2020 r.). W przypadku tej opcji funkcja WOM AUTO jest dostępna dla ładowarek po zainstalowaniu w ładowarce zestawu do modernizacji. Aby uzyskać więcej informacji na temat modernizacji, należy skontaktować się z dealerm.

Jeśli żadna z tych opcji nie została podłączona, można regulować tylko rozstaw wideł.

5.2.1 Podłączenie wiązki elektrycznej przystawki do ładowarki

W zależności od wyposażenia ładowarki i przystawki, istnieją trzy sposoby podłączenia złącza. Opcje te są wymienione i wyjaśnione poniżej.

1. **Jeśli ładowarka nie jest wyposażona w system Opticontrol® ani w panel sterowania przystawką:**

Użyć osobnego zestawu kabli z przełącznikiem dostarczonym wraz z przystawką. Podłączyć ten kabel do gniazda elektrycznego 12 V w pobliżu fotela operatora ładowarki i do wtyczki elektrycznej przystawki.

1. Wtyczka elektryczna podłączana jest do gniazda elektrycznego 12 V w pobliżu fotela operatora ładowarki.

Więcej informacji na temat gniazda elektrycznego ładowarki znajduje się w instrukcji obsługi ładowarki.

2. Przełącznik Wł./Wył.

Wybrać położenie przełącznika w kabinie tak, aby był łatwo dostępny, ale nie mógł zostać przypadkowo włączony.

3. Podłączyć do wtyczki elektrycznej przystawki.

Jeśli przystawka jest wyposażona we wtyczkę elektryczną zintegrowaną z wielozłączem przystawki, odłączyć kabel elektryczny od wielozłącza.

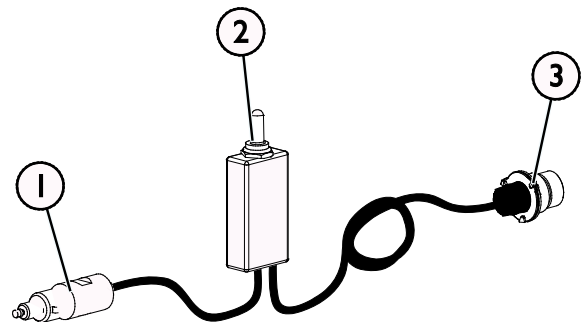

Wiązka kablowa A34731

2. Jeśli ładowarka jest

- wyposażona w system Opticontrol® lub
- panel sterowania przystawką i ładowarka została wyprodukowana **po** roku 2016:

Jeśli gniazdo elektryczne jest zintegrowane z wielozłączem, wiązka elektryczna przystawki zostaje podłączona w momencie podłączenia wielozłącza. Wyczyścić oba wielozłącza przed podłączeniem.

Oddzielna wiązka kablowa A34731 nie jest w takim przypadku potrzebna.

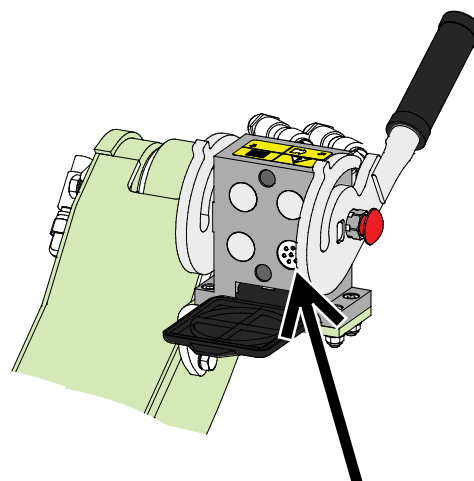

System Opticontrol® lub panel sterowania przystawką, ładowarka wyprodukowana w 2016 roku lub później

3. Jeśli ładowarka jest

- wyposażona w panel sterowania przystawką i ładowarka została wyprodukowana **przed** rokiem 2016:

Jeśli w pobliżu wielozłącza ładowarki znajduje się gniazdo elektryczne, należy wyjąć wtyczkę elektryczną z wielozłącza i włożyć ją do gniazda elektrycznego ładowarki.

Oddzielna wiązka kablowa A34731 nie jest w takim przypadku potrzebna.

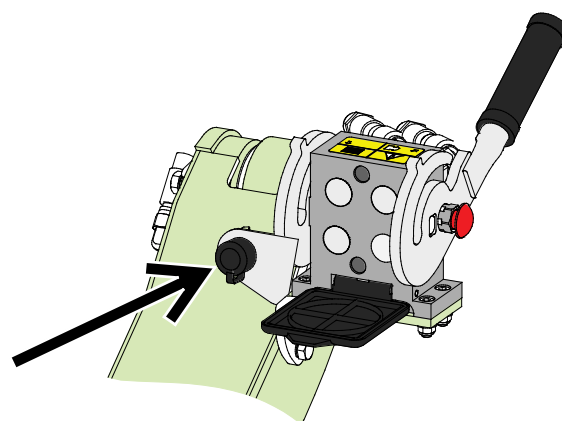

Panel sterowania przystawką, ładowarka wyprodukowana w 2015 roku lub wcześniej

NOTYFIKACJA

Upewnić się, że kable elektryczne nie zostaną zaklinowane, zgniecione ani rozciągnięte podczas ruchu wyposażenia.

Za pomocą panelu sterowania narzędziami dostępnego w ładowarce przełączniki sterowania narzędziami są łatwo dostępne na końcu dźwigni sterowania wysięgnikiem.

Więcej informacji na temat gniazdka zasilania ładowarki można znaleźć w podręczniku operatora ładowarki.

6. Praca z użyciem wideł do palet

Przed przystąpieniem do pracy należy jeszcze raz sprawdzić narzędzie i środowisko pracy oraz upewnić się, że wszystkie przeszkody zostały usunięte z miejsca wykonywania prac. Szybki przegląd wyposażenia oraz miejsca wykonywania prac przed użyciem to element zapewnienia bezpieczeństwa i najlepszej wydajności urządzenia.



OSTRZEŻENIE

Ryzyko przewrócenia się - Unikać przeciążenia.

Ładowarka może się przewrócić podczas przenoszenia zbyt ciężkich ładunków lub z powodu dynamicznych ruchów spowodowanych jazdą i transportem ciężkiego ładunku. Nie wysuwać wysięgnika teleskopowego, gdy ciężar ładunku zbliża się do granicznej wartości nośności ładowarki lub gdy wysięgnik ładowarki znajduje się w pozycji poziomej. W przypadku zauważenia, że tylne koła ładowarki zaraz uniosą się nad ziemią lub w przypadku sygnalizacji przez wskaźnik ładowarki (jeśli znajduje się na wyposażeniu):

- Spokojnie opuścić ładunek i wsunąć wysięgnik teleskopowy
- Unikać gwałtownych zmian prędkości lub kierunku, gdy ładunek jest podniesiony
- W razie potrzeby należy zastosować dodatkowe przeciwcieżary



OSTRZEŻENIE

Ryzyko zmiążdżenia – Sprawdzić, czy ładunek się nie przemieści ani nie spadnie. Nigdy nie przechylać przystawki do tyłu, gdy jest ona wysoko uniesiona. Pracuj tylko z maszynami wyposażonymi w konstrukcje ROPS i FOPS.



OSTRZEŻENIE

Ryzyko zmiążdżenia – Nie wolno dopuszczać, aby pod podniesionym ładunkiem lub wysięgnikiem ładowarki znajdowały się jakiegokolwiek osoby. Należy pamiętać, że wysięgnik ładowarki może opaść lub przechylić się, nawet jeśli silnik jest wyłączony. Ładowarka nie jest przeznaczona do długotrwałego przetrzymywania podniesionego ładunku. Przed opuszczeniem fotela operatora przystawkę należy zawsze ustawić w bezpiecznym położeniu.





OSTRZEŻENIE

Ryzyko upadku z wysokości i zmiżdżenia pod przystawką lub ładowarką – Nie wolno używać przystawki jako platformy do podnoszenia lub przewożenia osób. Nie wolno używać ładowarki, ani jej przystawek do podnoszenia osób ani jako platformy roboczej, nawet przez krótki czas. Nigdy nie wchodzić na przystawkę.

Przed opuszczeniem fotela operatora przystawkę należy zawsze opuścić na podłoże. Ładowarka nie jest przeznaczona do długotrwałego przetrzymywania podniesionego ładunku.



6.1 Lista kontrolna przed użyciem

- Sprawdzić ogólny stan przystawki i ładowarki. Przystawki i ładowarki nie wolno używać, jeżeli nie są one w dobrym stanie technicznym. Instrukcje dotyczące konserwacji znajdują się w Rozdziale 7.
- Usunąć wcześniej wszystkie przeszkody z miejsca wykonywania prac i przygotować palety, które będą podnoszone. Należy pamiętać o właściwych sposobach wykonywania prac i unikać niepotrzebnego opuszczania fotela operatora.
- Sprawdzić, czy palety, które będą przenoszone, są w dobrym stanie, a ładunki są zabezpieczone na paletach.
- Sprawdzić, czy widły są prawidłowo zamontowane do ramy i czy system przesuwu bocznego jest prawidłowo zablokowany.
- Sprawdzić, czy śruby mocujące lub przedłużenie podparcia ładunku znajdują się na swoim miejscu i są odpowiednio dokręcone.
- Należy upewnić się, że osoby postronne znajdują się w bezpiecznej odległości podczas pracy urządzenia. Nie dopuszczać, aby jakiegokolwiek osoby wchodziły na obszar zagrożenia w pobliżu wysięgnika lub znajdowały się bezpośrednio przed ładowarką. Należy również upewnić się, że manewr cofania ładowarką może być wykonany w bezpieczny sposób.
- W miarę możliwości należy korzystać z przedłużenia podparcia ładunku.
- Przystawkę i elementy sterowania ładowarki można obsługiwać tylko z fotela operatora.
- Upewnić się, że ładowarka i przystawka są używane w bezpieczny sposób i zgodnie z przeznaczeniem.
- Nie używać widel do palet do podnoszenia osób lub jako platformy roboczej.

6.2 Kwalifikacje operatora

Każdy, kto zamierza używać przystawkę, musi:

- Znać przeznaczenie przystawki.
- Wiedzieć, jak bezpiecznie korzystać z ładowarki w różnych warunkach roboczych.
- Przeczytać i zawsze postępować zgodnie z instrukcjami dotyczącymi korzystania z przystawki podanymi w niniejszej instrukcji obsługi.
- Przechowywać niniejszą instrukcję i instrukcję obsługi ładowarki w dostępnym miejscu.
- Upewnić się, że ładowarka i przystawka są używane w bezpieczny sposób i zgodnie z przeznaczeniem.
- Nigdy nie pozwalać dzieciom obsługiwać urządzenia.
- Nigdy nie obsługiwać urządzenia lub przystawek pod wpływem alkoholu, środków odurzających lub leków, które mogą pogorszyć zdolność do oceny sytuacji, powodować senność lub ograniczać zdolność do obsługi sprzętu.
- Ukończyć wszelkie obowiązkowe szkolenia wymagane przez pracodawcę przed przystąpieniem do pracy.

6.3 Używanie wideł do palet

Dowiedz się, jak obsługiwać ładowarki przegubowe w ciasnych przestrzeniach. Właściwości jezdne ładowarki przegubowej różnią się od innych typów ładowarek lub standardowych wózków widłowych. Konieczne może być specjalne szkolenie i praktyczne doświadczenie. Przećwicz obsługę ładowarki wyposażonej w widły do palet i obserwuj, jak widły paletowe poruszają się na boki podczas skręcania z ładowaczem, zarówno podczas jazdy do przodu, jak i podczas cofania.



OSTRZEŻENIE

Ryzyko zmiążdżenia - Gwałtowne ruchy mogą spowodować utratę stabilności.

Ruchy takie jak gwałtowne zatrzymywanie, skręcanie czy opuszczanie wysięgnika mogą spowodować utratę stabilności. W czasie przenoszenia ciężkich ładunków należy zawsze poruszać się powoli, a przyrządy sterownicze ładowarki obsługiwać bardzo ostrożnie.



OSTRZEŻENIE

Unikaj nagłej utraty stabilności - Nigdy nie ściągać ładunków np. z półki.

Jeśli ładunek, który chcesz podnieść z wysokości, jest zbyt duży, ładowarka może przechylić się do przodu podczas cofania. Nigdy nie cofaj i nie przeciągaj za pomocą ładowarki, zanim upewnisz się, że ładowarka utrzyma podnoszony ładunek.

Jeżeli ładowarka nie jest wyposażona w samopoziomowanie wysięgnika:



OSTRZEŻENIE

Należy zapobiec spadnięciu materiału na operatora – Kontrolować położenie wideł do palet.

Podczas podnoszenia materiału na dużą wysokość należy równocześnie przechylić widły do palet, aby zapobiec spadnięciu ładunku na ładowarkę lub operatora.

Wyposażenie ładowarki w opcję samopoziomowania wysięgnika ułatwia wielokrotne ładowanie.



OSTRZEŻENIE

Niebezpieczeństwo upadku przedmiotów w wyniku gwałtownego ruchu –

Utrzymywać przepływ oleju hydraulicznego w zalecanym zakresie.

Wysokie obroty silnika ładowarki i wysoki przepływ oleju mogą powodować gwałtowny ruch wideł, powodując upadek ładunku i wpływając na stabilność ładowarki. Podczas obsługi wideł do palet z przesuwem hydraulicznym należy utrzymywać umiarkowane obroty silnika ładowarki. Należy sprawdzić przepływ oleju w układzie hydrauliki roboczej ładowarki w instrukcji obsługi ładowarki. W przypadku standardowej pracy wybrać tryb pracy z 1 pompą w układzie hydrauliki roboczej ładowarki.

6.3.1 Przesuw boczny i regulacja rozstawu widel

Funkcje elektryczne przystawki:

Istnieją trzy sposoby sterowania funkcjami elektrycznymi. Wszystkie metody zostały przedstawione poniżej. Wybrać metodę sterowania, która najlepiej odpowiada danym potrzebom i sprzętowi zainstalowanemu na ładowarce.

1. Wiązka przewodów z wyłącznikiem
2. System Opticontrol® z włączonym trybem WOM AUTO (wyposażenie dodatkowe ładowarek)
3. Panel sterowania przystawką (system Opticontrol® bez trybu WOM AUTO)

Więcej informacji na temat podłączania wiązki przewodów elektrycznych do przystawki podano na stronie 18.

Jeśli żadna z tych opcji nie została podłączona, można regulować tylko szerokość.

Przed użyciem należy zapoznać się z instrukcją obsługi. Przed podniesieniem ładunku za pomocą widel należy przetestować pracę widel.

NOTYFIKACJA

Ustaw widły w możliwie w jak najszerszym rozwarciu. Unikaj nierównomiernego rozkładu obciążenia poziomego, aby uzyskać najlepszą stabilność poziomą. Ustaw szerokość widel w taki sposób, aby obciążenie rozkładało się równomiernie w poziomie, aby uzyskać najlepszą możliwą stabilność.





NOTYFIKACJA

System przesuwu bocznego jest przeznaczony do dokonywania ostatecznych regulacji położenia palety. Funkcje hydrauliczne przystawki nie są przeznaczone do pchania lub przeciągania ładunków opuszczonych na podłoże lub na półkę. Przystawka może ulec uszkodzeniu w przypadku stosowania funkcji przesuwu bocznego do pchania ładunków.

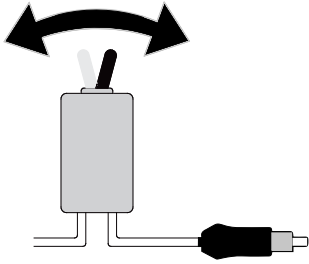
W przypadku częstego lub profesjonalnego użycia przystawki zaleca się zastosowanie systemu Opticontrol®. Funkcjonalność systemu Opticontrol® można uzyskać, montując zestaw doposażeniowy A437338. Instrukcja montażu wiązki przewodów znajduje się w instrukcji zestawu do modernizacji.

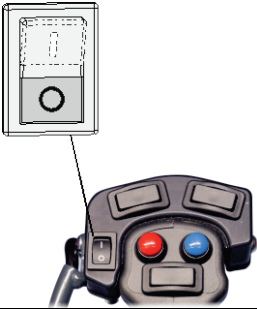
Różne sposoby sterowania przystawką

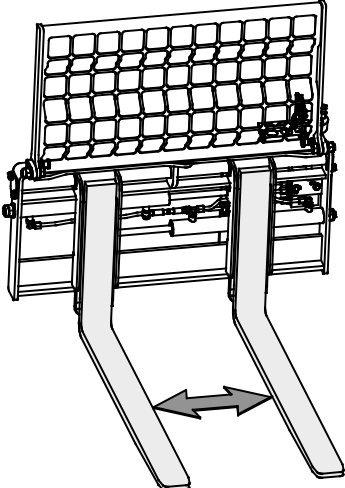
<p>1. Sterowanie pracą widel za pomocą oddzielnej wiązki elektrycznej</p> <p>Oddzielny przełącznik dwupozycyjny powinien znajdować się w kabinie w miejscu, w którym jest on łatwo dostępny, ale nie koliduje z innymi elementami sterującymi i nie zostanie przypadkowo włączony.</p> <ul style="list-style-type: none"> ■ Ustawić przełącznik w odpowiednim położeniu, aby wybrać regulację szerokości lub tryb przesuwu bocznego. ■ Do poruszania widłami służą elementy sterujące hydrauliki roboczej ładowarki.. 	
--	--

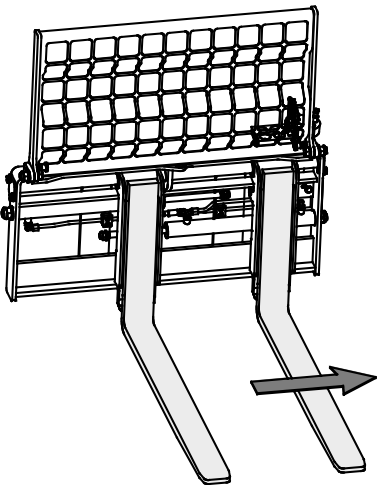
<p>2. Sterowanie widłami za pomocą systemu Opticontrol®:</p> <p>Włączony tryb WOM AUTO</p> <p>Jeśli ładowarka jest wyposażona w opcjonalny system Opticontrol®, do sterowania pracą przystawki można użyć dodatkowych przycisków na joysticku.</p> <p>Po wciśnięciu przełączników system Opticontrol® aktywuje jednocześnie układ hydrauliki roboczej ładowarki.</p>	<p style="text-align: center;">ON</p> 	
<ul style="list-style-type: none"> ▪ Sprawdzić, czy przełącznik 0/1 na joysticku znajduje się w położeniu 0. ▪ Jeśli przełącznik znajduje się w położeniu 1, dostępna jest tylko możliwość ustawiania szerokości widel. 		
<ul style="list-style-type: none"> ▪ Użyć lewego przełącznika do regulacji szerokości widel. 		
<ul style="list-style-type: none"> ▪ Użyć prawego przełącznika do sterowania funkcją przesuwu bocznego. ▪ Alternatywnie można użyć dźwigni sterowania hydrauliczną roboczą lub niebieskich/czerwonych przycisków joysticka do sterowania funkcją przesuwu bocznego. 		

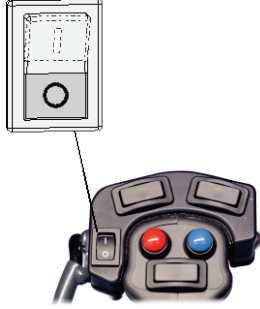
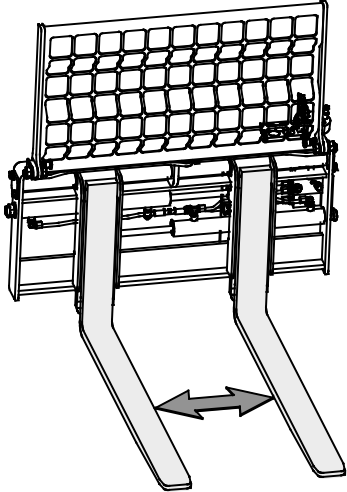
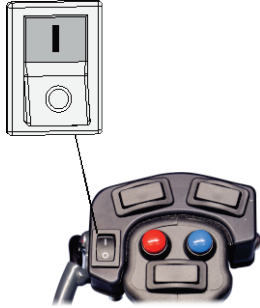
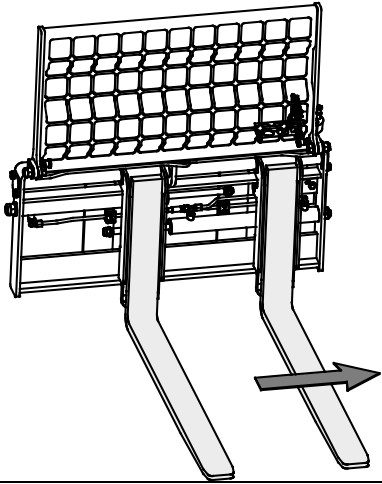
<p>3. Tryb WOM AUTO wyłączony lub ładowarka nie jest wyposażona w tryb WOM AUTO (Korzystanie z wideł do palet z panelem sterowania przystawką).</p> <p>Gdy tryb WOM AUTO jest wyłączony lub nie jest zainstalowany w ładowarce, należy wybrać tryb pracy za pomocą przełącznika 0/1 na joysticku.</p>		<p>OFF</p> 
<ul style="list-style-type: none"> Ustawienie przełącznika w położeniu 0 umożliwia regulację szerokości. 		
<ul style="list-style-type: none"> Ustawienie przełącznika w położeniu 1 umożliwia włączenie funkcji przesuwu bocznego. 		
<ul style="list-style-type: none"> Użyć dźwigni sterowania hydrauliki roboczej lub czerwonego i niebieskiego przycisku na joysticku, aby przejść do wybranej funkcji. 		

6.3.2 Transport ładunków

Korzystając z wideł do palet, należy sprawdzić, czy ładunek jest dobrze wyważony i równomiernie rozłożony na obu ramionach wideł. Wszystkie ładunki muszą być transportowane jak najniżej i jak najbliżej ładowarki, jak pokazano na rysunku obok. Utrzymywać widły do palet w możliwie największym rozstawie.

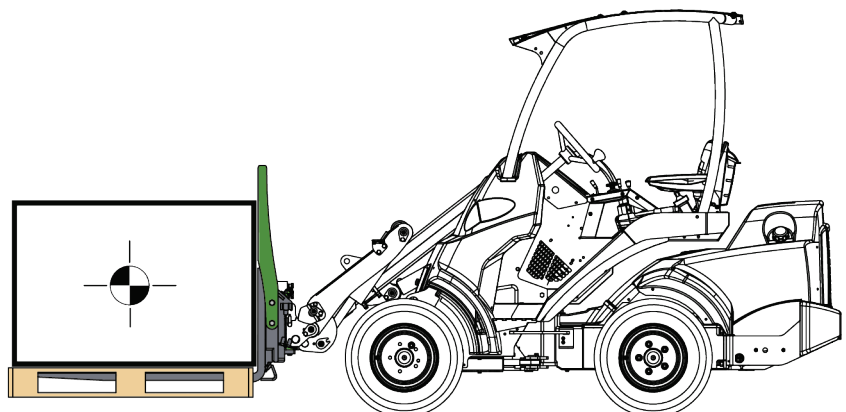



OSTRZEŻENIE

Ryzyko przewrócenia - Unikaj przeciążenia. Jako wytyczną należy zastosować maksymalne obciążenie przewracające wskazane na schemacie instrukcji obsługi ładowarki. Pamiętaj, że faktyczna ładowność zmienia się w zależności od warunków pracy, zasadniczy wpływ ma zwłaszcza równość obszaru roboczego. Zachowaj szczególną ostrożność, gdy czujnik obciążenia ładowarki jest włączony (jeśli dotyczy). Upewnij się również, że podłoże wytrzyma ciężar ładowarki i zachowane jest zalecane ciśnienie w oponach.

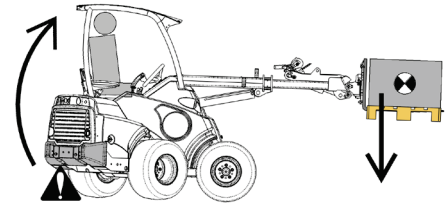

OSTRZEŻENIE

Niebezpieczeństwo wywrócenia – Przestrzegać znamionowego udźwigu roboczego ładowarki. Maksymalne obciążenie, które można podnieść za pomocą ładowarki, czyli znamionowy udźwig roboczy, zależy od kilku czynników, takich jak:

- Model ładowarki i wideł do palet
 - W niniejszej instrukcji obsługi znamionowy udźwig roboczy oblicza się bez założonej tylnej osłony.
 - Jeśli ładowarka jest wyposażona w inny wariant kabiny niż z daszkiem ROPS, znamionowy udźwig roboczy będzie wyższy.
- Położenie i wysunięcie wysięgnika ładowarki
- Położenie środka ciężkości ładunku na widłach do palet
 - Środek ciężkości ładunku znajduje się 400 mm lub 500 mm od pionowej części ramienia wideł do palet. Odległość jest pokazana na rysunkach w tym rozdziale.
- Pozycja wygiętej przegubowo ramy ładowarki
 - Tabele w tym rozdziale pokazują znamionowy udźwig roboczy w przypadku, gdy rama ładowarki jest wyprostowana oraz w pełni wygięta przegubowo.
- Obciążniki na ładowarce
 - W wartościach brane są pod uwagę standardowe obciążniki. Znamionowy udźwig roboczy znacznie zmieni się w przypadku dodania lub usunięcia obciążników.
- Ruchy ładowarki, jej wysięgnika i ładunku
- Równość podłoża i stopień nachylenia

Zawsze postępować zgodnie z instrukcją obsługi ładowarki, aby określić znamionowy udźwig roboczy każdego modelu ładowarki. Dodatkowe informacje podano na kolejnych stronach.



OSTRZEŻENIE

Niebezpieczeństwo wywrócenia - podczas obsługi ciężkich ładunków wysięgnik teleskopowy należy wsunąć. Nie wysuwać wysięgnika teleskopowego, gdy ładunek zbliża się do granicy udźwigu ładowarki lub gdy ładunek został podniesiony wysoko.

Odległość środka ciężkości ładunku

Pozioma odległość między środkiem ciężkości ładunku a przednimi kołami ładowarki wpływa na udźwig ładowarki. Jak pokazano w tabelach obciążeń w niniejszej instrukcji, ładunek odsuwa się od ładowarki, gdy wysięgnik ładowarki jest podniesiony. W pozycji poziomej wysięgnika ładowarki ładunek znajduje się w maksymalnej odległości. Znamionowy udźwig roboczy został określony właśnie dla takiego położenia.

Odległość od środka ciężkości

Udźwig ładowarki zależy od odległości ładunku od ładowarki (mierzonej w poziomie). Ta odległość to pozioma odległość między pionową powierzchnią ramienia wideł a środkiem ciężkości ładunku na widłach do palet.

Poniższe odległości są używane w wykresach znamionowego udźwigu roboczego w niniejszej instrukcji:

<i>Model ładowarki</i>	<i>Odległość od środka ciężkości</i>
Ładowarki serii 200 Ładowarki serii 400 Ładowarki serii 500 Ładowarki serii e	400 mm
Ładowarki serii 700 Ładowarki serii 800	500 mm

Należy pamiętać, że położenie ładunku w pionie nie jest bezpośrednio związane z udźwigiem ładowarki. Położenie ładunku na dużej wysokości zmniejsza stabilność boczną ładowarki. Środek ciężkości ładunku powinien być jak najniższy, aby zapewnić maksymalną ogólną stabilność ładowarki.

Najlepszy udźwig i stabilność ładowarki uzyskuje się, gdy

- przegub ładowarki jest wyprostowany
- środek ciężkości ładunku znajduje się jak najbliżej ładowarki
- do ładowarki zamocowane są obciążniki
- wysięgnik teleskopowy jest wsunięty podczas podnoszenia
- unika się podnoszenia za pomocą końcówek wideł

6.3.3 Tuleje na widłach do palet (opcja)

Dostępne są dwa rodzaje tulei do widel do palet.

- Tuleje do szkólek A444929 przeznaczone są przede wszystkim do transportu większych roślin z bryłami korzeniowymi. Rośliny lepiej trzymają się na tulejach niż na samych tylko widłach, a ryzyko uszkodzenia bryły korzeniowej jest mniejsze.
- Tuleje do beli A448768 umożliwiają podnoszenie i przenoszenie różnych okrągłych bel.

Zamontować tuleje w następujący sposób:

1. Nasunąć tuleję (1) na widły w sposób pokazany na sąsiednim rysunku.
2. Zablokować tuleję za pomocą śruby (2) i zabezpieczyć ją sworzniem blokującym (3).

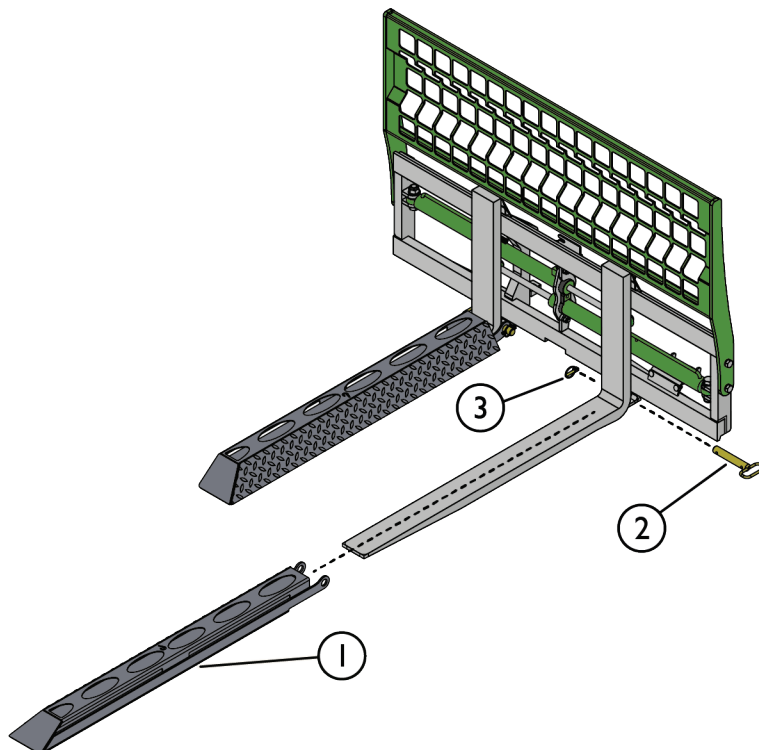

6.4 Limit obciążenia roboczego

Limit obciążenia roboczego widel do palet to maksymalne, technicznie dopuszczalne obciążenie widel do palet. Informacje na temat maksymalnego ładunku, który można podnieść za pomocą ładowarki, można znaleźć w rozdziale „Znamionowy udźwig roboczy”.

Nigdy nie transportować obciążeń większych niż dopuszczalne obciążenie robocze. Przeciążenie lub ciężki ładunek umieszczone dalej niż nominalna odległość ładunku mogą uszkodzić widły do palet i spowodować upadek ładunku.

Limit obciążenia roboczego widel do palet zależy od kilku czynników, do których należą:

Model widel do palet	A442071
Limit obciążenia roboczego*	2000 kg
Punkt załadunku**	420 mm
Znamionowy udźwig roboczy (ROC)	Maksymalne obciążenie, które można bezpiecznie podnieść za pomocą ładowarki i punkt załadunku zależą od ładowności maszyny. Sprawdzić znamionowy udźwig roboczy na stronie 30 niniejszej instrukcji oraz w instrukcji obsługi ładowarki, aby uzyskać więcej informacji.

* Deklarowany limit obciążenia roboczego ma zastosowanie, gdy obciążenie rozkłada się równomiernie na oba ramiona widel, a środek ciężkości ładunku znajduje się w określonej odległości.

** Ta odległość ładunku służy do określenia maksymalnego obciążenia samych wideł do palet. Udźwig wideł do palet wynosi 2000 kg, gdy środek ciężkości ładunku znajduje się w odległości 420 mm od pionowej części ramienia wideł. Więcej informacji na temat odległości można znaleźć w rozdziale „Znamionowy udźwig roboczy” na stronie 30 w niniejszej instrukcji.



OSTRZEŻENIE

Ryzyko upuszczenia ładunku - Nigdy nie przekraczaj limitu obciążenia roboczego przystawki. Limit obciążenia roboczego zależy od modelu wideł do palet. Nigdy nie przekraczaj tego obciążenia. Zawsze sprawdzaj znamionowy udźwig roboczy ładowarki, która wskazuje na maksymalne dopuszczalne obciążenie dla każdego modelu ładowarki.

6.5 Znamionowy udźwig roboczy

Znamionowy udźwig roboczy to maksymalne dopuszczalne obciążenie dla każdego modelu ładowarki, biorąc pod uwagę warunki określone w niniejszym rozdziale.

Znamionowy udźwig roboczy jest określany jako 60 % lub 80 % obciążenia przewracającego w położeniu wskazanym na rysunkach i w tabelach w niniejszej instrukcji. Wybrać wartość znamionowego udźwigu roboczego w zależności od warunków pracy:

Znamionowy udźwig roboczy	Cel
60%	Użyć tej wartości w przypadku stosowania ładowarki do celów ogólnych. Na nierównych powierzchniach należy zastosować niższą wartość. Rzeczywisty udźwig może być wyższy lub niższy, w zależności od warunków pracy.
80%	Wyższy znamionowy udźwig roboczy należy stosować w idealnych warunkach, podczas pracy na twardym i równym podłożu.

Należy zawsze postępować zgodnie z instrukcją obsługi ładowarki, aby określić znamionowy udźwig roboczy każdego modelu ładowarki. Wykres krzywej obciążenia przedstawiono w instrukcji obsługi każdego modelu ładowarki. Na podstawie wykresu, w zależności od odległości między środkiem ciężkości ładunku a przednią osią ładowarki, można ocenić ładowność ładowarki.

Jak interpretować schematy obciążeń w tej instrukcji:

Znamionowy udźwig roboczy zależy od odległości ładunku od przedniej osi ładowarki. Wykresy obciążeń pokazują znamionowy udźwig roboczy w różnych pozycjach wysięgnika ładowarki oraz gdy rama ładowarki jest wyprostowana i w pełni wygięta przegubowo.

Niniejsza instrukcja zawiera informacje na temat znamionowego udźwigu roboczego ładowarek wyprodukowanych w 2023 r. lub później. Dotyczy to również innych modeli ładowarek, o ile ich nacisk na oś i główne wymiary są takie same.

NOTYFIKACJA

Rysunki wykresów obciążenia są ilustracjami przybliżonych odległości zasięgu i wysokości zasięgu. Wykresy obciążeń zapewniają oszacowanie odległości, aby pomóc w określeniu znamionowego udźwigu roboczego nie są one dokładnymi rysunkami odległości.

6.5.1 Znamionowy udźwig roboczy - ładowarki serii 500, 600 i serii e



Tabela 5 – Widły do palet z przesuwem hydraulicznym A442071 – Znamionowy udźwig roboczy – Avant 523

Model ładowarki AVANT	523	Pozycja wysięgnika ładowarki			
		1	2	3	4
60% ROC		450 kg	370 kg	300 kg	250 kg
		380 kg	310 kg	250 kg	200 kg
80% ROC		610 kg	490 kg	400 kg	330 kg
		510 kg	410 kg	330 kg	270 kg
Z tylnymi obciążnikami bocznymi					
60% ROC		590 kg	490 kg	410 kg	340 kg
		500 kg	410 kg	340 kg	280 kg
80% ROC		790 kg	650 kg	540 kg	460 kg
		660 kg	540 kg	450 kg	370 kg

Tabela 6 – Widły do palet A442071 – Znamionowy udźwig roboczy – 530 Avant 528, 530

		<i>Pozycja wysięgnika ładowarki</i>			
<i>Model ładowarki AVANT</i>	<i>528, 530</i>	<i>1</i>	<i>2</i>	<i>3</i>	<i>4</i>
60% ROC		520 kg	420 kg	350 kg	290 kg
		440 kg	360 kg	290 kg	240 kg
80% ROC		690 kg	570 kg	470 kg	390 kg
		590 kg	470 kg	390 kg	320 kg
Z tylnymi obciążnikami bocznymi					
60% ROC		670 kg	550 kg	460 kg	390 kg
		560 kg	460 kg	390 kg	320 kg
80% ROC		890 kg	740 kg	620 kg	530 kg
		750 kg	620 kg	510 kg	430 kg

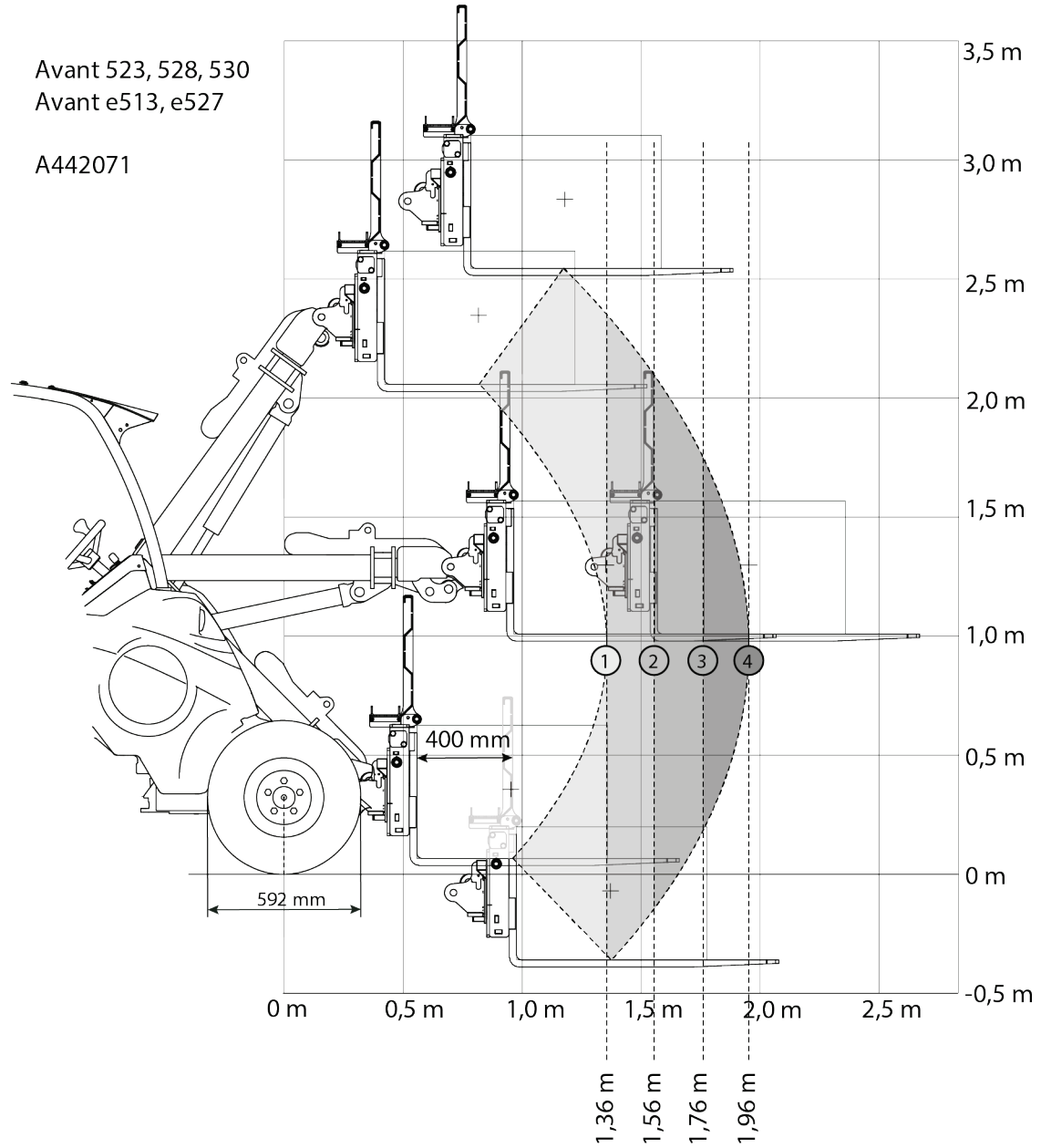
Avant 635, 640
 Avant 635i, 640i
 Avant 645i, 650i

A442071

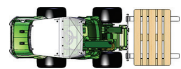
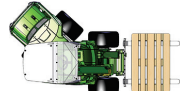
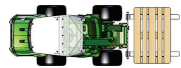
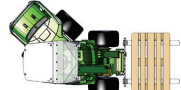
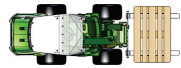
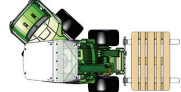
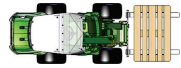
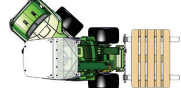

Tabela 7 – Widły do palet A442071 – Znamionowy udźwig roboczy – Avant 635, 640

		<i>Pozycja wysięgnika ładowarki</i>			
<i>Model ładowarki AVANT</i>	635, 640	1	2	3	4
60% ROC		490 kg	400 kg	340 kg	280 kg
		420 kg	340 kg	280 kg	230 kg
80% ROC		650 kg	540 kg	450 kg	380 kg
		550 kg	450 kg	370 kg	310 kg
Z tylnymi obciążnikami bocznymi					
60% ROC		630 kg	520 kg	440 kg	380 kg
		530 kg	440 kg	370 kg	310 kg
80% ROC		830 kg	700 kg	590 kg	500 kg
		700 kg	580 kg	490 kg	420 kg

Tabela 8 – Widły do palet A442071 – Znamionowy udźwig roboczy – Avant 635i, 640i

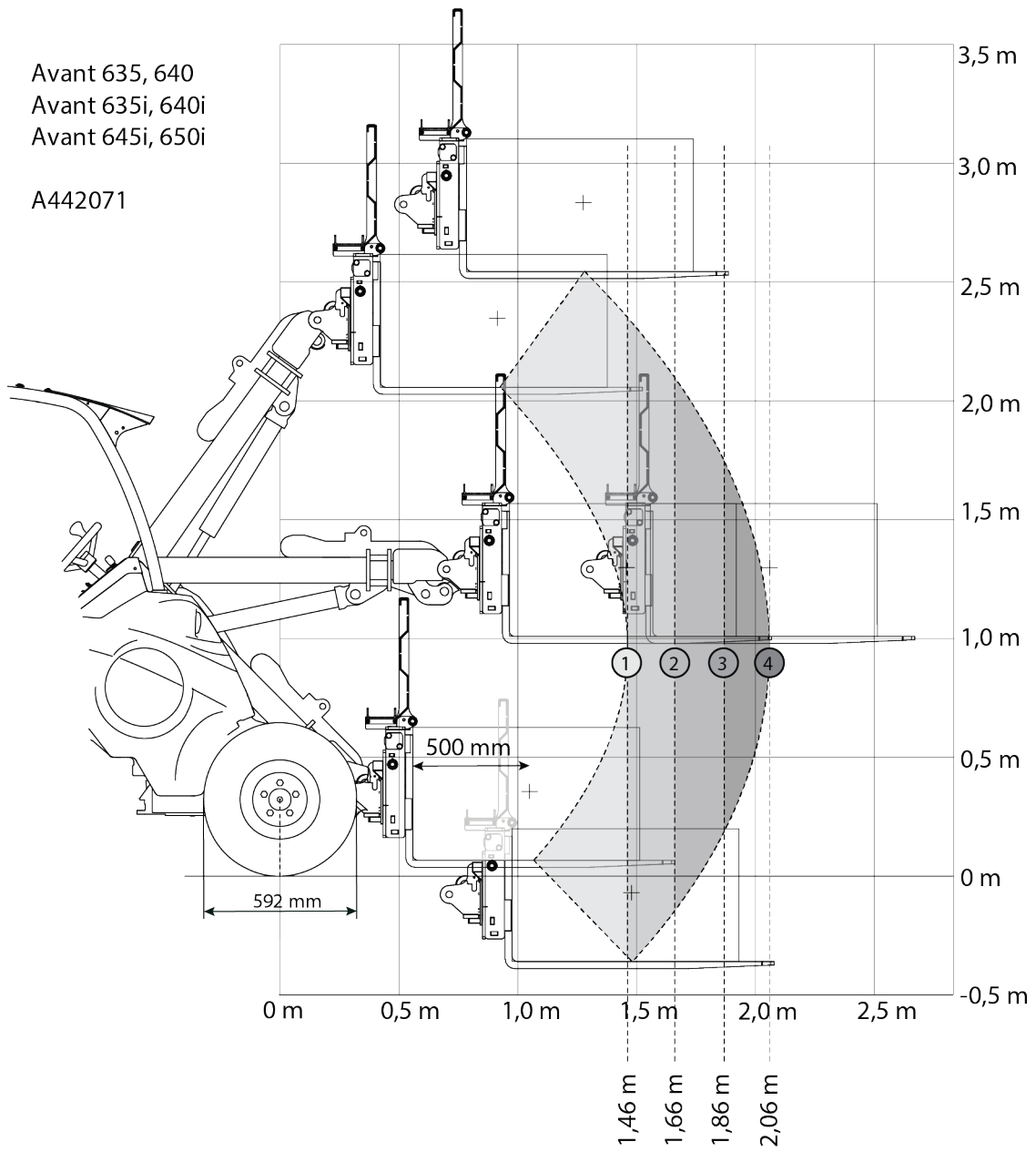

Model ładowarki AVANT	635i, 640i	Pozycja wysięgnika ładowarki			
		1	2	3	4
60% ROC		540 kg	450 kg	370 kg	320 kg
		460 kg	380 kg	310 kg	260 kg
80% ROC		720 kg	590 kg	500 kg	420 kg
		610 kg	500 kg	420 kg	350 kg
Z tylnymi obciążnikami bocznymi					
60% ROC		670 kg	570 kg	480 kg	410 kg
		570 kg	470 kg	400 kg	340 kg
80% ROC		900 kg	750 kg	640 kg	550 kg
		760 kg	630 kg	530 kg	460 kg

Tabela 9 – Widły do palet A442071 – Znamionowy udźwig roboczy – Avant 645i, 650i

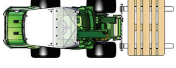
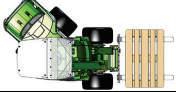
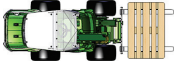
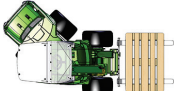
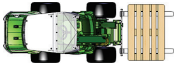
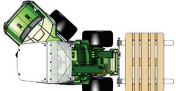
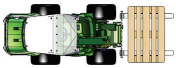
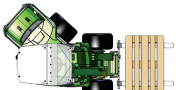
		<i>Pozycja wysięgnika ładowarki</i>			
<i>Model ładowarki AVANT</i>	<i>645i, 650i</i>	<i>1</i>	<i>2</i>	<i>3</i>	<i>4</i>
60% ROC		540 kg	450 kg	370 kg	320 kg
		460 kg	380 kg	310 kg	260 kg
80% ROC		720 kg	590 kg	500 kg	420 kg
		610 kg	500 kg	420 kg	350 kg
Z tylnymi obciążnikami bocznymi					
60% ROC		670 kg	570 kg	480 kg	410 kg
		570 kg	470 kg	400 kg	340 kg
80% ROC		910 kg	760 kg	650 kg	550 kg
		760 kg	640 kg	540 kg	460 kg

6.5.2 Znamionowy udźwig roboczy ładowarki serii 700

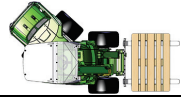
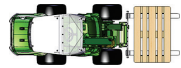
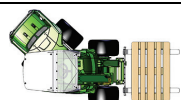
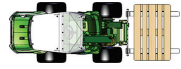
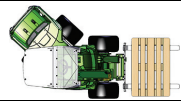
Avant 735, 745, 750, 755i, 760i

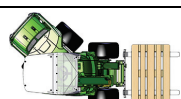
A442071



Tabela 10 – Widły do palet A442071 – Znamionowy udźwig roboczy – Avant 735

		<i>Pozycja wysięgnika ładowarki</i>			
<i>Model ładowarki AVANT</i>	<i>735</i>	<i>1</i>	<i>2</i>	<i>3</i>	<i>4</i>
60% ROC		580 kg	470 kg	390 kg	330 kg
		490 kg	400 kg	330 kg	270 kg
80% ROC		770 kg	630 kg	530 kg	440 kg
		650 kg	530 kg	440 kg	360 kg
Z tylnymi obciążnikami bocznymi					
60% ROC		720 kg	600 kg	510 kg	430 kg
		610 kg	510 kg	420 kg	360 kg
80% ROC		970 kg	800 kg	680 kg	580 kg
		820 kg	670 kg	560 kg	480 kg

Tabela 11 – Widły do palet A442071 – Znamionowy udźwig roboczy – Avant 745, 750

Model ładowarki AVANT	745, 750	Pozycja wysięgnika ładowarki			
		1	2	3	4
60% ROC		670 kg	550 kg	460 kg	390 kg
		570 kg	470 kg	390 kg	330 kg
80% ROC		890 kg	740 kg	620 kg	520 kg
		760 kg	630 kg	520 kg	440 kg
Z tylnymi obciążnikami bocznymi					
60% ROC		810 kg	680 kg	580 kg	500 kg
		690 kg	570 kg	490 kg	410 kg
80% ROC		1090 kg	910 kg	770 kg	660 kg
		920 kg	770 kg	650 kg	550 kg

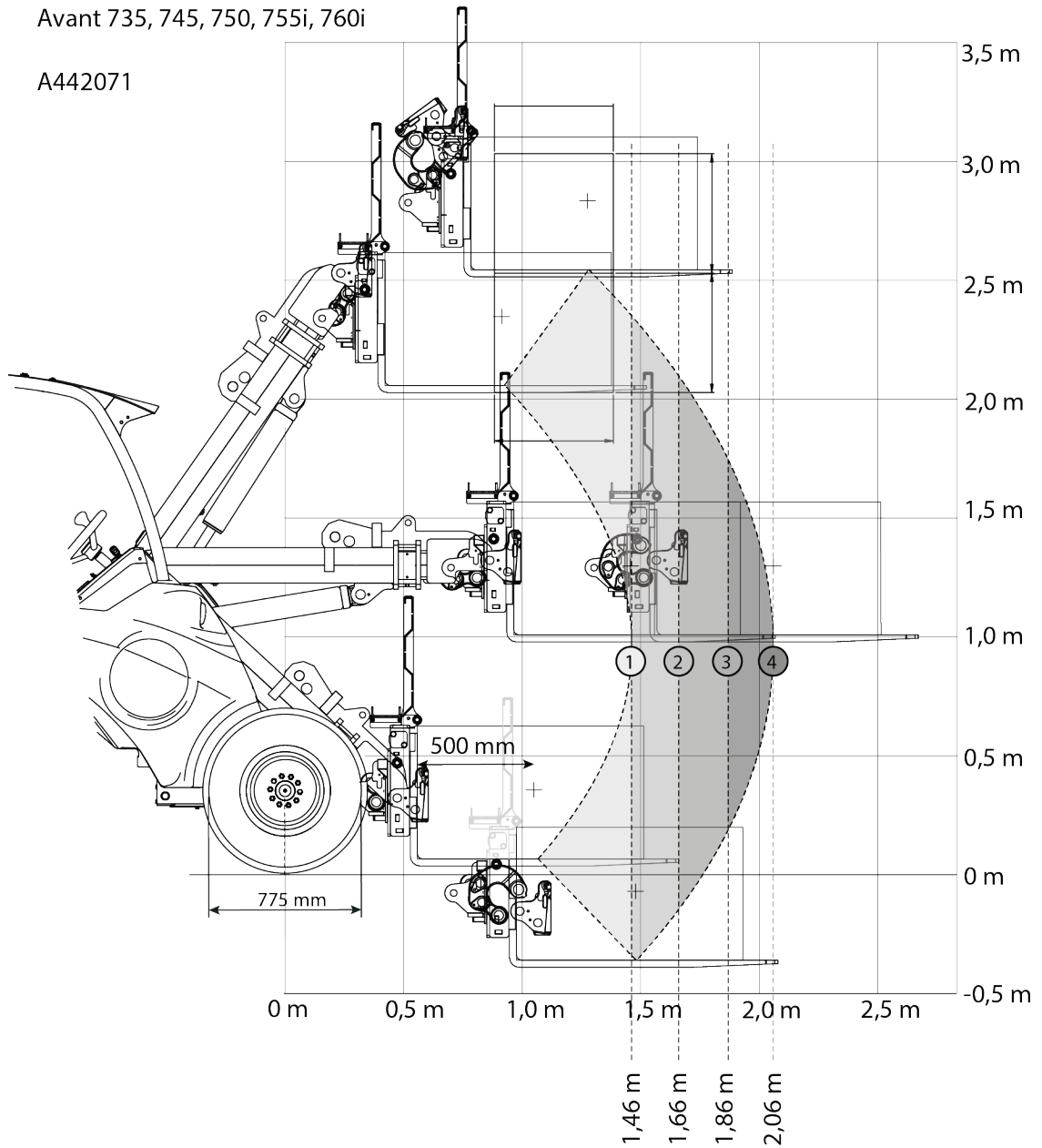
Tabela 12 – Widły do palet A449516 – Znamionowy udźwig roboczy – Avant 755i, 760i

		<i>Pozycja wysięgnika ładowarki</i>			
<i>Model ładowarki AVANT</i>	<i>755i, 760i</i>	<i>1</i>	<i>2</i>	<i>3</i>	<i>4</i>
60% ROC		710 kg	590 kg	500 kg	420 kg
		610 kg	500 kg	420 kg	350 kg
80% ROC		950 kg	790 kg	660 kg	560 kg
		810 kg	670 kg	560 kg	470 kg
Z tylnymi obciążnikami bocznymi					
60% ROC		860 kg	720 kg	610 kg	520 kg
		730 kg	610 kg	510 kg	440 kg
80% ROC		1140 kg	960 kg	810 kg	700 kg
		970 kg	810 kg	690 kg	590 kg

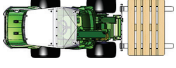
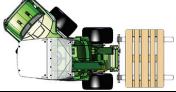
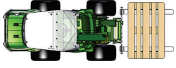
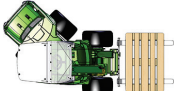
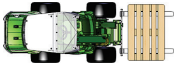
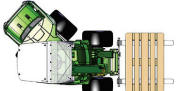
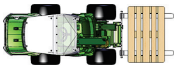
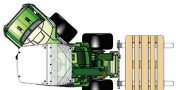
6.5.3 Znamionowy udźwig roboczy - seria 800

Tabela 13 – Widły do palet A442071 – Znamionowy udźwig roboczy – Avant 850, 860i

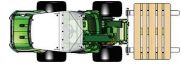
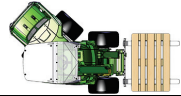
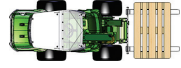
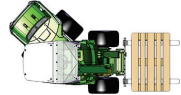
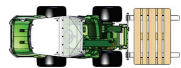
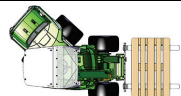
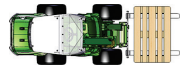
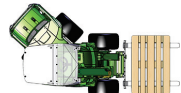
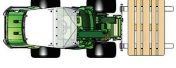
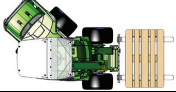
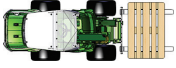
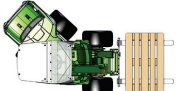
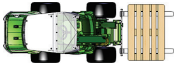
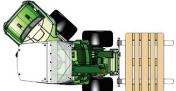
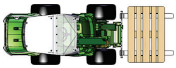
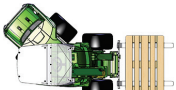
		<i>Pozycja wysięgnika ładowarki</i>			
<i>Model ładowarki AVANT</i>	<i>850, 860i</i>	<i>1</i>	<i>2</i>	<i>3</i>	<i>4</i>
60% ROC		900 kg	730 kg	610 kg	510 kg
		770 kg	630 kg	520 kg	430 kg
80% ROC		1200 kg	980 kg	810 kg	680 kg
		1020 kg	830 kg	690 kg	580 kg
Z tylnymi obciążnikami bocznymi					
60% ROC		1050 kg	860 kg	720 kg	610 kg
		890 kg	730 kg	610 kg	520 kg
80% ROC		1390 kg	1150 kg	960 kg	820 kg
		1190 kg	980 kg	810 kg	690 kg

6.6 Przechowywanie przystawki

Odłączyć i przechowywać przystawkę na równej powierzchni. Najlepiej przechowywać przystawkę w miejscu chronionym przed bezpośrednim działaniem promieni słonecznych, deszczu i ekstremalnych temperatur.

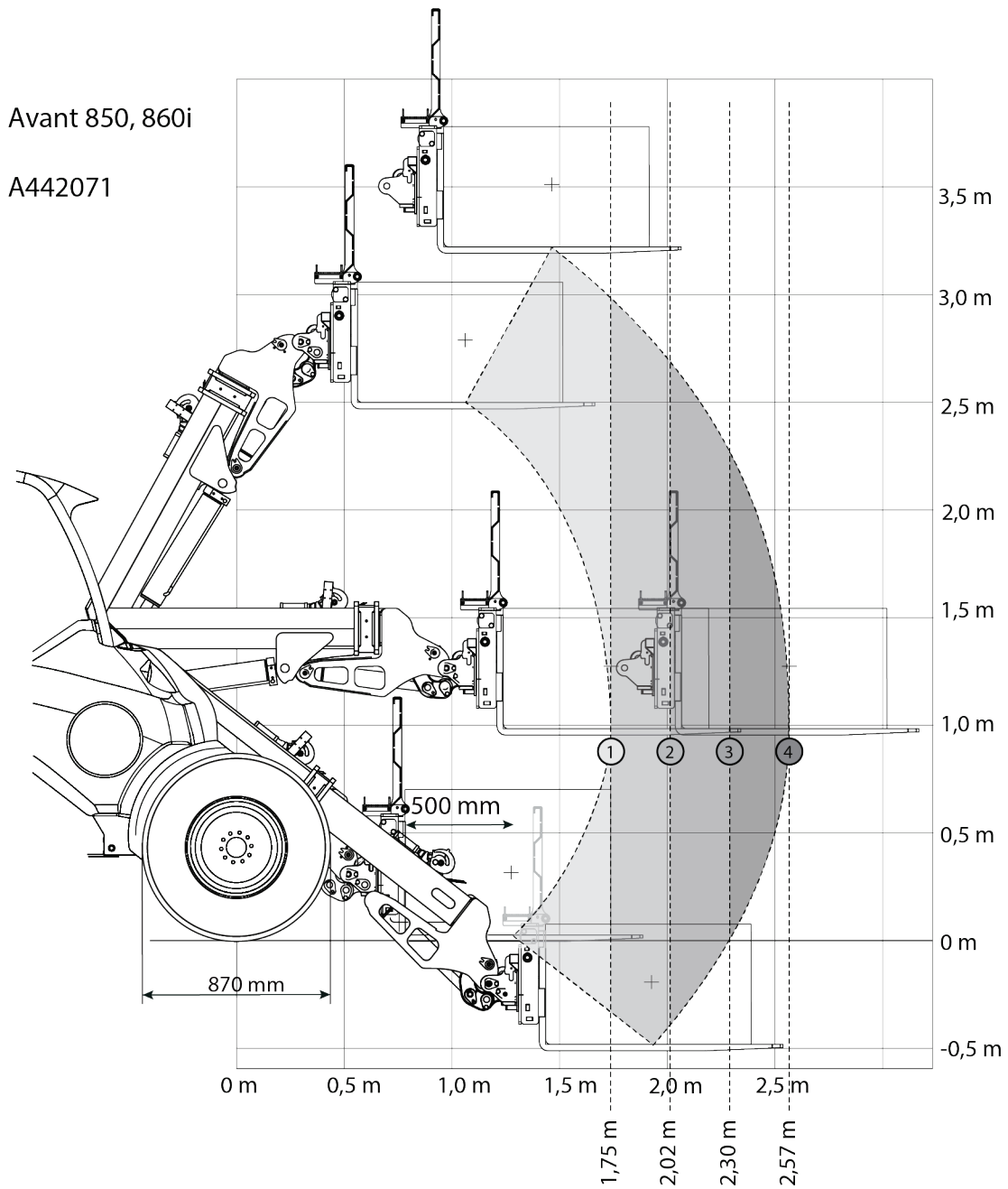
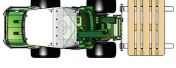
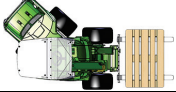
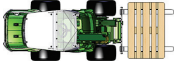
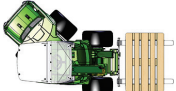
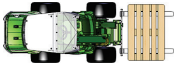
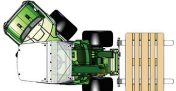
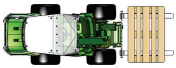
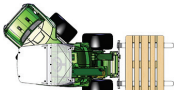
- Nie pozostawiać przystawki bezpośrednio na podłożu. Umieścić ją na przykład na drewnianych klockach lub na palecie. W celu zapewnienia stabilności przystawki podczas przechowywania konieczne może być użycie większej palety lub dwóch palet.
- Umieścić wielozłącze w uchwycie, jak pokazano strzałką na rysunku obok. Nigdy nie pozostawiać złącza hydraulicznego na ziemi.
- W czasie przechowywania przystawka powinna być unieruchomiona.
- Nigdy nie wchodzić na przystawkę.

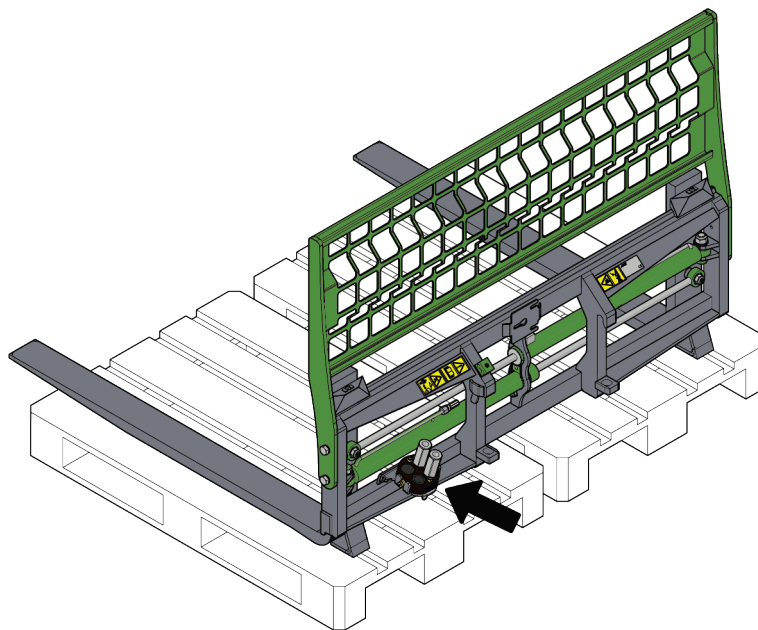

W przypadku dłuższych okresów składowania należy w razie potrzeby uzupełnić farbę, nasmarować punkty smarowania i naoliwić widoczne części wałów siłowników hydraulicznych, aby zapobiec uszkodzeniom spowodowanym rdzą.



PRZESTROGA

Niebezpieczeństwo przewrócenia - Unikaj utraty stabilności podczas przechowywania. Utrata stabilności przystawki może spowodować poważne obrażenia. Upewnij się, że przystawka jest zabezpieczona przed wszelkimi ruchami podczas przechowywania.

7. Konserwacja i serwis

Narzędzie zostało zaprojektowane tak, aby wymagało jak najmniej konserwacji. Ciągła konserwacja obejmuje regularne czyszczenie i smarowanie oraz sprawdzanie stanu narzędzia. Z powodu niebezpieczeństwa zmiążdżenia przez opuszczane części maszyny wszelkie prace konserwacyjne muszą być wykonywane po całkowitym opuszczeniu elementów ruchomych, gdy narzędzie spoczywa płasko na ziemi.



NIEBEZPIECZEŃSTWO

Ryzyko zmiążdżenia - Nie wolno przechodzić pod uniesionym narzędziem. Podczas wszelkich prac konserwacyjnych należy upewnić się, że narzędzie jest prawidłowo podparte. Nie wolno przechodzić pod uniesionym narzędziem. Podczas konserwacji wysięgnik ładowarki może nieoczekiwanie opaść, powodując poważne obrażenia ciała lub uderzenie, nawet gdy silnik ładowarki jest wyłączony. Wszelkie prace konserwacyjne i serwisowe należy wykonywać po opuszczeniu narzędzia do bezpiecznego położenia.

7.1 Kontrola elementów hydraulicznych

Stan przewodów i elementów hydraulicznych należy sprawdzać, gdy silnik jest wyłączony, a instalacja hydrauliczna nie znajduje się pod ciśnieniem. W przypadku wykrycia nieszczelności w instalacji hydraulicznej narzędzia lub ładowarki maszyny nie wolno obsługiwać. Wyciekający płyn hydrauliczny może przeniknąć przez skórę i spowodować poważne obrażenia. Jeśli płyn hydrauliczny przeniknął przez skórę, należy natychmiast skorzystać z opieki medycznej. Umyć wodą i mydłem każdą część ciała, która miała kontakt z olejem hydraulicznym. Olej hydrauliczny jest również szkodliwy dla środowiska naturalnego i nie można dopuścić do jego wycieku do otoczenia. Przecieki należy usuwać natychmiast po ich wykryciu, ponieważ nawet mała nieszczelność może szybko rozrosnąć się do dużych rozmiarów. Narzędzie należy obsługiwać wyłącznie z użyciem takiego samego typu oleju hydraulicznego, jak stosowany w ładowarkach Avant.



NIEBEZPIECZEŃSTWO

Ryzyko wtrysku płynu pod wysokim ciśnieniem przez skórę - Zwolnić ciśnienie resztkowe przed wykonaniem konserwacji.

Nie wolno obsługiwać elementów hydraulicznych, gdy instalacja hydrauliczna znajduje się pod ciśnieniem, ponieważ złączka może pęknąć lub poluzować się, a uwolniony olej może spowodować poważne obrażenia ciała. Nie wolno obsługiwać maszyny w przypadku wykrycia usterki w instalacji hydraulicznej.



Sprawdzać wzrokowo, czy przewody nie są pęknięte albo przetarte. W przypadku śladów wycieku, w miejscu podejrzewanej nieszczelności należy podłożyć kawałek tektury, aby sprawdzić dany element. Nie szukać nieszczelności przy użyciu rąk. Sprawdzać stan przewodów; przerwać pracę, jeśli zewnętrzna warstwa przewodu jest przetarta. Sprawdzić ułożenie przewodów; poprawić zaciski węży, aby uniknąć przetarcia węży. Węże mają ograniczony okres eksploatacji. W zależności od warunków roboczych wszystkie węże muszą być dokładnie sprawdzane nie później niż po 3 - 5 latach eksploatacji i wymieniane w razie potrzeby.

Wykrycie jakiegokolwiek usterki oznacza, że przewód lub element hydrauliczny musi być wymieniony, a urządzenie nie może być używane zanim nie zostanie naprawione. Części zamienne są dostępne u najbliższego przedstawiciela firmy AVANT lub w autoryzowanym serwisie. W przypadku braku wystarczającej wiedzy na temat zespołów hydraulicznych i doświadczenia w zakresie bezpiecznego wykonywania napraw naprawy należy zlecić profesjonalnym technikom serwisu.

7.2 Czyszczenie narzędzia

Należy regularnie czyścić narzędzie, aby zapobiec nagromadzeniu brudu, który trudno byłoby usunąć. Do czyszczenia można użyć myjki ciśnieniowej i łagodnego detergentu. Nie używać silnych rozpuszczalników ani nie stosować natrysku bezpośrednio na elementy hydrauliki lub nalepki umieszczone na narzędziu.

7.3 Smarowanie

Na powierzchniach ślizgowych prowadnic znajdują się 2 miejsca smarowania.

Prawidłowy interwał między smarowaniami zależy w dużej mierze od warunków pracy, ale smar należy dodawać przynajmniej po każdych 10 godzinach pracy. Aby zagwarantować bezawaryjną pracę, należy zapewnić odpowiednie smarowanie.

Wyczyścić prowadnice przed ich nasmarowaniem. Podczas uzupełniania, dodać niewielką ilość smaru. Prowadnice smaruje się ręcznie, na przykład za pomocą pędzla lub wazeliny w sprayu.

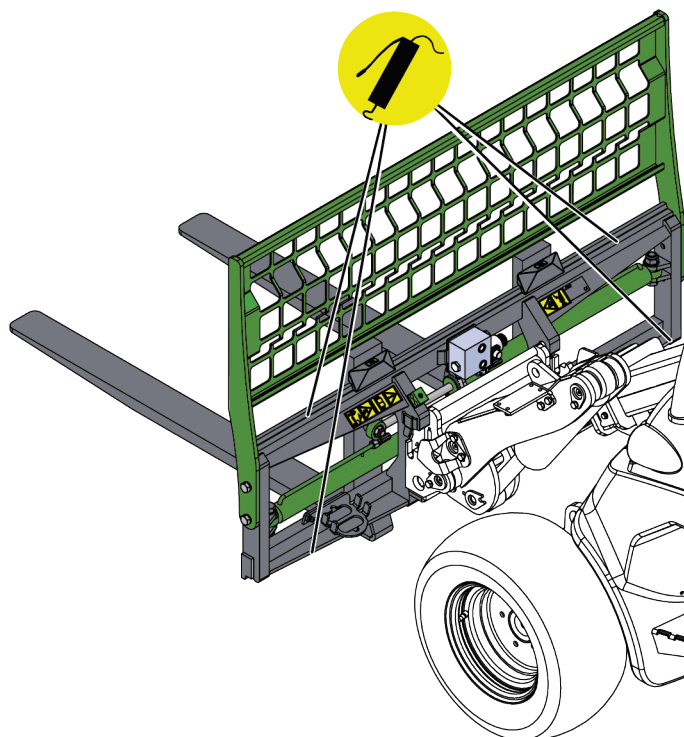

7.4 Kontrola konstrukcji metalowych

Należy również regularnie kontrolować metalowe elementy przystawki. Sprawdzić wzrokowo pod kątem ewentualnych uszkodzeń oraz dokładnie skontrolować wsporniki szybkozłączy i strefę w ich pobliżu. Przystawki nie wolno używać, jeśli jest odkształcona, pęknięta, rozerwana lub w inny sposób uszkodzona.

Naprawy spawalnicze mogą być wykonywane wyłącznie przez profesjonalnych spawaczy. Podczas spawania stosowane muszą być tylko takie metody i materiały spawalnicze, które nadają się do stali, z której wykonana jest przystawka. Aby uzyskać więcej informacji na temat napraw, prosimy o kontakt z najbliższym punktem serwisowym.

Co pewien czas należy użyć funkcji przesuwu wideł, aby zapobiec zakleszczaniu się wideł. Śruby mocujące ramę lub przedłużenie oparcia muszą być dobrze dokręcone.

7.5 Utylizacja po wycofaniu z eksploatacji

Po wycofaniu przystawki z eksploatacji należy oddać ją do recyklingu i zapewnić odpowiednią utylizację. Zdemontować przystawkę i oddzielić różne materiały, takie jak tworzywo sztuczne, stal i guma, oraz poddać każdy materiał recyklingowi. Spuścić i zebrać wszystkie płyny oraz oddać je do utylizacji zgodnie z obowiązującymi przepisami. Nie dopuszczać do wycieku cieczy lub wyrzucania części do środowiska naturalnego.

Każdy materiał należy poddać recyklingowi, dostarczając go do odpowiedniego miejsca zbiórki. Jeśli to możliwe, powierzyć recykling wyspecjalizowanej firmie.

8. Warunki gwarancji

Avant Tecno Oy udziela na produkowane przez siebie narzędzia rocznej gwarancji (12 miesięcy) od daty zakupu.

Gwarancja pokrywa koszty napraw w następujący sposób:

- Jeżeli naprawa nie zostanie wykonana w zakładzie, pokrywane są koszty robocizny.
- Zakład dokonuje wymiany wszystkich wadliwych podzespołów i materiałów eksploatacyjnych.

W szczególnych przypadkach, które zostały wcześniej ustalone, zakład może dokonać zwrotu ceny podzespołów zakupionych przez klienta.

Gwarancja nie obejmuje:

- Zwykłych prac konserwacyjnych ani części i materiałów eksploatacyjnych niezbędnych do jej wykonania.
- Szkód spowodowanych w wyniku niewłaściwych warunków pracy lub sposobów eksploatacji, zaniedbania, dokonania zmian konstrukcyjnych bez zgody Avant Tecno Oy, użycia nieoryginalnych części zamiennych lub braku konserwacji.
- Konsekwencji usterki, takich jak przerwa w pracy lub inne ewentualne dodatkowe szkody.
- Kosztów podróży i/lub wysyłki związanych z naprawą.

FI	EY-vaatimustenmukaisuusvakuutus	Alkuperäinen kieliversio
SV	EG-försäkran om överensstämmelse	Originalversion
EN	EC Declaration of Conformity	Original language
PL	Deklaracja zgodności WE	Tłumaczenie oryginalnego dokumentu



Valmistaja / Tillverkare / Manufacturer / Producent
Osoite / Adress / Address / Adres

AVANT TECNO OY
Ylötie 1
33470 YLÖJÄRVI,
FINLAND

Vakuutamme täten, että alla mainitut tuotteet täyttävät konedirektiivin turvallisuus- ja terveysvaatimukset (direktiivi 2006/42/EY muutoksineen). Seuraavia yhdenmukaistettuja standardeja on sovellettu /

Vi försäkrar härmed att nedan beskrivna produkter överensstämmer med hälso- och säkerhetskrav i EG-maskindirektiv (EG-direktiv 2006/42/EG som ändrat). Följande harmoniserade standarder har tillämpats /

We hereby declare that the products listed below are in conformity with the provisions of the Machinery Directive (directive 2006/42/EC as amended). The following harmonized standards have been applied:

Niniejszym deklarujemy, że produkty wymienione poniżej spełniają postanowienia dyrektywy maszynowej (Dyrektywa 2006/42/EWG z poprawkami). Zastosowano następujące zharmonizowane normy

SFS-EN ISO 12100, SFS-EN ISO 4413

Mallit / Modeller / Models / Modele

Avant	
Hydraulitoiminen trukkihaarukka; Avant-kuormaaajan työlaite Hydraulisk pallgaffel; arbetsredskap för Avant lastare Hydraulic pallet fork; attachment for Avant loaders Widły do palet z przesuwarem hydraulicznym; narzędzie ładowarek Avant	A442071



8.8.2023 Ylöjärvi, Finland

Jani Käkelä,
Toimitusjohtaja / Verkställande direktör /
CEO / Dyrektor zarządzający



AVANT[®]