

AVANT®

Podręcznik operatora narzędzi



Uchwyt transportowy do drzew

Numer produktu A444137

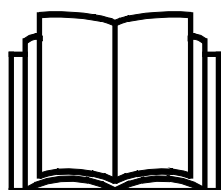

Prosimy przeczytać uważnie niniejszą instrukcję przed użyciem sprzętu i stosować się do niej.

Zachować niniejszą instrukcję do późniejszego wykorzystania.

Manufacturer:

AVANT®
AVANT TECNO OY
e-mail: sales@avanttecno.com

Ylötie I
33470 YLÖJÄRVI
FINLAND
Tel. +358 3 347 8800
Fax +358 3 348 5511

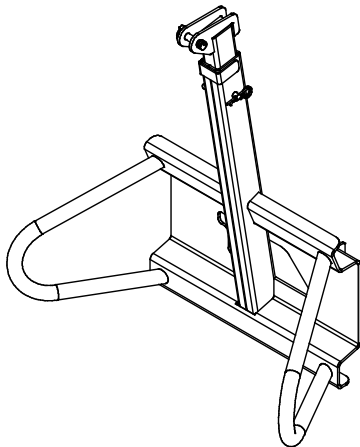
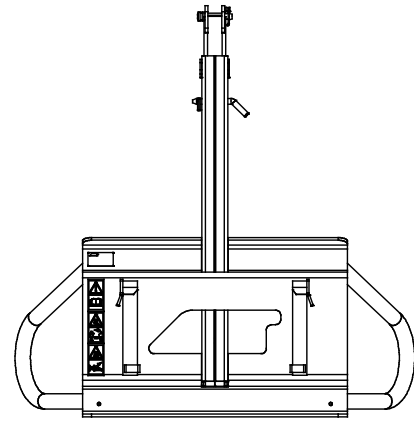
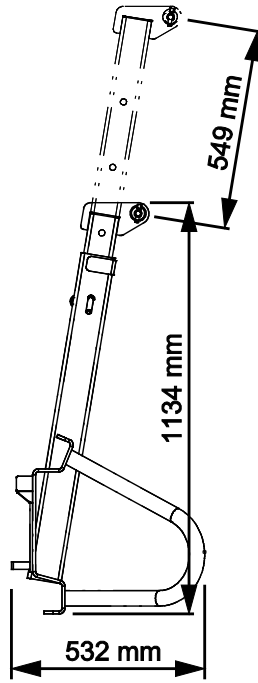
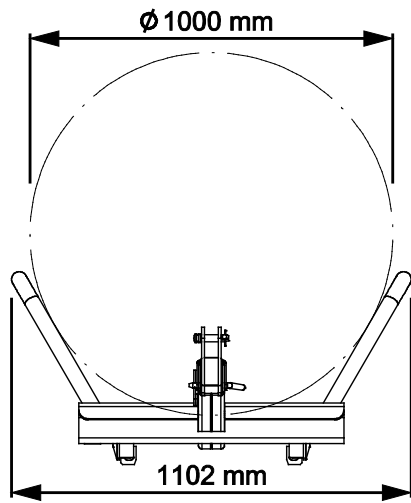

SPIS TREŚCI

1. WPROWADZENIE	4
Symbole ostrzegawcze użyte w niniejszym podręczniku.....	5
2. UŻYCIĘ ZGODNE Z PRZEZNACZENIEM.....	6
3. INSTRUKCJE BEZPIECZEŃSTWA DOTYCZĄCE STOSOWANIA NARZĘDZIA	7
3.1 Sprzęt ochrony indywidualnej.....	9
3.2 Procedura bezpiecznego wyłączenia.....	10
4. DANE TECHNICZNE	11
4.1 Nalepki bezpieczeństwa i podstawowe elementy narzędzia.....	11
4.2 Podnoszenie.....	13
5. PODCZEPIANIE NARZĘDZIA	14
6. OBSŁUGA PRZYSTAWKI.....	16
6.1 Bezpieczna odległość.....	17
6.2 Lista kontrolna przed użyciem.....	17
6.3 Kwalifikacje operatora	18
6.4 Eksploatacja.....	18
6.4.1 Transport przedmiotów.....	19
6.4.2 Przenoszenie materiału.....	20
6.4.3 Maksymalne obciążenie robocze.....	21
6.4.4 Praca na nierównym terenie	21
6.4.5 Pozycja transportowa	21
6.4.6 Znamionowy udźwig roboczy.....	22
6.5 Przechowywanie przystawki.....	35
7. KONSERWACJA I SERWIS.....	36
7.1 Czyszczenie przystawki	36
7.2 Kontrola konstrukcji metalowych.....	36
7.3 Smarowanie	36
7.4 Utylizacja po wycofaniu z eksploatacji	36
8. WARUNKI GWARANCJI	37

I. Wprowadzenie

Avant Tecno Oy dziękuje za zakup przystawki do ładowarki Avant. Została ona zaprojektowana i wyprodukowana w oparciu o wieloletnie doświadczenie w opracowywaniu i wytwarzaniu produktów. Poprzez zapoznanie się z niniejszą instrukcją i postępowanie zgodnie z zaleceniami, zapewniasz bezpieczne i niezawodne działanie oraz długą żywotność sprzętu. Przeczytaj uważnie instrukcję przed rozpoczęciem użytkowania urządzenia lub jego konserwacją.

Celem niniejszego podręcznika jest ułatwienie:

- obsługi wyposażenia w bezpieczny i efektywny sposób
- przestrzegania i unikania niebezpiecznych sytuacji
- utrzymania wyposażenia w nie naruszonym stanie i zapewnienie długiego okresu eksploatacji

Dzięki tym instrukcjom nawet niedoświadczony użytkownik może bezpiecznie korzystać z narzędzia i ładowarki. Niniejszy podręcznik zawiera również ważne instrukcje przeznaczone dla doświadczonych operatorów AVANT. Należy upewnić się, że wszystkie osoby obsługujące ładowarkę otrzymały przed jej użyciem odpowiednie wskazówki i zapoznały się z podręcznikiem obsługi ładowarki, każdego używanego narzędzia oraz wszystkimi instrukcjami bezpieczeństwa. Używanie urządzenia do jakichkolwiek innych celów i w jakikolwiek inny sposób niż podano w niniejszym podręczniku jest zabronione. Podręcznik należy przechowywać w pobliżu miejsca pracy przez cały okres eksploatacji urządzenia. W przypadku sprzedaży lub przekazania urządzenia niniejszy podręcznik należy przekazać nowemu właścicielowi. W razie utraty lub zniszczenia podręcznika prosimy o zwrócenie się o nowy egzemplarz do swojego przedstawiciela Avant lub producenta.

Oprócz instrukcji bezpieczeństwa zawartych w niniejszej instrukcji obsługi, należy również przestrzegać instrukcji BHP, lokalnego prawa i innych przepisów dotyczących eksploatacji sprzętu. Należy szczególnie przestrzegać przepisów dotyczących używania wyposażenia na drogach publicznych. Przed użyciem ładowarki na drogach należy skontaktować się ze swoim przedstawicielem Avant, żeby uzyskać więcej informacji na temat lokalnych wymogów.

Prosimy o kontakt z lokalnym przedstawicielem AVANT w każdej sprawie dotyczącej serwisu, części zamiennych lub problemów, które mogą wystąpić podczas obsługi maszyny

Niniejszy podręcznik stanowi tłumaczenie oryginalnej instrukcji w języku angielskim. Z powodu ciągłego udoskonalania produktów niektóre szczegóły podane w podręczniku mogą różnić się od posiadanego urządzenia. Ilustracje zamieszczone w niniejszym podręczniku mogą prezentować opcjonalne wyposażenie lub funkcje, które obecnie są niedostępne. Zastrzegamy sobie prawo do zmiany treści niniejszego podręcznika bez powiadomienia. Copyright © 2023 Avant Tecno Oy. Wszystkie prawa zastrzeżone.

Symbole ostrzegawcze użyte w niniejszym podręczniku

W niniejszym podręczniku zastosowano poniższe symbole ostrzegawcze. Symbole ostrzegawcze wskazują na czynniki, które należy uwzględnić, aby zredukować ryzyko obrażeń ciała lub szkód materialnych:



OSTRZEŻENIE SYMBOL BEZPIECZEŃSTWA

Symbol ten oznacza: **“Ostrzeżenie, zachować czujność! Twoje bezpieczeństwo jest zagrożone!”**

Należy dokładnie przeczytać dołączony komunikat, który ostrzega o bezpośrednim zagrożeniu, mogącym spowodować poważne obrażenia ciała.

Sam symbol ostrzeżenia i dołączony do niego tekst wskazują ważne komunikaty dotyczące bezpieczeństwa w całym podręczniku. Ma on na celu zwrócenie uwagi na instrukcje dotyczące bezpieczeństwa operatora lub bezpieczeństwa innych osób. W przypadku zauważenia tego symbolu należy zachować czujność, ponieważ dotyczy on bezpieczeństwa, uważnie przeczytać dołączony komunikat i powiadomić innych operatorów.

NIEBEZPIECZEŃSTWO To słowo ostrzegawcze oznacza niebezpieczną sytuację, która - jeśli się jej nie zapobiegnie - spowoduje śmierć lub poważne obrażenia ciała.

OSTRZEŻENIE To słowo ostrzegawcze oznacza potencjalnie niebezpieczną sytuację, która - jeśli się jej nie zapobiegnie - może spowodować obrażenia ciała lub śmierć.

PRZESTROGA Ten słowo ostrzegawcze jest stosowane, gdy może dojść do drobnych obrażeń ciała, jeśli instrukcje nie będą prawidłowo przestrzegane.

NOTYFIKACJA

To słowo ostrzegawcze wskazuje informacje dotyczące prawidłowej eksploatacji i konserwacji urządzenia.

Niezastosowanie się do instrukcji towarzyszących temu symbolowi może doprowadzić do uszkodzenia urządzenia lub innych szkód rzeczowych.

2. Użycie zgodne z przeznaczeniem

Uchwyt transportowy do drzew AVANT został zaprojektowany i wyprodukowany z przeznaczeniem do użytku z wielofunkcyjnymi ładowarkami AVANT wymienionymi w Tabeli 1 poniżej. Przystawka przeznaczona jest do podnoszenia i transportu drzew lub innych dużych roślin w miejscu prowadzenia prac ogrodniczych. Solidna konstrukcja sprawia, że przystawka jest bardzo przydatna i wydajna w pracach na terenach zielonych. Teleskopowy wysięgnik może być używany do transportu drzew do miejsc trudno dostępnych lub znajdujących się na dużej wysokości. Zapewnia również dobrą widoczność ładunku.

Maksymalne dopuszczalne obciążenie uchwytu transportowego do drzew wynosi 900 kg. Hak do podnoszenia można ustawić za pomocą sworznia w czterech różnych położeniach. Przystawka nie została zaprojektowana do użytku innego niż określony w niniejszej instrukcji i nie może być używana do celów niezgodnych z przeznaczeniem. Uchwyt transportowy do drzew jest przeznaczona do stosowania wyłącznie na krótkich odcinkach, nie na drogach publicznych.

Przystawka została zaprojektowana tak, aby wymagana była jak najmniejsza konserwacja. Regularną konserwację może przeprowadzać operator. Operator nie może wykonywać żadnych napraw, a wymagane naprawy i konserwacje należy zlecić profesjonalnym serwisantom. Wszystkie czynności konserwacyjne muszą być wykonane z użyciem odpowiedniego sprzętu zabezpieczającego. Części zamienne muszą spełniać wymagania oryginalnych specyfikacji, co zapewnia stosowanie tylko oryginalnych części. Dostępny może być oddzielny katalog części zamiennych – prosimy o kontakt ze sprzedawcą Avant.

Należy zapoznać się z zamieszczonymi w podręczniku instrukcjami dotyczącymi serwisu i konserwacji. W przypadku dodatkowych pytań w sprawie obsługi lub konserwacji wyposażenia lub gdy wymagane są części zamienne albo usługi serwisowe, prosimy o kontakt z dealerm AVANT.

Tabela 1 - Uchwyt transportowy do drzew - Zgodność z ładowarkami Avant

Model	220	313S		520	630	735		
	225	320S	420	523	635	745	850	e5
	225LPG	320S+	423	525LPG	640	750	860i	e6
				528	645i	755i		
				530	650i	760i		
A444137	-	-	(•)	•	•	•	•	•

Zalecane jest stosowanie narzędzia wyłącznie z ładowarkami oznaczonymi symbolem • w Tabeli 1. W przypadku stosowania z modelami oznaczonymi symbolem (•) pełna wydajność może nie zostać uzyskana. Wymagane może być zastosowanie dodatkowych przeciwcieżarów. W celu uzyskania informacji na temat zgodności z modelem, który nie został wskazany w tabeli, prosimy o kontakt z przedstawicielem Avant.

3. Instrukcje bezpieczeństwa dotyczące stosowania narzędzia

Należy pamiętać, że bezpieczeństwo jest wynikiem kilku czynników. Ładowarka z zamocowanym narzędziem to potężna kombinacja, a jej niewłaściwa lub nieostrożna obsługa lub konserwacja może spowodować poważne obrażenia ciała lub szkody materialne. W związku z tym, przed rozpoczęciem pracy wszyscy operatorzy muszą dokładnie zapoznać się ze sposobem prawidłowego użytkowania oraz z treścią podręcznika operatora zarówno ładowarki jak i narzędzia. Nie używać narzędzia do czasu uzyskania pełnej znajomości sposobu jego działania i związanych z tym zagrożeń.



NIEBEZPIECZEŃSTWO

Niewłaściwe lub nieostrożne użytkowanie albo użycie narzędzia, które jest w złym stanie może spowodować ryzyko poważnych obrażeń ciała. Należy zapoznać się z elementami sterowania pracą ładowarki, procedurą prawidłowego podłączania oraz prawidłowym i bezpiecznym sposobem obsługi narzędzia. W szczególności należy nauczyć się bezpiecznego zatrzymywania urządzenia. Należy dokładnie zapoznać się ze wszystkimi środkami ostrożności.

Przed przystąpieniem do obsługi narzędzia należy dokładnie przeczytać wszystkie instrukcje bezpieczeństwa



OSTRZEŻENIE

- Podczas doczepiania przystawki do ładowarki **należy upewnić się, że sworznie blokujące płyty szybkiego montażu znajdują się w położeniu dolnym i że przystawka jest prawidłowo doczepiona do ładowarki.** Nie wolno podnosić ani przesuwac przystawki, która nie została zamocowana.
- Przystawka jest przeznaczona do użytkowania przez jednego operatora w danym momencie. Nie dopuszczać do przebywania innych osób w pobliżu strefy pracy urządzenia.
- Przystawkę należy zawsze transportować w najniższym możliwym położeniu, tak aby środek ciężkości znajdował się nisko. Podczas jazdy wysięgnik teleskopowy powinien być schowany.
- **Ryzyko upuszczenia ładunku – Nigdy nie przekraczać bezpiecznego obciążenia roboczego przystawki. Bezpieczne obciążenie robocze wysięgnika uchwytu transportowego do drzew wynosi 900 kg.** Nigdy nie przekraczać tego obciążenia. Maksymalne obciążenie, które można podnieść za pomocą ładowarki, czyli znamionowy udźwig roboczy, zależy od kilku czynników, takich jak:
 - model ładowarki
 - położenie i stopień wysunięcia wysięgnika ładowarki
 - położenie wygiętej przegubowo ramy ładowarki
 - obciążniki na ładowarce
 - ruchy ładowarki, jej wysięgnika i ładunku
 - równość podłoża i stopień nachylenia

Zawsze postępować zgodnie z instrukcją obsługi ładowarki, aby określić znamionowy udźwig roboczy każdego modelu ładowarki. Więcej informacji na ten temat znajduje się w instrukcji ładowarki.
- **Ryzyko przewrócenia - Podczas jazdy utrzymywać ładunek możliwie nisko nad podłożem.** Przewożenie ciężkich ładunków może spowodować przesunięcie środka ciężkości ładowarki i jej wywrócenie. Ładunek należy zawsze transportować jak najniżej i najbliżej maszyny z wysięgnikiem teleskopowym całkowicie złożonym, tak aby środek ciężkości znajdował się nisko.

**OSTRZEŻENIE**

- **Gwałtowne ruchy mogą spowodować przewrócenie ładowarki - Przystawy sterownicze ładowarki należy obsługiwać powoli i spokojnie.** Należy zachować ostrożność podczas podnoszenia ładunku na dużą wysokość lub opuszczania go z dużej wysokości. Unikać gwałtownych zmian prędkości lub kierunku, aby zachować stabilność ładowarki, zwłaszcza pod dużym obciążeniem. Należy poruszać się powoli i ostrożnie, zwłaszcza na terenie pochyłym lub śliskiej nawierzchni.
- **Ryzyko zmiążdżenia – Nigdy nie należy samemu wchodzić pod ładunek, wysięgnik ładowarki lub przystawkę.** Podczas opuszczania fotela operatora może ulec zmianie stabilność ładowarki, prowadząc do przewrócenia się maszyny. Należy zawsze pamiętać, że wysięgnik może nieoczekiwanie opaść z powodu utraty stabilności, usterki mechanicznej lub użycia elementów sterujących ładowarki przez inną osobę, powodując niebezpieczeństwo zmiążdżenia. Ładowarka nie jest przeznaczona do długotrwałego przetrzymywania podniesionego ładunku. Przed opuszczeniem fotela operatora należy stabilnie położyć przystawkę na podłoże i nigdy nie dopuszczać, aby ktokolwiek znajdował się pod wysięgnikiem lub przystawką.
- **Ryzyko kolizji – Zachować bezpieczną odległość od innych osób i przeszkód w miejscu pracy.** Zwracać uwagę na otoczenie oraz wszelkie inne osoby i maszyny znajdujące się w pobliżu. Osoby postronne muszą zachować bezpieczną odległość 5 metrów. Zwrócić uwagę na ukształtowanie terenu i inne zagrożenia, takie jak gałęzie i drzewa, które mogą sięgnąć strefy pracy operatora, luźne kamienie i śliskie powierzchnie.
- Z podniesionym ładunkiem należy przemieszczać się ostrożnie, gdyż jego kołysanie się może wpływać na stabilność ładowarki. Nie pozwalać, aby inne osoby znajdowały się w pobliżu wysięgnika lub strefy, w której wahanie ładunku stwarza zagrożenie uderzenia lub zmiążdżenia.
- Podczas przenoszenia ciężkich ładunków przegub należy utrzymywać w pozycji wyprostowanej. Skręcanie przegubu może spowodować przewrócenie ładowarki do przodu.
- Należy stosować wyłącznie atestowane urządzenia podnoszące, takie jak łańcuchy lub pasy, które są odpowiednie do prac dźwigowych.
- Należy przestrzegać maksymalnego udźwigu podanego w instrukcji obsługi ładowarki. W przypadku włączenia się czujnika obciążenia należy zachować szczególną ostrożność (jeżeli ładowarka jest wyposażona w czujnik).
- Należy upewnić się, że powierzchnia może utrzymać cały ciężar ładunku. Należy również przestrzegać prawidłowego ciśnienia opon.
- Upewnić się, że wolna przestrzeń u góry jest wystarczająca. Uderzenie o przeszkodę u góry może spowodować wywrócenie ładowarki. Zachować bezpieczną odległość od przewodów elektrycznych, lamp lub innych instalacji elektrycznych.
- Nie wolno używać narzędzia do podnoszenia lub przewożenia osób ani jako platformy roboczej, nawet przez krótki czas.
- Używać tylko narzędzi w dobrym stanie. Należy regularnie dokładnie sprawdzać narzędzia. Nie wolno modyfikować narzędzi w sposób zagrażający jego bezpieczeństwu. Surowo zabrania się wiercenia otworów w narzędziach i spawania lub mocowania w inny sposób haków i innych elementów.
- Przed każdym czyszczeniem, konserwacją lub regulacją, wyłączyć ładowarkę i umieścić przystawkę w bezpiecznym położeniu, jak pokazano w Procedurze bezpiecznego zatrzymywania.



OSTRZEŻENIE

- Urządzenie powinno być używane tylko zgodnie z przeznaczeniem. Inne użycie może stwarzać niepotrzebnie zagrożenie bezpieczeństwa i spowodować uszkodzenie wyposażenia.
- Upewnić się, że ładowarka jest wyposażona w niezbędne elementy zabezpieczające oraz że są one sprawne. Konieczne jest stosowanie pasa bezpieczeństwa. W przypadku występowania szczególnych zagrożeń w miejscu pracy należy stosować odpowiedni sprzęt ochronny.
- Należy również przeczytać instrukcje bezpieczeństwa i prawidłowej obsługi ładowarki zamieszczone w podręczniku operatora ładowarki.



NIEBEZPIECZEŃSTWO

Ryzyko zmiążdżenia – Zabrania się przebywania pod wysięgnikiem ładowarki lub przystawką ze względu na zagrożenie zdrowia i życia. Nigdy nie należy wchodzi pod wysunięty wysięgnik i nie pozwalać zbliżyć się do niego innym osobom. Przechodzenie pod uniesionym narzędziem lub wysięgnikiem ładowarki jest niebezpieczne, ponieważ wysięgnik może opaść z powodu utraty stabilności, usterki mechanicznej lub użycia przyrządów sterowniczych ładowarki przez inną osobę. Przed opuszczeniem fotela operatora przystawkę należy zawsze bezpiecznie ustawić i stabilnie oprzeć na podłożu.

Należy pamiętać, że wysięgnik ładowarki może opaść lub przechylić się, nawet jeśli silnik jest wyłączony (niebezpieczeństwo zmiążdżenia). Ładowarka nie jest przeznaczona do długotrwałego przetrzymywania podniesionego ładunku. Przed opuszczeniem fotela operatora przystawkę należy zawsze ustawić w bezpiecznym położeniu.



3.1 Sprzęt ochrony indywidualnej

Pamiętaj, aby nosić odpowiedni sprzęt ochrony osobistej:



- Poziom hałas w panelu operatora może przekraczać 85 dB (A) w zależności od modelu ładowarki i cyklu pracy. Długotrwałe narażenie na głośny hałas może spowodować uszkodzenie słuchu. Podczas pracy w ładowarce należy stosować środki ochrony słuchu.



- Noś rękawice ochronne.



- Podczas pracy przy ładowarce noś obuwie robocze.

3.2 Procedura bezpiecznego wyłączenia

Bezpieczna pozycja przystawki, przed zbliżeniem się do wysięgnika ładowarki:



OSTRZEŻENIE

Zawsze ustawiaj przystawkę w bezpiecznej pozycji przed zbliżeniem się do niej.

Bezpieczna pozycja zapobiegnie niezamierzonym ruchom przystawki i wysięgnika ładowarki. Należy pamiętać, że przystawka może się poruszać, nawet jeśli silnik ładowarki jest wyłączony. Procedura bezpiecznego zatrzymania:

- Całkowicie opuść wysięgnik i przystawkę umieszczając je płasko na ziemi.
- Wyłącz silnik ładowarki i zablokuj hamulec postojowy.
- Nie dopuść do uruchomienia maszyny, wyjmij kluczyk ze stacyjki.

4. Dane techniczne

Tabela 2 - Uchwyt transportowy do drzew - Specyfikacje

Numer produktu	A444137
Długość:	532 mm
Maksymalna szerokość ładunku:	1000 mm
Szerokość całkowita:	1102 mm
Wysokość, wysięgnik wsunięty:	1134 mm
Wysokość, wysięgnik wysunięty:	1660 mm
Przedłużenie wysięgnika:	549 mm
Pozioma odległość między punktem podnoszenia a płytą montażową przystawki:	292 - 381 mm
Waga:	90 kg
Maksymalne obciążenie robocze (maksymalne dopuszczalne obciążenie uchwytu transportowego do drzew):	900 kg
Znamionowy udźwig roboczy:	W zależności od modelu ładowarki – patrz instrukcja obsługi ładowarki.
Kompatybilne ładowarki AVANT:	Patrz Tabela 1 na stronie

4.1 Nalepki bezpieczeństwa i podstawowe elementy narzędzia

Poniżej wymieniono nalepki i oznaczenia znajdujące się na narzędziu. Nalepki i oznaczenia muszą być widoczne a urządzeniu. Wszystkie niewyraźne lub brakujące nalepki należy wymienić na nowe. Nowe nalepki są dostępne u sprzedawcy lub za pośrednictwem punktów, których dane kontaktowe zostały podane na okładce.



OSTRZEŻENIE

Upewnij się, czy wszystkie nalepki ostrzegawcze są czytelne. Nalepki ostrzegawcze zawierają ważne informacje dotyczące bezpieczeństwa oraz pomagają zidentyfikować i pamiętać o zagrożeniach związanych z urządzeniem. Uszkodzone lub brakujące nalepki ostrzegawcze należy wymienić na nowe.



A46771



A46772



A46803

Avant Tecno Oy Ylötie 1 FIN-33470 YLÖJÄRVI		
TYPE	No.	
kg	Max load	kg
2015	Made in EU	
www.avanttecno.com		

Tabliczka znamionowa narzędzia
A444587

Aby nałożyć nową nalepkę: Dokładnie oczyścić powierzchnię, aby usunąć cały smar. Pozostawić do całkowitego wyschnięcia. Zerwać folię zabezpieczającą z nalepki i mocno ją docisnąć. Uważać, aby nie dotknąć warstwy kleju na nalepce.

Tabela 3 - Położenie nalepek i komunikaty ostrzegawcze

	Nalepka	Komunikat ostrzegawczy
1	A46771	Niebezpieczeństwo niewłaściwego użycia - Przed użyciem przeczytać instrukcję.
2	A46772	Niebezpieczeństwo zmiążdżenia - Nie przechodzić pod uniesionym narzędziem; trzymać się z dala od uniesionego urządzenia.
3	A46803	Niebezpieczeństwo przycięcia i obciążenia, nie zbliżać się do ruchomych części, nie pozostawiać pracującego sprzętu. Obsługiwać narzędzie tylko z fotela kierowcy.
4	A444587	Tabliczka znamionowa narzędzia



Tabela 4 - Uchwyt transportowy do drzew - Główne elementy

1	Rama ze wspornikami szybkozłączca Avant
2	Wysięgnik podnoszący
3	Przedłużenie wysięgnika:
4	Sworzeń blokujący wysięgnika
5	Zawleczka sworznia blokującego
6	Sworzeń mocujący elementy do podnoszenia (np. haka)
7	Linch pin

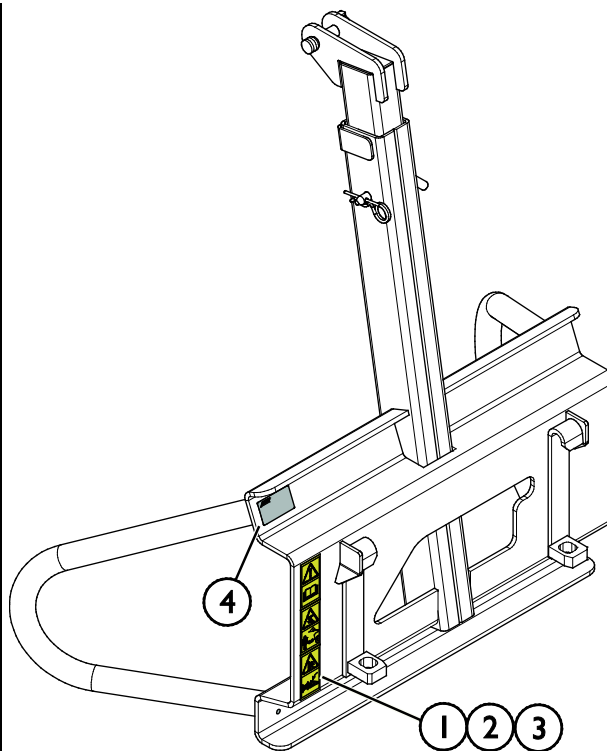
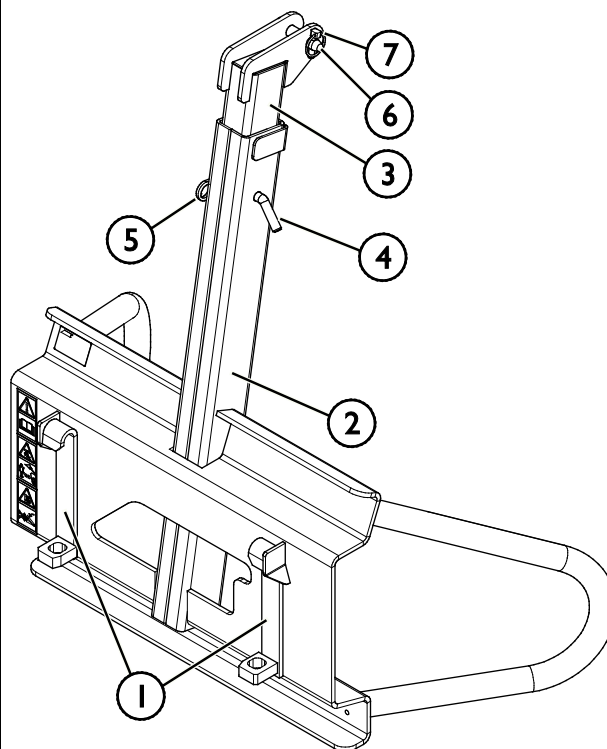

4.2 Podnoszenie

W czasie podnoszenia przystawka powinna być unieruchomiona. Stosować odpowiedni rodzaj akcesoriów do podnoszenia, na przykład pasy, łańcuchy lub haki. Nie należy używać akcesoriów do podnoszenia, jeżeli noszą one ślady uszkodzenia, deformacji lub innych nieprawidłowości.

Podnieść przystawkę w punkcie podnoszenia, który pokazano na rysunku obok.

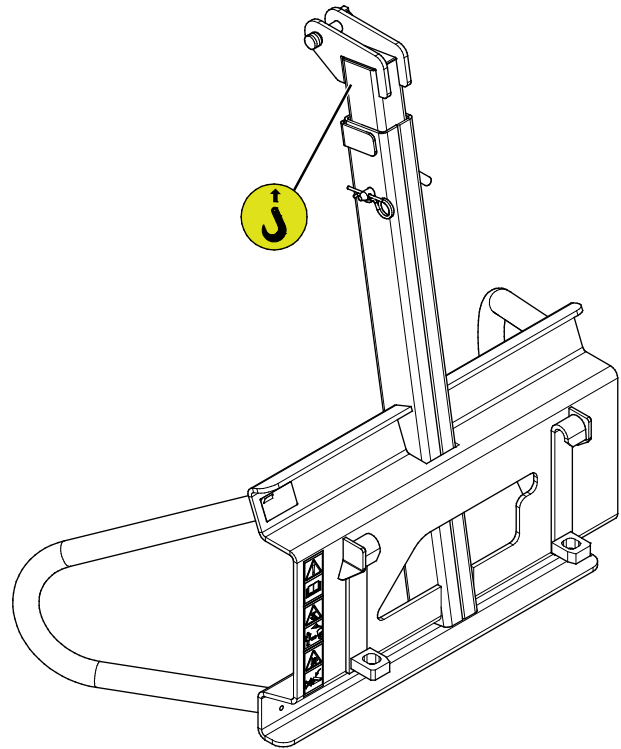

5. Podczepianie narzędzia

Mocowanie przystawki do ładowarki odbywa się w łatwy i szybki sposób, ale musi być wykonane z zachowaniem ostrożności. Przystawkę mocuje się do wysięgnika ładowarki przy użyciu płyty montażowej umieszczonej na wysięgniku ładowarki i jej odpowiednika znajdującego się na przystawce.

Jeżeli przystawka nie zostanie zablokowana, może się odłączyć powodując niebezpieczne sytuacje. Nigdy nie jechać ładowarką i nie podnosić wysięgnika ładowarki, jeśli przystawka nie została całkowicie zablokowana. Aby zapobiec niebezpiecznym sytuacjom, należy zawsze przestrzegać opisanej niżej procedury podłączenia. Należy także pamiętać o instrukcjach bezpieczeństwa zamieszczonych w niniejszej instrukcji.



OSTRZEŻENIE

Ryzyko zmiążdżenia - Upewnić się, że niezamocowane narzędzie nie przesunie się ani nie spadnie. Nie przebywać na obszarze pomiędzy narzędziem a ładowarką. Narzędzie należy montować wyłącznie na płaskiej powierzchni.

Nie wolno przemieszczać ani podnosić narzędzia, które nie zostało zamocowane.

System szybkozłacza Avant:

Krok 1:

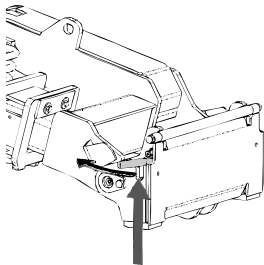

- Podnieść sworznie blokujące płyty szybkiego montażu przystawki i obrócić je do tyłu, tak aby weszły w szczeliny i zostały zablokowane w górnym położeniu.
- Jeżeli ładowarka jest wyposażona w hydrauliczny układ mocowania przystawki – patrz odpowiednie informacje dotyczące obsługi systemu mocowania w instrukcji obsługi ładowarki.
- Należy zwrócić uwagę na to, aby węże hydrauliczne były ułożone tak, aby nie dostały się między płytę montażową ładowarki i przystawkę, oraz aby nie zostały ściśnięte i nie ocierały się o ostre krawędzie.

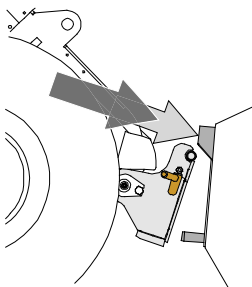

Krok 2:

- Obrócić hydraulicznie płytę narzędziową ukośnie do kierunku jazdy do przodu.
- Podjechać ładowarką do narzędzia. Jeśli ładowarka jest wyposażona w wysięgnik teleskopowy, można z niego skorzystać.
- Ustawić górne kołki płyty narzędziowej ładowarki tak, aby znalazły się pod odpowiednimi wspornikami narzędzia.

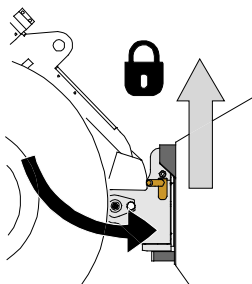

Krok 3:

- Lekko podnieść wysięgnik – przesunąć dźwignię sterowania wysięgnika do tyłu, aby lekko podnieść przystawkę z podłoża.
- Obrócić dźwignię sterowania wysięgnikiem w lewo, aby obrócić dolną część płyty szybkiego montażu przystawki w kierunku przystawki.
- Zamocować ręcznie sworznie blokujące lub załączyć blokadę hydrauliczną.
- **Należy zawsze sprawdzić zamocowanie obu sworzni blokujących.**



OSTRZEŻENIE

Ryzyko zmiążdżenia - Unikać przewracania się narzędzia. Nadmierne przechylenie lub podniesienie niezamocowanego narzędzia zwiększa ryzyko przewrócenia się narzędzia. Nie używać automatycznej blokady kołków ustalających, gdy narzędzie jest uniesione więcej niż metr nad ziemią. Jeśli kołki ustalające nie wrócą do normalnego położenia przy przechylaniu, nie przechylać ani nie podnosić więcej narzędzia. Opuścić narzędzie na ziemię i zamocować ręcznie.



OSTRZEŻENIE

Ryzyko spadających przedmiotów - Zapobieganie spadaniu narzędzia.

Narzędzie, które nie zostało całkowicie zamocowane do ładowarki może spaść na wysięgnik lub w kierunku operatora albo spaść od ładowarkę podczas jazdy, powodując utratę kontroli nad ładowarką. Nie wolno przemieszczać ani podnosić narzędzia, które nie zostało zamocowane. Przed przesunięciem lub podniesieniem narzędzia należy upewnić się, że kołki ustalające znajdują się w położeniu dolnym i przeszły przez elementy mocowania narzędzia po obu stronach.

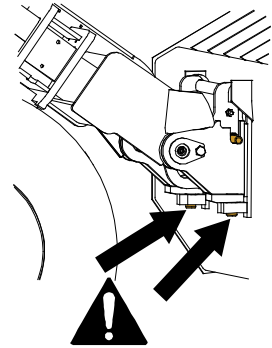

OSTRZEŻENIE

Upewnić się, że narzędzie jest kompatybilne z ładowarką. Oprócz zgodności mechanicznej narzędzia należy zapewnić stabilność ładowarki, kompensację ewentualnych przeciążeń narzędzia i kompatybilność układu sterowania ładowarki. W przypadku zastosowania modelu narzędzia, który nie jest dostosowany do użytku z daną ładowarką istnieje ryzyko wywrócenia, uszkodzenia narzędzia z powodu przeciążenia oraz ryzyko związane z niekontrolowanymi ruchami narzędzia i jego elementów. Jeżeli dana ładowarka nie znajduje się na liście w Tabeli 1 na stronie 6, przed użyciem narzędzia należy skonsultować się z przedstawicielem Avant.

6. Obsługa przystawki

Przed przystąpieniem do pracy należy jeszcze raz sprawdzić narzędzie i środowisko pracy oraz upewnić się, że wszystkie przeszkody zostały usunięte z miejsca wykonywania prac. Szybki przegląd wyposażenia oraz miejsca wykonywania prac przed użyciem to element zapewnienia bezpieczeństwa i najlepszej wydajności urządzenia.



OSTRZEŻENIE

Ryzyko przewrócenia się - Unikać przeciążenia.

Ładowarka może się przewrócić podczas przenoszenia zbyt ciężkich ładunków lub z powodu dynamicznych ruchów spowodowanych jazdą i transportem ciężkiego ładunku. Nie wysuwać wyciągnika teleskopowego, gdy ciężar ładunku zbliża się do granicznej wartości nośności ładowarki lub gdy wyciągnik ładowarki znajduje się w pozycji poziomej. W przypadku zauważenia, że tylne koła ładowarki zaraz uniosą się nad ziemią lub w przypadku sygnalizacji przez wskaźnik ładowarki (jeśli znajduje się na wyposażeniu):

- Spokojnie opuścić ładunek i wsunąć wyciągnik teleskopowy
- Unikać gwałtownych zmian prędkości lub kierunku, gdy ładunek jest podniesiony
- W razie potrzeby należy zastosować dodatkowe przeciwcieżary

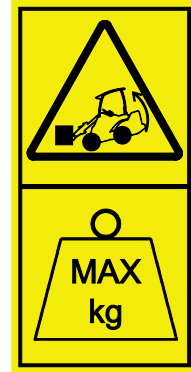

OSTRZEŻENIE

Ryzyko zmiążdżenia – Nie wolno dopuszczać, aby pod podniesionym ładunkiem lub wyciągnikiem ładowarki znajdowały się jakiegokolwiek osoby. Należy pamiętać, że wyciągnik ładowarki może opaść lub przechylić się, nawet jeśli silnik jest wyłączony. Ładowarka nie jest przeznaczona do długotrwałego przetrzymywania podniesionego ładunku. Przed opuszczeniem fotela operatora przystawkę należy zawsze ustawić w bezpiecznym położeniu.



OSTRZEŻENIE

Ryzyko upadku z wysokości i zmiążdżenia pod przystawką lub ładowarką – Nie wolno używać przystawki jako platformy do podnoszenia lub przewozu osób. Nie wolno używać ładowarki, ani jej przystawek do podnoszenia osób ani jako platformy roboczej, nawet przez krótki czas. Nigdy nie wchodzić na przystawkę.

Przed opuszczeniem fotela operatora przystawkę należy zawsze opuścić na podłoże. Ładowarka nie jest przeznaczona do długotrwałego przetrzymywania podniesionego ładunku.



6.1 Bezpieczna odległość

Ze względu na ryzyko upuszczenia ładunku, minimalna bezpieczna odległość od przystawki wynosi 5 metrów. Zatrzymać przystawkę, jeżeli osoba postronna znajdzie się w strefie niebezpiecznej.

Nie dopuszczać osób postronnych na odległość mniejszą niż 5 m. od przystawki. Huśtające się drzewo może uderzyć z bardzo dużą prędkością, stwarzając poważne zagrożenie dla operatora i innych osób znajdujących w odległości 5 metrów od przystawki. Należy również zapewnić drugą osobę pilnującą, aby osoby postronne nie podchodziły zbyt blisko.

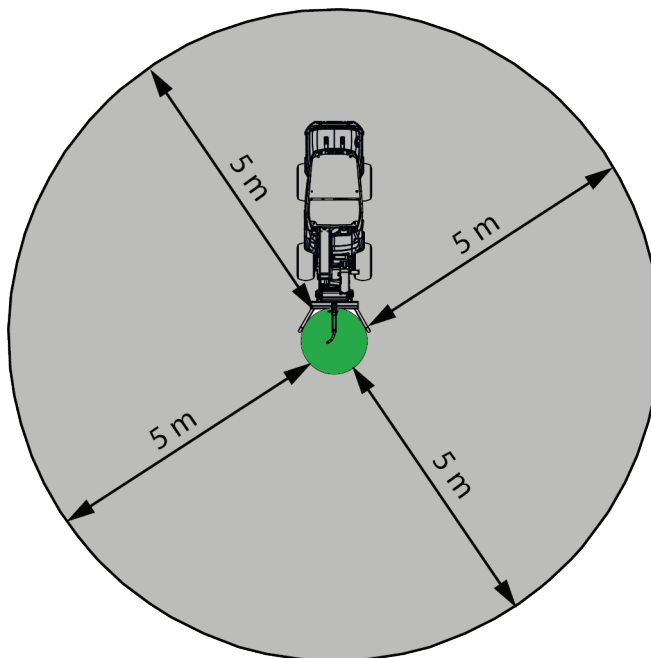

6.2 Lista kontrolna przed użyciem

- Przystawki można używać tylko po odpowiednim włożeniu i zablokowaniu wszystkich sworzni blokujących
 - Sworznie szybkozłącza ładowarki
 - Sworznie i zawleczkę wysięgnika uchwytu transportowego do drzew
 - Sworznie i zawleczkę osprzętu do podnoszenia uchwytu transportowego do drzew
- Sprawdzić ogólny stan przystawki i ładowarki. Nie używać przystawki, jeśli brakuje jakiegokolwiek sworznia lub jego zawleczki. Nie używać przystawki w razie zauważenia uszkodzeń, np. pęknięć, nadmiernej rdzy, deformacji lub innych widocznych nieprawidłowości.
- Używać tylko urządzeń podnoszących, które są zatwierdzone do podnoszenia i których udźwig jest wystarczający do wykonania zadania. Lina podnosząca powinna mieć wytrzymałość co najmniej dwukrotnie większą niż podnoszony ładunek. Zwykłe pasy do mocowania ładunku zazwyczaj nie są dopuszczone do prac związanych z podnoszeniem. Nie używać uszkodzonego sprzętu.
- Nigdy nie należy wiązać lin podnoszących. Zastosować odpowiednie haki lub zaczepy.
- Planować prace związane z podnoszeniem z wyprzedzeniem, unikając niepotrzebnego zawieszania ładunku.
- Upewnić się, że powierzchnia jest równa i wystarczająco wytrzymała do bezpiecznego wykonania operacji podnoszenia.
- Podczas poruszania się po nierównym terenie należy zachować ostrożność i zwrócić uwagę na wpływ dużego obciążenia z przodu ładowarki na stabilność i obsługę maszyny.
- Należy upewnić się, że osoby postronne znajdują się w bezpiecznej odległości podczas pracy urządzenia. Nie dopuszczać, aby jakiegokolwiek osoby wchodziły na obszar zagrożenia w pobliżu wysięgnika lub znajdowały się bezpośrednio przed ładowarką. Należy również upewnić się, że manewr cofania ładowarką może być wykonany w bezpieczny sposób. Nigdy nie należy zakładać, że osoby postronne pozostaną tam, gdzie były ostatnio widziane; sprzęt mobilny często przyciąga uwagę dzieci.
- Przystawkę i elementy sterowania ładowarki można obsługiwać tylko z fotela operatora. Upewnić się, że ładowarka i przystawka są używane w bezpieczny sposób i zgodnie z przeznaczeniem. Nie pozwalać dzieciom na obsługę urządzenia.

- Pamiętać o prawidłowych metodach pracy i unikać niepotrzebnego opuszczania fotela operatora. Przecwiczyć używanie przystawki oraz elementów sterujących ładowarki w bezpiecznym miejscu. W przypadku braku znajomości obsługi danego modelu ładowarki, przecwicz jej używanie bez żadnych przystawek.

6.3 Kwalifikacje operatora

Każdy, kto zamierza używać przystawkę, musi:

- Znać przeznaczenie danej przystawki.
- Wiedzieć, jak bezpiecznie korzystać z ładowarki w różnych warunkach roboczych.
- Przeczytać i zawsze postępować zgodnie z instrukcjami dotyczącymi korzystania z przystawki podanymi w niniejszej instrukcji obsługi.
- Przechowywać niniejszą instrukcję i instrukcję obsługi ładowarki w dostępnym miejscu.
- Upewnić się, że ładowarka i przystawka są używane w bezpieczny sposób i zgodnie z przeznaczeniem.
- Nigdy nie pozwalać dzieciom obsługiwać urządzenia.
- Nigdy nie obsługiwać urządzenia lub przystawek pod wpływem alkoholu, środków odurzających lub leków, które mogą pogorszyć zdolność do oceny sytuacji, powodować senność lub ograniczać zdolność do obsługi sprzętu.
- Ukończyć wszelkie obowiązkowe szkolenia wymagane przez pracodawcę przed przystąpieniem do pracy.
- Jeśli jest to wymagane przez prawo, w czasie eksploatacji maszyny przy drogach konieczne jest posiadanie ważnego prawa jazdy.

6.4 Eksploatacja



OSTRZEŻENIE

Ryzyko przewrócenia – Unikać przeciążenia i utrzymywać ciężki ładunek blisko ładowarki. Podczas jazdy, a szczególnie w czasie skręcania i poruszania się po nierównym terenie, ładunki należy utrzymywać blisko podłoża. Zwrócić uwagę, że ciężki ładunek lub duża odległość pomiędzy ładowarką i środkiem ciężkości ładunku będą mieć wpływ na równowagę i sposób prowadzenia ładowarki. Zaleca się stosowanie dodatkowych obciążników, szczególnie podczas obsługi mniejszych modeli ładowarek. Przy dużych obciążeniach podczas jazdy z ładowarką wysięgnik teleskopowy musi być schowany. Zawsze zapinać pas bezpieczeństwa.



OSTRZEŻENIE

Unikaj nagłej utraty stabilności - Nigdy nie ściągać ładunków np. z półki. Jeśli ładunek, który chcesz podnieść z wysokości, jest zbyt duży, ładowarka może przechylić się do przodu podczas cofania. Nigdy nie cofaj i nie przeciągaj za pomocą ładowarki, zanim upewnisz się, że ładowarka utrzyma podnoszony ładunek.

6.4.1 Transport przedmiotów



OSTRZEŻENIE

Ryzyko kolizji – Podczas pracy należy zapewnić dobrą widoczność. Nigdy nie podnosić przystawki na wysokość, na której mogłaby ona utrudniać widoczność operatora. Zadbać o pełną widoczność we wszystkich kierunkach.

Podczas transportu

Używając uchwytu transportowego do drzew, należy upewnić się, że ładunek jest dobrze wyważony i nie huśta lub przesuwają się podczas podnoszenia. Wszystkie ładunki muszą być transportowane płynnym ruchem i możliwie najniżej i najbliżej ładowni.

Aby uzyskać najlepszą stabilność ładowni, należy trzymać wysięgnik teleskopowy ładowni w pełni schowany, a wysuwać go tylko w razie potrzeby.

Unikać kołysania się ładunku. W razie potrzeby stosować homologowane łańcuchy lub pasy zabezpieczające ładunek.

Podczas transportu, aby uniknąć kołysania ładunku, drzewo powinno opierać się o dolne belki wsporcze przystawki.



OSTRZEŻENIE

Ryzyko poważnych obrażeń – Nie dopuścić do upadku ładunku. Upewnić się, że z drzewa nie zwisa nic, co mogłoby utrudnić operację podnoszenia. Należy również upewnić się, że na podłożu nie ma żadnych przeszkód, takich jak korzenie drzew, które mogłyby uniemożliwić przemieszczanie ładunku lub które mogłyby utknąć pod oponami ładowni.



OSTRZEŻENIE

Ryzyko zmiążdżenia - Gwałtowne ruchy mogą spowodować utratę stabilności. Ruchy takie jak gwałtowne zatrzymywanie, skręcanie czy opuszczanie wysięgnika mogą spowodować utratę stabilności. W czasie przenoszenia ciężkich ładunków należy zawsze poruszać się powoli, a przyrządy sterownicze ładowni obsługiwać bardzo ostrożnie.

Rozładunek

Podjechać ładowarką do miejsca rozładunku drzewa.

Nie podnosić drzewa przed dojechaniem do miejsca planowanego rozładunku. Z wysięgnika teleskopowego korzystać wyłącznie w przypadku, gdy wymagany jest większy wysięg do rozładowania drzewa w odpowiednim miejscu.

Podczas jazdy wykonywać manewry ostrożnie i spokojnie, aby uniknąć kołysania ładunku.



Jeżeli ładowarka nie jest wyposażona w samopoziomowanie wysięgnika:



OSTRZEŻENIE

Zapobieganie spadaniu materiału na użytkownika - Monitoruj pozycję przystawki podczas podnoszenia. Podczas podnoszenia materiału przystawka musi być jednocześnie przechylona, aby zapobiec spadaniu ładunku z przystawki na ładowarkę lub operatora. Wyposażenie ładowarki w opcję samopoziomowania wysięgnika ułatwia wielokrotne ładowanie.

6.4.2 Przenoszenie materiału

Jako wskazówkę należy stosować maksymalny udźwig podany w podręczniku obsługi ładowarki. Należy pamiętać, że rzeczywista ładowność różni się w zależności od warunków pracy, duży wpływ mają zwłaszcza nierówności terenu, na którym wykonywane są prace. W przypadku włączenia się czujnika obciążenia należy zachować szczególną ostrożność. Należy także upewnić się, że podłoże jest stabilne i przestrzegać zalecanych wartości ciśnienia w oponach.

6.4.3 Maksymalne obciążenie robocze

Należy przestrzegać wykresu obciążenia zamieszczonego w podręczniku obsługi ładowarki. Krzywa obciążenia pozwala ustalić udźwig ładowarki w zależności od odległości pomiędzy środkiem ciężkości ładunku, a przednią osią ładowarki.

Najlepszy udźwig i stabilność ładowarki uzyskuje się, gdy:

- przegub ładowarki jest utrzymywany w prostej pozycji
- środek ciężkości ładunku znajduje się jak najbliżej ładowarki
- do ładowarki zamocowane są przeciwcieżary
- wysięgnik teleskopowy jest w czasie podnoszenia wsunięty i zbliżony w miarę możliwości do ładowarki
- eliminowane jest ryzyko kołysania ładunkiem, a wszystkie elementy sterownicze obsługiwane są spokojnie i ostrożnie

Maksymalne obciążenie robocze przystawki wynosi 900 kg. Nigdy nie podnosić ładunków o masie przekraczającej 900 kg. Wysięgnik do transportu drzew może zostać uszkodzony, a ładunek może spaść.

6.4.4 Praca na nierównym terenie

Szczególną ostrożność należy zachować podczas użytkowania urządzenia na terenach nachylonych i zboczach. Należy poruszać się powoli, szczególnie na terenach pochyłych, nierównych lub śliskich nawierzchniach, i unikać gwałtownych zmian prędkości lub kierunku. Przyrządy sterownicze ładowarki należy obsługiwać ostrożnie i płynnie. Uważać na rowy, dziury w ziemi i inne przeszkody, ponieważ uderzenie o przeszkodę może spowodować przewrócenie się ładowarki.

Na terenie pochyłym nie można osiągać maksymalnego udźwigu. Na terenie opadającym poziomo ładunku nie wolno podnosić wysoko. Podczas podnoszenia ciężkich ładunków przegub ramy ładowarki powinien być utrzymywany w prostej pozycji; obrót ładunku w trakcie podnoszenia będzie mieć wpływ na stabilność ładowarki i może doprowadzić do przewrócenia się maszyny.

6.4.5 Pozycja transportowa

Należy utrzymywać stabilność ładowarki. Zawsze transportować przystawkę jak najniżej i jak najbliżej podłoża. Podczas jazdy wysięgnik teleskopowy powinien być wsunięty.

Uchwyt transportowy do drzew jest przeznaczony do transportu ładunków tylko na krótkich dystansach i do przenoszenia drzew w miejscu pracy. Nie transportować ładunków za pomocą uchwytu transportowego do drzew po drogach publicznych i innych podobnych obszarach.

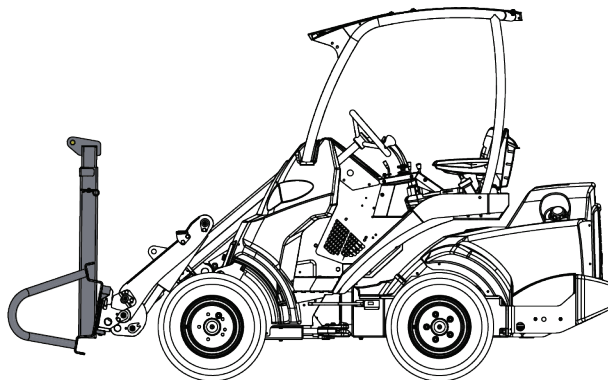

OSTRZEŻENIE

Ryzyko przewrócenia się maszyny – Należy zapewnić stabilność ładowarki..

Zawsze transportować przystawkę jak najniżej i jak najbliżej podłoża. Wysięgnik teleskopowy powinien być schowany podczas jazdy.

6.4.6 Znamionowy udźwig roboczy

Znamionowy udźwig roboczy to maksymalne dopuszczalne obciążenie dla każdego modelu ładowarki, biorąc pod uwagę warunki wymienione poniżej. Znamionowy udźwig roboczy jest określany jako 50% obciążenia przewracającego w pozycji wskazanej na rysunkach i w tabelach w niniejszym rozdziale. Na twardym i równym podłożu, w idealnych warunkach, można zastosować wyższą wartość. Na nierównych powierzchniach należy zastosować niższą wartość.

Należy zawsze postępować zgodnie z instrukcją obsługi ładowarki, aby określić znamionowy udźwig roboczy każdego modelu ładowarki. Wykres krzywej obciążenia przedstawiono w instrukcji obsługi każdego modelu ładowarki. Na podstawie wykresu, w zależności od odległości między środkiem ciężkości ładunku a przednią osią ładowarki, można ocenić ładowność ładowarki.

W niniejszej instrukcji znajdują się wykresy obciążenia, które pokazują znamionowy udźwig roboczy dla różnych modeli ładowarek, które zostały wyprodukowane w roku 2023 lub później. Dotyczy to również innych modeli ładowarek, o ile ich nacisk na oś i główne wymiary są takie same.

Znamionowy udźwig roboczy na wykresach obciążenia obowiązuje, gdy

- zainstalowane są standardowe obciążniki ładowarki
 - dodanie lub usunięcie obciążników może znacznie zmienić znamionowy udźwig roboczy
- ładowarka jest obsługiwana w sposób płynny i spokojny
 - gwałtowne ruchy ładowarki lub jej wysięgnika mogą spowodować wywrócenie się ładowarki
 - kołysanie się ładunku może spowodować przewrócenie się ładowarki
- podłoże jest twarde, równe i gładkie
- przestrzegane są zalecenia odnośnie zalecanego ciśnienia w oponach.

Należy zawsze pamiętać, że rzeczywista ładowność różni się w zależności od warunków pracy i sposobu obsługi. Duży wpływ ma szczególnie praca na pochyłym i nierównym podłożu. Podane wartości obowiązują tylko na równych, gładkich powierzchniach. Należy zachować szczególną ostrożność w przypadku włączenia się wskaźnika czujnika obciążenia (jeśli ładowarka jest wyposażona w system czujnika obciążenia).

Jak interpretować schematy obciążeń w tej instrukcji:

Znamionowy udźwig roboczy zależy od odległości ładunku od przedniej osi ładowarki. Wykresy obciążeń pokazują znamionowy udźwig roboczy w różnych pozycjach wysięgnika ładowarki oraz gdy rama ładowarki jest wyprostowana i w pełni wygięta przegubowo.

Tabele obciążeń w niniejszej instrukcji pokazują znamionowy udźwig roboczy, który jest zdefiniowany jako 50% obciążenia przewracającego ładowarki w każdym położeniu.

Niniejsza instrukcja zawiera informacje na temat znamionowego udźwigu roboczego ładowarek wyprodukowanych w 2023 r. lub później. Dotyczy to również innych modeli ładowarek, o ile ich nacisk na oś i główne wymiary są takie same.

NOTYFIKACJA

Rysunki wykresów obciążenia są ilustracjami przybliżonych odległości zasięgu i wysokości zasięgu. Wykresy obciążeń zapewniają oszacowanie odległości, aby pomóc w określeniu znamionowego udźwigu roboczego nie są one dokładnymi rysunkami odległości.



OSTRZEŻENIE

Niebezpieczeństwo wywrócenia - podczas obsługi ciężkich ładunków wysięgnik teleskopowy należy wsunąć. Nie wysuwać wysięgnika teleskopowego, gdy ładunek zbliża się do granicy udźwigu ładowarki lub gdy ładunek został podniesiony wysoko.

**OSTRZEŻENIE**

Niebezpieczeństwo wywrócenia – Przestrzegać znamionowego udźwigu roboczego ładowarki. Maksymalne obciążenie, które można podnieść za pomocą ładowarki, czyli znamionowy udźwig roboczy, zależy od kilku czynników, takich jak:

- Model ładowarki
 - W niniejszej instrukcji obsługi znamionowy udźwig roboczy oblicza się bez założonej tylnej osłony.
 - Jeśli ładowarka jest wyposażona w inny wariant kabiny niż z daszkiem ROPS, znamionowy udźwig roboczy będzie wyższy.
- Położenie i wysunięcie wysięgnika ładowarki
- Położenie środka ciężkości ładunku na uchwycie transportowym do drzew.
 - Środek ciężkości ładunku znajduje się 400 mm lub 500 mm od pionowej części przystawki. Odległość jest pokazana na rysunkach w tym rozdziale.
- Pozycja wygiętej przegubowo ramy ładowarki
 - Tabele w tym rozdziale pokazują znamionowy udźwig roboczy w przypadku, gdy rama ładowarki jest wyprostowana oraz w pełni wygięta przegubowo.
- Obciążniki na ładowarce
 - W wartościach brane są pod uwagę standardowe obciążniki. Znamionowy udźwig roboczy znacznie zmieni się w przypadku dodania lub usunięcia obciążników.
- Ruchy ładowarki, jej wysięgnika i ładunku
- Równość podłoża i stopień nachylenia

Zawsze postępować zgodnie z instrukcją obsługi ładowarki, aby określić znamionowy udźwig roboczy każdego modelu ładowarki. Dodatkowe informacje podano na kolejnych stronach.

6.4.6.1 Znamionowy udźwig roboczy - seria 400

Tabela 5 – Uchwyt transportowy do drzew A444137 – Znamionowy udźwig roboczy – Avant 423

		<i>Pozycja wysięgnika ładowarki</i>			
<i>Model ładowarki AVANT</i>	423	1	2	3	4
50% ROC		290 kg	270 kg	170 kg	160 kg
		240 kg	230 kg	140 kg	130 kg
Z tylnymi obciążnikami bocznymi					
50% ROC		330 kg	310 kg	200 kg	190 kg
		280 kg	260 kg	170 kg	160 kg

6.4.6.2 Znamionowy udźwig roboczy - ładowarki serii 500, 600 i serii e

Avant 520, 523
 Avant 528, 530
 Avant 635i, 640i
 Avant 645i, 650i
 Avant e513, e527

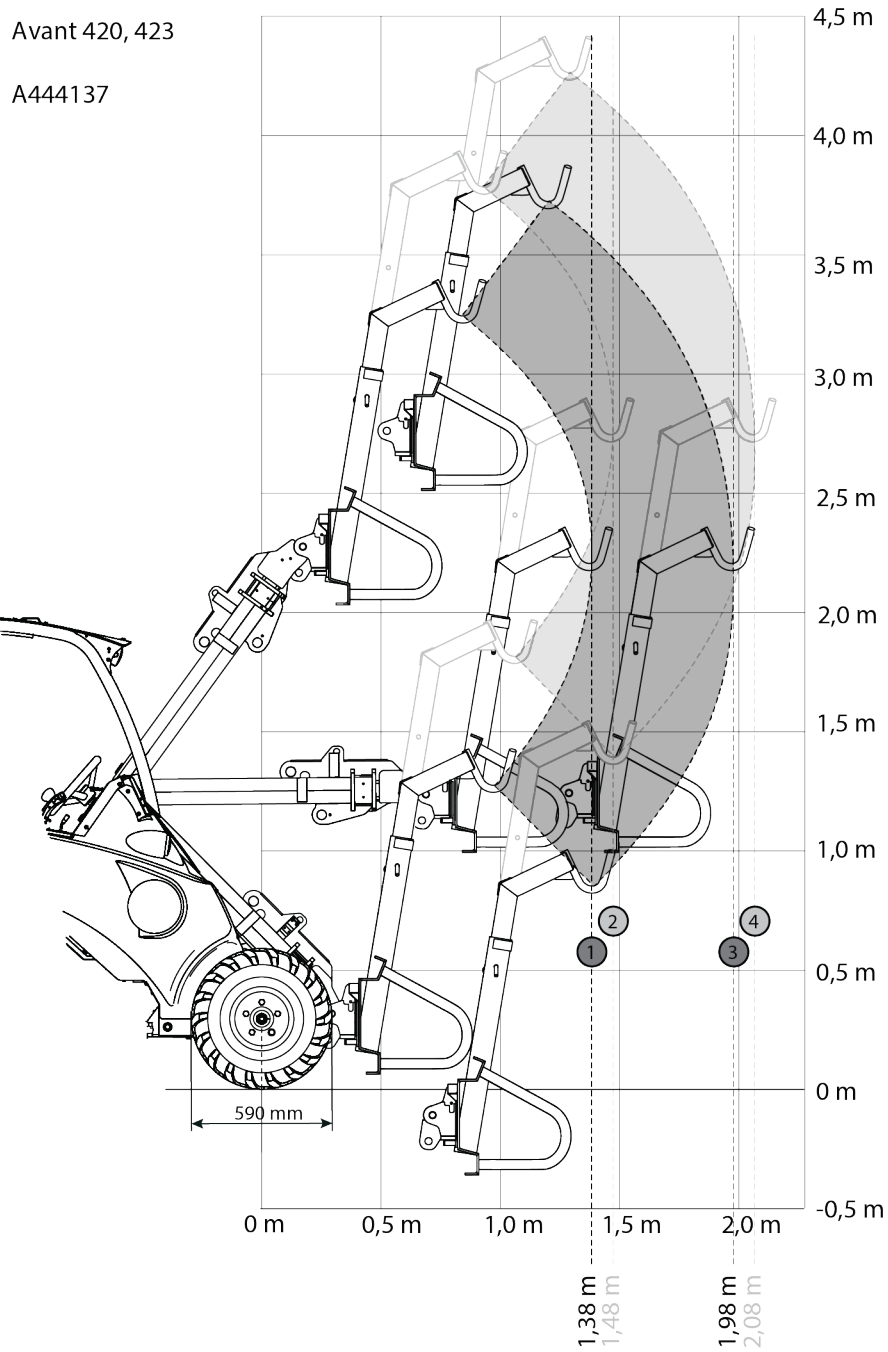
A444137



Tabela 6 – Uchwyt transportowy do drzew A444137 – Znamionowy udźwig roboczy – Avant 523

		<i>Pozycja wysięgnika ładowarki</i>			
<i>Model ładowarki AVANT</i>	523	1	2	3	4
50% ROC		430 kg	400 kg	260 kg	250 kg
		370 kg	340 kg	230 kg	220 kg
Z tylnymi obciążnikami bocznymi					
50% ROC		540 kg	500 kg	340 kg	330 kg
		460 kg	430 kg	290 kg	280 kg

Tabela 7 – Uchwyt transportowy do drzew A444137 – Znamionowy udźwig roboczy – Avant 528, 530

		<i>Pozycja wysięgnika ładowarki</i>			
<i>Model ładowarki AVANT</i>	528, 530	1	2	3	4
50% ROC		480 kg	450 kg	300 kg	290 kg
		410 kg	390 kg	260 kg	250 kg
Z tylnymi obciążnikami bocznymi					
50% ROC		600 kg	560 kg	380 kg	370 kg
		510 kg	480 kg	330 kg	310 kg

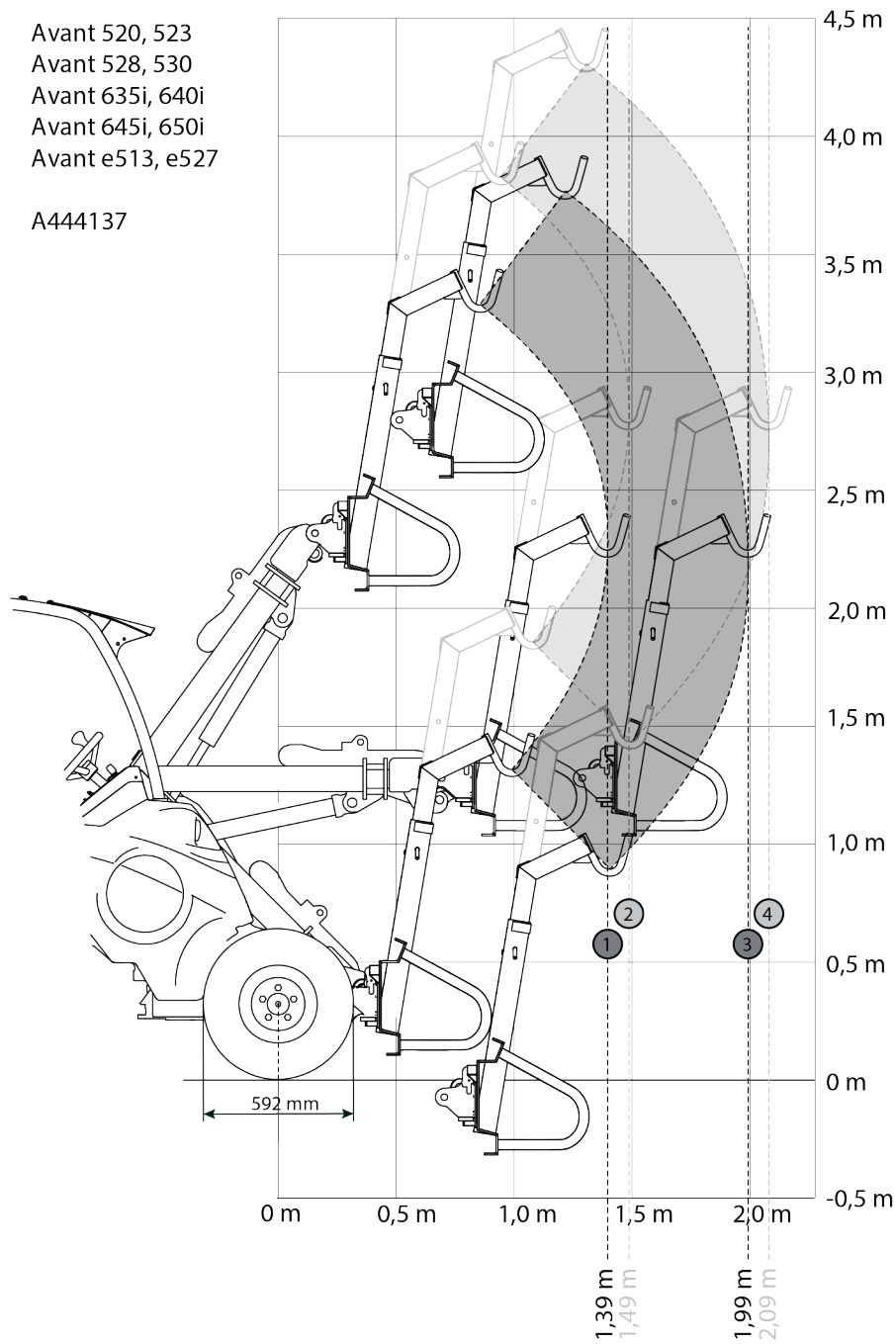
Tabela 8 – Uchwyt transportowy do drzew A444137 – Znamionowy udźwig roboczy – Avant 635, 640





Model ładowarki AVANT	635, 640	Pozycja wysięgnika ładowarki			
		1	2	3	4
50% ROC		480 kg	450 kg	300 kg	290 kg
		420 kg	390 kg	260 kg	250 kg
Z tylnymi obciążnikami bocznymi					
50% ROC		600 kg	560 kg	390 kg	370 kg
		520 kg	480 kg	330 kg	320 kg

Tabela 9 – Uchwyt transportowy do drzew A444137 – Znamionowy udźwig roboczy – Avant 635i, 640i







Model ładowarki AVANT	635i, 640i	Pozycja wysięgnika ładowarki			
		1	2	3	4
50% ROC		520 kg	490 kg	330 kg	320 kg
		450 kg	430 kg	290 kg	270 kg
Z tylnymi obciążnikami bocznymi					
50% ROC		640 kg	600 kg	420 kg	400 kg
		550 kg	520 kg	350 kg	340 kg

Tabela 10 – Uchwyt transportowy do drzew A444137 – Znamionowy udźwig roboczy – Avant 645i, 650i

		<i>Pozycja wysięgnika ładowarki</i>			
<i>Model ładowarki AVANT</i>	<i>645i, 650i</i>	<i>1</i>	<i>2</i>	<i>3</i>	<i>4</i>
<i>50% ROC</i>		530 kg	500 kg	340 kg	320 kg
		460 kg	430 kg	290 kg	280 kg
<i>Z tylnymi obciążnikami bocznymi</i>					
<i>50% ROC</i>		650 kg	610 kg	420 kg	400 kg
		560 kg	520 kg	360 kg	340 kg

6.4.6.3 Znamionowy udźwig roboczy ładowarki serii 700

Avant 735, 745, 750
Avant 755i, 760i

A444137







Tabela 11 – Uchwyt transportowy do drzew A444137 – Znamionowy udźwig roboczy – Avant 735

		<i>Pozycja wysięgnika ładowarki</i>			
<i>Model ładowarki AVANT</i>	735	1	2	3	4
50% ROC		560 kg	530 kg	350 kg	330 kg
		480 kg	460 kg	300 kg	290 kg
Z tylnymi obciążnikami bocznymi					
50% ROC		690 kg	650 kg	430 kg	420 kg
		590 kg	560 kg	370 kg	350 kg

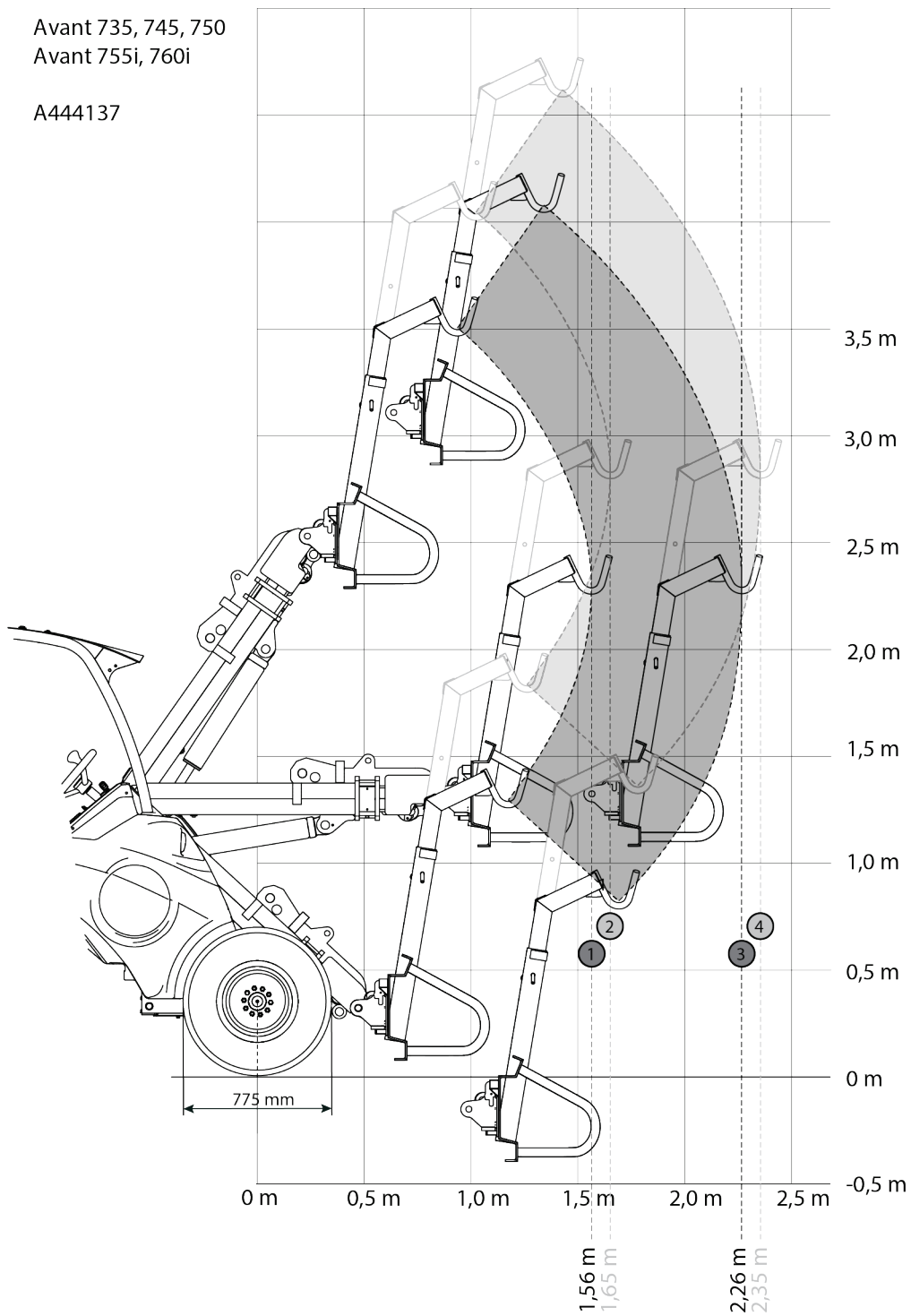
Tabela 12 – Uchwyt transportowy do drzew A444137 – Znamionowy udźwig roboczy – Avant 745, 750

		<i>Pozycja wysięgnika ładowarki</i>			
<i>Model ładowarki AVANT</i>	745, 750	1	2	3	4
50% ROC		640 kg	600 kg	400 kg	380 kg
		550 kg	520 kg	340 kg	330 kg
Z tylnymi obciążnikami bocznymi					
50% ROC		760 kg	720 kg	490 kg	470 kg
		660 kg	620 kg	420 kg	400 kg

Tabela 13 – Uchwyt transportowy do drzew A444137 – Znamionowy udźwig roboczy – Avant 755i, 760i

Model ładowarki AVANT	755i, 760i	Pozycja wysięgnika ładowarki			
		1	2	3	4
50% ROC		680 kg	640 kg	430 kg	410 kg
		580 kg	550 kg	370 kg	350 kg
Z tylnymi obciążnikami bocznymi					
50% ROC		800 kg	760 kg	510 kg	490 kg
		690 kg	650 kg	440 kg	420 kg

6.4.6.4 Znamionowy udźwig roboczy - seria 800

Avant 850, 860i

A444137







Tabela 14 – Uchwyt transportowy do drzew A444137 – Znamionowy udźwig roboczy – Avant 850, 860i

Model ładowarki AVANT	850, 860i	Pozycja wysięgnika ładowarki			
		1	2	3	4
50% ROC		830 kg	790 kg	500 kg	480 kg
		720 kg	690 kg	430 kg	420 kg
Z tylnymi obciążnikami bocznymi					
50% ROC		960 kg	910 kg	590 kg	570 kg
		830 kg	790 kg	500 kg	490 kg

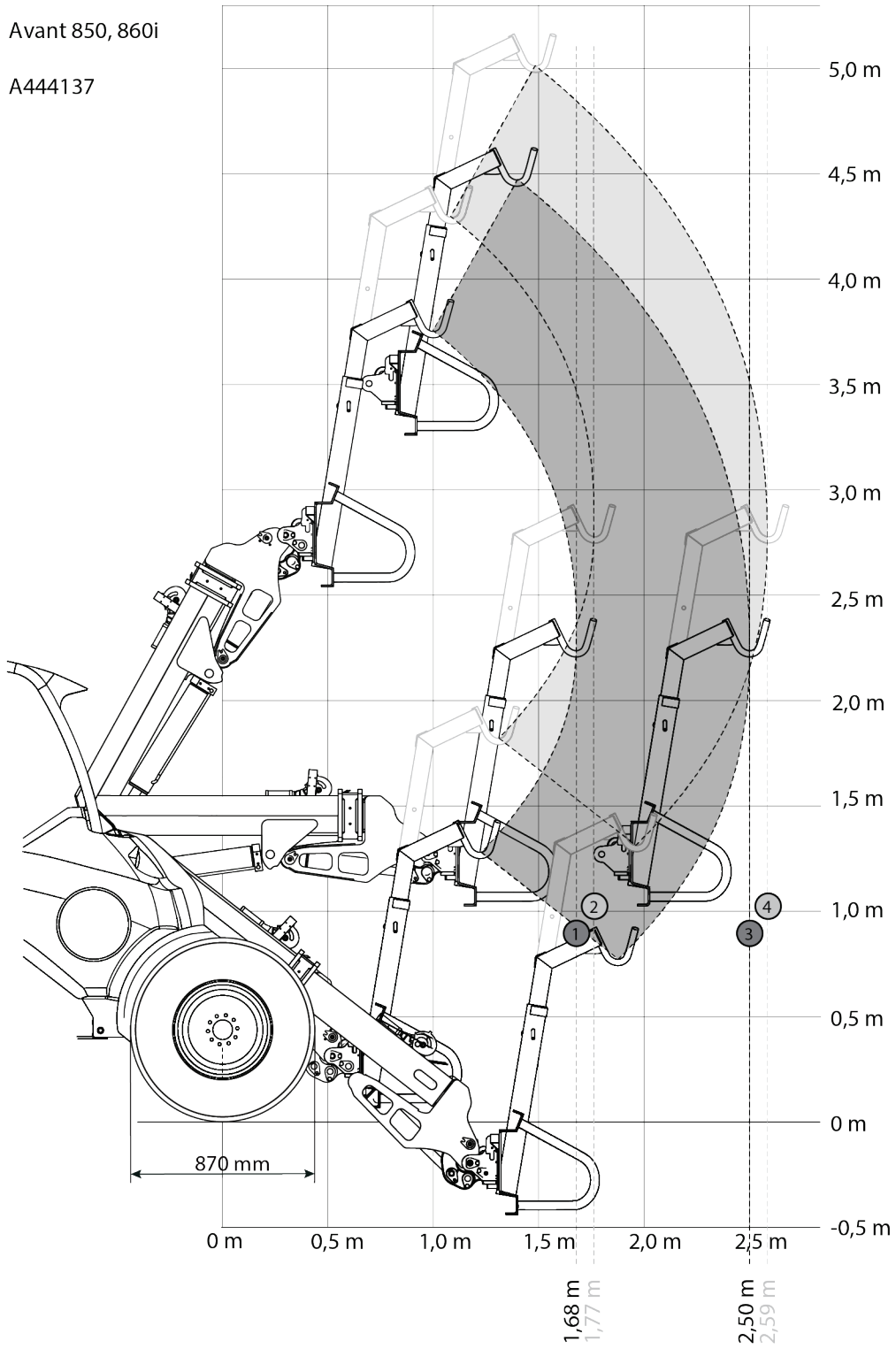
6.5 Przechowywanie przystawki

Odłączyć i przechowywać przystawkę na równej powierzchni. Najlepiej przechowywać przystawkę w miejscu chronionym przed bezpośrednim działaniem promieni słonecznych, deszczu i ekstremalnych temperatur.

- Nie pozostawiać przystawki bezpośrednio na podłożu. Umieścić ją na przykład na drewnianych klockach lub na palecie, aby zapewnić stabilność przystawki podczas przechowywania.
- W czasie przechowywania przystawka powinna być unieruchomiona.
- Nigdy nie wchodzić na przystawkę.
- Podczas przechowywania wysięgnik powinien być wsunięty.

W przypadku dłuższych okresów przechowywania, w razie potrzeby, należy uzupełnić powłokę farby, aby zapobiec powstawaniu rdzy.

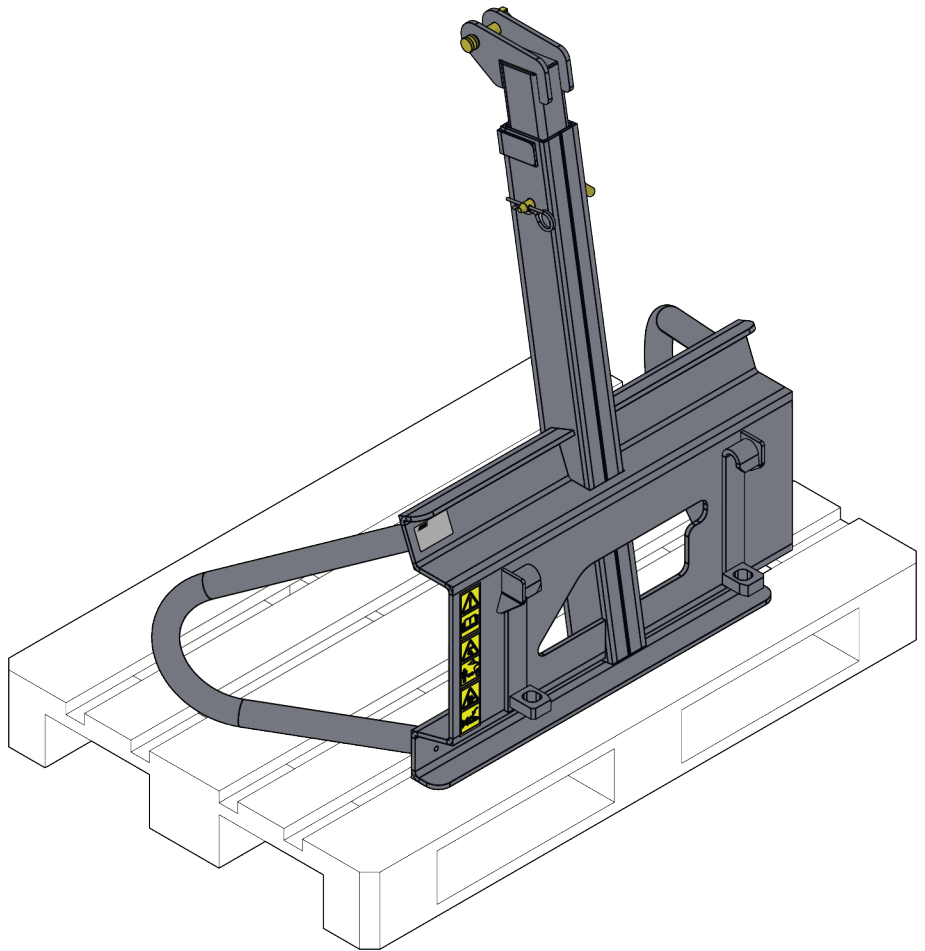

7. Konserwacja i serwis

Narzędzie zostało zaprojektowane tak, aby wymagało jak najmniej konserwacji. Ciągła konserwacja obejmuje regularne czyszczenie i smarowanie oraz sprawdzanie stanu narzędzia. Z powodu niebezpieczeństwa zmiążdżenia przez opuszczane części maszyny wszelkie prace konserwacyjne muszą być wykonywane po całkowitym opuszczeniu elementów ruchomych, gdy narzędzie spoczywa płasko na ziemi. Przed przystąpieniem do prac konserwacyjnych lub serwisowych należy przeprowadzić procedurę bezpiecznego zatrzymywania.



NIEBEZPIECZEŃSTWO

Ryzyko zmiążdżenia – Nie wolno przechodzić pod uniesioną przystawką. Podczas wszelkich prac konserwacyjnych należy upewnić się, że narzędzie jest prawidłowo podparte. Nie wolno przechodzić pod podniesioną przystawką. Podczas konserwacji wysięgnik ładowarki może nieoczekiwanie opaść, powodując poważne obrażenia ciała lub uderzenie, nawet gdy wyłączony jest silnik ładowarki. Wszelkie prace konserwacyjne i serwisowe należy wykonywać po opuszczeniu przystawki do bezpiecznego położenia.

7.1 Czyszczenie przystawki

Czyścić przystawkę regularnie, aby zapobiec gromadzeniu się brudu, który jest trudniejszy do usunięcia. Do czyszczenia można użyć myjki ciśnieniowej i łagodnego detergentu. Nie korzystaj z silnych rozpuszczalników.

7.2 Kontrola konstrukcji metalowych

Należy również regularnie kontrolować konstrukcje metalowe narzędzia. Sprawdzić wzrokowo pod kątem ewentualnych uszkodzeń oraz dokładnie skontrolować wsporniki szybkozłazek i obszar wokół nich. Narzędzia nie wolno używać, jeśli jest zdeformowane, pęknięte lub rozerwane.

Należy dokładnie sprawdzić elementy wokół sworznia mocującego elementy do podnoszenia. W razie zauważenia śladów uszkodzeń na sworzniu lub wspornikach przystawkę należy wycofać z użytku.

Naprawy spawalnicze mogą być wykonywane wyłącznie przez profesjonalnych spawaczy. Podczas spawania stosowane muszą być tylko takie metody i materiały spawalnicze, które nadają się do stali, z której wykonana jest przystawka. Aby uzyskać więcej informacji na temat napraw, prosimy o kontakt z najbliższym punktem serwisowym.

7.3 Smarowanie

Na przystawce nie ma specjalnych punktów smarowania. Przystawka nie wymaga konserwacji, z wyjątkiem czyszczenia, kontroli stanu technicznego oraz od czasu do czasu, w razie potrzeby, odświeżenia powłok malowanych.

7.4 Utylizacja po wycofaniu z eksploatacji

Po wycofaniu przystawki z eksploatacji należy oddać ją do recyklingu i zapewnić odpowiednią utylizację. Zdemontować przystawkę i oddzielić różne materiały, takie jak tworzywo sztuczne, stal i gumę. Poszczególne materiały należy utylizować zgodnie z obowiązującymi lokalnie przepisami. Nie dopuszczać do wycieku cieczy lub pozostawiania elementów urządzenia w środowisku naturalnym.

Każdy materiał należy poddać recyklingowi, dostarczając go do odpowiedniego miejsca zbiórki. Jeśli to możliwe, powierzyć recykling wyspecjalizowanej firmie.

8. Warunki gwarancji

Avant Tecno Oy udziela na produkowane przez siebie narzędzia rocznej gwarancji (12 miesięcy) od daty zakupu.

Gwarancja pokrywa koszty napraw w następujący sposób:

- Jeżeli naprawa nie zostanie wykonana w zakładzie, pokrywane są koszty robocizny.
- Zakład dokonuje wymiany wszystkich wadliwych podzespołów i materiałów eksploatacyjnych.

W szczególnych przypadkach, które zostały wcześniej ustalone, zakład może dokonać zwrotu ceny podzespołów zakupionych przez klienta.

Gwarancja nie obejmuje:

- Zwykłych prac konserwacyjnych ani części i materiałów eksploatacyjnych niezbędnych do jej wykonania.
- Szkód spowodowanych w wyniku niewłaściwych warunków pracy lub sposobów eksploatacji, zaniedbania, dokonania zmian konstrukcyjnych bez zgody Avant Tecno Oy, użycia nieoryginalnych części zamiennych lub braku konserwacji.
- Konsekwencji usterki, takich jak przerwa w pracy lub inne ewentualne dodatkowe szkody.
- Kosztów podróży i/lub wysyłki związanych z naprawą.



AVANT[®]