

AVANT®

Bruksanvisning for redskap



Pallegaffel m/hydraulisk sideskift

Produktnummer A442071

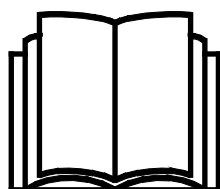

Vennligst les denne bruksanvisningen nøye før du bruker utstyret, og følg alle instruksjonene.

Ta vare på denne bruksanvisningen for senere bruk.

Produsent:

AVANT[®]
AVANT TECNO OY
e-mail: sales@avanttecono.com

Ylötie I
33470 YLÖJÄRVI
FINLAND
Tel. +358 3 347 8800
Fax +358 3 348 5511

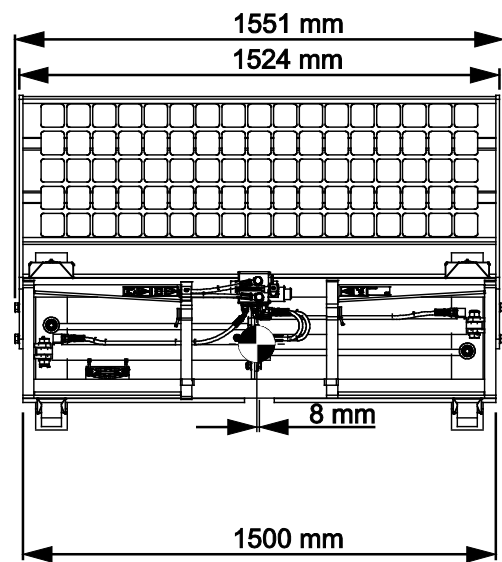
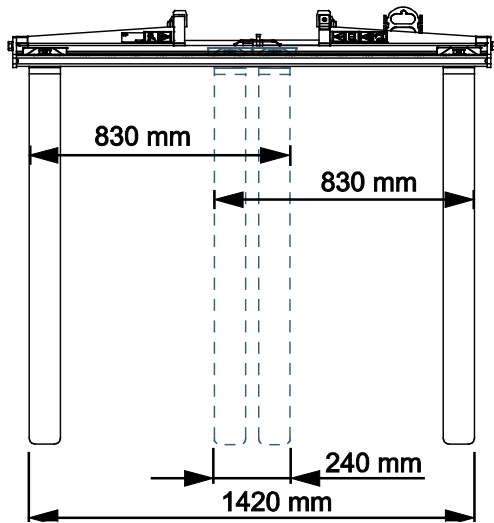
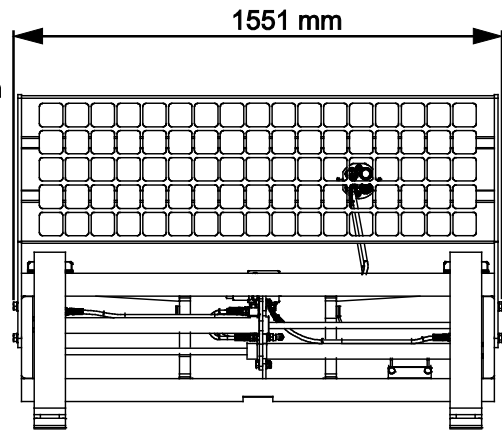
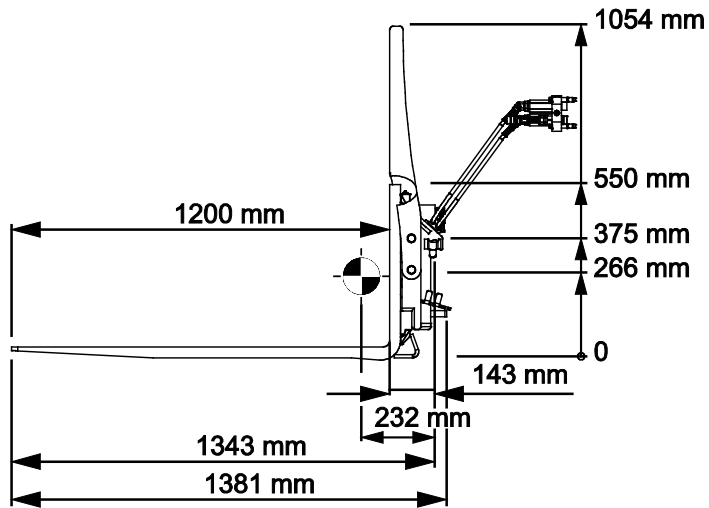

INNHold

1. FORORD	4
Advarselsymboler som brukes i denne håndboken	5
2. TILTENKT BRUK	6
3. SIKKERHETSREGLER FOR PALLEGAFFEL	7
3.1 Personlig verneutstyr	10
3.2 Sikker avslutningsprosedyre	10
4. TEKNISKE SPESIFIKASJONER	11
4.1 Sikkerhetsetiketter og hovedkomponenter på redskapet	12
4.2 Løfting.....	13
5. FESTE REDSKAPET	14
5.1 Tilkobling og frakobling av hydraulikkslanger.....	15
5.2 Elektrisk kobling.....	17
5.2.1 Koble redskapet kabelbunt til kompaktlasteren	17
6. ARBEID MED PALLEGAFFEL	19
6.1 Kontroller før bruk.....	20
6.2 Brukerkvalifikasjoner	20
6.3 Bruke pallegaflene	21
6.3.1 Sideskift- og gaffelbreddejustering	22
6.3.2 Transport av laster	24
6.3.3 beskyttelser på pallegaflene (ekstraustyr)	27
6.4 Grense for arbeidslast.....	27
6.5 Nominell driftskapasitet	28
6.5.1 Nominell driftskapasitet – kompaktlastere i 500-, 600- og e-serien	29
6.5.2 Nominell driftskapasitet – kompaktlastere i 700-serien.....	36
6.5.3 Nominell driftskapasitet – 800-serien	40
6.6 Oppbevaring av redskapet	42
7. VEDLIKEHOLD OG SERVICE	43
7.1 Inspisering av hydraulikkomponenter	43
7.2 Rengjøring av redskapet	43
7.3 Smøring.....	44
7.4 Inspisering av metallkonstruksjoner	44
7.5 Avhending ved slutten av levetiden	44
8. GARANTIBETINGELSER	45

I. Forord

Avant Tecno Oy takker for at du har valgt å kjøpe dette redskapet til Avant-minilasteren din. Det er utviklet og produsert basert på flere års erfaring med produktutvikling og produksjon. Ved å gjøre deg kjent med denne håndboken og å følge anvisningene sikrer du din egen sikkerhet og at utstyret kan fungere pålitelig og ha lang levetid. Les anvisningene nøye før du begynner å bruke utstyret eller utføre vedlikehold.

Formålet med denne håndboken er å hjelpe deg med å:

- betjene utstyret på en sikker og effektiv måte
- være oppmerksom på og forhindre eventuelle farlige situasjoner
- holde utstyret intakt og sørge for lang levetid

Med disse anvisningene kan selv uerfarne brukere bruke verktøyet og minilasteren sikkert. Håndboken omfatter viktige anvisninger også for erfarne AVANT-operatører. Sikre at alle som bruker minilasteren har fått tilstrekkelig veiledning og gjort seg kjent med minilasterens håndbok, alt utstyret som brukes og sikkerhetsanvisningene, før utstyret tas i bruk. Det er forbudt å bruke utstyret til andre formål eller på andre måter enn det som beskrives i denne håndboken. Denne håndboken skal beholdes gjennom hele utstyrets levetid. Hvis du selger eller overfører utstyret, må du sørge for å levere håndboken til den nye eieren. Hvis håndboken mistes eller ødelegges, kan du få en ny håndbok fra din nærmeste Avant-forhandler, eller rett fra produsenten.

I tillegg til sikkerhetsreglene i denne bruksanvisningen må du følge alle gjeldende sikkerhetsregler om arbeids-, lokale lover og andre regler som angår bruken av dette utstyret. Spesielt reglene om bruk på offentlig vei må følges. Kontakt Avant-forhandleren for mer informasjon om lokale krav før du bruker lasteren på veier.

Ta kontakt med din lokale AVANT-forhandler for spørsmål, service, reservedeler eller problemer som måtte oppstå under bruk av maskinen din.

Denne håndboken er oversatt fra den engelske originalteksten. På grunn av kontinuerlig produktutvikling vil noen av detaljene som vises i denne håndboken kunne være forskjellig fra utstyret ditt. Bildene kan også vise tilleggsutstyr og funksjoner som ikke er tilgjengelige for øyeblikket. Vi forbeholder oss retten til å endre innholdet i håndboken uten forvarsel. Copyright © 2023 Avant Tecno Oy. Med enerett.

Advarselsymboler som brukes i denne håndboken

Følgende varselsymboler brukes i hele denne håndboken. De angir faktorer som må tas hensyn til for å redusere faren for personskade og ødelagt eiendom.



ADVARSEL SIKKERHETSVARSELSYMBOL

Dette symbolet betyr: **“Advarsel, vær oppmerksom! Sikkerheten din kan være utsatt!”**

Les meldingen som følger nøye, den advarer mot en umiddelbar fare som kan medføre alvorlig personskade.

Sikkerhetsvarselsymbolet for seg selv og med tilhørende sikkerhetsvarsler angir viktige sikkerhetsmeldinger gjennom hele denne håndboken. Den brukes til å tiltrekke oppmerksomheten mot anvisninger som kan påvirke din egen og andres personlige sikkerhet. Når du ser dette symbolet, må du være oppmerksom – det kan påvirke sikkerheten din. Les meldingen som følger nøye, og meld fra til andre brukere.

FARE

Dette signalordet angir en farlig situasjon som, hvis den ikke unngås, vil medføre dødsfall eller alvorlig personskade.

ADVARSEL

Dette signalordet angir en potensielt farlig situasjon som, hvis den ikke unngås, kan medføre alvorlig personskade eller dødsfall.

FORSIKTIG

Dette signalordet brukes når en mindre fare kan oppstå hvis anvisningene ikke følges riktig.

VIKTIG

Dette symbolet gjør oppmerksom på informasjon om korrekt betjening og vedlikehold av utstyret.

Hvis ikke informasjonen ved dette symbolet respekteres, kan det føre til at utstyret blir ødelagt eller forårsaker skade på annen eiendom.

2. Tiltenkt bruk

AVANTs pallegaffel med hydraulisk sideskift er et redskap egnet for bruk med AVANTs kompaktlastere som er vist i tabell 1. Pallegaffelen er et utmerket verktøy for håndtering av paller av standard størrelse. Pallegaffelen er et nyttig redskap hele året for eksempel på byggeplasser, gårder og spesielt ved materialhåndteringsarbeider utendørs, hvor det kan være upraktisk med gaffeltrucker. Ved bruk av pallegaffel må ytelses- og stabilitetsgrensene til kompaktlasteren overholdes, spesielt ved arbeid på hellende overflater.

Sideskiftfunksjonen og gaffelbreddejusteringen styres av arbeidshydraulikken til kompaktlasteren. For å drive begge funksjonene til redskapet må kompaktlasteren være utstyrt med Opticontrol®-systemet. Med sideskiftmekanismen til gaffelen kan ulike palletstørrelser enkelt transporteres og stables nøyaktig. En bakrammeforlengelse er montert som standard, og må alltid brukes. Hvis løfte- og lasthåndteringsoppgaver skal utføres hyppig, vil gjentatte løfteoppgaver forenkles ved å styre kompaktlasteren med parallellføring.

Aldri håndter laster som er tyngre enn angitt maksimumsbelastning. Se i bruksanvisningen til kompaktlasteren for informasjon om kompaktlasterens lastekapasitet. I denne håndboken finnes lastediagrammer som gjelder for kompaktlastere som er produsert i 2023 eller senere.

Ved bruk av pallegaffel må ytelses- og stabilitetsgrensene til kompaktlasteren overholdes, spesielt ved arbeid på hellende overflater. Pallegafflene må ikke brukes til å løfte personer, og det er forbudt å bruke pallegafflene som en slags tilgangsplattform. Pallegafflene er ikke designet for annen bruk enn den som er angitt i denne håndboken, og de må ikke brukes til andre formål enn det de er beregnet på. Bruk av pallegafflene til andre formål enn løfting av laster på paller, eller andre enhetslaste som er ment for å løftes med gaffler, kan skade gaffelarmene eller rammen til pallegafflene. Det er forbudt å henge laster fra pallegafflene. Gaffelarmene må ikke brukes til f.eks. kiling av store steiner eller lignende oppgaver hvor gaffelarmene utsettes for høye laster, bøyning eller slag. Gaffelarmene må heller ikke bøyes, varmes opp eller rettes etter skade.

Redskapet er designet for å kreve så lite vedlikehold som mulig. Brukeren kan utføre vanlige vedlikeholdsoppgaver. Alt reparasjonsarbeid kan ikke utføres av brukeren, og krevende reparasjons- og vedlikeholdsoperasjoner skal utføres av profesjonelle teknikere. Alt vedlikeholdsarbeid må utføres ved bruk av korrekt verneutstyr. Reservedeler må oppfylle de originale spesifikasjonene, som kan sikres ved å bruke kun originale reservedeler. En separat reservedelskatalog kan være tilgjengelig, spør din Avant-forhandler.

Gjør deg kjent med instruksene i håndboken som omhandler service og vedlikehold. Ta kontakt med din AVANT-forhandler hvis du har flere spørsmål om betjening eller vedlikehold av utstyret eller hvis du trenger reservedeler eller vedlikeholdstjenester.

Tabell 1 - Pallegaffel m/hydraulisk sideskift - Kompatibilitet med Avant minilastere

Avant	220 _{serie-2} 225 225 LPG	313S 320S	420 423	520 523 525LPG 528 530	630 635 640 645i 650i	735 745 750 755i 760i	850 860i	e5 e6
A442071	-	-	-	(•)	(•)	•	•	(•)

Det anbefales å bruke redskap bare med lastere merket med • i tabell 1. Når du bruker modeller merket med (•), oppnås kanskje ikke full ytelse. Det kan også være nødvendig med motvekter. For kompatibilitet med en modell ikke vist i tabellen kontakt Avant-forhandleren.

3. Sikkerhetsregler for pallegaffel

Vær oppmerksom på at sikkerhet er resultatet av flere faktorer. Laster-redskap-kombinasjonen er svært kraftig, og feil eller uaktsom bruk eller vedlikehold kan føre til alvorlige personskader eller materielle skader. Som følge av dette må alle brukere gjøre seg kjent med riktig bruk og brukerveiledningene for både lasteren og redskapet før utstyret tas i bruk. Ikke bruk dette redskapet hvis du ikke har gjort deg helt kjent med bruken og tilhørende farer.



FARE

Misbruk, uaktsom bruk eller bruk av redskap som er i dårlig stand kan føre til fare for alvorlige personskader. Gjør deg kjent med kontrollene til lasteren, riktig koblingsprosedyre og riktig måte å drive redskapet på i et sikkert område. Undersøk spesielt hvordan redskapet stoppes på en sikker måte. Les alle sikkerhetsforholdsregler nøye.

Les alle sikkerhetsregler nøye før du arbeider med redskapet



ADVARSEL

- Når du kobler et redskap til kompaktlasteren, **kontroller at låsestiftene på lasterens hurtigkoblingsplate er i nedre posisjon og at de har last redskapet til kompaktlasteren.** Aldri løft eller flytt et ulåst redskap.
- Dette redskapet er laget til én bruker om gangen. Ikke la andre komme nær fareområdet til utstyret under bruk.
- Transporter alltid redskapet så lavt som mulig for å holde tyngdepunktet lavt, og hold teleskoparmen trukket tilbake under kjøring.
- **Veltefare – Overhold maksimumskapisiteten til kompaktlasteren.** Ta hensyn til maksimal belastning angitt i bruksanvisningen til kompaktlasteren. Se også informasjonen i denne håndboken. Vær spesielt forsiktig når lastindikatoren er aktivert hvis kompaktlasteren din er utstyrt med et lastindikatorsystem. Ta kontakt med din Avant-forhandler hvis du er usikker på grensene til din kompaktlaster.
- **Fare for å miste lasten – Aldri overskrid redskapets arbeidslastgrense.** Arbeidslastgrensen til pallegaflene er avhengig av pallgaffelmodellen. Aldri overskrid denne lasten. Den maksimale lasten som kan løftes med en kompaktlaster, den nominelle driftskapisiteten, er avhengig av flere faktorer, som følgende:
 - kompaktlastermodellen
 - plasseringen til lasten på pallegaflene (horisontal avstand for lastens tyngdepunkt)
 - posisjonen og forlengelsen av kompaktlasterarmen
 - posisjonen til kompaktlasterens leddramme
 - motvekter på kompaktlasteren
 - bevegelsene til kompaktlasteren, armen og lasten
 - hvor jevn bakken er og eventuell helling

Overhold alltid bruksanvisningen til kompaktlasteren for å avgjøre den nominelle driftskapisiteten til hver kompaktlastermodell. Se mer informasjon på side .
- **Veltefare når kompaktlasteren svinger – Hold leddet til kompaktlasteren i rett posisjon ved håndtering av tunge laster.** Når du svinger leddet, kan kompaktlasteren vippe forover. Nominell driftskapisitet er vist for når kompaktlasterens ramme er rett, og når kompaktlasteren er fullstendig svingt til siden. For best sidestabilitet hold gaflene i så bred innstilling som mulig.



ADVARSEL

- **Fare for å bli truffet av fallende last – Aldri vipp pallegaflene mot kompaktlasteren når last løftes.** Ved å vippe pallen mot kompaktlasteren kan laster falle mot deg i føreriset. Påse at lasten er festet på pallen. Aldri løft høye stabler med løse materialer. Hold lasten jevnt på paller. Monter det bakre vernet på gaflene når det er mulig. Bruk pallegaflene bare med kompaktlasterer som er utstyrt med ROPS- og FOPS-strukturer.
- **Fare for velt** - Hold lasten nære bakken og kjør sakte. Ved løfting av tung last kan tyngdepunktet til kompaktlasteren forflyttes og føre til at kompaktlasteren velter. Transporter alltid lasten så lavt og nært kompaktlasteren som mulig med teleskoparmen helt tilbaketrukket for å holde tyngdepunktet lavt og ha best mulig stabilitet.
- **Plutselige bevegelser kan forårsake at kompaktlasteren velter – kompaktlasterens kontroller skal betjenes forsiktig og rolig.** Vær forsiktig ved løfting av last i høyden eller når du løfter ned last fra høyden. Unngå plutselige endringer av hastighet eller retning for å holde balansen til kompaktlasteren, spesielt ved håndtering av tunge laster. Kjør sakte og forsiktig, spesielt i skrått terreng eller på glatte overflater.
- **Klemfare – aldri gå eller la noen andre gå under lasten, lastearmen eller redskapet.** Lasterens stabilitet kan endres når du forlater føreriset og føre til at maskinen velter. Husk alltid at bommen kan plutselig senkes på grunn av tap av stabilitet, mekanisk svikt eller hvis en annen person betjener kompaktlasterens kontroller og dermed fører til klemfare. Lasteren skal ikke forlates for å holde en last løftet i lengre tid. Senk redskapet bestemt ned på bakken før du forlater føreriset, og la aldri noen få gå under armen eller redskapet.
- Aldri fest eller bind kjettinger, tau, kroker eller lignende løftetilbehør til pallegaflene. Pallegaflene er ment for løfting av laster på paller, eller andre laster som kan løftes jevnt på lignende måte som paller.
- Pass på å kun bruke et redskap som er i god stand. Ikke endre redskapet på en måte som kan påvirke sikkerheten. Sveising, boring eller en annen modifikasjon av pallegaffelen eller armene er forbudt. Gaffelarmene må heller ikke bøyes, varmes opp eller rettes etter skade. Skadde gaffelarmene må erstattes med nye.
- Påse at arbeidsområdet har nødvendig bærestyrke for totalvekten. Følg også korrekt angitt dekktrykk.
- Bruk aldri redskapet til å løfte eller transportere personer, eller som en arbeidsplattform, ikke en gang kortvarig.
- Vær oppmerksom på omgivelsene og personer og maskiner som befinner seg i nærheten. Under arbeid må du være oppmerksom på variasjoner i terrenget og andre farer, slik som kvister og trær som rekker inn mot føreriset, løse steiner og glatte overflater.
- Pass på at det er tilstrekkelig klaring i høyden. Hvis du treffer en hindring over maskinen kan det føre til at maskinen velter. Hold trygg avstand fra elektriske ledninger, lamper og andre elektriske opplegg; hvis du treffer strømførende komponenter kan det gi elektrisk støt.
- Pass på at ventilasjonen er tilstrekkelig ved arbeid innendørs. Ikke kjør minilasteren i lukkede rom, uavhengig av motor- og drivstofftype. Eksosgassen kan bli så konsentrert at det blir farlig.
- Bruk utstyret kun til tiltenkt formål. Annen bruk kan skape unødvendige sikkerhetsrisikoer, og utstyret kan ta skade.



- Påse at minilasteren er utstyrt med nødvendig sikkerhetsutstyr, og at det er i god stand. Sikkerhetsbelte må benyttes. Hvis det er spesielle farer knyttet til et arbeidsområde, må passende sikkerhetsutstyr benyttes.
- Les også sikkerhetsreglene og korrekt bruk av maskinen i bruksanvisningen for minilasteren.



Klemfare - Å bevege seg under lastearmen eller et redskap kan forårsake alvorlig personskade eller død.

Aldri gå under lastearmen, og hindre andre fra å komme nær en løftet lastearm eller redskap. Det er farlig å gå under et hevet redskap eller lastearm. Bommen kan senkes på grunn av tap av stabilitet, mekanisk svikt eller fordi andre personer betjener kontrollene til kompaktlasteren. Senk redskapet helt ned på bakken til en sikker posisjon før du forlater førersetet.

Husk at lasterbommen kan senkes eller tiltes, selv når motoren er slått av (klemfare). Lasteren skal ikke forlates for å holde en last løftet i lengre tid. Alltid senk redskapet ned til en trygg stilling før du forlater førersetet.



Kvelningsfare – Aldri betjen en kompaktlaster med forbrenningsmotor innendørs.

Bruk av en kompaktlaster med forbrenningsmotor (diesel, bensin eller LPG) i små avgrensede rom eller i dårlig ventilerte områder kan føre til farlige nivåer av karbonmonoksid (CO) og karbondioksid (CO₂) i løpet av få minutter etter at kompaktlasteren er startet, og kan føre til bevissthetstap og til og med død. **Aldri betjen kompaktlasteren innendørs eller i delvis avgrensede rom** med mindre du er sikker på at et spesialventilasjonsystem er installert. Store innendørs områder, som f.eks. varehus, gårdsbygninger eller fabrikker, kan ha tilstrekkelig volum innendørs til at forbrenningsmotorer kan brukes over kort tid, men det bør ikke antas.

Alle forbrenningsmotorer produserer karbondioksid (CO₂) blant andre eksosgasser, og kan også avgi karbonmonoksid (CO) som kan konsentrere seg raskt til et farlig nivå. Bruk kompaktlasteren kun utendørs, og på god avstand fra vinduer, dører og ventilasjonsåpninger.

Høyt nivå av karbondioksid eller karbonmonoksid i pusteluften kan ikke merkes uten spesialisert måleutstyr. Tegn på karbonmonoksidforgiftning kan være kvalme, hodepine, svimmelhet, søvnighet og manglende bevissthet.

Få frisk luft umiddelbart hvis du merker tegn på karbonmonoksidforgiftning. Oppsøk lege.

3.1 Personlig verneutstyr

Husk å bruke egnet personlig verneutstyr:



- Støynivået i førerasetet kan være høyere enn 85 dB(A) avhengig av lastermodell og driftssyklus. Utstrakt eksponering for høy lyd kan føre til nedsatt hørsel. Bruk hørselsvern mens du jobber med lasteren.



- Bruk vernehansker.



- Bruk vernesco mens du jobber med lasteren.



- Bruk vernebriller f.eks når du håndterer hydraulikkkomponenter.

3.2 Sikker avslutningsprosedyre

Sikker stopp av redskapet før du beveger deg i nærheten av redskapet:



ADVARSEL

Alltid stans redskapet ved bruk av den sikre stopprosedyren, før du forlater førerasetet. Den sikre stopprosedyren forhindrer all utilsiktet bevegelse av redskapet. Vær oppmerksom på at lasterbommen kan bevege seg nedover, selv om lasterens motor er slått av. Sikker stopprosedyre:

- Senk bommen og redskapet ned på bakken.
- Slå av lasterens motor og sett på parkeringsbremsen.
- Avlast resttrykket fra hydraulikksystemet og før alle hydraulikkspakene til endestillingene flere ganger.
- Forsikre deg om at maskinen ikke starter ved å ta ut tenningsnøkkelen.

4. Tekniske spesifikasjoner

Tabell 2 – Pallegaffel m/hydraulisk sideskift – spesifikasjoner

Produktnummer	A442071
Gaffellengde:	1200 mm
Gaffelarmtype og -bredde:	Smidd stål, 100 mm
Vekt av pallegaffler (montering, inkludert ryggstøtte):	225 kg
Gaffelarmseparasjon:	40 - 1220 mm
Arbeidslastgrense: (teknisk maksimumslast og lastepunkt):	2000 kg, 420 mm
Nominell driftskapasitet:	Avhengig av kompaktlastermodellen. Se nominell driftskapasitet på side 28
Anbefalt oljestrøm:	10–25 l/min, 22,5 MPa (225 bar)
Maksimum oljestrøm:	30 l/min, 22,5 MPa (225 bar)
Forlengelse av ryggstøtte:	Standard: festet
Rundballebeskyttelser (ekstrautstyr):	A448768
Gartnerbeskyttelser (ekstrautstyr):	A444929
Egnede AVANT-kompaktlastere:	Se tabell 1

4.1 Sikkerhetsetiketter og hovedkomponenter på redskapet

Nedenfor angis en liste over etiketter og merker på redskapet. De må være synlige og lesbare på utstyret. Alltid bytt skadede eller manglende etiketter. Nye merker kjøpes via forhandleren din eller ved å henvende deg til kontaktinformasjonen angitt på dekslet.



Sjekk at alle advarselsmerker er lesbare. Advarselsmerkene inneholder viktig sikkerhetsinformasjon, og de hjelper til med å identifisere og huske farene relatert til utstyret. Erstatt skadede eller manglende advarselsmerker med nye.

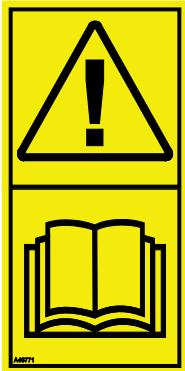

A46771



A46772



A46803

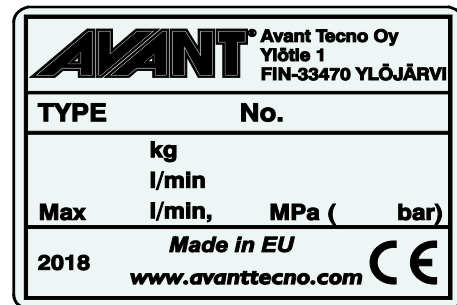

Redskapets identifikasjonsplate
A442640

Slik setter du på et nytt merke: Rengjør overflaten grundig for å fjerne alt fett. La den tørke helt. Trekk av den beskyttende filmen til merket, og trykk det bestemt på. Sørg for at du ikke tar på limen til merket.

Tabell 3 – Varselmerker og plassering

	Merke	Varselbetydning
1	A46771	Fare for feil bruk - Les bruksanvisningen før bruk.
2	A46772	Klemfare - Ikke gå under et løftet redskap; hold avstand fra redskaper som er løftet opp.
3	A46803	Klem- og kuttfare, hold avstand til bevegelige deler og ikke forlat redskapet mens det er i bruk. Redskapet skal kun betjenes fra førerstedet.
4	A442640	Redskapets identifikasjonsplate

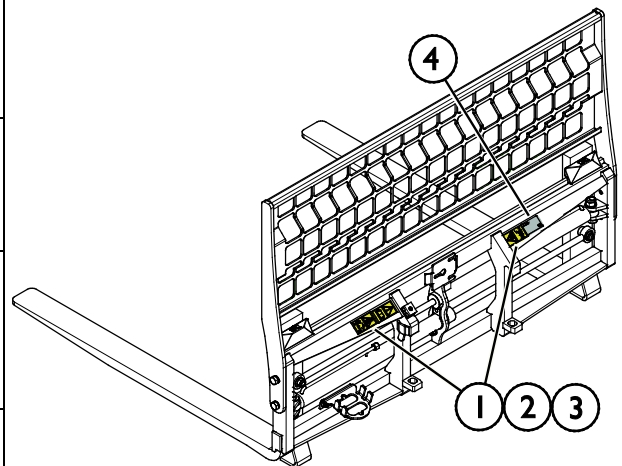

Tabell 4 – Pallegaffel m/hydraulisk sideskift – Hovedkomponenter

1	Avant hurtigkoblingsbraketter
2	Hydrauliske sylindre
3	Gafler
4	Ryggstøtteforlengelse
5	Valgventil for modus
6	Multikoblingsholder
7	Multiconnector

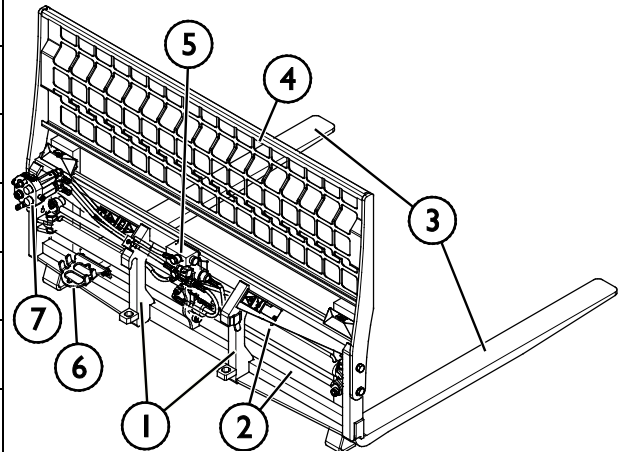

4.2 Løfting

Sørg for at redskapet er riktig sikret mot utilsiktede bevegelser under løfting. Bruk egnet type løfteutstyr, f.eks. løftestropper, kjettinger eller kroker. Bruk ikke løfteutstyret hvis det finnes tegn på skade, deformasjon eller andre usikre forhold.

Løft redskapet ved hjelp av løftepunktet som vises i figuren ved siden av.

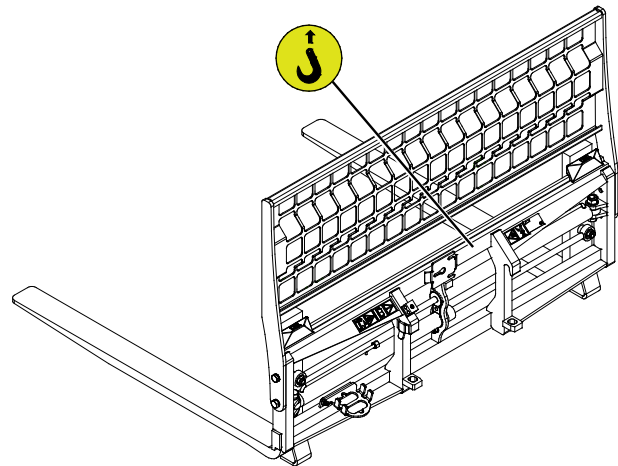

5. Feste redskapet

Det er raskt og enkelt å feste redskapet til kompaktlasteren, men det må gjøres forsiktig. Redskapet er montert på lastearmen ved hjelp av hurtigkoblingsplaten på lastearmen og motstykket på redskapet.

Hvis redskapet ikke er låst til kompaktlasteren, kan det falle av kompaktlasteren og forårsake en farlig situasjon. Kompaktlasteren må ikke kjøres og lastearmen må aldri løftes når redskapet ikke er helt låst. For å unngå farlige situasjoner må du alltid følge koblingsprosedyren som er vist nedenfor. Husk også sikkerhetsinstruksjonene som vises i denne håndboken.



ADVARSEL

Klemfare – pass på at et låst redskap ikke vil bevege seg eller falle overende. Ikke opphold deg i området mellom redskapet og lasteren. Redskapet må kun tilkobles på et jevnt underlag.

Aldri flytt eller løft et redskap som ikke har blitt låst på plass.

Avant hurtigkoblingssystem:

Trinn 1:

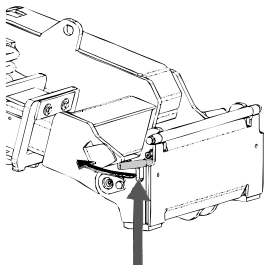

- Løft låsestiftene til hurtigkoblingsplaten opp på kompaktlasteren, og vri dem bakover inn i sporet slik at de låses i øverste posisjon.
- Hvis kompaktlasteren er utstyrt med et låsesystem med hydrauliske redskaper, må du lese bruksanvisningen for låsesystemet fra brukerhåndboken til kompaktlasteren.
- Kontroller at hydraulikkslangene og strømkablene plasseres slik at de ikke kommer mellom koblingsplaten til kompaktlasteren og redskapet, og at de ikke klemmes eller gnis mot skarpe kanter.

Trinn 2:

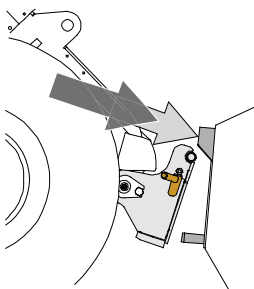

- Vri hurtigkoblingsplaten hydraulisk til en kryssvis foroverposisjon.
- Kjør lasteren på redskapet. Hvis lasteren er utstyrt med en teleskoparm, kan du bruke den.
- Rett inn de øvre låsestiftene på lasterens HK-plate slik at de er under de tilsvarende brakettene på redskapet.

Trinn 3:

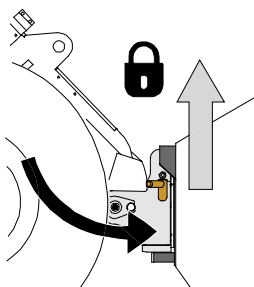

- Løft bommen litt opp – dra lasterspaken bakover for å løfte redskapet litt opp fra bakken.
- Drei lasterspaken til venstre for å dreie den underste delen av hurtigkoblingsplaten til kompaktlasteren bort på redskapet.
- Lås låsestiftene manuelt eller lås hydraulikklåsen.
- **Alltid kontroller at begge låsestiftene er låst på plass.**



ADVARSEL

Fare for klemskader – unngå tipping over redskapet. For sterk vipping eller løfting av et uløst redskap øker faren for å velte redskapet. Ikke bruk den automatiske låsingen av låsestiftene når redskapet løftes mer enn én meter fra bakken. Dersom låsestiftene ikke returnerer til normal posisjon ved tilting, ikke utfør tilt eller løft redskapet mer. Senk redskapet ned på bakken og sikre låsingen manuelt.



ADVARSEL

Fare for fallende objekter – unngå at redskapet faller ned.

Et redskap som ikke er fullstendig låst til lasteren kan falle ned på bommen eller mot brukeren, eller det kan falle under lasteren under kjøring og føre til at brukeren mister kontroll over lasteren. Aldri flytt eller løft et redskap som ikke har blitt låst på plass. Før du flytter eller løfter redskapet, kontroller at låsestiftene er i den nedre posisjonen og kommer gjennom festene på redskapet på begge sider.

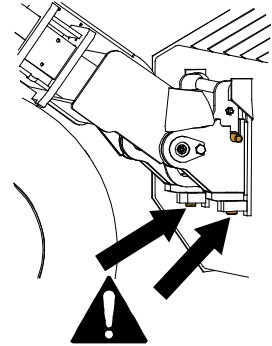

ADVARSEL

Sørg for at lasteren er kompatibel med redskapet. Lasterens stabilitet, mulig overbelastning av redskapet og kompatibilitet til lasterens styresystemer må sikres i tillegg til mekanisk kompatibilitet med redskapet. Hvis du bruker redskapet med en laster som ikke er egnet til bruk med redskapsmodellen du har, innebærer dette fare for velt, skader på redskapet på grunn av overbelastning og farer knyttet til ukontrollert bevegelse av redskapet og tilhørende deler. Hvis kompaktlasteren ikke er oppført i tabell 1 på side , spør Avant-forhandleren før du bruker dette redskapet.

5.1 Tilkobling og frakobling av hydraulikkslanger

På Avant-kompaktlastere er hydraulikkslangene koblet til ved bruk av multiconnector-systemet. Hvis du har en eldre modell Avant-kompaktlaster i 300-700-serien med de normale hurtigkoblingene og ønsker å endre til multiconnector-systemet, kontakt Avant-forhandleren eller servicepunktet for instruksjoner eller installasjon.



ADVARSEL

Fare for bevegelse av redskapet og hydraulikkoljen spruter ut – koble aldri til eller fra hurtigkoblinger eller andre hydraulikkomponenter mens kontrollspaken til arbeidshydraulikkens kontrollspak er låst på, eller hvis systemet er satt under trykk. Å koble til eller fra hydraulikkoblingene mens systemet står under trykk, kan føre til utilsiktede bevegelser av redskapet eller til at væske under høyt trykk kommer ut, og dette kan føre til alvorlige skader eller forbrenninger. Følg trygg stopprosedyre før du kobler fra hydraulikksystemet.

VIKTIG

Hold alle koblingene så rene som mulig; bruk beskyttelseskapslene på både redskapet og kompaktlasteren. Skitt, is, etc. kan gjøre bruken av koblingene betydelig vanskeligere. La aldri slangene henge på bakken. Plasser koblingene i holderen på redskapet.

Tilkobling av multiconnector-systemet:

1. Innrett stiftene til redskapskoblingen med respektive huller på kompaktlasterkoblingen. Multiconnector-systemet kobles ikke til dersom redskapskoblingen står opp-ned.
2. Koble til og lås multiconnector-systemet ved å vri spaken mot kompaktlasteren.

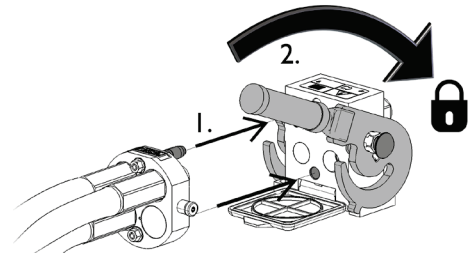

Spaken bør enkelt kunne flyttes hele veien til låst posisjon. Hvis spaken ikke går lett, kontroller innretting og posisjon til koblingen og rengjør koblingene. Slå også av kompaktlasteren og slipp ut resttrykket.

Frakobling av multiconnector-systemet:

Før du kobler fra, sett redskapet ned på et fast og jevnt underlag.

1. Slå av arbeidshydraulikken til lasteren.
2. Mens utløserknappen trykkes, snu spaken for å koble fra koblingen.
3. Etter avsluttet operasjon sett multiconnectoren i holderen på redskapet.

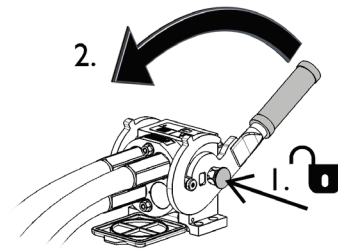

Frakobling av hydraulikkslanger:

Før frakobling av koblingene, senk redskapet ned for sikker plassering på fast og flat mark. Sett hydraulikkspaken for hydraulikkuttaket i nøytral stilling.

VIKTIG

Ved frakobling av redskapet, koble alltid fra hydraulikkoblingene før du låser opp hurtigkoblingsplaten for å hindre slangeskader og oljesøl. Sett beskyttelseshettene tilbake på koblingene for å hindre urenheter i å trenge inn i hydraulikksystemet.

Utslipp av gjenværende hydraulikktrykk:

Hvis det er trykk igjen i hydraulikksystemet på redskapet, er det ofte mulig å koble fra hydraulikkoblingene, men det kan bli vanskelig å koble dem sammen igjen. Hvis koblingene ikke vil gå sammen må trykket slippes ut ved å betjene hydraulikkspaken for uttaket på minilasteren mens motoren står. For å forsikre at det ikke er noe trykk igjen i hydraulikksystemet på redskapet må du stanse motoren på minilasteren og betjene spakene for hydraulikkuttak noen ganger fram og tilbake, før koblingene kobles fra.

5.2 Elektrisk kobling

Redskapets elektriske funksjoner:

Redskapet er utstyrt med en elektrisk valgventil for å velge mellom gaffelfunksjonene. Ventilen gjør det mulig å flytte gaflene lenger fra hverandre eller nærmere hverandre, eller å forskyve lasten til siden, til venstre eller høyre.

Det er tre alternativer for å kontrollere de elektriske funksjonene:

1. En kabelbunt som er utstyrt med en bryter, leveres med redskapet og kobles til kompaktlasternes strømplugg.
2. Opticontrol®-systemet med Auto-PTO-funksjon (valgfritt utstyr for kompaktlastere). Opticontrol®-systemet gjør det mulig å bruke alle funksjoner enkelt direkte fra førerasetet.
3. Opticontrol®-systemet uten Auto-PTO-funksjonen (joystickkonsoll for elektriske funksjoner, ekstrautstyr for kompaktlastere produsert før 2020). For dette ekstrautstyret er Auto-PTO-funksjonen tilgjengelig for kompaktlastere ved å installere et ettermonteringssett på kompaktlasteren. Kontakt forhandleren hvis du ønsker mer informasjon om ettermontering.

Hvis ingen av disse alternativene er monterte, kan bare gaffelbreddeinnstillingen brukes.

5.2.1 Koble redskapets kabelbunt til kompaktlasteren

Det finnes tre måter å koble til den elektriske koblingen, avhengig av utstyret på kompaktlasteren og redskapet. Disse alternativene er oppført og forklart nedenfor.

1. *Hvis kompaktlasteren ikke er utstyrt med Opticontrol® eller joystickkonsoll for elektriske funksjoner:*

Bruk den separate kabelbunten med en bryter som følger med redskapet. Koble denne kabelen til 12 V stikkontakten nær førerasetet i kompaktlasteren, og til støpselet på redskapet.

1. Støpselet kobles til 12 V stikkontakten nær førerasetet i kompaktlasteren.

Mer informasjon om strømuttaket til kompaktlasteren finnes i bruksanvisningen til kompaktlasteren.

2. PÅ/AV-bryter

Plasser bryteren i førerhuset slik at den er lett tilgjengelig men ikke vil brukes utilsiktet.

3. Koble støpselet til redskapet.

Redskapet er utstyrt med et støpselet som er integrert i multiconnectoren til redskapet, koble strømledningen fra multiconnectoren.

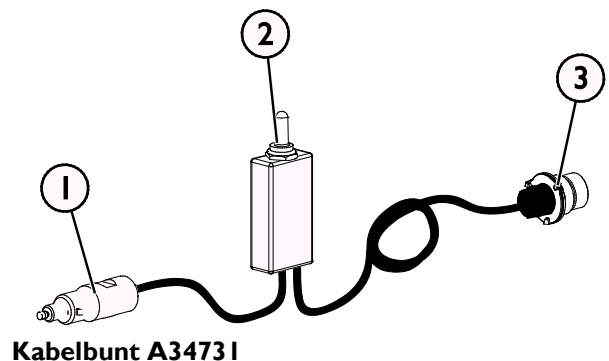

2. Hvis kompaktlasteren din er

- utstyrt med Opticontrol® eller
- joystickkonsoll for elektriske funksjoner, og kompaktlasteren er produsert **etter** 2016:

Hvis stikkontakten er innebygget i multiconnectoren, er kabelbunten til redskapet tilkoblet når multiconnectoren er tilkoblet. Rengjør begge multiconnectorene før multiconnectoren kobles til.

Den separate kabelbunten A34731 er ikke nødvendig i dette tilfellet.

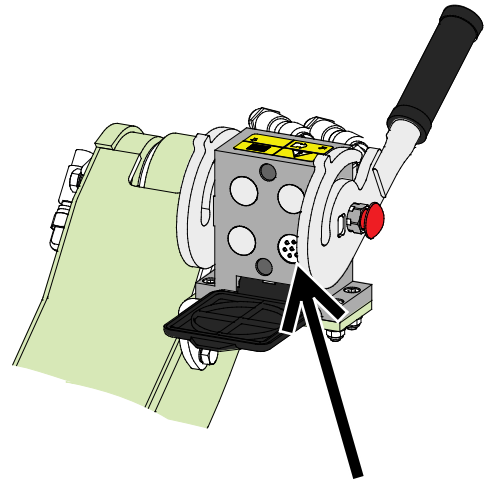

Opticontrol® eller joystickkonsoll for elektriske funksjoner, kompaktlaster produsert i 2016 eller senere

3. Hvis kompaktlasteren din er

- utstyrt med joystickkonsoll for elektriske funksjoner, og kompaktlasteren er produsert **før** 2016:

Hvis det er en stikkontakt nær multiconnectoren til kompaktlasteren, koble støpselet fra multiconnectoren og koble den til støpselet til kompaktlasteren.

Den separate kabelbunten A34731 er ikke nødvendig i dette tilfellet.

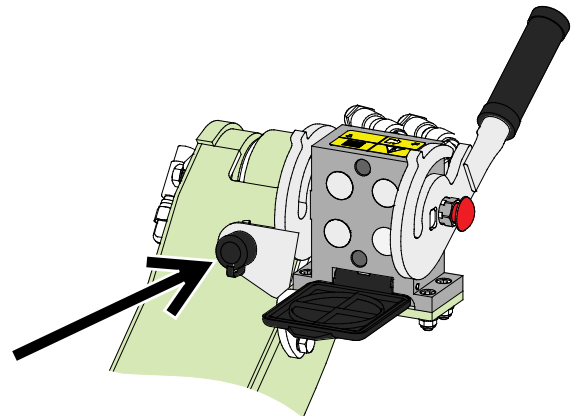

Joystickkonsoll for elektriske funksjoner, kompaktlaster produsert i 2016 eller før

VIKTIG

Påse at strømledningene ikke setter seg fast, klemmes eller strekkes når utstyret beveger seg.

Ved bruk av joystickkonsoll for elektriske funksjoner som er tilgjengelig for kompaktlasteren, er redskapets kontrollbrytere lett tilgjengelige på enden av lasterspaken.

Mer informasjon om strømuttaket til kompaktlasteren finnes i bruksanvisningen til kompaktlasteren.

6. Arbeid med pallegaffel

Kontroller redskapet og området rundt en gan til før du starter arbeidet, og at alle hindringer er fjernet fra arbeidsområdet. En rask kontroll av redskapet og arbeidsområdet før bruk er for å øke sikkerheten og få mest mulig ut av redskapet.



ADVARSEL

Fare for velt – unngå overbelastning. Kompaktlasteren kan velte ved håndtering av for tunge laster eller pga. dynamiske bevegelser forårsaket av transport og håndtering av en tung last. Ikke forleng teleskopbommen når lasten nærmer seg lasterens løftekapasitet eller mens lasterbommen er vannrett. Når du merker at bakhjulene til lasteren er i ferd med å lette fra bakken, eller hvis lastindikatoren på lasteren (hvis aktuelt) signaliserer:

- Senk lasten rolig og trekk tilbake teleskopbommen.
- Unngå plutselig farts- eller retningsendringer mens lasten er løftet opp.
- Bruk ekstra motvekter ved behov.



ADVARSEL

Klemfare – påse at lasten ikke vil bevege seg eller falle overende. Vipp aldri redskapet tilbake når det er løftet opp. Bruk bare med maskiner utstyrt med ROPS- og FOPS-strukturer.



ADVARSEL

Klemfare – aldri la noen befinne seg under et redskap eller lastearmen. Husk at lastearmen kan senkes eller vippes selv når motoren er slått av. Lasteren skal ikke forlates for å holde en last løftet i lengre tid. Alltid senk redskapet ned til en trygg stilling før du forlater førersetet.





ADVARSEL

Fare for å falle ned og bli klemt under redskapet eller kompaktlasteren – bruk aldri et redskap som løfteplattform eller til å transportere folk. Bruk aldri kompaktlasteren eller redskapene til å løfte personer eller som en arbeidsplattform, heller ikke midlertidig. Klatre aldri på redskapet.

Alltid senk redskapet ned på bakken før du forlater føreriset. Lasteren skal ikke forlates for å holde en last løftet i lengre tid.



6.1 Kontroller før bruk

- Kontroller redskapets og kompaktlasters generelle tilstand. Redskapet må ikke brukes hvis det og kompaktlasteren ikke er i god driftstilstand. Se kapittel 7 for vedlikeholdsinstruksjoner.
- Fjern alle hindringer fra arbeidsområdet og klargjør løftede paller på forhånd. Husk riktige arbeidsmetoder, og unngå å forlate føreriset unødvendig.
- Kontroller at pallene som skal flyttes, er i god stand og at lastene er sikret til pallene.
- Kontroller at gaflene sitter riktig på rammen og at sideforskyvningen til gaflene er riktig låst.
- Kontroller at holdeboltene til bakstøtteforlengelsen er på plass og tiltrukne.
- Sikre at tilskuere er på trygg avstand når du bruker utstyret. Ikke tillatt noen å entre fareområdet til armen eller å oppholde seg rett foran kompaktlasteren. Alltid kontroller at det er sikkert å rygge kompaktlasteren.
- Bruk bakstøtteforlengelsen for laster dersom det er mulig.
- Bruk redskapet og kompaktlasters kontroller bare når du sitter på føreriset.
- Kontroller at lasteren og redskapet brukes på sikker måte slik som angitt.
- Bruk ikke pallegaflene til å løfte personer eller som en type tilgangsplattform.

6.2 Brukerkvalifikasjoner

Alle som skal bruke dette redskapet må:

- kjenne til dette redskapets tiltenkte bruk.
- vite hvordan lasteren skal brukes sikkert under ulike bruksforhold
- Les og alltid følg instruksene mht. bruk av redskap in denne brukerveiledningen.
- Ha denne veiledningen og brukerveiledningen tilgjengelig på lasteren.
- Kontroller at lasteren og redskapet brukes på sikker måte slik som angitt.
- La aldri barn bruke utstyret.
- Du må aldri bruke maskinen eller redskapene når du er påvirket av alkohol, stoff, medisiner som kan redusere dømmekraften, eller av andre medisinske årsaker ikke er i stand til å betjene utstyret.
- Fullfør eventuell obligatorisk opplæring som kreves av firmaet før bruk.

6.3 Bruke pallegaflene

Lære hvordan håndtere kompaktlastere med ledd i trange områder. Håndteringsegenskapene til en leddet kompaktlaste er ikke de samme som andre typer kompaktlastere, eller standard gaffeltrucker. Det er nødvendig med spesiell opplæring og øvelse. Øv på håndtering av kompaktlasteren som er utstyrt med pallegafler, og se hvordan pallegaflene beveger seg sidelengs ved svinging med kompaktlasteren, både under kjøring forover og bakover.



ADVARSEL

Klemfare – Plutselige bevegelser kan føre til tap av stabilitet. Bevegelser slik som å stoppe, svinge eller senke bommen rask ned, kan forårsake tap av stabilitet. Kjør alltid sakte og bruk kompaktlasters kontrollere svært forsiktig ved håndtering av tunge laster.



ADVARSEL

Unngå plutselig tap av stabilitet, dra aldri laster fra f.eks. en hylle. Hvis lasten du ønsker å løfte fra en høyde er for tung, kan kompaktlasteren velte forover under rygging. Aldri rygg eller trekk med lasteren før du er helt sikker på at lasteren kan håndtere lasten som løftes.

Hvis lasteren ikke er utstyrt med bomparallellføring:



ADVARSEL

Forhindre materialer i å falle på deg – overvåk posisjonen til pallegaflene. Når materialer løftes til en høyere høyde, må pallegaffelen samtidig være vippt for å hindre lasten i å falle av gafflene og ned på kompaktlasteren eller brukeren. Ved å montere alternativet bomparallellføring på lasteren blir det lettere å utføre gjentatt lastearbeid.



ADVARSEL

Fare for fallende gjenstander pga. brå bevegelse – hold hydraulikkoljestrømmen innen anbefalt område. Høyt turtall på motoren til kompaktlasteren og høy oljestrøm kan føre til at gafflene beveges brått, at lasten faller ned og kan påvirke kompaktlasters stabilitet. Hold kompaktlasters turtall moderat ved bruk av pallegaflene med sideskift. Kontroller oljestrømmen for arbeidshydraulikk på kompaktlasteren iht. bruksanvisningen til kompaktlasteren. Bruk 1 pumpeinnstilling til kompaktlasters arbeidshydraulikk under normal bruk.

6.3.1 Sideskift- og gaffelbreddejustering

Redskapets elektriske funksjoner:

Det er tre måter å kontrollere de elektriske funksjonene. Alle metodene vises nedenfor. Velg kontrollmetoden som best passer til dine behov og utstyret installert på kompaktlasteren.

1. En kabelbunt som utstyrt med en bryter
2. Opticontrol®-systemet med Auto-PTO-modus PÅ (valgfritt utstyr for kompaktlastere)
3. Joystickkonsoll for elektriske funksjoner (Opticontrol®-system uten Auto-PTO-modus)

Se side 17 for å se hvordan kabelbunten til redskapet skal tilkobles.

Hvis ingen av disse alternativene er monterte, kan bare breddeinnstillingen brukes.

Gjør deg kjent med styreretningene før bruk. Test bevegelsene til gaflene før du løfter laster med gaflene.

VIKTIG

Juster gaffelen til så bred innstilling som mulig. Unngå ujevn horisontal lastfordeling for best horisontal stabilitet. Juster gaffelbredden på en slik måte at lasten spres jevnt horisontalt for å få best mulig stabilitet.





VIKTIG

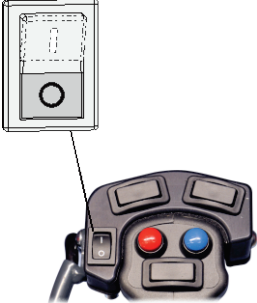

Sideskiftsystemet er beregnet til bruk for å foreta endelige justeringer av pallens posisjon. Redskapets hydrauliske funksjoner er ikke beregnet på å skyve eller dra laster som er senket ned på bakken eller på en hylle. Redskapet kan skades dersom en sideskiftfunksjon brukes til å skyve lastene.

Opticontrol®-systemet anbefales for hyppig eller profesjonell bruk av redskapet. Funksjonaliteten til Opticontrol®-systemet er tilgjengelig som et ettermonteringssett A437338. Se separate anvisninger om ettermontering av kabelbunten i veiledningen til ettermonteringssettet.

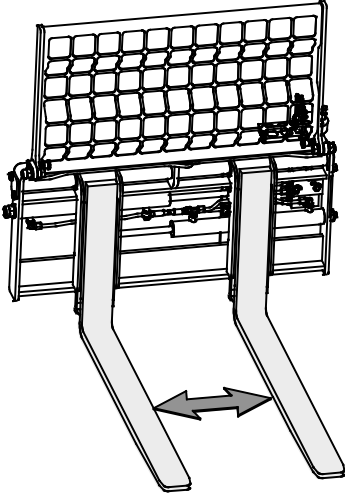
Forskjellige måter å kontrollere redskapet

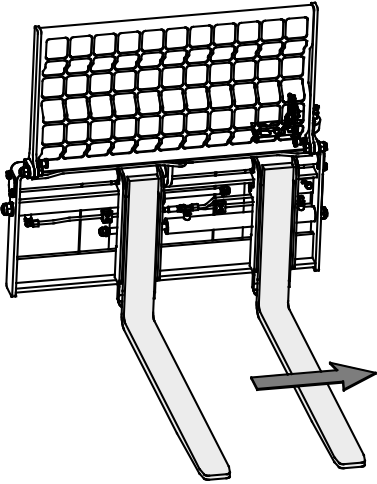
<p>1. Styling av gaflene med separat kabelbunt</p> <p>Hold den separate 2-posisjonsbryteren i førerhuset på et lett tilgjengelig sted uten at den forstyrrer andre kontroller og slik at den ikke kan brukes utilsiktet.</p> <ul style="list-style-type: none"> ■ Sett bryteren i en av posisjonene for å velge enten breddejustering eller sideskiftmodus. ■ Bruk kontrollene for arbeidshydraulikken på kompaktlasteren for å bevege gaflene. 	
--	--

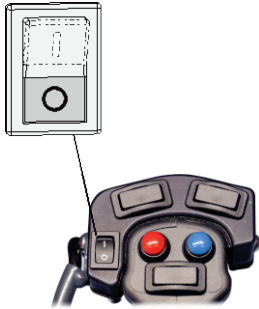
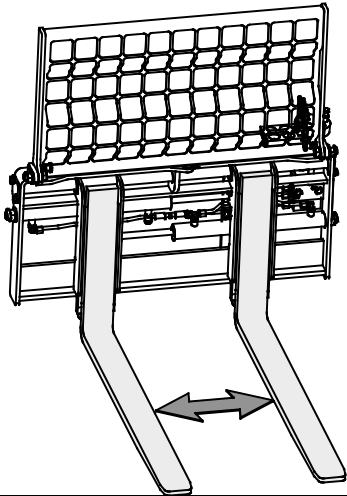
<p>2. Styring av gaflene med Opticontrol®-systemet:</p> <p>Auto-PTO-modus PÅ</p> <p>Når kompaktlasteren er utstyrt med det ekstra Opticontrol®-systemet, kan ekstraknappene på joysticken brukes til å styre gaflene direkte.</p> <p>Når du trykker på vippebryterne, aktiverer Opticontrol® arbeidshydraulikken til kompaktlasteren samtidig.</p>	<p style="text-align: center;">PÅ</p> 	
<ul style="list-style-type: none"> ▪ Påse at 0/1-bryteren på joysticken er i posisjon 0. ▪ Hvis bryteren er i posisjon 1, er bare breddeinnstillingen til gaflene tilgjengelig. 		
<ul style="list-style-type: none"> ▪ Bruk den venstre vippebryteren for å styre gaffelbrede. 		
<ul style="list-style-type: none"> ▪ Bruk den høyre vippebryteren for å styre sideskiftfunksjonen. ▪ Alternativt kan du bruke arbeidshydraulikkens kontrollspak eller de blå/røde knappene på joysticken for å styre sideskiftfunksjonen. 		

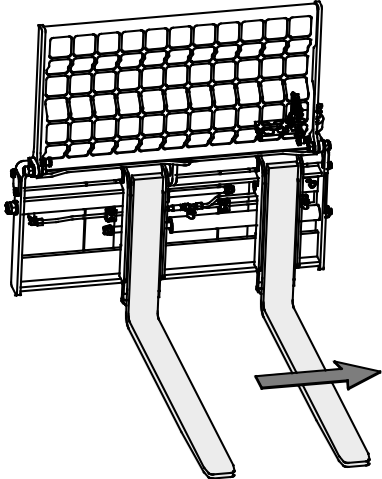
<p>3. Auto-PTO-modus AV eller kompaktlasteren er ikke utstyrt med Auto-PTO-modus (Bruk pallegaflene med joystickkonsoll for elektriske funksjoner)</p> <p>Når Auto-PTO-modusen er slått AV eller ikke installert på kompaktlasteren, velg driftsmodus med 0/1-bryteren på joysticken.</p>		<p style="text-align: center;">AV</p> 
<ul style="list-style-type: none"> ▪ I posisjon 0 aktiveres breddejusteringen. 		
<ul style="list-style-type: none"> ▪ I posisjon 1 aktiveres sideskift. 		
<ul style="list-style-type: none"> ▪ Bruk arbeidshydraulikkens kontrollspak eller de røde og blå knappene på joysticken for å flytte den valgte funksjonen. 		

6.3.2 Transport av laster

Når pallegaflene brukes, påse at lasten er bra balansert og jevnt fordelt over begge gaffelarmene. Alle laster må transporteres så lavt og nær kompaktlasteren som mulig, som vist i figuren ved siden av. Hold pallegaflene i en så bred innstilling som mulig.

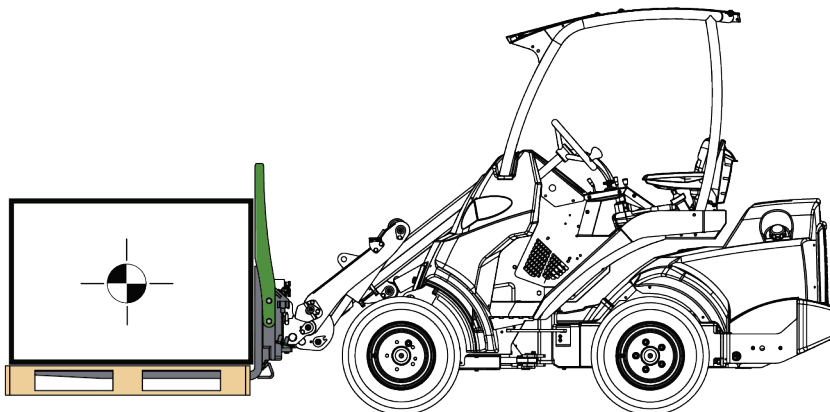



ADVARSEL

Veltefare – Unngå overbelastning. Bruk maksimal tipplast angitt i diagrammet til kompaktlasterens bruksanvisning som veiledning. Husk at faktisk lasteevne varierer avhengig av arbeidsforholdene, spesielt har det en stor påvirkning hvor jevnt arbeidsområdet er. Vær spesielt forsiktig når lastindikatoren til kompaktlasteren er aktivert (hvis aktuelt). Påse også at underlaget kan støtte vekten av kompaktlasteren, og overhold anbefalt dekktrykk.

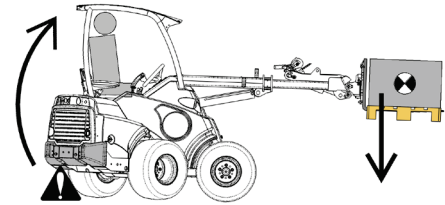

ADVARSEL

Veltefare – Overhold kompaktlasterens nominelle driftskapasitet. Den maksimale lasten som kan løftes med en kompaktlaster, den nominelle driftskapasiteten (ROC), er avhengig av flere faktorer, som følgende:

- Modellen til kompaktlasteren og pallegaffelen
 - I denne bruksanvisningen beregnes nominell driftskapasitet uten det bakre vernet montert.
 - Hvis kompaktlasteren er utstyrt med andre førerhusalternativer enn ROPS-duken, vil den nominelle driftskapasiteten være høyere.
- Posisjonen og forlengelsen av lastearmen
- Posisjonen til lastens tyngdepunkt på pallegafflene
 - Lastens tyngdepunkt er enten 400 mm eller 500 mm fra den vertikale delen av pallegaffelarmen. Avstanden vises i figurene i dette kapittelet.
- Posisjonen til kompaktlasterens leddramme
 - Tabellene i dette kapittelet viser nominell driftskapasitet med kompaktlasteren i rett posisjon og ved maksimal sving.
- Motvekter på kompaktlasteren
 - Verdiene er beregnet med hensyn på de standard motvektene. Hvis vekter legges til eller fjernes vil nominell driftskapasitet endres vesentlig.
- Bevegelsene til kompaktlasteren, armen og lasten
- Hvor jevn bakken er og eventuell helling

Overhold alltid bruksanvisningen til kompaktlasteren for å avgjøre den nominelle driftskapasiteten til hver kompaktlastermodell. Se mer informasjon på følgende sider.



ADVARSEL

Veltefare - Teleskoparmen skal være trukket tilbake ved håndtering av tunge laster. Ikke forleng teleskoparmen når lasten nærmer seg kompaktlasterens løftekapasitet eller når lasten er løftet høyt.

Avstand til tyngdepunktet til lasten

Den horisontale avstanden mellom tyngdepunktet til lasten og forhjulene til kompaktlasteren påvirker løftekapasiteten til kompaktlasteren. Som vist i lastediagrammene i denne håndboken, flyttes lasten bort fra kompaktlasteren når lastearmen løftes. I den horisontale posisjonen til lastearmen er lasten på maksimal avstand. Nominell driftskapasitet er angitt for denne posisjonen.

Avstand til lastens tyngdepunkt

Den horisontale avstanden til lasten fra kompaktlasteren bestemmer løftekapasiteten til kompaktlasteren. Denne avstanden er den horisontale avstanden mellom den vertikale flaten til gaffelarmen og tyngdepunktet til lasten på pallegafflene.

De følgende avstandene brukes til tabellene for nominell driftskapasitet i denne veiledningen:

Lastermodell	Avstand til lastens tyngdepunkt
Kompaktlastere i 200-serien Kompaktlastere i 400-serien Kompaktlastere i 500-serien Kompaktlastere i E-serien	400 mm
Kompaktlastere i 700-serien Kompaktlastere i 800-serien	500 mm

Merk at den vertikale posisjonen til lasten ikke er direkte relevant til løftekapasiteten til kompaktlasteren. Høy vertikal posisjon til en last vil redusere kompaktlasters sidestabilitet. Lastens tyngdepunkt bør være så lav som mulig for at kompaktlasteren skal ha maksimal generell stabilitet.

Løftekapasiteten og stabiliteten til kompaktlasteren er best når:

- kompaktlasters ledd holdes rett
- lastens tyngdepunkt holdes så nær bakken og lasteren som mulig
- motvekt festes på lasteren
- teleskoparmen er tilbaketrukket under løfting
- løfting med gaffeltuppene unngås

6.3.3 beskyttelser på pallegaflene (ekstrautstyr)

Det finnes to typer beskyttelser for pallegaflene.

- Gartnerbeskyttelsene A444929 er beregnet spesielt for å håndtere store planter med rotballer. Plantene står mer stabilt på beskyttelsene enn bare på gaflene, og faren for å skade rotballen er mindre.
- Rundballebeskyttelsene A448768 muliggjør løfting og håndtering av ulike rundballer.

Sett beskyttelsene på som følger:

1. Skyv beskyttelsen (1) på gaffelen som vist i figuren ved siden av.
2. Lås beskyttelsen med bolten (2) og sikre den med låsestiften (3).

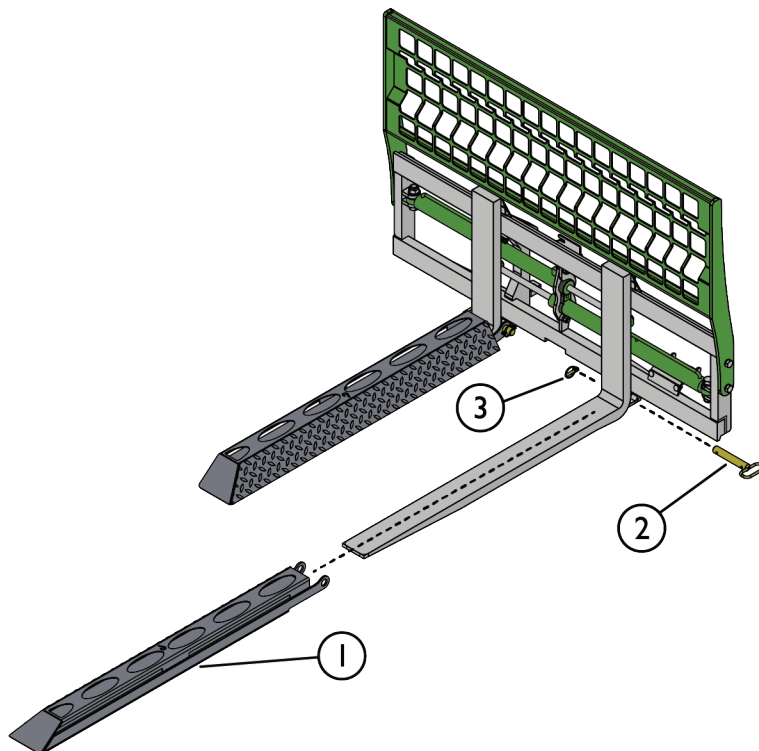

6.4 Grense for arbeidslast

Arbeidslastgrensen til pallegaffelen er den tekniske, maksimalt tillatte lasten til pallegaflene. Se kapittel Nominell driftskapasitet for informasjon om maksimumslast som kan løftes med kompaktlasteren.

Aldri håndter laster som er tyngre enn arbeidslastgrensen. Overbelastning eller tung last plassert lenger ut enn den nominelle avstanden til lasten kan skade pallegaffelen, og kan føre til at lasten faller ned.

Arbeidslastgrensen til pallegaflene er avhengig av pallen til modellen:

Pallegaffelmodell	A442071
Arbeidslastgrense*	2000 kg
Lastepunkt**	420 mm
Nominell driftskapasitet (ROC)	Maksimal belastning som trygt kan løftes med en kompaktlaster og lastepunktet er avhengig av lasthåndteringskapasiteten til kompaktlasteren. Se nominell driftskapasitet på side 28 i denne håndboken og bruksanvisningen til kompaktlasteren for mer informasjon.

* Den angitte arbeidslastgrensen gjelder når lasten er spredt jevnt ut på begge gaffelarmene, og tyngdepunktet til lasten er i angitt avstand.

** Denne lasteavstanden brukes til å definere maksimumslasten til selve pallegaffelen. Pallegaflene kan håndtere 2000 kg last når tyngdepunktet til lasten er plassert 420 mm unna gaffelarmens vertikale del. Se kapittelet Nominell driftskapasitet på side 28 i denne veiledningen for mer informasjon om avstanden.



ADVARSEL

Fare for å miste lasten – Aldri overskrid redskapets arbeidslastgrense. Arbeidslastgrensen er avhengig av pallegaffelmodellen. Aldri overskrid denne lasten. Overhold alltid kompaktlasterens nominelle driftskapasitet, som indikerer maksimalt tillatt last med hver kompaktlastermodell.

6.5 Nominell driftskapasitet

Nominell driftskapasitet er maksimalt tillatt last for hver kompaktlastermodell når du tar hensyn til betingelsene som er angitt i dette kapittelet.

Nominell driftskapasitet er satt til 60 % eller 80 % av tipplasten i posisjonen angitt i figurene og tabellene i denne veiledningen. Velg verdi for nominell lastekapasitet i henhold til driftsforholdene:

Nominell driftskapasitet	Formål
60 %	Bruk denne verdien for generelle formål. På ujevnt underlag må denne lavere verdien brukes. Faktisk kapasitet kan være høyere eller også lavere avhengig av driftsforholdene.
80 %	Bruk denne høyere nominelle lastekapasiteten under ideelle forhold, på fast og jevnt underlag.

Overhold også alltid bruksanvisningen til kompaktlasteren for å avgjøre den nominelle driftskapasiteten til hver kompaktlastermodell. Et belastningsdiagram presenteres i bruksanvisningen til hver kompaktlastermodell. Med diagrammet kan lasthåndteringskapasiteten til lasteren vurderes avhengig av avstanden mellom lastens gravitasjonspunkt og frontakslene på lasteren.

Slik leser du belastningsdiagrammet i denne håndboken:

Den nominelle driftskapasiteten avhenger av den horisontale avstanden til lasten fra kompaktlasterens foraksel. Lastdiagrammene viser nominell driftskapasitet i de ulike posisjonene til lastearmen, og med leddrammen til kompaktlasteren i rett og fullstendig svingt posisjon.

Håndboka viser nominell driftskapasitet for kompaktlastere som er produsert i løpet av eller etter 2023. Den gjelder også for andre kompaktlastermodeller, så lenge akselvekten og hovedmålene er de samme.



VIKTIG

Tegningene i belastningsdiagrammet er illustrasjoner på omtrentlig rekkevidde for avstand og høyde. Belastningsdiagrammene gir et anslag over avstander for å hjelpe å avgjøre nominelle driftskapasiteter, de er ikke presisjonstegninger for avstand.

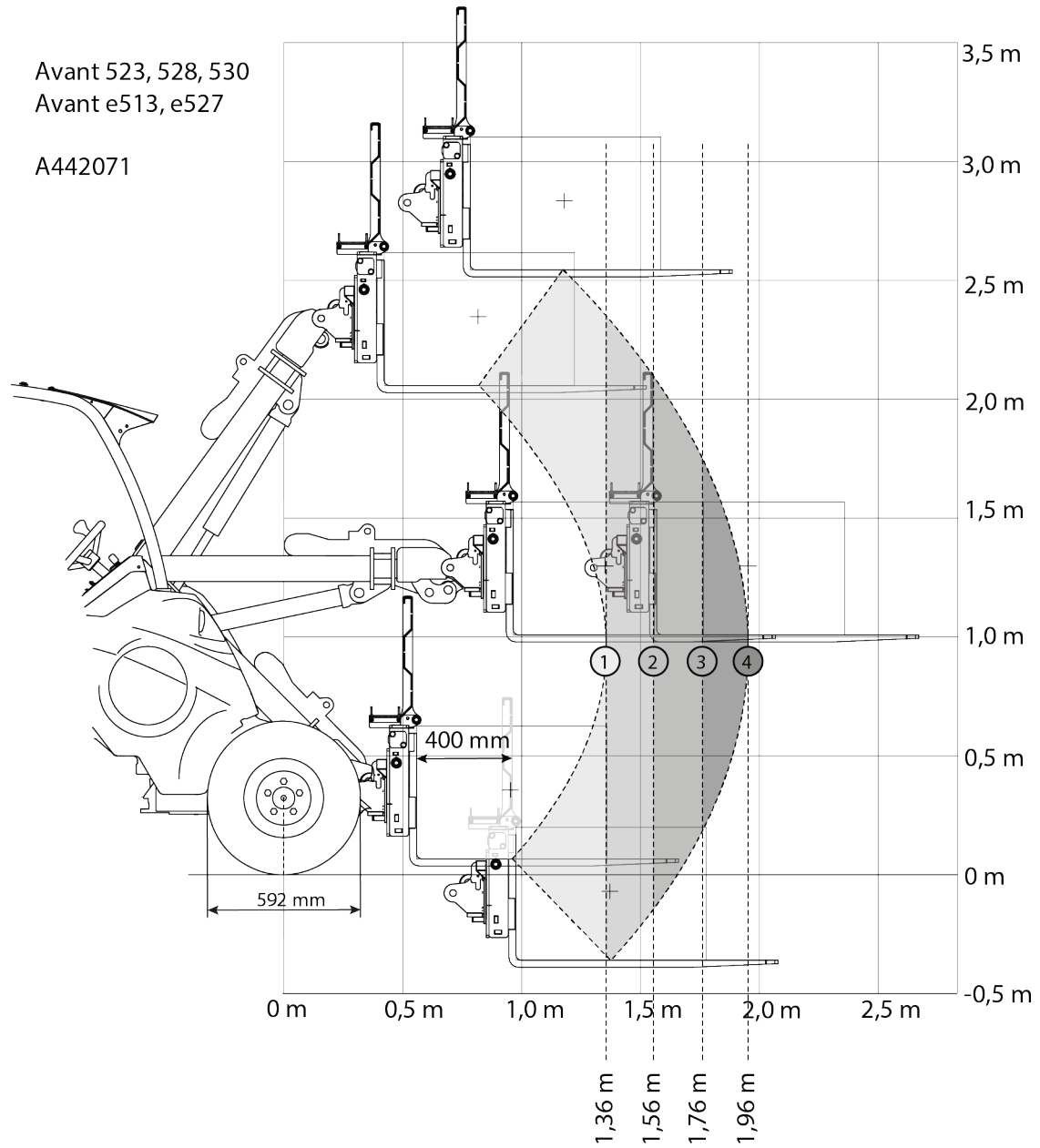
6.5.1 Nominell driftskapasitet – kompaktlastere i 500-, 600- og e-serien

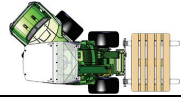
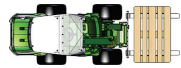
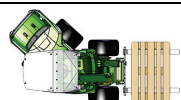
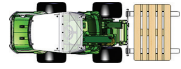
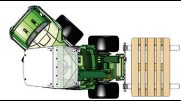

Tabell 5 – pallegafler med hydraulisk sideskift A442071 – nominell driftskapasitet – Avant 523

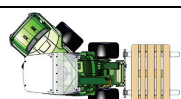
AVANTs kompaktlaste- rmodell	523	Posisjonen til kompaktlastearmen			
		1	2	3	4
60 % ROC		450 kg	370 kg	300 kg	250 kg
		380 kg	310 kg	250 kg	200 kg
80 % ROC		610 kg	490 kg	400 kg	330 kg
		510 kg	410 kg	330 kg	270 kg
Med bakvekter på siden					
60 % ROC		590 kg	490 kg	410 kg	340 kg
		500 kg	410 kg	340 kg	280 kg
80 % ROC		790 kg	650 kg	540 kg	460 kg
		660 kg	540 kg	450 kg	370 kg

Tabell 6 – pallegaffel A442071 – nominell driftskapasitet – Avant 528, 530

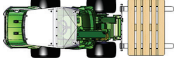
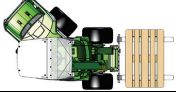
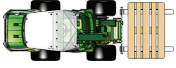
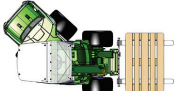
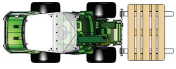
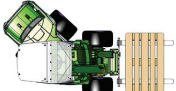
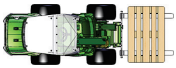
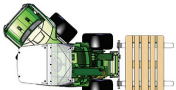
AVANTs kompaktlaste rmodell	528, 530	Posisjonen til kompaktlastearmen			
		1	2	3	4
60 % ROC		520 kg	420 kg	350 kg	290 kg
		440 kg	360 kg	290 kg	240 kg
80 % ROC		690 kg	570 kg	470 kg	390 kg
		590 kg	470 kg	390 kg	320 kg
Med bakvekter på siden					
60 % ROC		670 kg	550 kg	460 kg	390 kg
		560 kg	460 kg	390 kg	320 kg
80 % ROC		890 kg	740 kg	620 kg	530 kg
		750 kg	620 kg	510 kg	430 kg

Avant 635, 640
 Avant 635i, 640i
 Avant 645i, 650i

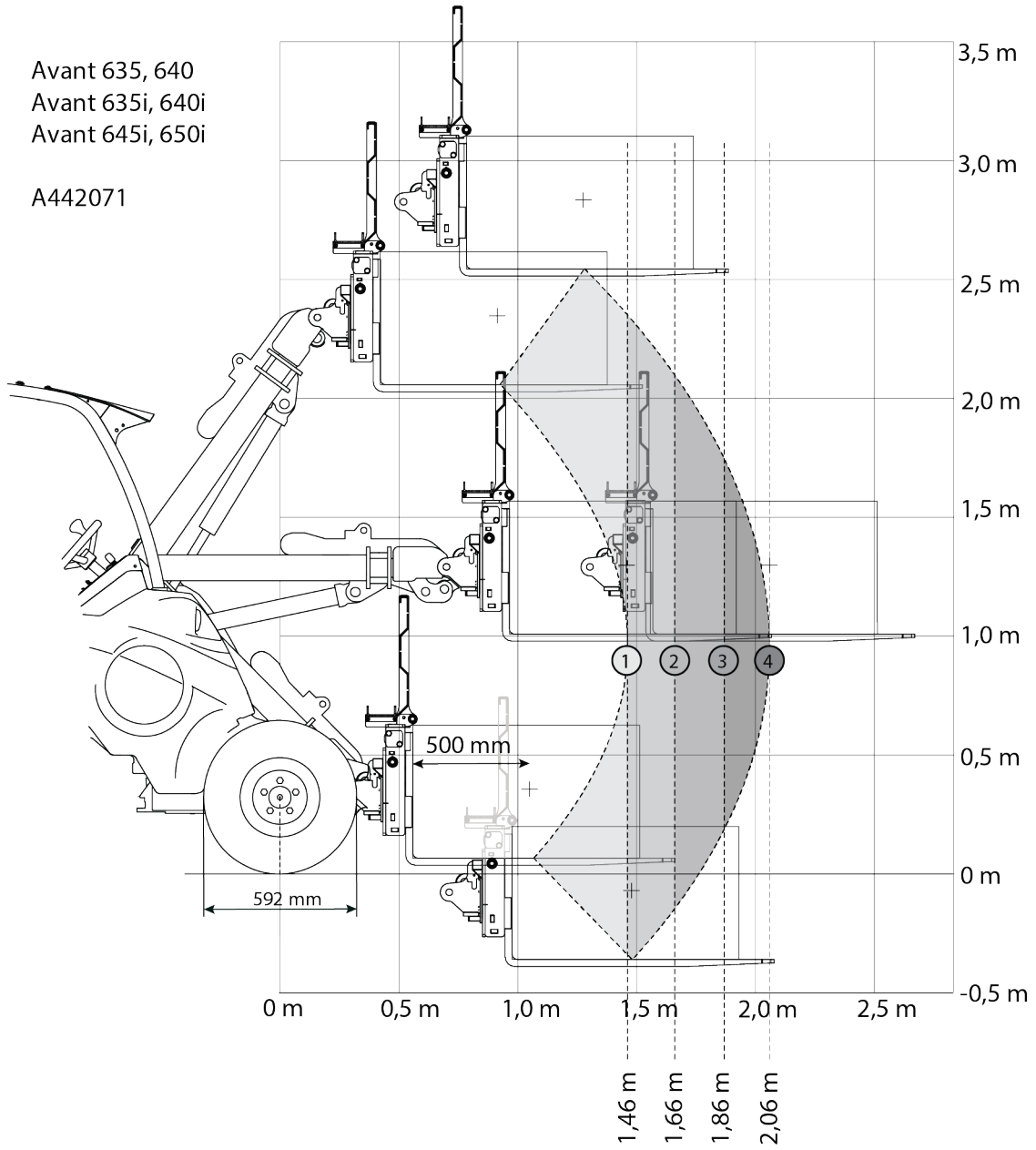

A442071

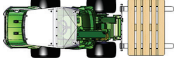
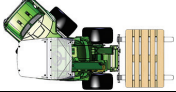
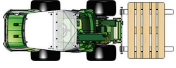
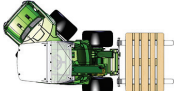
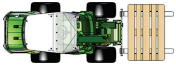
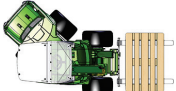
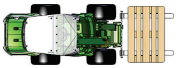
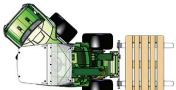

Tabell 7 – pallegaffel A442071 – nominell driftskapasitet – Avant 635, 640

AVANTs kompaktlaste rmodell	635, 640	Posisjonen til kompaktlastearmen			
		1	2	3	4
60 % ROC		490 kg	400 kg	340 kg	280 kg
		420 kg	340 kg	280 kg	230 kg
80 % ROC		650 kg	540 kg	450 kg	380 kg
		550 kg	450 kg	370 kg	310 kg
Med bakvekter på siden					
60 % ROC		630 kg	520 kg	440 kg	380 kg
		530 kg	440 kg	370 kg	310 kg
80 % ROC		830 kg	700 kg	590 kg	500 kg
		700 kg	580 kg	490 kg	420 kg

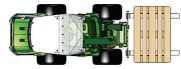
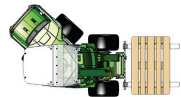
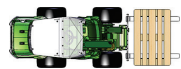
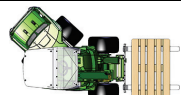
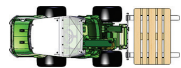
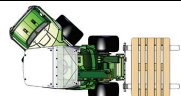
Tabell 8 – pallegaffel A442071 – nominell driftskapasitet – Avant 635i, 640i

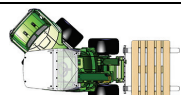
AVANTs kompaktlaste- rmodell	635i, 640i	Posisjonen til kompaktlastearmen			
		1	2	3	4
60 % ROC		540 kg	450 kg	370 kg	320 kg
		460 kg	380 kg	310 kg	260 kg
80 % ROC		720 kg	590 kg	500 kg	420 kg
		610 kg	500 kg	420 kg	350 kg
Med bakvekter på siden					
60 % ROC		670 kg	570 kg	480 kg	410 kg
		570 kg	470 kg	400 kg	340 kg
80 % ROC		900 kg	750 kg	640 kg	550 kg
		760 kg	630 kg	530 kg	460 kg

Tabell 9 – pallegaffel A442071 – nominell driftskapasitet – Avant 645i, 650i

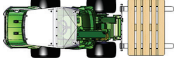
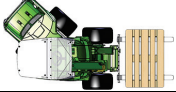
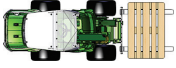
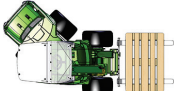
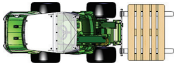
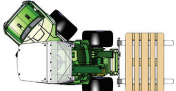
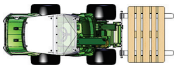
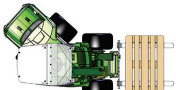
		<i>Posisjonen til kompaktlasterarmen</i>			
<i>AVANTs kompaktlaste rmodell</i>	<i>645i, 650i</i>	<i>1</i>	<i>2</i>	<i>3</i>	<i>4</i>
60 % ROC		540 kg	450 kg	370 kg	320 kg
		460 kg	380 kg	310 kg	260 kg
80 % ROC		720 kg	590 kg	500 kg	420 kg
		610 kg	500 kg	420 kg	350 kg
Med bakvekter på siden					
60 % ROC		670 kg	570 kg	480 kg	410 kg
		570 kg	470 kg	400 kg	340 kg
80 % ROC		910 kg	760 kg	650 kg	550 kg
		760 kg	640 kg	540 kg	460 kg

6.5.2 Nominell driftskapasitet – kompaktlastere i 700-serien

Avant 735, 745, 750, 755i, 760i

A442071

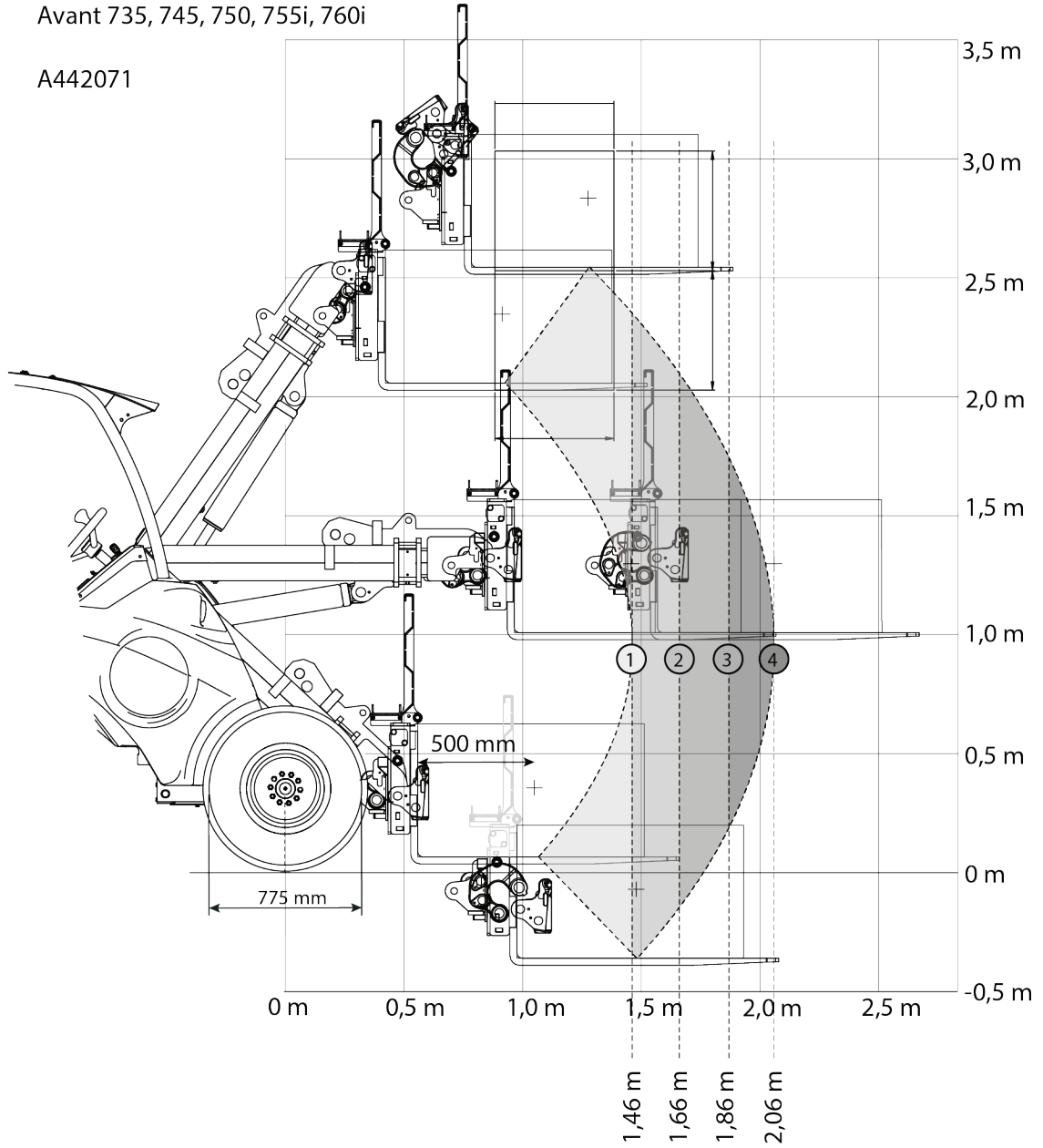

Tabell 10 – pallegaffel A442071 – nominell driftskapasitet – Avant 735

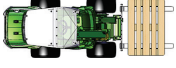
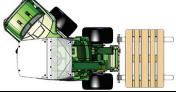
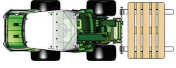
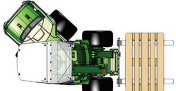
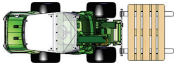
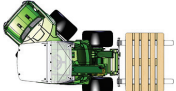
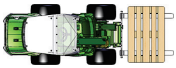
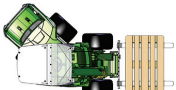
AVANTs kompaktlaste rmodell	735	Posisjonen til kompaktlastearmen			
		1	2	3	4
60 % ROC		580 kg	470 kg	390 kg	330 kg
		490 kg	400 kg	330 kg	270 kg
80 % ROC		770 kg	630 kg	530 kg	440 kg
		650 kg	530 kg	440 kg	360 kg
Med bakvekter på siden					
60 % ROC		720 kg	600 kg	510 kg	430 kg
		610 kg	510 kg	420 kg	360 kg
80 % ROC		970 kg	800 kg	680 kg	580 kg
		820 kg	670 kg	560 kg	480 kg

Tabell 11 – pallegaffel A442071 – nominell driftskapasitet – Avant 745, 750

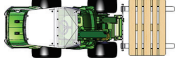
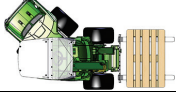
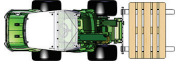
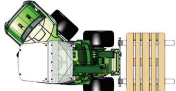
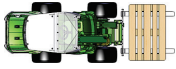
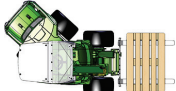
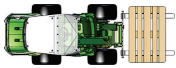
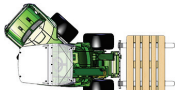
AVANTs kompaktlaste- rmodell	745, 750	Posisjonen til kompaktlastearmen			
		1	2	3	4
60 % ROC		670 kg	550 kg	460 kg	390 kg
		570 kg	470 kg	390 kg	330 kg
80 % ROC		890 kg	740 kg	620 kg	520 kg
		760 kg	630 kg	520 kg	440 kg
Med bakvekter på siden					
60 % ROC		810 kg	680 kg	580 kg	500 kg
		690 kg	570 kg	490 kg	410 kg
80 % ROC		1090 kg	910 kg	770 kg	660 kg
		920 kg	770 kg	650 kg	550 kg

Tabell 12 – pallegaffel A449516 – nominell driftskapasitet – Avant 755i, 760i

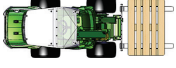
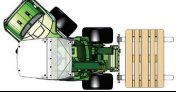
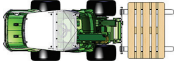
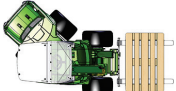
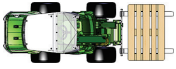
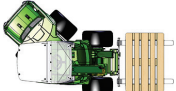
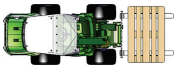
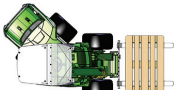
AVANTs kompaktlaste rmodell	755i, 760i	Posisjonen til kompaktlastearmen			
		1	2	3	4
60 % ROC		710 kg	590 kg	500 kg	420 kg
		610 kg	500 kg	420 kg	350 kg
80 % ROC		950 kg	790 kg	660 kg	560 kg
		810 kg	670 kg	560 kg	470 kg
Med bakvekter på siden					
60 % ROC		860 kg	720 kg	610 kg	520 kg
		730 kg	610 kg	510 kg	440 kg
80 % ROC		1140 kg	960 kg	810 kg	700 kg
		970 kg	810 kg	690 kg	590 kg

6.5.3 Nominell driftskapitet – 800-serien

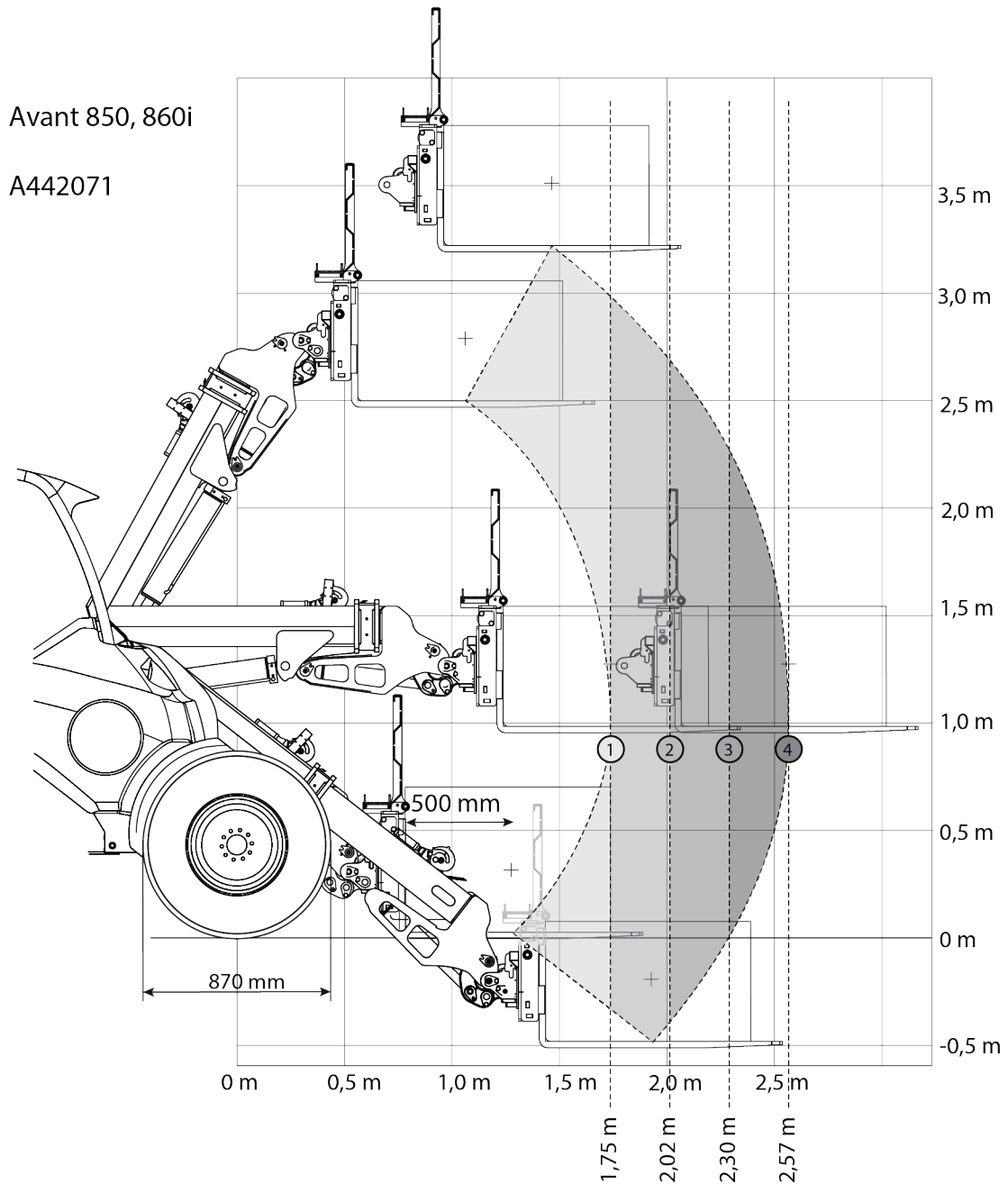

Tabell 13 – pallegaffel A442071 – nominell driftskapasitet – Avant 850, 860i

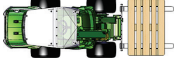
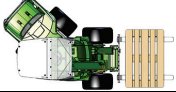
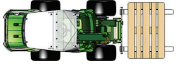
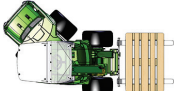
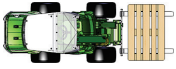
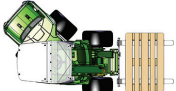
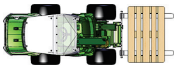
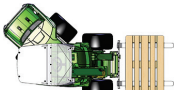
AVANTs kompaktlaste rmodell	850, 860i	Posisjonen til kompaktlastearmen			
		1	2	3	4
60 % ROC		900 kg	730 kg	610 kg	510 kg
		770 kg	630 kg	520 kg	430 kg
80 % ROC		1200 kg	980 kg	810 kg	680 kg
		1020 kg	830 kg	690 kg	580 kg
Med bakvekter på siden					
60 % ROC		1050 kg	860 kg	720 kg	610 kg
		890 kg	730 kg	610 kg	520 kg
80 % ROC		1390 kg	1150 kg	960 kg	820 kg
		1190 kg	980 kg	810 kg	690 kg

6.6 Oppbevaring av redskapet

Koble fra og oppbevar redskapet på jevnt underlag. Den beste måten å oppbevare redskapet er å plassere det der hvor det er beskyttet mot direkte sollys, regn, og ekstreme temperaturer.

- Unngå å la redskapet ligge direkte på bakken. Plasser det f.eks. på treblokker eller en pall. En større pall eller to paller kan være nødvendig for å sikre redskapets stabilitet under lagring.
- Plasser multiconnectoren i holderen som angitt med en pil i figuren ved siden av. Aldri la hydraulikkoblingen ligge på bakken.
- Sørg for at redskapet er sikret mot forflytning under lagring.
- Klatre aldri på redskapet.

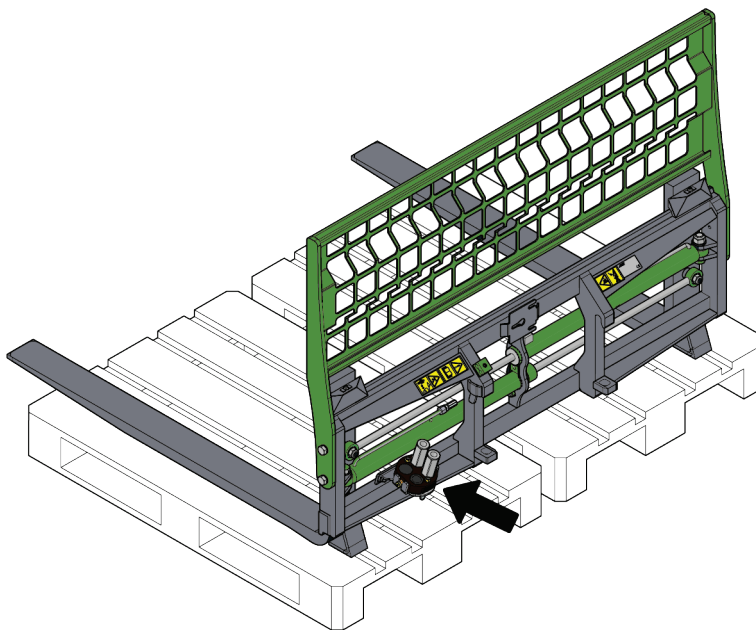

For lengre lagringsperioder, mal der det trengs, smør smørepunktene og påfør olje på de synlige delene av hydraulikksylinderakslene for å hindre rustskader.



FORSIKTIG

Veltefare – Unngå tap av stabilitet under lagring. Hvis redskapet mister stabiliteten, kan det forårsake alvorlige personskader. Sørg for at redskapet er sikret mot forflytning under lagring.

7. Vedlikehold og service

Redskapet er konstruert for å være mest mulig vedlikeholdsfri. Regelmessig vedlikehold inkluderer jevnlig rengjøring og smøring samt overvåking av redskapet tilstand. Ettersom senkning av maskinen utgjør klemfare må alt vedlikehold utføres mens alle bevegelige deler er fullstendig nedsenket og redskapet er senket og ligger flatt på bakken.



FARE

Klemfare – aldri gå under et redskap som er hevet. Pass på at redskapet står stødig under alt vedlikeholdsarbeid. Aldri beveg deg under redskap som er løftet opp. Lasterarmen kan senke seg ved et uhell under vedlikehold og forårsake alvorlige personskader fra klemming eller sammenstøt, selv om lasterens motor ikke kjører. Alt av vedlikehold og service må utføres når redskapet er senket ned til en sikker stilling.

7.1 Inspisering av hydraulikkkomponenter

Sjekk tilstanden til hydraulikkslangene og -komponentene når motoren er slått av, systemet er nedkjølt og trykket har blitt avlastet. Ikke bruk utstyret hvis du har oppdaget en lekkasje i hydraulikksystemet til redskapet eller lasteren. Hydraulikkvæske som lekker ut kan trenge gjennom huden å forårsake alvorlige personskader. Oppsøk medisinsk hjelp umiddelbart hvis hydraulikkolje trenger gjennom huden. Enhver del av kroppen som har kommet i kontakt med hydraulikkolje må vaskes nøye med vann og såpe. Hydraulikkolje skader også miljøet, og enhver lekkasje ut i miljøet må forhindres. Reparer alle oppdagede lekkasjer umiddelbart ... en liten lekkasje kan raskt utvikle seg til en stor lekkasje. Redskapet skal kun brukes med hydraulikkoljetyper som er akseptert for bruk i Avant-lastere.



FARE

Fare for at høytrykksvæske spruter ut og trenger gjennom huden – avlast gjenværende trykk før vedlikehold. Aldri håndter hydraulikkkomponenter mens hydraulikksystemet er under trykk, da en kobling kan bryte eller løsne og dermed slippe ut olje og medføre alvorlige personskader. Ikke bruk utstyret hvis du har oppdaget en svikt i hydraulikksystemet.



Inspiser slangene for å se etter sprekker eller slitasje. Hvis det oppdages tegn på lekkasjer, må komponenten sjekkes ved å holde opp en pappbit i området der det mistenkes at det lekker. Ikke sjekk etter lekkasjer med hendene. Hold et øye med slitasjen på slangene og slutt å bruke dem hvis det ytre laget på noen av slangene har blitt slitt av. Sjekk slangebanene. Juster slangeklemmene for å unngå slitasje på slangene. Slangene har begrenset brukstid. Avhengig av bruksforholdene må alle slanger inspiseres nøye etter maksimalt 3–5 års bruk og, hvis nødvendig, byttes ut med nye slanger.

Å finne alle feil innebærer at hydraulikkslangen eller -komponenten må byttes, og at utstyret ikke må brukes frem til det er reparert. Reservedeler er tilgjengelige fra nærmeste AVANT-forhandler eller godkjente servicepunkt. Reparasjonsarbeid skal etterlates til profesjonelle serviceteknikere, med mindre du har tilstrekkelig kunnskap og erfaring om hydraulikkenheter og hvordan de repareres på en sikker måte.

7.2 Rengjøring av redskapet

Rengjør redskapet regelmessig for å hindre fastgroing av skitt slik at det blir vanskeligere å fjerne. Høytrykksvasker og mild såpe kan benyttes ved rengjøring. Ikke bruk sterk rensesvæske, og ikke spyl direkte på hydraulikkkomponenter eller på klistremerker på redskapet.

7.3 Smøring

Det finnes 2 smørepunkter på glideoverflatene på skyveskinnene.

Riktig smøreintervall avhenger sterkt av bruksforholdene, men smøremidler må minst tilsettes hver 10. driftstime. Egnert smøring må sikres for å garantere plettfri bruk.

Rengjør skyveskinnene før du smører dem. Tilsett bare en liten mengde fett om gangen. Skyveskinnene smøres f.eks. manuelt ved hjelp av en børste eller vaselinspray.

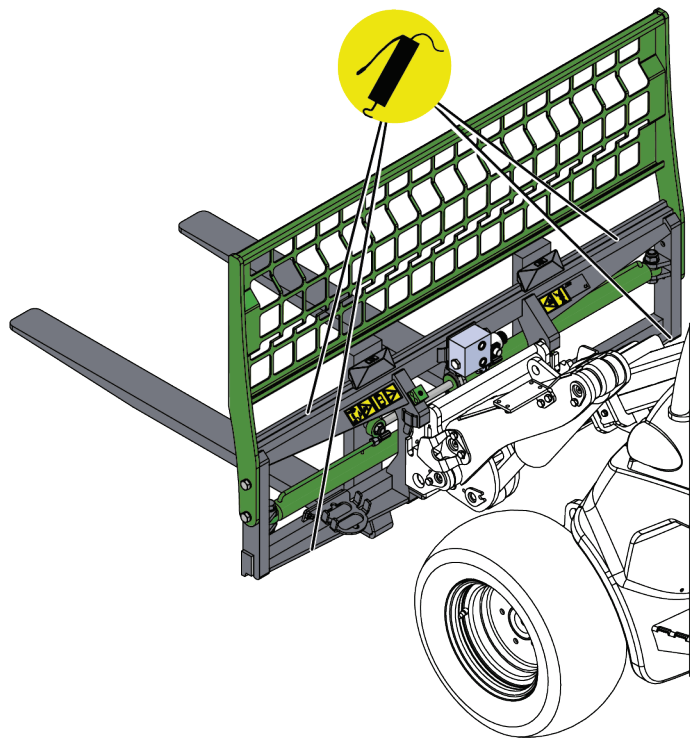

7.4 Inspisering av metallkonstruksjoner

Metallstrukturene til redskapet må også inspiseres regelmessig. Kontroller visuelt for skader, og inspiser hurtigkoblingenes braketter og tilgrensede områder nøye. Redskapet må ikke brukes dersom det er deformert, sprukket, opprevet eller skadet på andre måter.

Sveisereparasjoner tillates bare utført av profesjonelle sveisere. Bare metoder og tilsetninger for stål brukt på redskapet må brukes under sveising. For mer informasjon om reparasjoner kontakt det nærmeste servicepunktet.

Bruk sideskift av og til for å hindre at gaflene blokkeres. Hold rammefesteboltene eller bakrammeforlengelseboltene godt festet.

7.5 Avhending ved slutten av levetiden

Når redskapet har nådd slutten av levetiden, resirkuler og avhend på korrekt måte. Demonter redskapet og skill de forskjellige materialene, slik som f.eks. plast, stål, gummi og oljer. Tøm og samle opp alle oljer, og håndter dem i henhold til gjeldende lokale regelverk. La aldri oljer eller andre materialer ligge i miljøet.

Resirkuler hvert materiale ved å levere dem på et offentlig innsamlingspunkt. La avfallshåndteringselskapet ta seg av resirkuleringen hvis det er mulig.

8. Garantibetingelser

Avant Tecno Oy gir en garanti på ett år (12 måneder) for utstyret de produserer fra innkjøpsdato.

Garantien dekker reparasjonskostnader på følgende måte:

- Arbeidsutgiftene dekkes, hvis arbeidet ikke utføres på fabrikken.
- Fabrikken erstatter defekte komponenter og forbruksvarer.

Fabrikken kan refundere prisen på komponenter kjøpt av kunden i spesielle tilfeller som er avtalt på forhånd.

Garantien dekker ikke:

- Normalt vedlikehold og deler og forbruksmateriell som er nødvendig for vedlikeholdet.
- Skader forårsaket av unormale driftsforhold eller unormal bruk, uaktksomhet, strukturelle endringer som er gjort uten samtykke fra Avant Tecno Oy og bruk av uoriginale reservedeler eller manglende vedlikehold.
- Konsekvenser av en feil, slik som avbrudd i arbeidet eller andre mulige følgeskader.
- Reise- og/eller fraktkostnader i forbindelse med reparasjonen.

FI	EY-vaatimustenmukaisuusvakuutus	Alkuperäinen kieliversio
SV	EG-försäkran om överensstämmelse	Originalversion
EN	EC Declaration of Conformity	Original language
NO	EU-samsvarserklæring	Oversettelse av originalt dokument



Valmistaja / Tillverkare / Manufacturer / Produsent
Osoite / Adress / Address / Adresse

AVANT TECNO OY
Ylötie 1
33470 YLÖJÄRVI,
FINLAND

Vakuutamme täten, että alla mainitut tuotteet täyttävät konedirektiivin turvallisuus- ja terveysvaatimukset (direktiivi 2006/42/EY muutoksineen). Seuraavia yhdenmukaistettuja standardeja on sovellettu /

Vi försäkrar härmed att nedan beskrivna produkter överensstämmer med hälso- och säkerhetskrav i EG-maskindirektiv (EG-direktiv 2006/42/EG som ändrat). Följande harmoniserade standarder har tillämpats /

We hereby declare that the products listed below are in conformity with the provisions of the Machinery Directive (directive 2006/42/EC as amended). The following harmonized standards have been applied:

Vi erklærer herved at produktene angitt nedenfor er i samsvar med bestemmelsene i maskindirektivet (2006/42/EF som angitt). De følgende harmoniserte standarder er blitt tillagt

SFS-EN ISO 12100, SFS-EN ISO 4413

Mallit / Modeller / Models / Modeller

Avant	
Hydraulitoiminen trukkihaarukka; Avant-kuormajaan työlaite Hydraulisk pallgaffel; arbetsredskap för Avant lastare Hydraulic pallet fork; attachment for Avant loaders Pallegaffel m/hydraulisk sideskift; redskap for Avant-lastere	A442071



8.8.2023 Ylöjärvi, Finland

Jani Käkelä,
Toimitusjohtaja / Verkställande direktör /
CEO / Administrerende direktør



AVANT[®]