

AVANT®

Bruksanvisning for redskap



Klappskuffe

Produktnummer: 500-700-seriens lastere: A414035

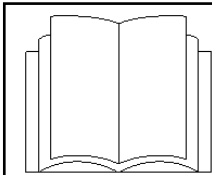

Vennligst les denne bruksanvisningen nøye før du bruker utstyret, og følg alle instruksjonene.

Ta vare på denne bruksanvisningen for senere bruk.

Produsent:



AS SAMI
Tule 20
Saue, Harjumaa, 76505
Estonia
www.sami.ee

Salg:

AVANT®
AVANT TECNO OY
e-mail: sales@avanttecno.com

Ylötie 1
33470 Ylöjärvi
FINLAND
Tel. +358 3 347 8800
Fax +358 3 348 5511

www.avanttecno.com

INNHOOLD

1.... Forord	3
2.... Tiltent bruk	3
3.... Sikkerhetsregler	3
4.... Spesifikasjoner for klappskuffe	5
5.... Montering av klappskuffe	6
5.1. Montering av skuffen på minilasteren	6
5.2. Tilkobling og frakobling av hydraulikkobling.....	7
5.3. Elektrisk tilkobling.....	8
5.4. Lagring av redskapet.....	8
6.... Bruk	8
6.1. Arbeid i hellende terreng	10
6.2. Betjening av klaffene	10
7.... Vedlikehold og service	10
7.1. Rengjøring og smøring av utstyret	11
7.2. Sikkerhetsutløsning og sikkerhetsventil for klaffene	11
8.... Garantibetingelser	12

Vedlegg: EU samsvarserklæring

Denne bruksanvisningen benytter følgende varselsymboler for å utheve faktorer som må tas hensyn til for å redusere faren for personskader eller skader på eiendom:

	<p>Dette varselsymbolet refererer til viktig sikkerhetsinformasjon i denne bruksanvisningen. Det varsler om umiddelbar fare som kan forårsake alvorlig personskade eller skade på eiendom.</p> <p>Les varselteksten ved siden av varselsymbolet nøye, og pass på at andre førere også er kjent med advarslene, siden det angår personlig sikkerhet.</p>
---	---



Dette symbolet gjør oppmerksom på informasjon om korrekt betjening og vedlikehold av utstyret.

Hvis ikke informasjonen ved dette symbolet respekteres, kan det føre til at utstyret blir ødelagt eller forårsaker skade på annen eiendom.

I tillegg til sikkerhetsreglene i denne bruksanvisningen må du følge alle gjeldende sikkerhetsregler om arbeids, lokale lover og andre regler som angår bruken av dette utstyr. På grunn av kontinuerlig produktutvikling kan enkelte detaljer i denne håndboken avvike fra ditt utstyr. Vi reserverer retten til å endre innholdet i denne bruksanvisningen uten forvarsel. Denne bruksanvisningen er en oversatt utgave av originalboken.

1. Forord

Avant Tecno Oy og Sami AS ønsker å takke deg for at du har kjøpt dette redskapet til din AVANT minilaster. Redskapet er konstruert og produsert med basis i årelang erfaring med produktutvikling. Ved å gjøre deg kjent med denne bruksanvisningen øker du din sikkerhet og sikrer pålitelig drift og lang levetid for utstyret. Les instruksjonene nøye før du begynner å bruke utstyret eller utfører vedlikehold.

Bruksanvisningen inkluderer også viktige instruksjoner for erfarne AVANT-brukere. Pass på at alle personer som benytter redskapet har fått opplæring og har gjort seg kjent med bruksanvisningen og alle sikkerhetsregler før redskapet tas i bruk. Ha denne bruksanvisningen for hånden i hele redskapets levetid. Hvis bruksanvisningen blir borte, kan du bestille en ny hos din forhandler eller produsenten. Hvis du selger eller overdrar redskapet, må du passe på at denne bruksanvisningen også leveres til den nye eieren.

2. Tiltenkt bruk

Klappskuffen er konstruert som et redskap som passer for bruk på AVANT minilastere. Skuffen som er utstyrt med sideklaffer er laget for samling og rydding av snø og andre lette materialer. De hydraulisk betjente sideklaffene kan benyttes for å øke skuffens arbeidsbredde på åpne plasser. Med en elektrisk vendeventil på skuffen velges den klaffen som skal betjenes, og så betjenes den med spaken for hydraulikkuttak på minilasteren. Hydraulikksystemet inkluderer også et sikkerhetssystem som gjør at klaffene kan foldes bakover hvis de treffer en hindring.

Redskapene er konstruert for å kreve så lite vedlikehold som mulig. Regelmessig vedlikehold kan utføres av brukeren. Service på hydraulikkutstyret må overlates til kvalifisert personell hvis du er usikker på hvordan det skal gjøres på en trygg måte. Vedlikehold og justering av sikkerhetsventil må alltid overlates til profesjonell service. Nødvendig verneutstyr og originale reservedeler må benyttes for vedlikehold. Les instruksjonene om vedlikehold og service i denne bruksanvisningen. Vennligst kontakt din AVANT-forhandler hvis du har flere spørsmål om bruk eller vedlikehold av redskapet, eller hvis du har behov for reservedeler eller vedlikeholdsservice.

3. Sikkerhetsregler

Husk på at sikkerheten er et resultat av mange faktorer. Kombinasjonen laster-redskap er svært kraftig, og feil eller uforsiktig bruk kan forårsake alvorlig personskader eller skade på eiendom. På grunn av det må du gjøre deg grundig kjent med bruksanvisningene for både maskin og redskap før du starter opp arbeidet. Ikke bruk redskapene hvis du ikke har gjort deg kjent med betjeningen og farene i forbindelse med det. Hensikten med disse instruksjonene er å hjelpe deg til å:

- bruke redskapet på en trygg og effektiv måte
- overvåke og hindre farlige situasjoner
- holde redskapet i stand og sikre lang levetid



- Unngå farer ved støt og klemming på grunn av at skuffen eller materialer i skuffen faller ned. Når skuffen monteres på minilasteren, må du påse at låseboltene på lasterens HK-feste er i senket stilling og at de **har låst redskapet til lasteren**.
- Løft lasten sakte og følg med på skuffens stilling under løfting slik at lasten ikke faller av. Pass på at det er tilstrekkelig klaring i høyden.
- Minilasteren kan velte på grunn av overbelastning eller ujevnt terreng. Transporter alltid lasten så lavt som mulig for å holde tyngdepunktet lavt. Lasten skal også balanseres jevnt sideveis. Hold teleskopbommen inntrukket under kjøring og bruk den kun for å rekke fram for å tømme skuffen.



- Ikke kjør i høy hastighet hvis du ikke er helt sikker på at det ikke er noen hindringer på arbeidsplassen. Lasteren vil stoppe brått hvis skuffen treffer en hindring. Husk på at det kan være skjulte gjenstander eller skjøre overflater under snøen. Benytt sikkerhetsbelte.
- Vær spesielt forsiktig når du løfter en last høyt eller løfter en last ned fra stor høyde. Betjen spakene for lasteren rolig og bevisst. Ved arbeid med tunge laster må du unngå brå endringer i hastighet og retning, for å holde maskinen stødig.
- For å hindre at maskinen tipper forover må du aldri forlate føreriset når skuffen er løftet opp. Senk skuffen ned på bakken.
- Hold maskinens rammeledd rett ved arbeid med tunge laster. Maskinen kan vippe forover hvis du svinger rammeleddet.
- Benytt maksimal tillatt last i lasttabellen i bruksanvisningen for maskinen, som retningslinje. Husk at den aktuelle lastekapasiteten varierer i henhold til arbeidsforholdene, og spesielt ujevnheter på bakken på arbeidsområdet har stor effekt. Vær spesielt forsiktig når lastindikatoren kobler inn.
- Påse at arbeidsområdet har nødvendig bærestyrke for totalvekten. Følg også korrekt angitt dekktrykk.
- Skuffen eller minilasteren skal ikke forlates for å holde en last løftet i lengre tid. Husk på at lasteren vil sige ned av seg selv. Ikke gå under en løftet last eller laster.
- Under arbeid må du være oppmerksom på variasjoner i terrenget og andre farer, slik som kvister og trær som rekker inn mot føreriset. Vær oppmerksom på omgivelsene og personer og maskiner som befinner seg i nærheten.
- Stopp motoren på minilasteren før rengjøring eller vedlikehold.
- Bruk av skuffen for å løfte personer eller bruk som arbeidsplattform er strengt forbudt.
- Ikke foreta endringer på redskapet på en slik måte at det kan påvirke sikkerheten.
- Les også sikkerhetsreglene i bruksanvisningen for minilasteren.



Husk på at lasterbommen går ned selv om motoren har stoppet (klemfare). Ikke gå under en løftet laster eller redskaper. Senk ned skuffen før du forlater føreriset.



Husk på at minilasterens kjøreegenskaper kan endre seg på glatt underlag og når det er kaldt. Kjør minilasteren skikkelig varm før bruk. Vær spesielt oppmerksom på trygg stopping av minilasteren. Kjettinger kan være nødvendig. Gjør det kjent med minilasterens betjeningsorganer på en trygg plass.

Husk på å benytte riktig verneutstyr og arbeidsklær:



- Støynivået i føreriset kan overstige 85 dB(A). Bruk hørselvern når du arbeider med minilasteren.



- Det anbefales å bruke vernesko ved arbeid med minilasteren.
- Bruk arbeidshansker ved arbeid med hydraulikkomponenter.

4. Spesifikasjoner for klappskuffe

Under er skilt og merker som er montert på redskapet listet opp, som må være synlig på redskapet. Kontroller før bruk at merkene er på plass og i godt lesbar stand. Erstatt varselmerker hvis de er utydelige eller har blitt helt borte. Nye merker kan skaffes hos din forhandler eller via kontaktinformasjonen på omslaget.



Varselmerkene inneholder viktig sikkerhetsinformasjon. Erstatt skadde eller manglende varselmerker med nye.



ID-plate for redskapet



A46771



A46772



A46803

Tabell 1 – Varselmerker

Merke	Forklaring
A46771	Les bruksanvisningen før bruk.
A46772	Ikke gå under løftet redskap eller lasterbom, hold trygg avstand til løftet redskap.
A46803	Klemfare, hold trygg avstand fra bevegelige deler.

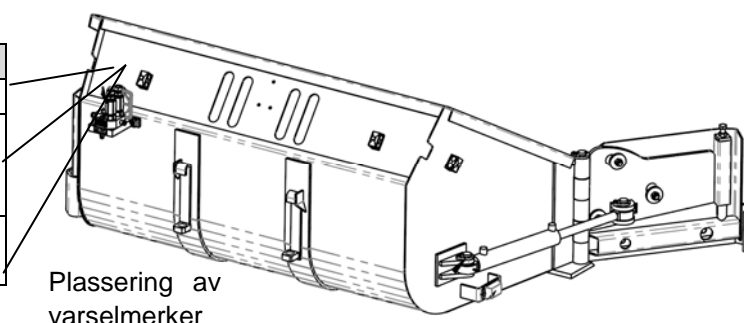

Plassering av varselmerker

Tabell 2 – Tekniske data for klappskuffe

Produktnummer	A414035
Bredde:	1 800 mm
Høyde:	800 mm
Samlebredde / total bredde	2 550 mm / 3 000
Vekt:	325 kg
Volum:	730 l
Passende AVANT minilaster	528-750
Maksimalt arbeidstrykk:	22,5 MPa (225 bar)

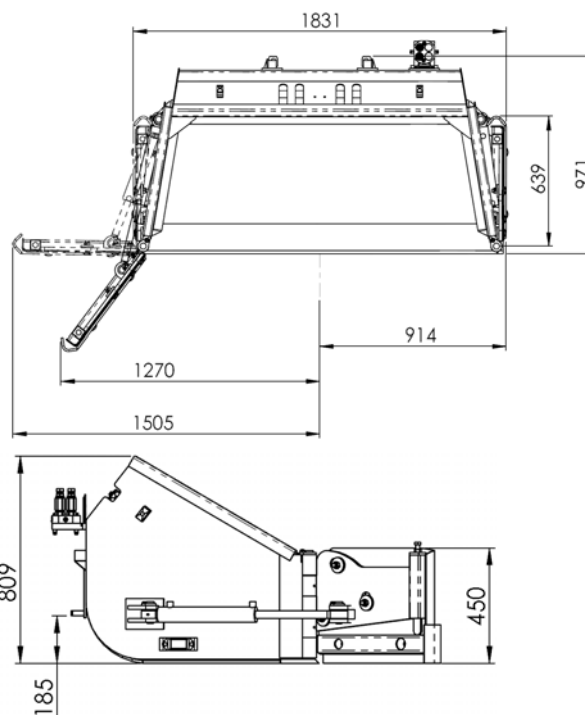

5. Montering av klappskuffe

Klappskuffen er klar for bruk ved levering.

Monter skuffen og hydraulikkslangene på minilasteren som beskrevet, og lær deg å bruke den på en trygg plass. Les instruksjonene om montering, bruk og vedlikehold før redskapet tas i bruk

5.1. Montering av skuffen på minilasteren

Montering av redskap på minilasteren er raskt og enkelt, men det må gjøres nøyaktig. Hvis redskapet ikke er festet til minilasteren, kan det løsne fra lasteren og forårsake farlige situasjoner. I verste tilfelle kan redskapet skli ned på føreren langs en løftet lasterbom. Av den grunn må redskapet under ingen omstendighet løftes mer enn en meter hvis det ikke er festet skikkelig. For å hindre farlige situasjoner må du alltid følge prosedyren for montering, på de neste sidene. Husk også sikkerhetsreglene i seksjon 3.

Redskapet festes til lasteren ved hjelp av en HK-plate på lasteren og et HK-feste på redskapet. Låseboltene er halvautomatisk; de går i lås når redskapet tiltes bakover mot lasteren ved lav høyde. Skuffen monteres på minilasteren på følgende måte:

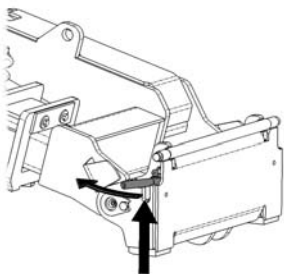

Trinn 1:

- Løft låseboltene for HK-platen opp og dreii dem bakover inn i sporet, så de står festet i øvre stilling.
- Hvis din minilaster er utstyrt med hydraulisk låsesystem for HK-festet, se ekstra instruksjon om bruk av låsesystemet i tilhørende bruksanvisning.
- Pass på at hydraulikkslagene ikke er i veien ved montering.

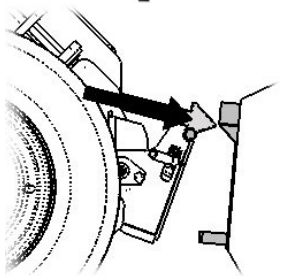

Trinn 2:

- Tilt HK-platen hydraulisk forover.
- Kjør maskinen inn mot redskapet. Hvis minilasteren er utstyrt med teleskopbom kan du benytte den.

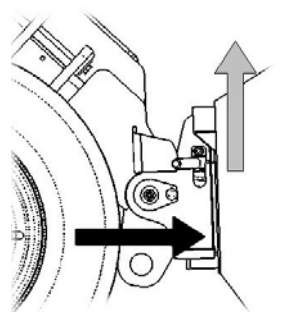

Trinn 3:

- Løft lasteren litt – trekk lasterspaken bakover for å løfte redskapet opp fra bakken.
- Ta hydraulikkspaken mot venstre for å tilte HK-platen bakover så den legger seg an nede mot HK-festet på redskapet.
- Lås låseboltene.



Redskaper som ikke er sikret kan falle på lasteren eller føreren og forårsake personskader. Før du flytter eller løfter redskapet må du påse at låseboltene er i senket stilling og stikker gjennom festene på begge sider. Ikke beveg eller løft et redskap som ikke er skikkelig sikret.

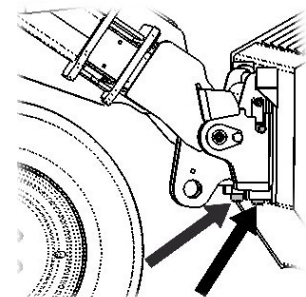



Ikke bruk den automatiske låsingen av låseboltene **ved en høyde på over en meter**. Hvis låseboltene ikke går tilbake til normal stilling når HK-platen tiltes, skal ikke redskapet løftes høyere opp. Senk redskapet ned på bakken og sikre låsingen manuelt.

5.2. Tilkobling og frakobling av hydraulikkobling

Redskapet er enten utstyrt med standard hurtigkoblinger eller et multikoblingssystem. Hvis du ønsker å skifte hydraulikkoblinger, kontakt din Avant-forhandler eller serviceverksted for instruksjoner eller hjelp.



Ikke koble til eller fra hurtigkoblinger eller andre hydraulikkomponenter mens systemet står under trykk eller hvis hydraulikkspaken for uttaket er låst i stilling på. Til- eller frakobling av hydraulikkoblinger mens systemet står under trykk, kan føre til uventede bevegelser i redskapet eller at olje spruter ut under høyt trykk, noe som kan forårsake alvorlige personskader.

Hold koblingene så rene som mulig; benytt vernehetter på koblingene både på maskin og redskap. Skit, is, etc. kan gjøre det mye vanskeligere å bruke koblingene. La aldri slangene henge ned på bakken; legg dem over toppen av redskapet.

Tilkobling av standard hurtigkoblinger:

Før til- eller frakobling av standard hurtigkoblinger, stopp motoren på minilasteren og ta spaken for hydraulikkuttaket noen ganger til de forskjellige endestillingene. På den måten slippes trykket i systemet ut, slik at det blir mulig å koble til og fra hurtigkoblingene.

For å koble til og fra standard hurtigkoblinger, beveg ringen på enden av hunn-koblingen. Slangene skal monteres slik at koblingen med farget hette monteres i koblingen med samme farge på maskinen. Legg merke til at vernehettene på maskin og redskap kan festes sammen med hverandre under drift for å redusere oppsamlingen av støv. Ved frakobling av standard hurtigkobling kan det dryppe litt olje fra koblingene. Bruk hansker og ha ei fille tilgjengelig for å holde utstyret rent.



Tilkobling av multi-koblingssystem:

Rett inn tappene på redskapets kobling med tilsvarende hull på minilasterens koblingsdel. Multi-koblingen går ikke sammen hvis koblingen på redskapet står opp ned. Koble til og lås multi-koblingen ved å dreie hendelen mot lasteren.

Hendelen skal gå lett hele vandringsen til låsestillingen. Hvis hendelen ikke går lett, kontroller innretningen av koblingen og rengjør koblingene. Stopp minilasteren og slipp ut trykket i hydraulikksystemet.

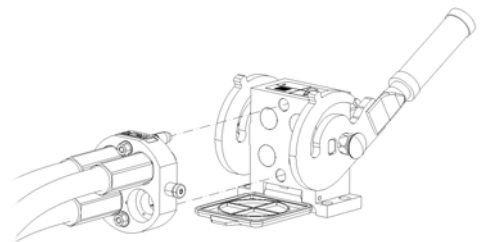

Pass på at slangene ikke strekkes eller klemmes i noen av redskapets stillinger.

Frakobling av hydraulikken:

Før frakobling av koblingene, senk redskapet ned på fast og flat mark. Sett hydraulikkspaken for hydraulikkuttaket i nøytral stilling.



Ved demontering av redskapet må alltid hydraulikkoblingene kobles fra før HK-festet kobles fra, for å hindre skader på slanger og unngå oljelekkasjer. Monter vernehettene på koblingene for å hindre at det kommer forurensninger inn i hydraulikksystemet.

Avlasting av trykk i hydraulikksystemet:

Hvis det er trykk igjen i hydraulikksystemet på redskapet, er det ofte mulig å koble fra hydraulikkoblingene, men det kan bli vanskelig å koble dem sammen igjen. Hvis koblingene ikke vil gå sammen må trykket slippes ut ved å betjene hydraulikkspaken for uttaket på minilasteren mens motoren står. For å forsikre at det ikke er noe trykk igjen i hydraulikksystemet på redskapet, stopp motoren på minilasteren og betjen spakene for hydraulikkuttak noen ganger før koblingene kobles fra.

5.3. Elektrisk tilkobling

Hydraulikkoljen styres via en elektrisk vendeventil for å betjene ønsket klaff. Hvis det elektriske systemet ikke kobles til, kan kun en klaff betjenes. Det er to muligheter for elektrisk tilkobling:

- Et ledningsopplegg som er utstyrt med en bryter leveres med redskapet, og det kobles til strømuttaket på minilasteren. Velg en plassering for bryteren i førerhytta for å sikre at den er enkel å komme til, men ikke betjenes utilsiktet. Instruksjoner om kontakten på minilasteren finnes i bruksanvisningen for minilasteren.
- Eventuelt kan ekstra bryteropplegg for redskapsstyring benyttes. Hvis det ikke er nødvendig med ledningen med bryter, kan pluggen på redskapet kobles direkte i kontakten ved siden av hydraulikkuttaket på minilasteren.

Legg opp den aktuelle kablen på en måte så den ikke hefter seg fast i noe eller strekkes når redskapet beveger seg. Ved hjelp av bryteropplegget for betjening av redskaper på minilasteren, er bryterne enkelt tilgjengelig på enden av hydraulikkspaken for betjening av lasteren.

5.4. Lagring av redskapet

Når arbeidet med skuffen er ferdig, senk den ned på flat mark så den ikke kan bevege seg tilfeldig. Ikke oppbevar redskaper direkte på bakken; sett det f.eks. på treklosser eller en pall. Ikke sett fra deg redskapet slik at det blir stående vann i skuffen. Før lengre lagringsperioder bør lakkskader repareres, smør alle smørepunkter med fett og smør olje på synlige stempelstenger på hydraulikksylindrene for å hindre rustskader.

6. Bruk

Kontroller redskapet og arbeidsområdet en gang til før du starter opp arbeidet. En rask kontroll av redskapet og arbeidsområdet før bruk er for å øke sikkerheten og få mest mulig ut av redskapet.

- Før bruk, kontroller at minilasteren og skuffen er i god stand og at alle hindringer, inkludert skjulte, er fjernet fra arbeidsområdet. Husk på riktig arbeidsmetode og unngå å forlate førerstedet hvis det ikke er nødvendig.
- Pass på at minilasteren og redskapet brukes på en trygg måte i henhold til instruksjonene. Betjen hydraulikkspakene på minilasteren kun mens du sitter i førerstedet. Ikke la barn kjøre maskinen.
- Kontroller regelmessig at redskapet er intakt og at det ikke er noen hydraulikklekkasjer. Se seksjon 7 for vedlikeholdsinstruksjoner.
- Fest sikkerhetsbeltet. Lasteren kan stoppe brått hvis en hindring treffes.

Instruksjoner ved bruk av skuffen:



Påse at andre er i trygg avstand når du betjener redskapet (klemfare). Ikke la noen oppholde seg nær det farlige området rundt lasterbommen, eller rett foran eller bak minilasteren.



Pass på så ikke maskinen velter. Ikke kjør ut teleskopbommen når lasten nærmer seg maskinens tillatte last eller når lasten er løftet høyt opp. Når lastindikatoren for maskinen lyder, senk ned lasten forsiktig og kjør inn teleskopbommen. Unngå brå endringer i hastighet og retning og kjør spesielt forsiktig i hellinger og på ujevn mark. Benytte ekstra motvekter etter behov.



Benytt innstillingen med 1 pumpe til hydraulikkuttaket på minilasteren. Betjen klaffene forsiktig og pass på at tilskuere er på trygg avstand.

Løfting av materialer fra en haug krever mest kraft fra maskinen. Med riktig arbeidsmetode blir lessing av materialer mer effektivt, siden kjøring inn i en haug og forsøk på å tilte tilbake skuffen ikke er mulig med brede skuffer og tunge materialer. Fylling er mer effektivt hvis kun tuppen av skuffen kjøres inn i haugen, og så med samtidige bevegelser kjører, tilter og løfter skuffen mens den fylles av materialet. På den måten vil skuffen bli fylt på den letteste måten. Bruk høyt motorturtall.



Unngå farlige situasjoner ved at materialer faller av. Hvis ikke minilasteren er utstyrt med parallellføring, på HK-platen tiltes samtidig for å hindre at materialet faller over skuffen og ned på maskinen og føreren. Hvis maskinen utrustes med parallellføring, gjør det gjentatt løftearbeid enklere.

Ved transport av gjenstander i skuffen, må du passe på at lasten er sikret i skuffen. Benytt stropper ved behov.



Ikke bruk skuffen som arbeidsplattform eller for å transportere personer selv korte strekninger.



Ved løfting av materialer fra stor høyde kan minilasteren tippe forover når du begynner å rygge. Ikke rygg og trekk lasten samtidig, men påse at maskinen kan håndtere lasten som skal flyttes.



Unngå farer som skyldes brå stopping av maskinen. Hvis maskinen treffer en hindring vil den stoppe brått, f. eks. under snørydding. Kontroller arbeidsområdet før arbeidet startes, og bruk sikkerhetsbelte.

Det er mulighet for flytestilling for lasteren på noen modeller. Husk på at flytefunksjonen ikke hindrer at maskinen stopper brått hvis den treffer en hindring.

6.1. Arbeid i hellende terreng

Bruk av minilasteren i hellende terreng eller bakker krever ekstra forsiktighet. Maksimal tillatt last kan ikke benyttes i hellende terreng. I skrått terreng må ikke lasteren løftes høyt opp. Rammeledet må holdes rett ved løgfting av tung last; svinging under løfting vil påvirke stabiliteten for maskinen og kan føre til at maskinen velter. Kjør sakte og unngå brå endringer i hastighet og retning. Betjen lasteren med forsiktige og rolige bevegelser.

6.2. Betjening av klaffene

Klaffene på skuffen betjenes ved hjelp av spaken for hydraulikkuttak på minilasteren, eller taster på joystick-spaken. En elektrisk bryter benyttes for å velge hvilken klaff som skal betjenes. Hvis det elektriske opplegget ikke er koblet riktig til, vil det kun være mulig å betjene venstre klaff.

Ved bruk av ekstra bryteropplegg for betjening av redskap, benyttes bryter 1 for å velge klaff:

- Stilling 0: venstre klaff betjenes med spaken for hydraulikkuttaket på minilasteren.
- Stilling 1: høyre klaff betjenes med spaken for hydraulikkuttaket på minilasteren.

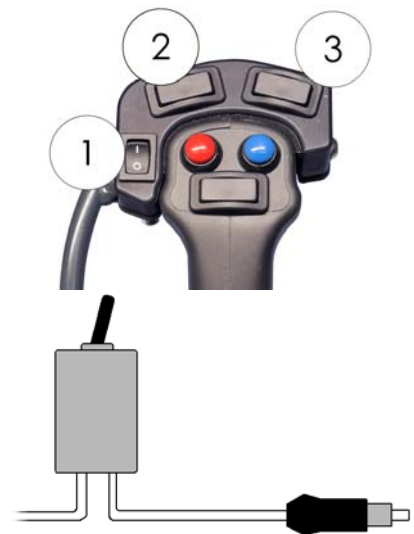

Ved bruk av eget elektrisk opplegg med bryter, tilsvarer bryterstillingen på figuren stilling 0.

Sikkerhetsventilen på skuffen gjør at klaffene kan foldes bakover hvis de treffer en hindring. Ventilen er forhåndsjustert fra fabrikk. Service og justering av ventilen kan kun utføres av godkjent serviceverksted.

7. Vedlikehold og service

Vedlikehold av skuffen inkluderer regelmessig rengjøring og smøring. Tilstanden på hydraulikkslanger og komponenter må kontrolleres regelmessig. Alt vedlikeholdsarbeid må utføres når skuffen er senket ned på bakken og hydraulikkoblingene er koblet fra.

Kontroller tilstanden for hydraulikkslangene og komponenten når motoren er stoppet og trykket er avlastet. Reparer alle lekkasjer med en gang de oppdages; en liten lekkasje kan raskt utvikle seg til en stor. Ikke bruk utstyret hvis du har oppdaget en feil i hydraulikksystemet. Hydraulikkolje som spruter ut under trykk kan trenge gjennom huden og forårsake alvorlige personskader. Hydraulikkolje er også skadelig for miljøet.

Kontroller slangene visuelt og se etter sprekker og slitasje. Følg med på slitasjen på slangene og slutt å bruke dem hvis det ytre laget på slangene er slitt bort. Hvis det er tegn til lekkasje kan du holde en platebit i området der det er mistanke om lekkasje for å undersøke om det spruter ut. Hvis noe av dette registreres betyr et at aktuelle slanger eller komponenter må skiftes ut. Reservedeler kan du få fra din nærmeste AVANT-forhandler.



Ikke trekk til en hydraulikkobling som står under trykk, siden koblingen kan gå i stykker og olje som spruter ut kan føre til alvorlige personskader. Ikke bruk utstyret hvis du har oppdaget en feil i hydraulikksystemet.



7.1. Rengjøring og smøring av utstyret

Rengjør skuffen regelmessig for å hindre fastgroing av skitt slik at det blir vanskeligere å fjerne. Du kan bruke høytrykksvasker og mild renevæske. Ikke bruk sterk renevæske eller spyl direkte på hydraulikkomponenter eller på klistremerker på maskinen.

Klappskuffen har totalt åtte smørepunkter som skal smøres regelmessig med litt fett. Smørepunktene er plassert i begge ender av hydraulikksylindrene og i leddene for klaffene. Alle smørenipler er standard R1/8" smørenipler. Skift ut skadde smørenipler.



Det må smøres med fett 1 til 3 ganger i året, avhengig av bruk. Tørk av smørenippelen før smøring. Smør med et par pump med fettpressen hver gang.

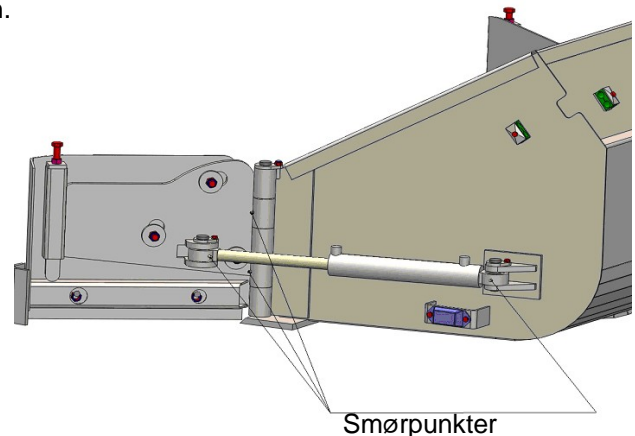

7.2. Sikkerhetsutløsning og sikkerhetsventil for klaffene

De nedre seksjonene på klaffene er hengslet slik at de bøyer av som sikkerhet og mer komfortabel drift. Den nedre seksjonene vil bevege seg under normal drift og bevegelsen må ikke blokkeres eller hindres. Ikke trekk til strammefjærene for hardt. Hvis det er problemer med tiltingen av seksjonene, kontakt service-avdelingen. Ved arbeid med sammentrykte fjærer må du huske på farene som er forbundet med det.



Fjærene er sammentrykt og uforsiktighet kan føre til alvorlige personskader hvis fjærene løsner. Ikke demonter strammefjærene fra redskapet; overlat vedlikeholdet til profesjonelle.

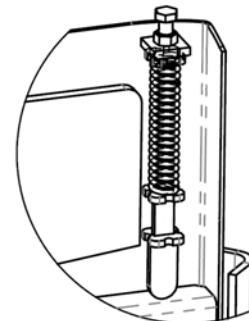
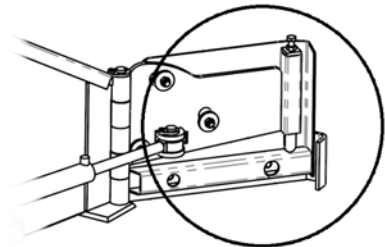

Sikkerhetsventilen gjør at klaffene kan gi etter, for eksempel hvis de treffer en hindring under kjøring. Ventilen som er innebygd i elektroventilen, er der for å beskytte både fører og utstyr. Justering og vedlikehold av ventilen må overlates til profesjonelle.

8. Garantibetingelser

Sami As gir en garanti på ett år (12 måneder) for utstyret fra innkjøpsdato. For garantikrav, kontakt din Avant-forhandler.

Garantien dekker reparasjonskostnader på følgende måte:

- Arbeidsutgiftene dekkes, hvis arbeidet ikke utføres på fabrikken.
- Fabrikken erstatter defekte komponenter og forbruksvarer.

Fabrikken kan refundere prisen på komponenter kjøpt av kunden i spesielle tilfeller som er avtalt på forhånd.

Garantien dekker ikke:

- Normalt vedlikeholdsarbeid, slik som skifting av kniver eller reimer, eller deler og forbruksvarer i forbindelse med det.
- Skader forårsaket av unormale driftsforhold eller unormal bruk, uaktsomhet, overbelastning, strukturelle endringer som er gjort uten samtykke fra Avant Tecno Oy, bruk av uoriginale deler eller manglende vedlikehold.
- Konsekvenser av en feil, slik som avbrudd i arbeidet eller andre mulige følgeskader.
- Reise- og/eller fraktkostnader i forbindelse med reparasjonen.

EY-vaatimustenmukaisuusvakuutus EC Declaration of Conformity

Valmistaja / Manufacturer :

AS SAMI

Osoite / Address :

Tule 20

76505 Saue, HARJUMAA, ESTONIA

www.sami.ee

Vakuutamme täten, että alla mainitut tuotteet täyttävät konedirektiivin turvallisuus- ja terveystaamimukset (direktiivi 2006/42/EY muutoksineen). Seuraavia yhdenmukaistettuja standardeja on sovellettu:
EN ISO 12100, EN ISO 4413, EN 13021

We hereby declare that the products listed below are in conformity with the provisions of the Machinery Directive (directive 2006/42/EC as amended). The following harmonized standards have been applied:
EN ISO 12100, EN ISO 4413, EN 13021

Kuvaus: Avant-kuormainten kanssa käytettävä siipilumikauha
Description: Flipper bucket; attachment for Avant loaders

Allekirjoitus / Signature :

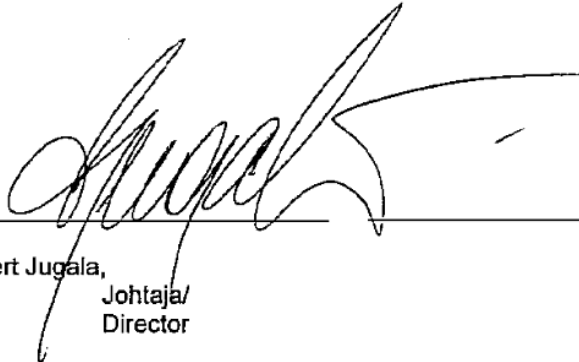

2012 Saue, Estonia

Gert Jugala,
Johtaja/
Director





AVANT[®]