

NORSK

**R2**

*A professional choice*

**Jordfreser  
Mod. MTZ hi  
Instruksjons-  
og vedlikeholdsmanual**  
*(Oversettelse av opprinnelige  
instruksjoner)*

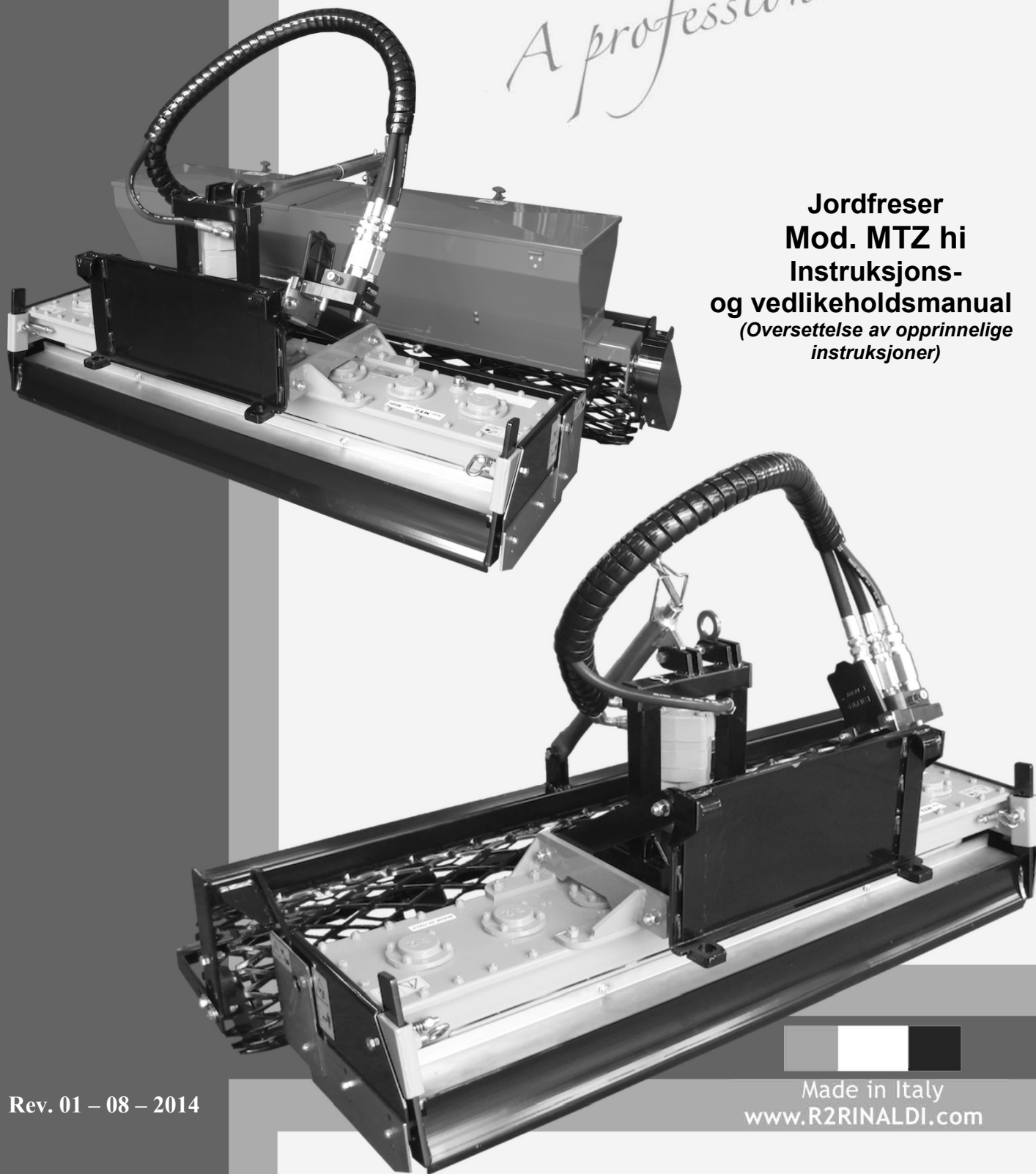

Rev. 01 – 08 – 2014

Made in Italy  
[www.R2RINALDI.com](http://www.R2RINALDI.com)



## INNHALDSFORTEGNELSE

Side

Identifisering av restrisikoer .....	4
Innledning .....	5
Identifikasjon av redskapet.....	5
Beskrivelse av redskapet og riktig bruk.....	6
Tekniske egenskaper og dimensjoner .....	8
Transport og håndtering av redskapet .....	10
Ulykkesforebygging .....	12
Komponentmontering.....	14
Feste redskapet til kompaktlasteren .....	18
Tilkobling og frakobling av hydraulikkslanger .....	20
Klargjøring for bruk.....	21
Justering av arbeidsdybden .....	21
Justering av nivellering .....	21
Justering og bruk av såmaskin (valgfritt).....	23
Bruk av redskapet.....	24
Vedlikehold.....	25
Skifte hakkene.....	27
Avslutte arbeidet og oppbevaring av redskapet .....	29
Kasting og avhending av komponenter og emballasje .....	29
.Garanti og sertifisering.....	30



## ADVARSEL

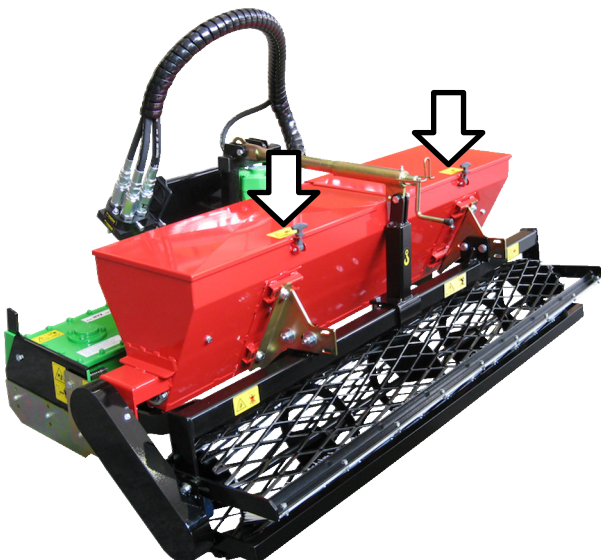
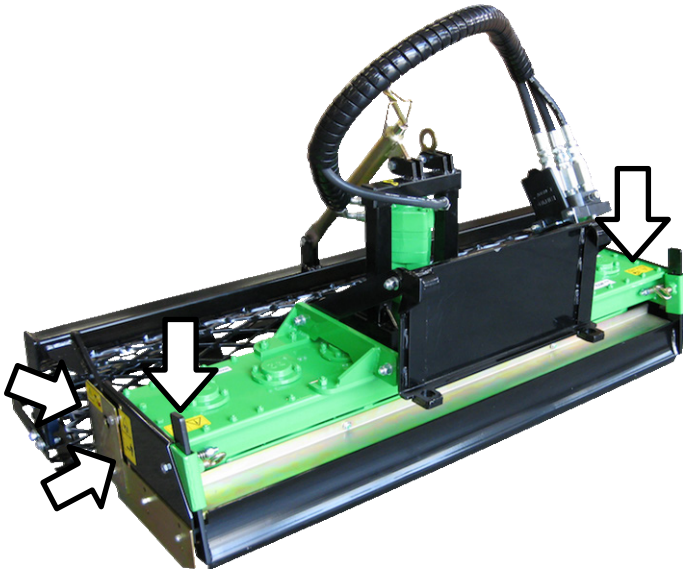

Les denne bruksanvisningen før redskapet brukes

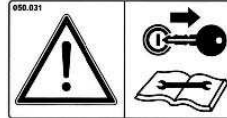

Før arbeid på redskapet, len det mot jord, skru av kompaktlasteren, slipp ut resttrykk, ta ut nøkkelen og les denne bruksanvisningen



Hold en trygg avstand fra siden og fra baksiden av redskapet for å unngå risiko for personskader og kollisjon. Kontroller alltid at det ikke finnes personer innen rekkevidden til redskapets bevegelse og drift.



Forankringspunkt for løfting av redskapet



Ikke klatre på maskinen, ikke transporter noen på maskinen.



Advarsel: risiko for utkastning av steiner og andre materialer.



Risiko for forvikling og klemming. Ikke plasser hendene dine i beholderen (kun for modeller med valgfri såmaskin).

## Innledning

Først vil vi starte med å takke deg for at du valgte oss. Vi håper at du blir fornøyd med valget du har tatt.



For å få den beste og lengste ytelsen fra din **JORDFRESER Mod. MTZ HI** vær nøye med å følge instruksjonene for bruk og vedlikehold som er beskrevet i denne håndboken.

Overholdelse av instruksjonene vil forhindre uhell og ulykker på grunn av uaktsomhet eller manglende overholdelse, som **R2**-selskapet hermed avviser ethvert ansvar for

Denne bruks- og vedlikeholdsanvisningen skal betraktes som en integrert del av redskapet, og den må derfor alltid følge med hvis redskapet selges, selv hvis det selges til en tredjepart.

Oppbevar denne håndboken på et trygt sted og i god stand slik at du eller den som bruker redskapet kan lese i den uten problemer og i sin helhet til enhver tid.

### Beskrivelse av symbolene som brukes i denne håndboken

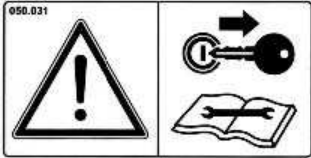
		
<p>Dette symbolet brukes i denne håndboken for å indikere handlinger (feilaktig bruk av redskapet), elementer, oppførslor og situasjoner som kan sette din sikkerhet eller sikkerheten til andre personer i fare.</p>	<p>Runde symboler med hvite ikoner på en blå bakgrunn i denne håndboken indikerer det personlige verneutstyret som er nødvendig ved bruk eller arbeid på redskapet.</p>	<p>Dette symbolet brukes heri for å indikere at den beskrevne operasjonen må gjøres når traktoren er avslått og nøkkelen fjernet.</p>

For montering, bruk og vedlikehold av såmaskinen (valgfritt), se i den tilhørende bruksanvisningen. Beskrivelsene og illustrasjonene i denne håndboken, som ikke inkluderer redskapet med såmaskinen, viser til både standardredskapet (redskap med valseenhet, uten såmaskin) og redskapet med såmaskinen festet.

## 1- Identifikasjon av redskap

Hvert R2-redskap har et skilt med CE-merket som angir hovedidentifikasjonsdata for R2 og redskapet (fig. 1). Skiltet er plassert på redskapets hovedhus (freseenhet).

Fig. 1



## 2 – Beskrivelse av redskapet og riktig bruk

**JORDFRESER mod. MTZ hi** er et hydraulisk drevet utskiftbart mekanisk redskap, utformet og produsert for fresing og komprimering av jorden i én operasjon.

Som det fremgår av illustrasjonene (fig. 2), har redskapet et høydejusterbart skrapeblad foran for å forflytte jorden. I midten er det en rotorharv som jevner ut bakken, og på baksiden en spesiell maskevals som lar deg justere arbeidsdybden på rotorharven og komprimere jorda. Ved å montere såmaskinen (valgfritt) kan en såoperasjon legges til.

Bruk av **JORDFRESER mod MTZ Hi** består i å klargjøre jorden til plener, hager, idrettsplasser, grønnsakshager og optimal fresing, utjevning og komprimering av jorda.



**JORDFRESERE mod. MTZ hi** er utformet og produsert for utelukkende å brukes på hydraulisk drevne, profesjonelle kompaktlastere med egnet effekt (se databladet i neste avsnitt). Formålet med redskapet er utelukkende å bearbeide jorda.

Den valgfrie såenheten er utelukkende utformet for bredsåing av gress og må kun brukes på R2 jordfreser MTZ hi.

All annen bruk anses som uegnet og dermed farlig. Hvis **JORDFRESER mod. MTZ hi** og **den valgfrie SM-såmaskinen** på noe som helst tidspunkt brukes på andre måter og/eller til andre formål enn de som er beskrevet i denne håndboken, avviser produsenten ethvert ansvar for personskade og/eller skade på eiendom av noe slag.

Før montering av redskapet på kompaktlasteren, før bruk av redskapet og før vedlikeholdsarbeid på det, les og følg instruksjonene i denne håndboken samt i bruksanvisningen til kompaktlasteren som skal kobles til redskapet nøye.

Riktig bruk av redskapet innebærer også å følge disse punktene:

- JORDFRESER mod. MTZ hi og SM-såmaskinen (valgfri) skal brukes, vedlikeholdes og repareres kun av kvalifisert personell, og kun R2-originale reservedeler skal brukes.
- Før du starter å arbeide med JORDFRESER mod. MTZ hi og SM-såmaskinen (valgfritt), må brukeren kjenne til innholdet i denne håndboken og bruksanvisningen til kompaktlasteren som jordfreser er festet til.
- Personell som er kvalifisert til å bruke JORDFRESER mod. MTZ hi og SM-såmaskinen (valgfritt) skal være tilstrekkelig opplært og informert om korrekt bruk av utstyret, risikoene som det innebærer og tiltakene som er gjort for å forebygge og beskytte mot risiko.
- Bruk av JORDFRESER mod. MTZ hi og SM-såmaskinen (valgfritt) må følge standarder og lovgivning som gjelder for brannforebygging, arbeidssikkerhet og trafikk på offentlige veier.
- JORDFRESER mod. MTZ hi og SM-såmaskinen (valgfritt) skal kun brukes av personell som er opplært i denne oppgaven og som har oppnådd minimumsalderen fastsatt ved lov.





Fig. 2

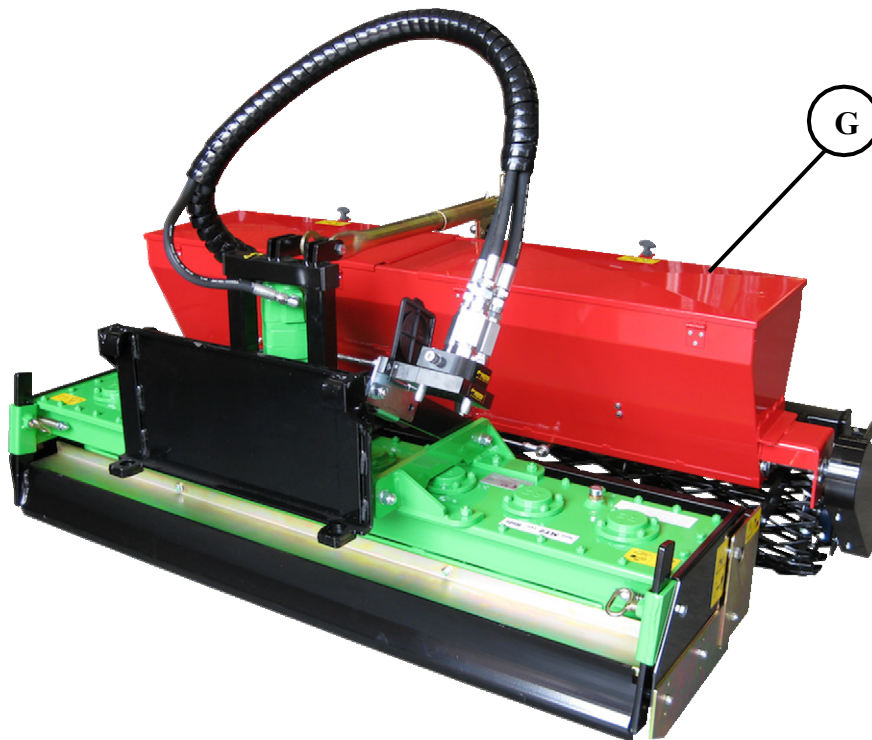
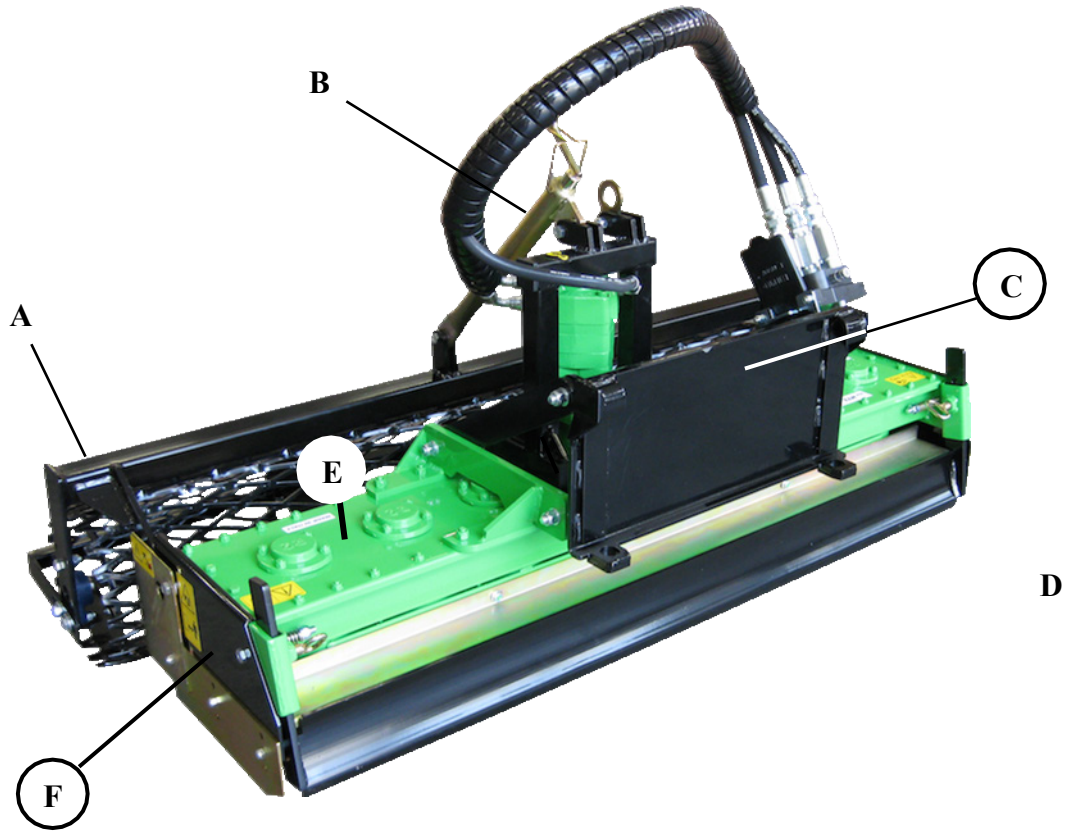

A. Valsemontering  
 B. Valsejustering  
 C. Hurtigkoblingsplate

D. Skrapeblad  
 E. Fresegruppe  
 F. Sidepanel og sidepanelforlengels

G. Montering av såmaskin (valgfritt)

### 3 - Tekniske egenskaper og dimensjoner

	Model									
	MTZ 100	MTZ 100 + SM	MTZ 120	MTZ 120 +SM	MTZ 135	MTZ 135 +SM	MTZ 150	MTZ 150 + SM	MTZ 170	MTZ 170 + SM
Fresebredde (cm) (fig. 3a – ref. A)	90	90	105	105	122	122	140	140	155	155
Nivelleringsbredde (cm) (fig. 3a – ref. B)	90	90	105	105	122	122	140	140	155	155
Komprimeringsbredde (valsebredde) (cm) (fig. 3a – ref. C)	100	100	116	116	132	132	150	150	170	170
Dybde (cm) (fig. 3a – ref. D) (fig. 4a – ref. B)	75	120	75	120	75	120	75	120	75	120
Maks høyde fra bakken (cm) (fig. 3b – ref. A) (fig. 4b – ref. A)	76	74	76	74	76	74	76	74	76	74
Maksimal arbeidsdybde (cm)	16	16	16	16	16	16	16	16	16	16
Minimums arbeidsdybde (cm)										
Med flankeforlengelser <input type="checkbox"/> høy posisjon (fig 5 ref. A)	3	3	3	3	3	3	3	3	3	3
Med flankeforlengelser • middels posisjon (fig 5 – ref. B)	6	6	6	6	6	6	6	6	6	6
Med flankeforlengelser • lav posisjon (fig. 5 – ref. c)	8	8	8	8	8	8	8	8	8	8
Antall hakker	10	10	10	10	10	10	10	10	10	10
Vekt (i modeller med såmaskin, total vekt inkludert den tomme beholderen som er gitt) (kg)	115	150	180	200	220	250	250	285	280	320
Vekt av såenheten (med tom beholder) (kg)	-	64	-	70	-	78	-	95	-	105
Beholdervolum (L)	-	50	-	57	-	62	-	68	-	76
Såbredde (fig. 4a – ref. A) (cm)	-	99	-	110	-	119	-	134	-	146
Påkrevd oljetrykk (bar)	150 - 180		150 - 180		150 - 180		150 - 180		150 - 180	

Smøremiddel (fett) for hoveddelen av redskapet og valsejusteringen: ROLOIL LITEX - EP/0

Smøremiddel valsegirkjede – beholderbørste (valgfri såmaskin SM): smøremiddel i sprayform



*Merknad om støytuslipp: Støyen som lages av redskapet varierer i henhold til egenskapene til jorden som bearbeides. Eksponeringen er også svært avhengig av støyen som produseres av kompaktlasteren. Fra dataene i litteraturen om lignende redskaper, kan det antas en verdi som angir eksponering for støy (bestemt av redskapet og kompaktlasteren) fra 90 dB(A) til 95 dB(A).*



*Bruk passende tiltak for å kontrollere det spesifikke eksponeringsnivået for operasjonen som utføres. Følg lovgivende referanser i ditt eget land for å identifisere nødvendige personlig verneutstyr.*



Fig. 3a

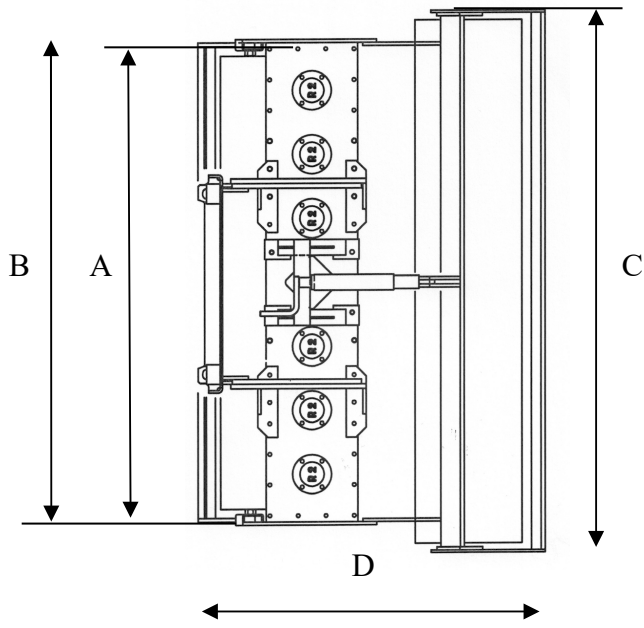

Fig. 3b

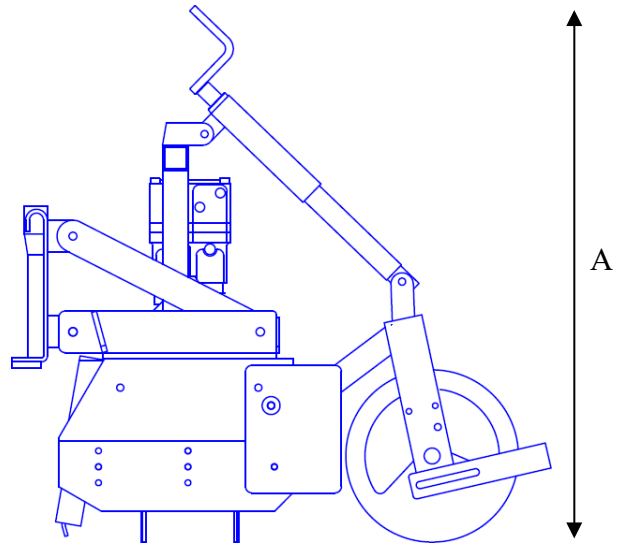

Fig. 4a

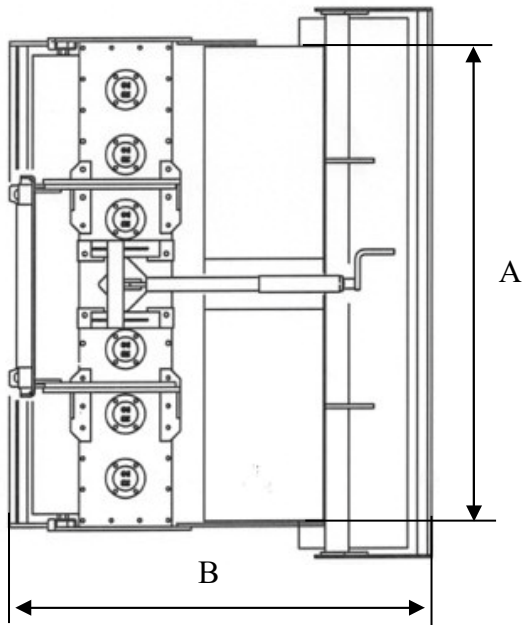

Fig. 4b

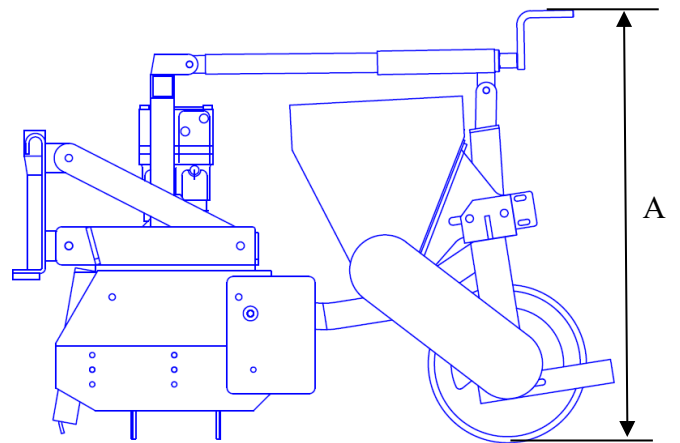
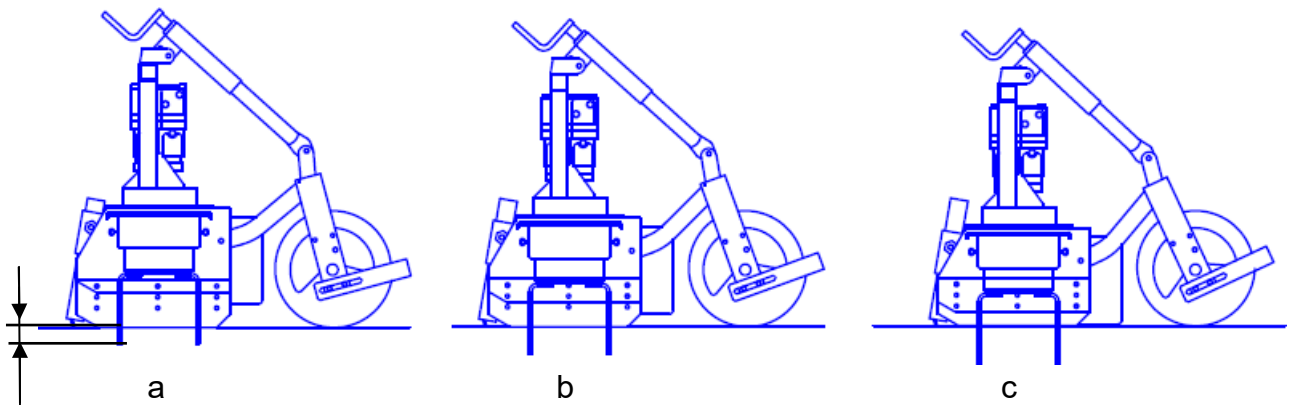

Fig. 5



## 4 – Transport og håndtering av redskapet

Redskapet må håndteres med løfteutstyr. Påse at løfteutstyret (inkludert belter, tau og kjeder) har tilstrekkelig kapasitet til å løfte vekten og at utstyret er i god stand.

Ta komponentene ut av emballasjen:

- Standardredskap: fest redskapet til løftesystemet ved bruk av passende kontakthull festet til valsejusteringsbraketten (fig. 6 og fig. 6a).
- Valse og sånheter: fest løftesystemet til kontakthullene tiltenkt for feste av valsepasningen (fig. 7 og fig. 7a).

**ADVARSEL:** På grunn av plasseringen av tyngdepunktet vil redskapet med valgfri (tom) såmaskin vippe omtrent 22° ved løfting (fig. 6a).



For å utføre håndteringsoperasjoner på en sikker måte bruk alltid vernesko, oppretthold en sikkerhetssone rundt det farlige området og sørg for at det ikke er personer eller dyr i driftsområdet.



- Redskapet skal leveres ved hjelp av profesjonelle transportmidler (lastebil, varebil etc.). Ikke bruk en personbil til transport. Før transporten starter, påse at redskapet er festet med tau eller stropper slik at det er stabilt. Festepunktene kan være valseenhetsbraketten, skruejusteringsstøtten og det fremre skrapebladet (fig. 8). Påse at justerings- og festeskruene til skrapebladet er godt strammet. For mer sikker forankring, plasser kiler mot den bakre valsen for å hindre at den ruller (fig. 8). Juster valsen ved å løfte den, slik at hakkene hviler på gulvet til transportkjøretøyet.
- Redskapet vil transporteres direkte festet til kompaktlasteren. Ved kjøring på offentlig vei, følg reglene og vegtrafikklovgivningen i ditt land. **ADVARSEL:** Stabiliteten og styringen av kompaktlasteren kan endres på grunn av tilstedeværelsen av redskapet. For å holde tyngdepunktet lavt under transport hold MTZ hi jordfreseren i den laveste posisjonen og så nær kompaktlasteren som mulig. Følg instruksjonene i bruksanvisningen og vedlikeholdsmanualen til kompaktlasteren.
- Kontroller alltid at eventuelle gangveier, ramper etc. som må krysses under transport, er godt forankret og har egnet kapasitet til å støtte totalbelastningen.
- Ved bruk av ramper for lasting av kompaktlasteren på transportkjøretøyet, kontroller at rampene har egnet kapasitet til å støtte totalvekten, at de er godt forankret til transportkjøretøyet og at transportkjøretøyet har håndbremsen på. Plasser de medfølgende kilene slik at de blokkerer hjulene på transportkjøretøyet.



Fig. 6

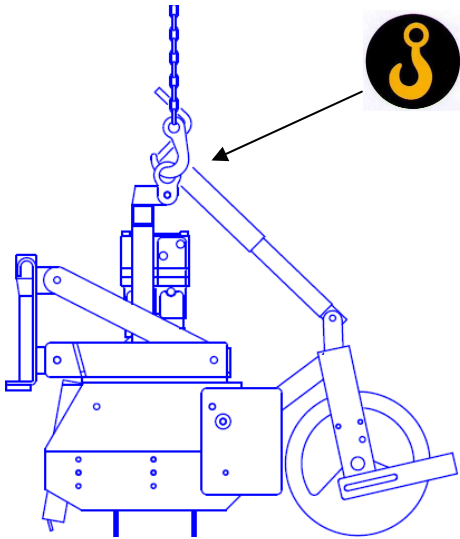

Fig. 6a

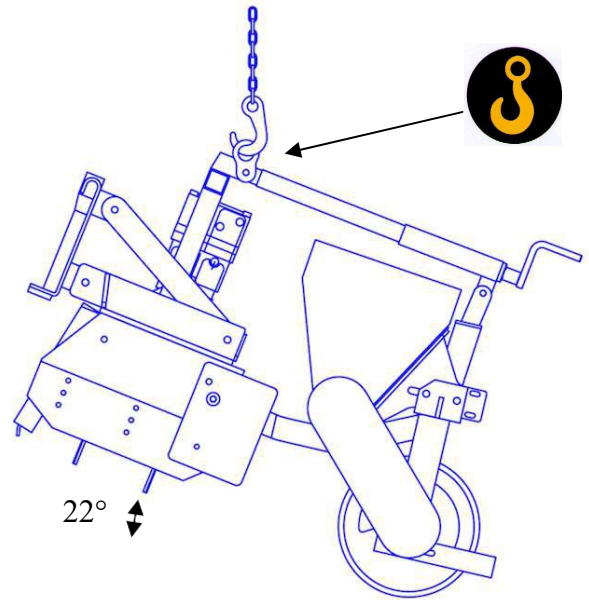

Fig. 7 SM 135- 150- 170

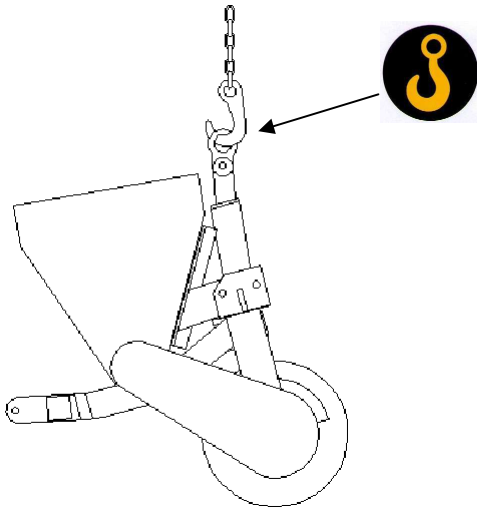

Fig. 7a SM 100 – 120

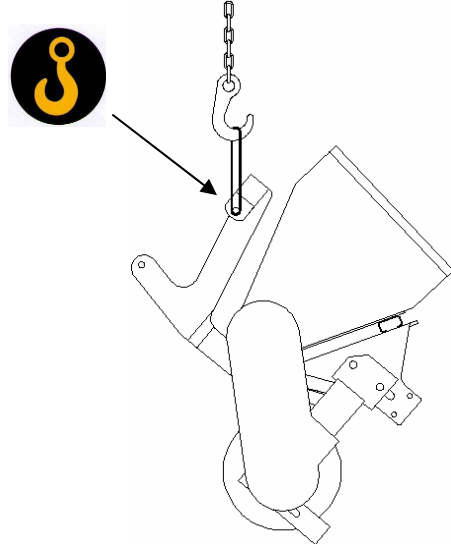
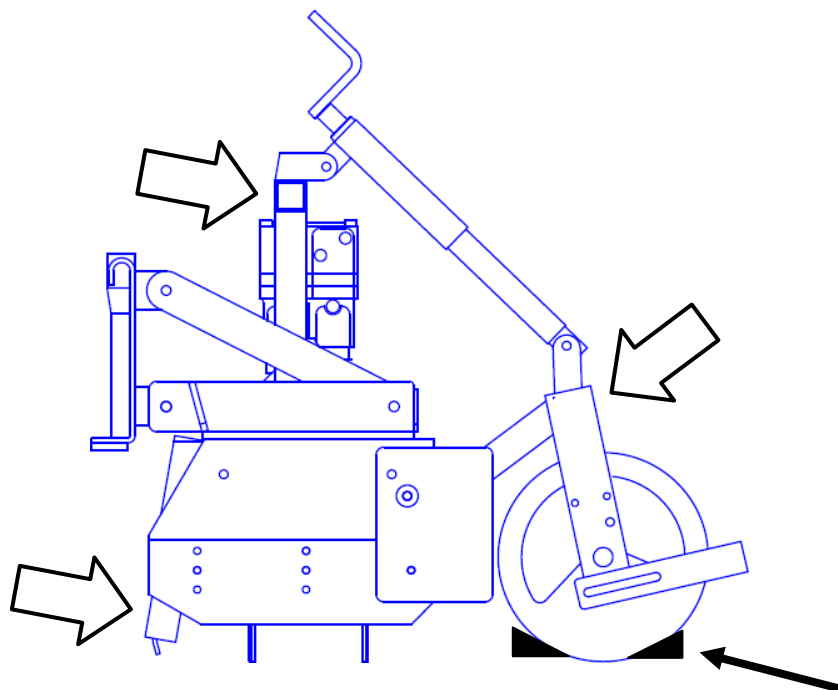

Fig. 8



## 5 - Ulykkesforebygging



De fleste ulykker som skjer under håndtering og flytting av redskapet skyldes forsømmelse av de mest grunnleggende regler for ulykkesforebygging.

Det er derfor fundamentalt viktig at alle personer som er kvalifisert til å bruke redskapet, grundig leser og respekterer reglene som er angitt nedenfor og de som er angitt på klistremerkene på redskapet:

1. Før justering, vedlikehold, rengjøring eller annet arbeid utføres på redskapet, gå frem som følger:
  - a. stans drift av redskapet og kompaktlasteren,
  - b. senk lastearmen og plasser redskapet på bakken, slå
  - c. av motoren til kompaktlasteren og sett parkeringsbremsen på, slipp ut
  - d. resttrykket i den hydrauliske kretsen,
  - e. hindre utilsiktet oppstart av kompaktlasteren og redskapet ved å ta tenningsnøkkelen ut av kompaktlasteren.
2. Kontroller at sikkerhetsanvisningene er på redskapet og lesbare.
3. -Kontroller stramheten av skruer og muttere nøye ved hver bruk, spesielt på hakkene og festeplaten.
4. -Under kontroller, justeringer eller reparasjoner, slå av motoren til kompaktlasteren og påse at ingen kan slå kompaktlasteren eller redskapet på ved et uhell.
5. -Les alltid bruksanvisningen til kompaktlasteren før tilkobling og bruk av redskapet. Følg sikkerhetsinstruksene i kompaktlasteren og redskapets håndbøker nøye. Ikke fjern eller omgå kompaktlasteren sikkerhetssystemer. Før start av arbeid, kontroller alltid at disse systemene er i perfekt stand. Hvis du finner en svikt eller funksjonsfeil på kompaktlasteren sikkerhetssystemer, ikke bruk redskapet.
6. -Når du kobler redskapet til kompaktlasteren, kontroller at låsestiftene på kompaktlasteren hurtigkoblingsplate er i nedre posisjon og at de har låst **jordfreseren MTZ hi** til kompaktlasteren. Aldri løft eller transporter et redskap hvis det ikke har blitt låst på plass.
7. -Gå aldri under redskapet når det er løftet fra kompaktlasteren.
8. -Advarsel: hydraulikksystemet er under trykk. Før hydraulikkslangene kobles til hydraulikkretsen til kompaktlasteren, påse at kretsene til kompaktlasteren og redskapet ikke er under trykk.
9. -Kontroller hydraulikkslangene regelmessig. Skadde eller slitte slanger må erstattes umiddelbart. De nye slangene må ha egenskapene og kvaliteten som kreves av produsenten av redskapet (for mer informasjon, ta kontakt med vår tekniske serviceavdeling). Hvis det er lekkasje, ikke bruk redskapet eller kompaktlasteren.
10. Før justering av skrapebladet, følg prosedyren angitt i punkt 1.
11. JORDFRESER mod. MTZ hi er utformet til å brukes av kun én person som skal befinne seg i førerstedet til kompaktlasteren. Aldri forlat førerstedet mens redskapet er i drift. Pass på at ingen personer eller dyr oppholder seg i driftsområdet før oppstart av redskapet og under bruk.
12. Ikke la redskapet betjenes uten tilsyn.
13. Ikke kom nær og ikke la noen andre komme nær de bevegelige delene av redskapet.
14. Ikke manipuler noen del av redskapet under drift.
15. Ikke klatre og ikke la noen andre klatre på redskapet mens det er i drift. Ikke manipuler redskapet under drift.
16. Ikke transporter personer, dyr eller gjenstander på redskapet.
17. Aldri betjen redskapet uten den bakre valsen og/eller uten det fremre skrapebladet og/eller uten dekslene som er montert på redskapet på leveringstidspunktet på riktig plass. Aldri fjern dekslene.

18. Pass på at du har på deg tettsittende klær som ikke lett kan sette seg fast i redskapets bevegelige deler.
19. Aldri stikk hendene dine ned i beholderen til såmaskinen (valgfritt). Lukk alltid dekselet til beholderen før bruk av redskapet og såmaskinen.
20. Hvis frøseenheten sitter fast, må du ikke arbeide med den mens kompaktlasteren er på. Følg først og fremst rutinen beskrevet i punkt 1.
21. Vær spesielt forsiktig ved kjøring på bratte veier, eller ved bruk av redskapet på stier eller i bakker.
22. Hvis du kjører på offentlige veier, følg trafikkreglene som gjelder i ditt land. Monter de påkrevde signalenhetene på redskapet. Kontroller alltid maksimal vekt tillatt på hjulakselen. Vis stor forsiktighet: veigrep, svingstabilitet og bremsing av kompaktlasteren kan være forskjellig på grunn av tilstedeværelsen og posisjonen til redskapet. Hold redskapet i lavest mulig posisjon og nærmest mulig kompaktlasteren for å holde tyngdepunktet lavt under transport.
- 23. JORDFRESER mod. FL-redskapet** er laget for nøyaktig arbeid. Det må alltid være i perfekt stand og skal kun repareres ved bruk av originale **R2-reservedeler**.
24. Pass på at ingen personer eller dyr oppholder seg i driftsområdet før oppstart av redskapet eller under bruk.
25. For eventuelle endringer på redskapet, fjern det først fra kompaktlasteren. Plasser deretter redskapet flatt på gulvet eller stabilt på en flat overflate.
26. Alle væsker under trykk, spesielt hydraulikkvæsken, kan forårsake alvorlige hudlesjoner. I så fall kontakt lege umiddelbart: risiko for infeksjon.





## 6 – Montering av komponentene

Standardversjonen av redskapet vil leveres ferdigmontert og klar til å festes til kompaktlasteren.

### Montering av såmaskinen (valgfritt)



Komponentene må monteres mens redskapet er koblet fra kompaktlasteren og den hydrauliske kretsen er koblet fra kompaktlasterens matekrets. Utfør monteringsoperasjoner på en stabil overflate på et jevnt og flatt gulv. Bruk skinnhansker og vernesko under montering.

Hvis du bruker pneumatiske skrutrekkere, bruk hørsels- og øyevern.



- 1- Demonter valseenheten fra fresen og skruepasningen (fig. 9).
- 2- Monter såmaskinen på plass i valseenheten ved bruk av de samme festepunktene (fig.10a – fig. 11). Stram boltene slik at såmaskinbraketten og skruejusteringen kan skyves langs festepunktene (stram boltene, løsne dem deretter ¼ omdreining). For denne operasjonen anbefaler vi å bruke manuelle justerbare nøkler.  
 MERKNAD 1: I modellene MTZ hi 135, 150 og 170, erstatt endepartiet til standardskruepasningen med delen som følger med såmaskinen og bruk skruepasningen i motsatt retning av standardanvendelsen (fig. 10b - ref. A).  
 MERKNAD 2: I modellen MTZ hi 150 må støtten flyttes til den desentraliserte knasten (fig. 10b – ref. B).
- 3- Bruk spaken for å åpne/lukke såmaskinen på kompaktlasteren (fig. 12).

Standardversjon redskap

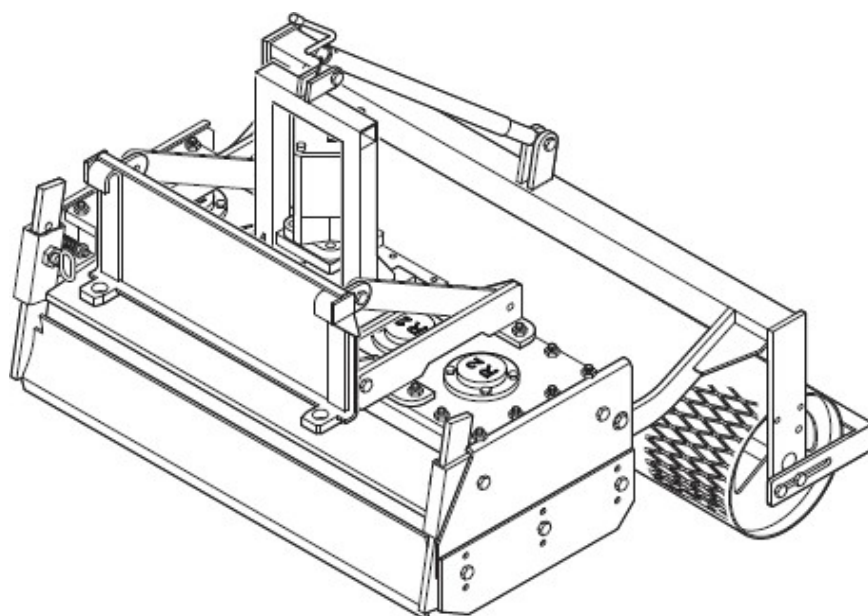

Fig. 9

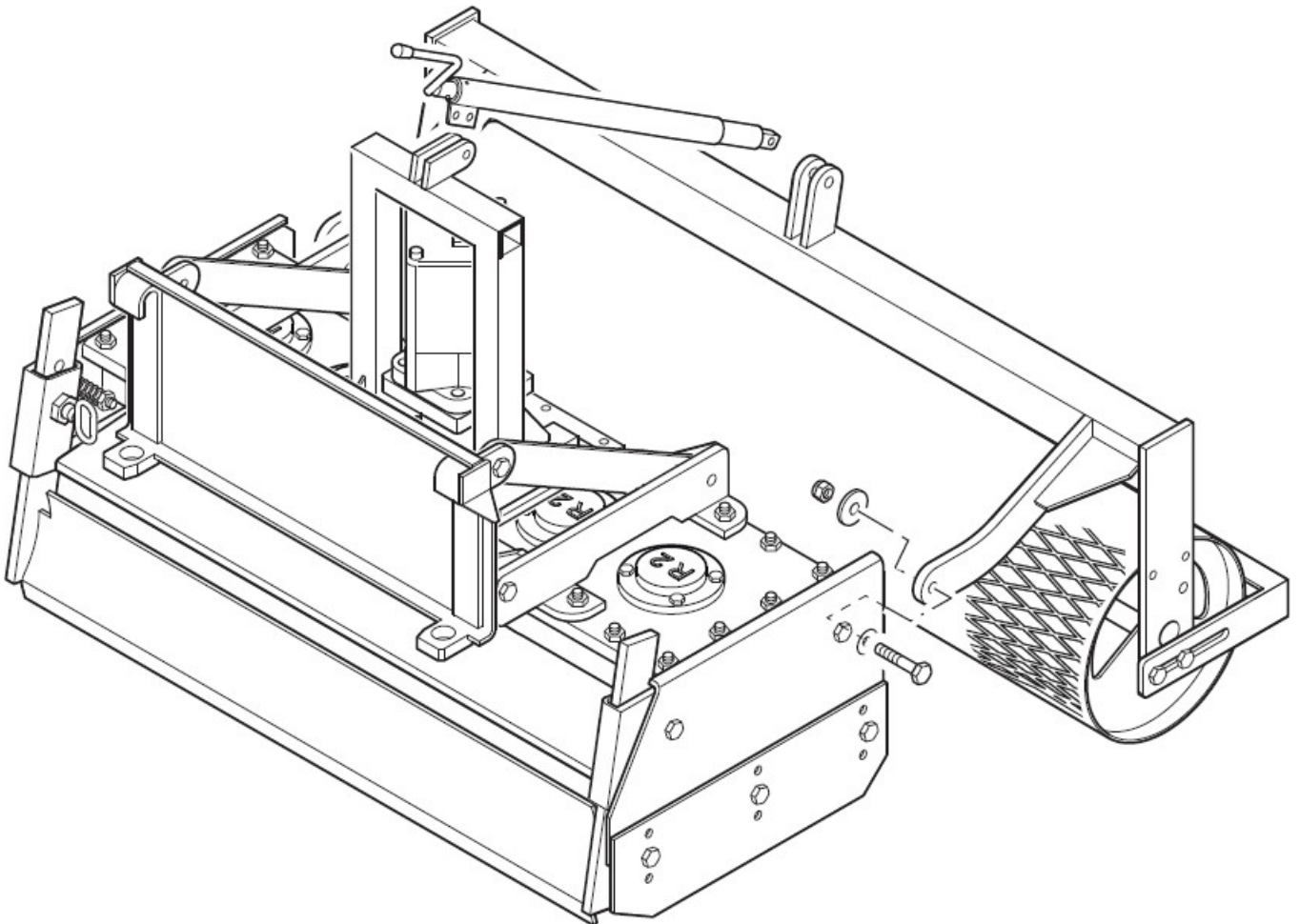
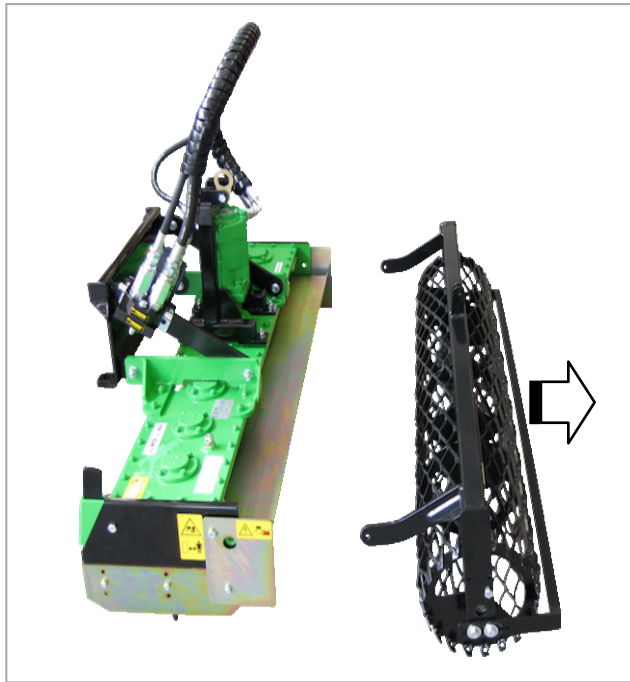

Fig. 10a

Mod. MTZ hi 135 – 150 – 170

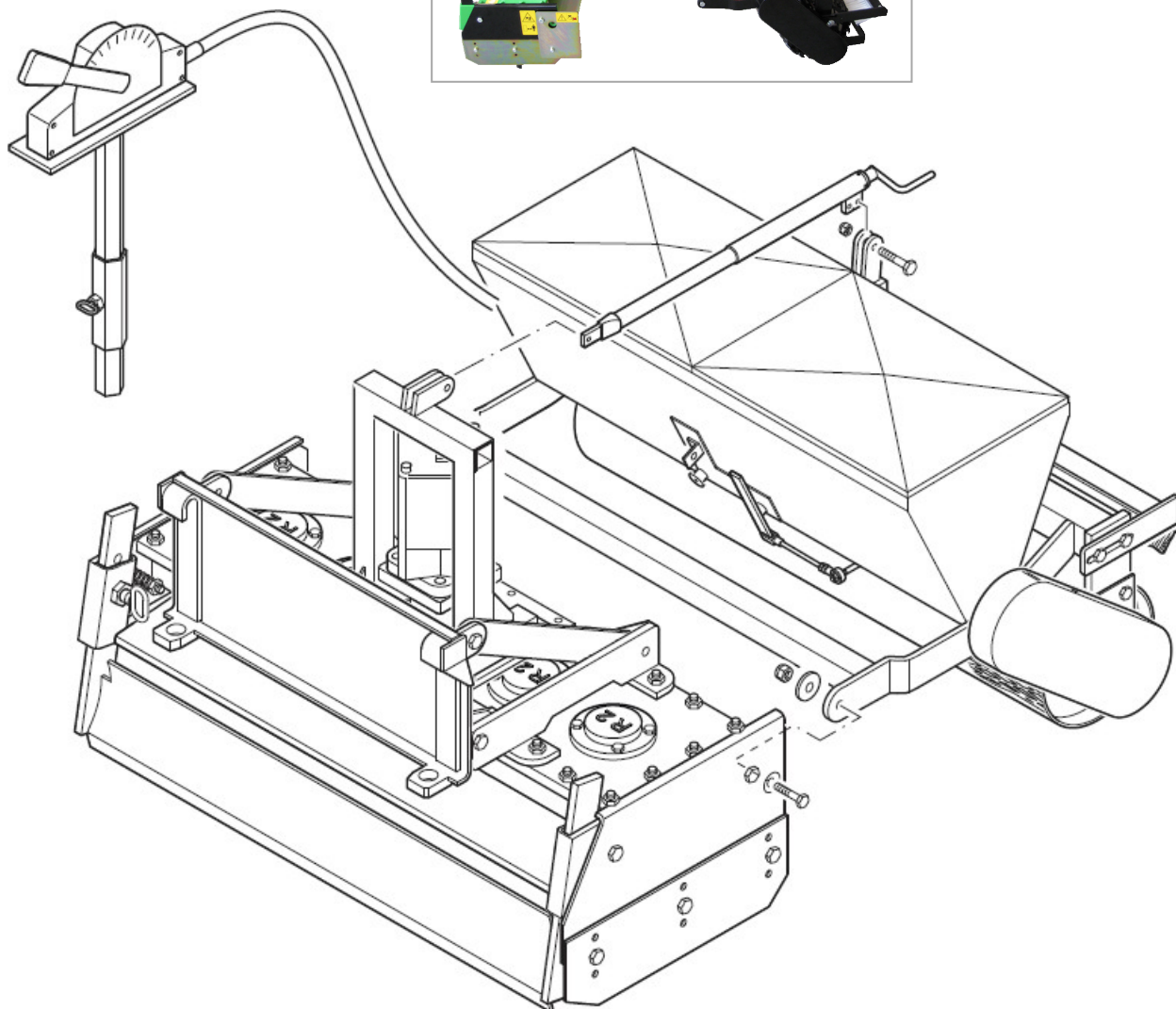
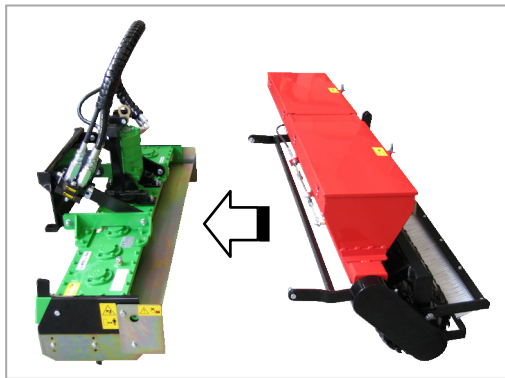

Fig. 10b

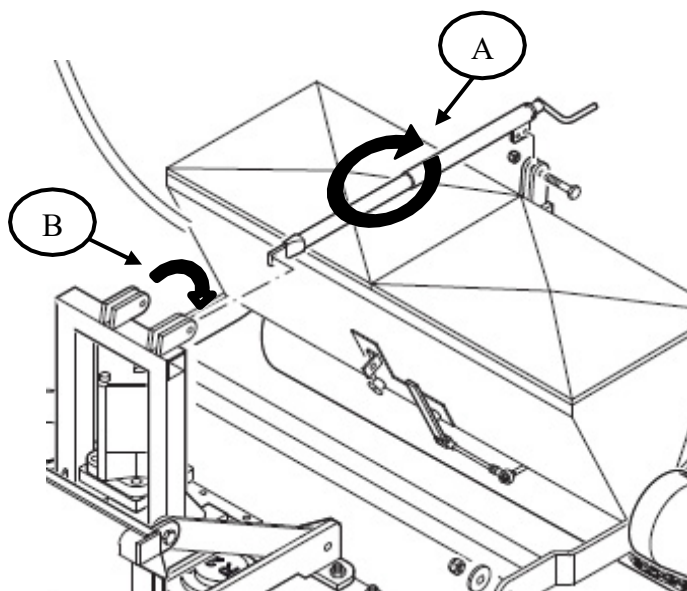

Fig. 11

Mod. MTZ hi 100 - 120

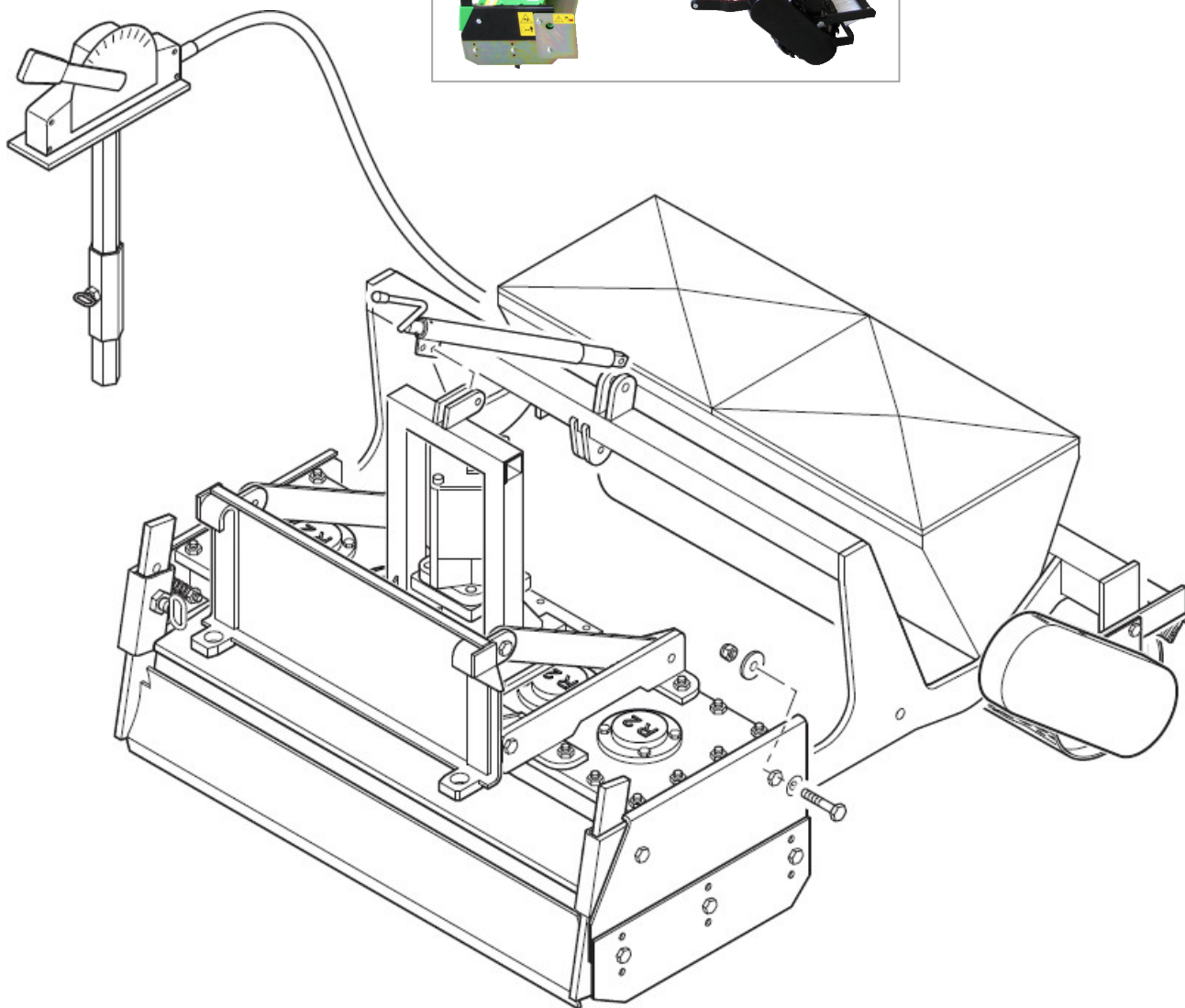
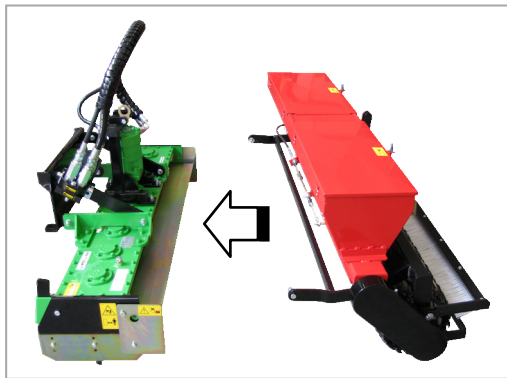
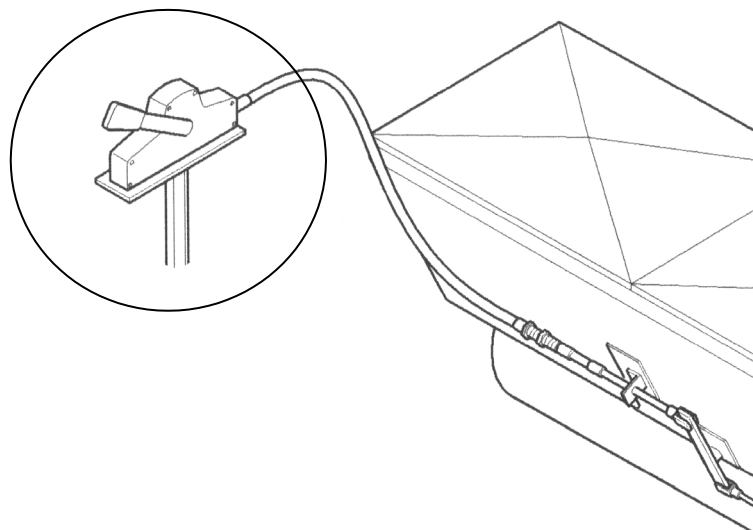

Fig. 12





## 7 – Feste redskapet til kompaktlasteren (opprinnelige instruksjoner)

Det er raskt og enkelt å feste redskapet til kompaktlasteren, men det må gjøres forsiktig. Redskapet er montert på lastearmen ved hjelp av hurtigkoblingsplaten og motstykket på redskapet. Hvis redskapet ikke er låst til kompaktlasteren, kan det løsne fra kompaktlasteren og forårsake en farlig situasjon. I verste fall kan redskapet skli ned på føreren langs den hevede lastearmen. Derfor må lastearmen under ingen omstendigheter heves over én meter når redskapet ikke er låst. For å unngå farlige situasjoner følg alltid monteringsinstruksjonene for redskap som er angitt på følgende sider. Husk også sikkerhetsinstruksjonene i kapittel 5. Redskapet er montert på kompaktlasteren som følger:



Pass på at redskapet vil forbli i ro og ikke velte. Fest eller fjern redskapet kun på jevnt underlag.

Hold alle koblingene så rene som mulig, bruk beskyttelseshettene på både redskapet og kompaktlasteren. Skitt, is etc. kan gjøre bruken av koblingene betydelig vanskeligere. La aldri slangene henge på bakken. Plasser multiconnector-systemet i holderen.

### TRINN 1 (fig. 13)

- Løft HK-platens låsestift(er) opp og vri dem bakover inn i sporet, slik at de låses i øverste posisjon.
- Angående tilkobling av hydraulikkslangene, se avsnitt 7 på side 18.
- Sikre at hydraulikkslangene ikke er i veien mens installasjonen pågår.

### TRINN 2 (fig. 14)

- Vri hurtigkoblingsplaten hydraulisk til en kryssvis foroverposisjon.
- Kjør kompaktlasteren på redskapet. Hvis kompaktlasteren er utstyrt med en teleskoparm, kan du bruke den. Rett inn de øvre låsestiftene på kompaktlasterens HK-plate slik at de er under de tilsvarende brakettene på redskapet.

### TRINN 3 (fig. 15)

- Løft bommen litt opp – dra lasterspaken bakover for å løfte redskapet opp fra bakken.
- Drei lasterspaken til venstre for å dreie den underste delen av hurtigkoblingsplaten bort på redskapet.
- Lås låsestiftene manuelt eller lås hydraulikklåsen.
- Alltid kontroller at låsestiften(e) er låst på plass.

\*\*\*



Et redskap som ikke er fullstendig låst til kompaktlasteren kan falle ned på bommen eller brukeren, eller under kompaktlasteren under kjøring og føre til at brukeren mister kontroll over kompaktlasteren. Før du flytter eller løfter redskapet, kontroller at låsestiftene er i den nedre posisjonen og kommer gjennom festene på redskapet på begge sider. Aldri flytt eller løft et redskap som ikke har blitt låst på plass.



For sterk vipping eller løfting av et ulåst redskap øker faren for å velte redskapet. Ikke bruk den automatiske låsingen av låsestiftene når redskapet løftes mer enn én meter fra bakken. Dersom låsestiftene ikke returnerer til normal posisjon ved vipping, ikke vipp eller løft redskapet mer. Senk redskapet ned på bakken og sikre låsingen manuelt.

Kompaktlastere i 300-700-serien

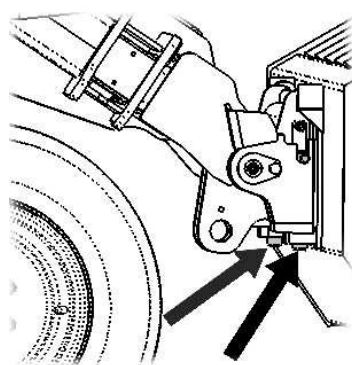

Kompaktlastere i 200-serien

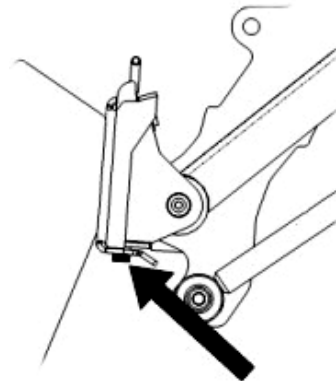
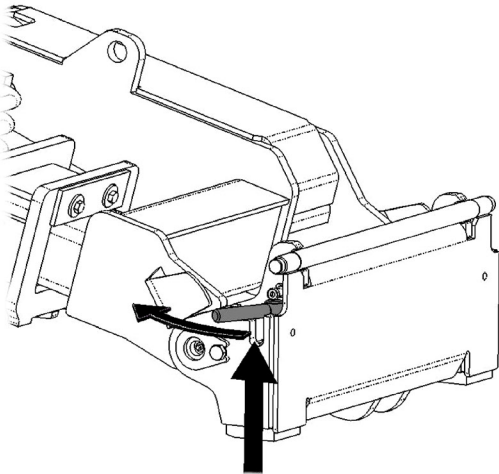



Fig. 13  
TRINN

Kompaklastere i 300-700-serien



Kompaklastere i 200-serien

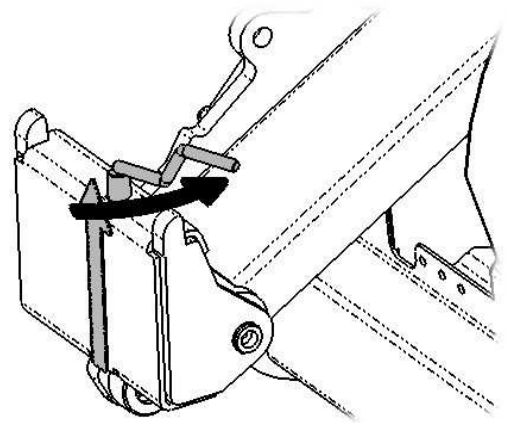
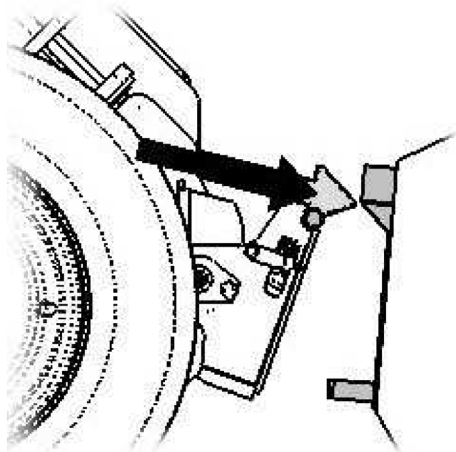

Fig. 14  
TRINN

Kompaklastere i 300-700-serien



Kompaklastere i 200-serien

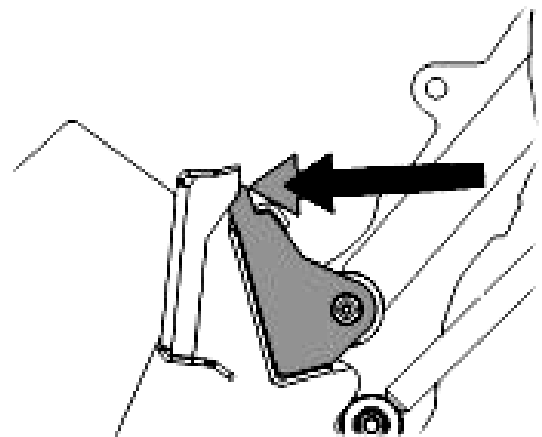
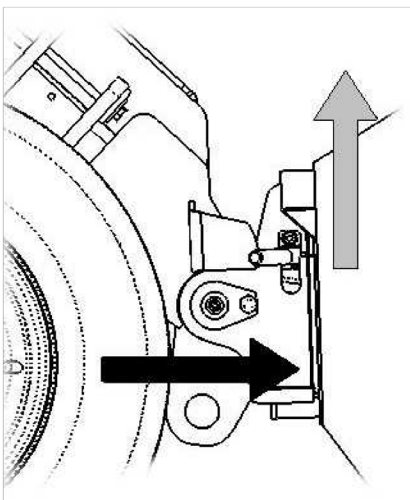
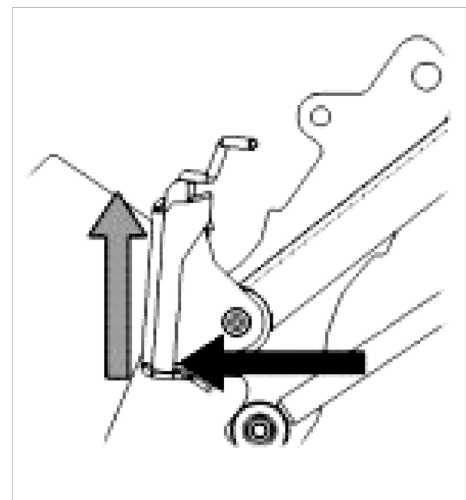

Fig. 15  
TRINN

Kompaklastere i 300-700-serien



Kompaklastere i 200-serien



## 8 – Tilkobling og frakobling av hydraulikkslanger

På kompaktlasterer i 400-700-serien er hydraulikkslanger tilkoblet ved bruk av multiconnector-systemet. Hvis du har en kompaktlaster i Avant 300-700-serien med de normale hurtigkoblingene og ønsker å endre til multiconnector-systemet, kontakt Avant-forhandleren eller servicepunktet for instruksjoner eller installasjon. På kompaktlasterer i 200-serien er slangene alltid tilkoblet med hurtigkoblinger.



Koble aldri til eller fra hurtigkoblinger eller andre hydraulikkomponenter mens kontrollspaken til arbeidshydraulikkens kontrollspak er låst på, eller hvis systemet er satt under trykk. Å koble til eller fra hydraulikkoblingene mens systemet står under trykk, kan føre til utilsiktede bevegelser av redskapet eller at væske under høyt trykk kommer ut, og dette kan føre til alvorlige skader eller forbrenninger. Følg trygg stopprosedyre før frakobling av hydraulikk (se punkt 1 i avsnitt 5 på side 12).  
Bruk vernehansker og vernebriller.



**MERKNAD:** Hold alle koblingene så rene som mulig, bruk beskyttelseshettene på både redskapet og kompaktlasteren. Skitt, is etc. kan gjøre bruken av koblingene betydelig vanskeligere. La aldri slangene henge på bakken. Plasser multiconnector-systemet i holderen.

### 7.1 Tilkobling av multiconnector-systemet (fig. 16)

1. Innrett stiftene til redskapskoblingen med respektive huller på kompaktlasterkoblingen. Multiconnector-systemet kobles ikke til dersom redskapskoblingen står opp-ned.
2. Koble til og lås multiconnector-systemet ved å vri spaken mot kompaktlasteren.

Spaken bør enkelt kunne flyttes hele veien til låst posisjon. Hvis spaken ikke går lett, kontroller innretning og posisjon til koblingen og rengjør koblingene. Slå av kompaktlasteren og slipp ut resttrykket.

### 7.2 Frakobling og multiconnector-systemet (fig. 17)

For frakobling av multiconnector-systemet, slå av arbeidshydraulikken på kompaktlasteren, og:

1. Trykk på knotten ved siden av kontakten for å låse opp.
2. Drei spaken for å koble fra.

Fig. 16

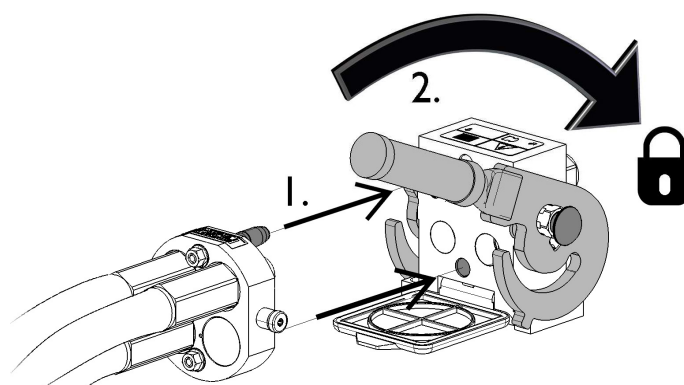
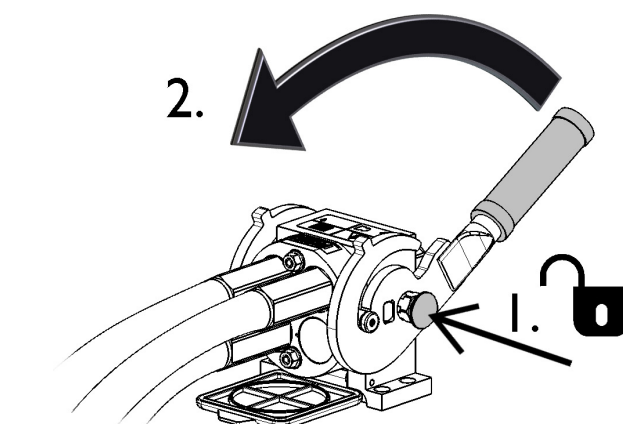

Fig. 17



## 9 – Klargjøring for bruk



Før bruk av redskapet, utfør alltid følgende kontroller med traktoren avslått og nøkkelen fjernet.

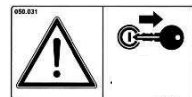

1. Utfør en generell visuell inspeksjon av redskapet. Verifiser korrekt montering av komponentene (mekaniske deler og deksler). Ikke bruk redskapet hvis en oljelekkasje oppstår og/eller hvis du ser at deler av redskapet er skadd, mangler eller ikke riktig festet.
2. Kontroller korrekt kobling av fresemaskinen til kompaktlasteren (se avsnitt 7 på side 18).
3. Kontroller at hakkene er intakte.
4. Kontroller at sikkerhetsskiltene er på plass og lesbare.

## 10 – Justering av arbeidsdybden

Den medfølgende valsejusteringsskruen angir arbeidsdybden. Med henvisning til brukerens kjøreposisjon:

- ved å dreie valsejusteringen med urviseren heves valsen og hakkene penetrerer lenger ned i jorden (større arbeidsdybde) (fig. 18).
- ved å dreie valsejusteringen mot urviseren senkes valsen og hakkene heves i forhold til jorden (mindre arbeidsdybde) (fig. 19).

For å øke arbeidsdybden, eller hvis lengden av hakkene er redusert på grunn av slitasje, kan høyden på sidepanelforlengelsene endres i tre ulike posisjoner (fig. 20).



For å unngå at hakker stikker ut av jorden og dermed skaper farlige situasjoner under fresing, må sidepanelene og skrapebladet være i kontakt med jorden kontinuerlig under innstilling av de ulike arbeidsdybdene (fig. 22).

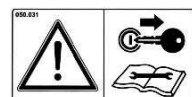

## 11 – Justere nivellering



Følg først sikkerhetsrutinen som angitt i punkt 1 i avsnitt 5 side 12, gå deretter videre med skrapebladjusteringen. Pass på at ingen kan starte kompaktlasteren under operasjonen. Bruk vernehansker.

Nivellering av jorda utføres av det fremre skrapebladet. Bladet kan justeres på grunnlag av valgt arbeidsdybde ved manuelt å bruke de to medfølgende pluggene (fig. 21). Skru pluggene løs, velg høyden av bladet og stram deretter til pluggene igjen slik at de griper inn i de riktige fordypningene på bladstøttene.

For god nivellering, pass på at det alltid er jord foran skrapebladet under arbeid.



For å unngå at hakker stikker ut av jorden og dermed skaper farlige situasjoner under fresing, må sidepanelene og skrapebladet være justert slik at de er i kontakt med jorden kontinuerlig i de ulike arbeidsdybdene (fig. 22).

For justering og bruk av såmaskinen (valgfritt) se avsnitt 12 på side 23.

Fig. 18

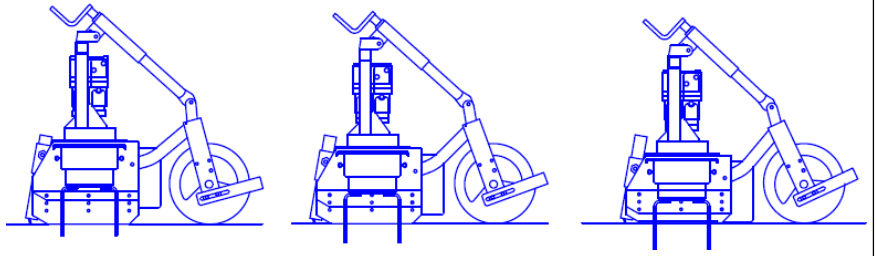
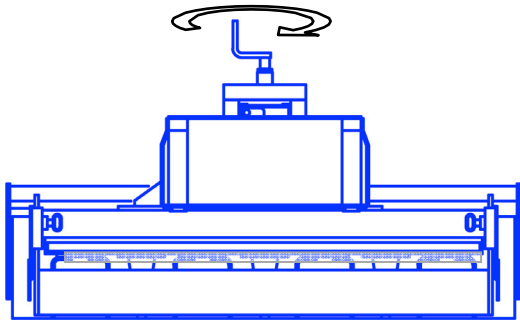

Fig. 19

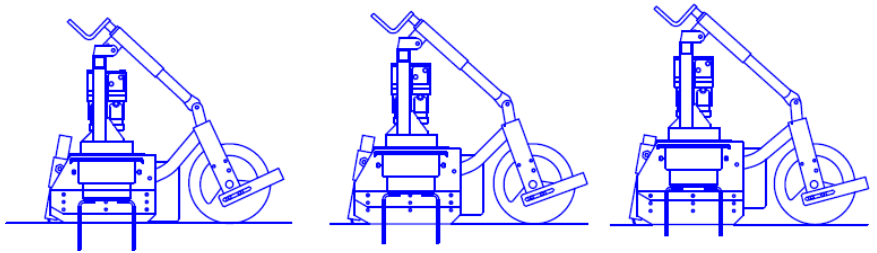
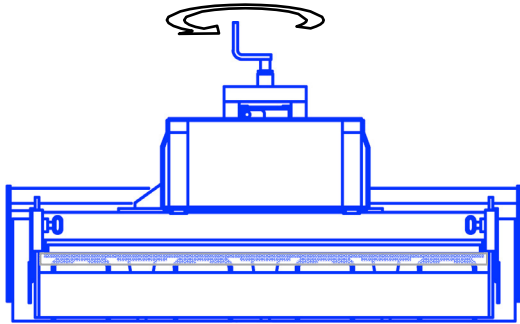

Fig. 20

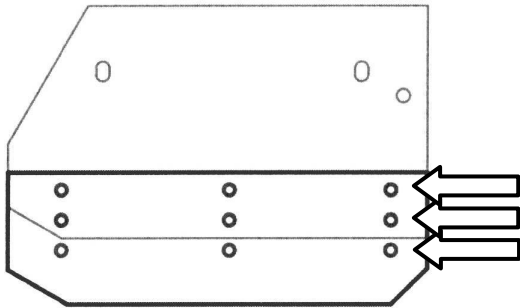

Fig. 21

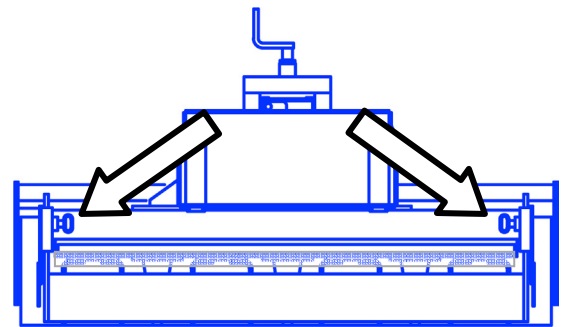
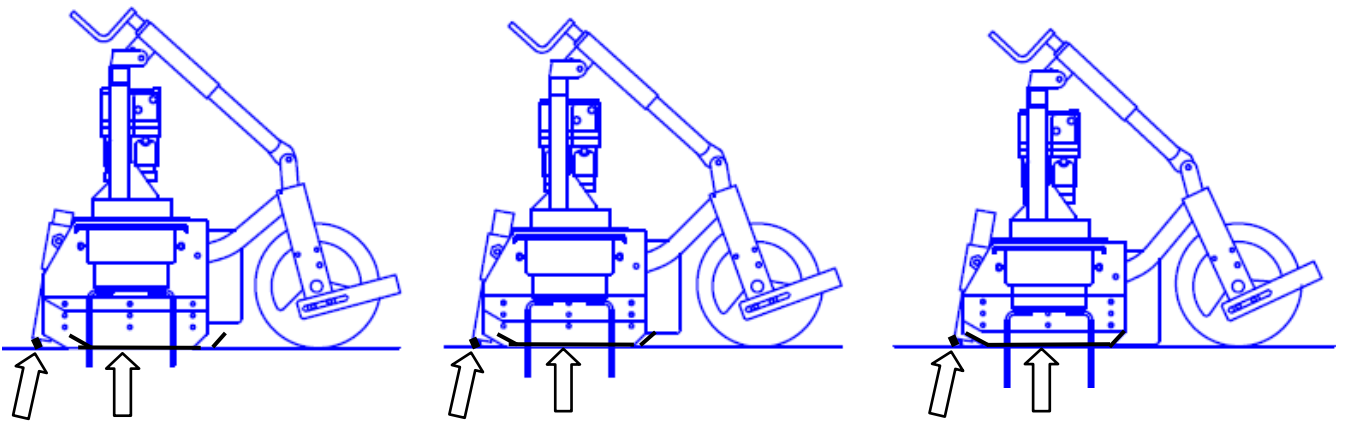

Fig. 22



## 12 – Justering og bruk av såmaskinen SM

Fyll beholderen med frø og lukk døren.

For å justere mengden frø som skal falle ned bruk knotten på beholderens åpningsspak (fig. 23 – ref A), og still den til ønsket posisjon på den graderte skalaen. Bruk av åpne/lukke-spaken (fig. 23 – ref. B) som støtter knotten for mengde frø som faller ned, kan justeres. For å øke eller redusere mengden endre posisjonen på knotten på den graderte skalaen.

Mengden frø som faller ned kan variere avhengig av frøblandingen som brukes og hastigheten på traktoren. For å finne den optimale innstillingen basert på type/blanding av frø som brukes, kan tester utføres på en glatt og jevn flat overflate før starten av arbeidet.

For å avslutte såoperasjonen flytt såspaken til av-posisjonen (fig. 23 – ref. C).



Hold hendene unna beholderbørsten. Lukk alltid dekslene til beholderen før redskapet brukes. Hvis det dannes mye støv ved arbeid eller påfylling av beholderen, bruk en støvmaske.



Fig. 23

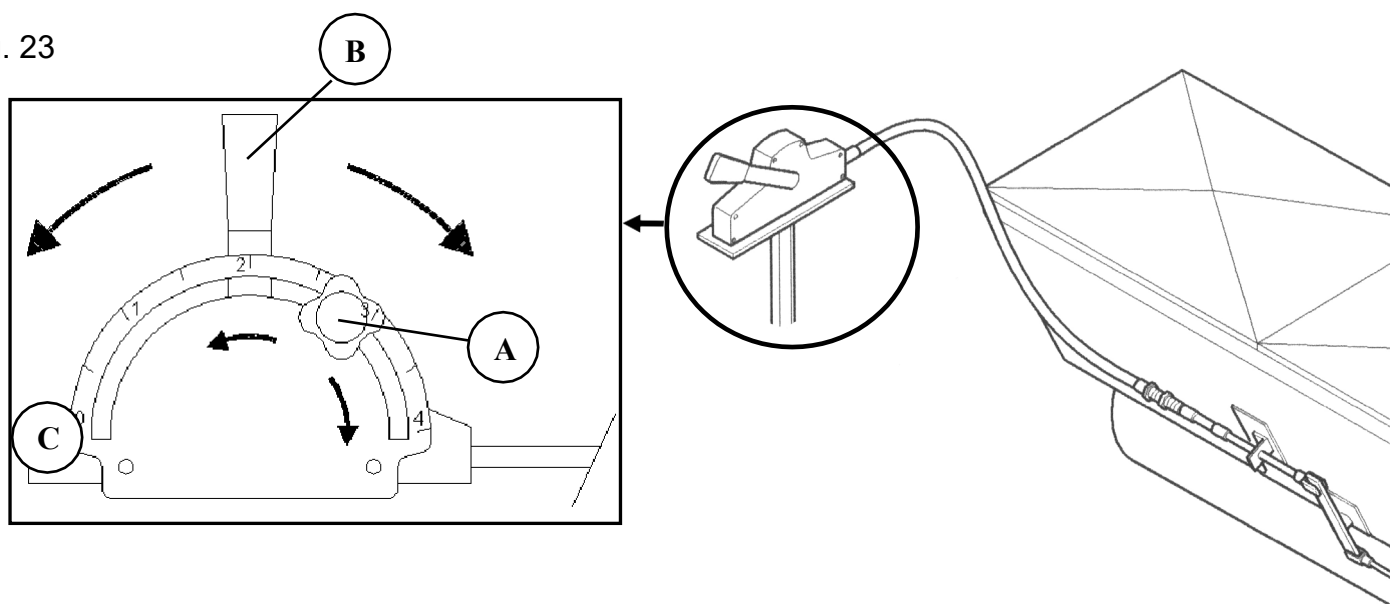



## 13 – Bruk av redskapet

### 13.1 – Pløye jorden

Når justeringene er utført, start kompaktlasteren og start hakkene til fresemaskinen slik at de roterer. Mens redskapet er i drift, må brukeren være i førersetet til kompaktlasteren.

Det er viktig å huske at under drift må ikke rattet bevegges (så lenge hakkene er i jorden), foreta bare små korreksjoner av kjøreretningen om nødvendig.

For å endre retning gå frem som følger:

1. Stans kompaktlastersens foroverbevegelse.
2. Stans bevegelsen av hakkene.
3. Løft redskapet for å løsne det fra jorden.
4. Endre retning ved å plassere kompaktlasteren i retningen du vil følge.
5. Senk redskapet.
6. Start bevegelsen av hakkene igjen.
7. Start arbeidet igjen.



Husk alltid reglene for ulykkesforebygging gitt i avsnitt 5.

Verifiser at kompaktlastersens sikkerhetssystemer fungerer perfekt før bruk av redskapet.

**ADVARSEL:** Kompaktlastersens stabilitet og styring kan påvirkes av tilstedeværelsen av redskapet, spesielt når det er løftet.

Følg indikasjonene i kompaktlastersens bruksanvisning og vedlikeholdsmanual for å kunne arbeide trygt.

Ved bruk av redskapet:

- Hold personer og dyr borte fra driftsområdet. Ikke la noen nærme seg redskapet under drift.
- Hold avstand fra bevegelige mekaniske deler.
- Aldri forlat arbeidsplassen når kompaktlasteren er på.
- Hvis det oppstår mye støv under operasjonen (som er avhengig av jordtype), bruk en støvmaske.
- Ikke bruk redskapet ved å skyve det når kompaktlasteren er i forovergir: redskapet må alltid brukes med kompaktlasteren i revers.
- Ikke bruk redskapet i bratte bakker (kontroller forholdene knyttet til stabiliteten til traktoren i bruksanvisningen).



### 13.2 - Fastkjøring av freseenheten

**JORDFRESER mod. MTZ hi** er utformet og konstruert for å minimere risikoen for at freseenheten kan kjøres fast ved pløying av jorden. Det kan imidlertid ikke ekskluderes at dette kan oppstå hvis det finnes store steiner i jorden, kabler eller andre elementer som kan komme inn i eller tvinne seg rundt hakkene.

- Fjern store steiner, wire etc. fra overflaten av jorden før bearbeiding.
- Juster til nødvendig arbeidsdybde.
- Erstatt de slitte hakkene (se avsnitt 15 - s. 27).



**I tilfelle harven er fastkjørt, SLÅ AV KOMPAKTLASTEREN og FJERN NØKKELEN. Før ethvert inngrep på freseenheten, følg rutinen angitt i punkt 1 i avsnitt 5 på side 12.**



For å låse opp fjern materialet med et langt verktøy, ikke bruk hendene.

OBS. Ofte vil utblokkingen lykkes ved trykkfrigjøring av den hydrauliske kretsen, da det vil mangle trykk mellom hakkene som holder materialet som blokkerer.

## 14 – Vedlikehold



OBS: Før noe vedlikeholdsarbeid utføres, følg rutinen som er angitt i punkt 1 i avsnitt 5 på side 12.

Plasser redskapet på en horisontal og stabil overflate.

Aldri plasser kroppen eller kroppsdeler under redskapet når det er løftet av kompaktlasterens arm.

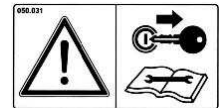

Fremgangsmåte for å holde redskapet i god driftstilstand:

- Før hver bruk av redskapet:

1. Gjennomfør en visuell inspeksjon av redskapet. Verifiser integriteten og korrekt montering av komponentene (mekaniske deler og deksler). Ikke bruk redskapet hvis du oppdager en oljelekkasje fra girkassen til fresemaskinen eller fra den hydrauliske kretsen og/eller hvis du merket at deler av redskapet er ødelagt eller slitt, mangler eller ikke er korrekt festet.
2. Kontroller at hakkene er intakte og godt festet. Hvis hakkene går i stykker ved et uhell under arbeid, stans arbeidet umiddelbart og bytt dem ut.

- Regelmessig / tidlig på sesongen for bruk av redskapet:

• Freseenheten:

1. Smør valsejusteringen\* ved bruk av egnet fettpistol (fig. 24).
2. Kontroller nivået av smøremiddel i girkassen\* (redskapets hoveddel) ved bruk av den aktuelle hetten plassert på tanken (fig. 25). Nivået av smøremiddel må dekke gjirene.
3. Kontroller og skifte hakkene: se avsnitt 15, s. 27.

• Valgfri såmaskin:

1. Smør girkjedet til valse-børste-bevegelsen til beholderen og sett beskyttelseshuset på igjen til slutt. Kontroller kjedespenningen: kjedet må ha ca. 1 cm nedheng. Om nødvendig, juster spenningen ved hjelp av spesialstrammeren (fig. 26).
2. Ved behov, juster avstanden mellom børste-valse ved bruk av spesialskrue: (fig. 27). Børsten må justeres slik at den virker på valsen uten å blokkere den.
3. Kontroller at børsten inni beholderen er intakt og har alle børstehårene. Kontroller at børsten roterer fritt ved å manuelt rotere valsen på såmaskinen.
4. Kontroller at spaken for å åpne/justere fungerer korrekt
5. Kontroller at frøene kommer ut på riktig måte, ved å kontrollere at hullene i boksen er fri for hindringer.

For rengjøring av redskapet og såmaskinen, les avsnitt 16 på side 29.

Eventuelle inngrep for brudd og skade må utføres av personell med erfaring innen vedlikehold av mekanisk landbruksutstyr. I dette tilfellet, ta kontakt med din forhandler eller direkte med R2-teknikere.

For vedlikehold av såmaskinen (valgfri), les den relevante bruksanvisningen og vedlikeholdsmanualen.



Under vedlikeholdsoperasjoner, bruk vernesko og -hansker.

For smøring og ved kontroll av smøremiddelnivået, bruk alltid nitrilhansker og vernebriller.



Når smøring er fullført, rengjør eventuelle smøremiddelrester fra gulvet for å unngå risiko for å skli.

\*For typene smøremiddel som brukes, se tabellen i avsnitt 3, s. 8).

Fig. 24



Fig. 25

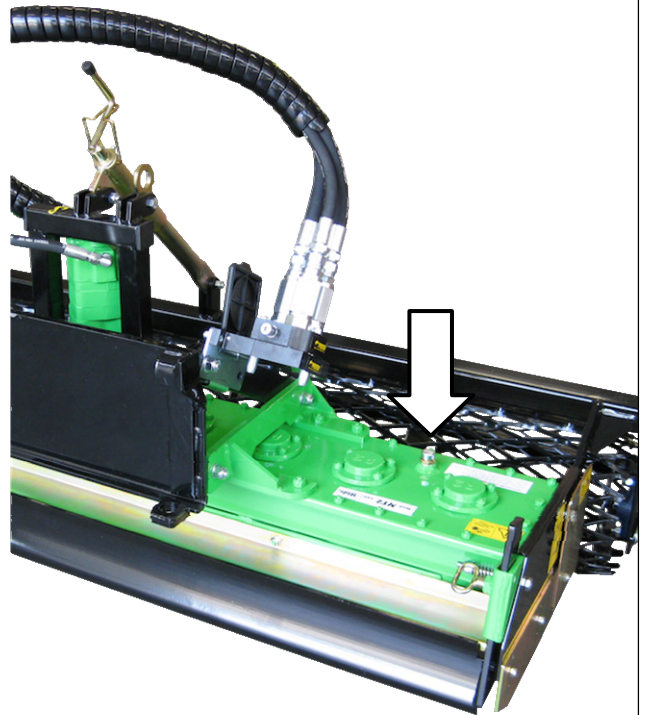

Fig. 26

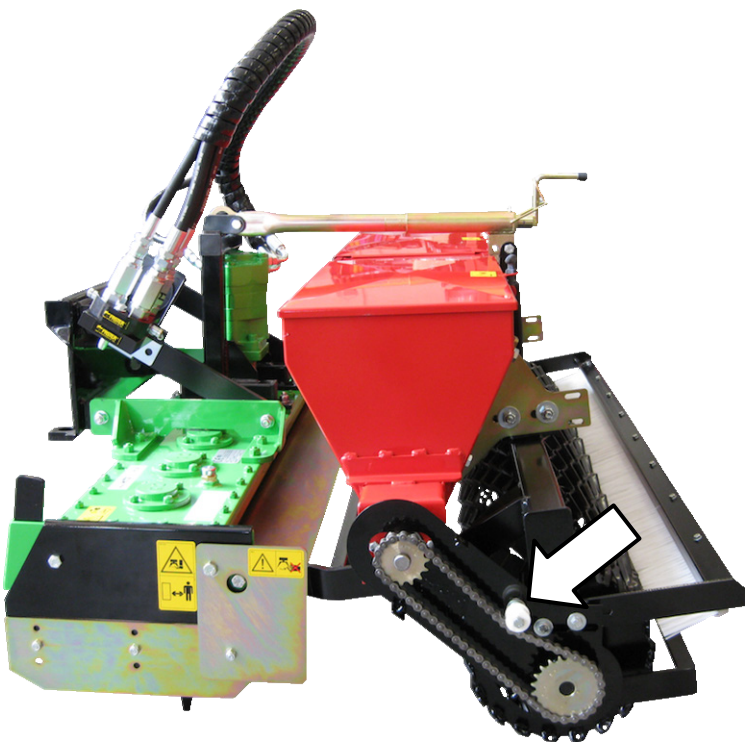

Fig. 27



## 15 – Skifte hakkene

Bearbeiding av jorden medfører en gradvis slitasje på hakkene.

Når hakkene har blitt 8 cm lange, må de skiftes ut. Bruk av redskapet med verktøy kortere enn 8 cm kan føre til redusert kvalitet av pløyingen og økt risiko for klemskader og andre skader på fresegruppen.



Ved utskifting av hakkene må redskapet kobles fra kompaktlasteren. Aldri plasser deg selv eller en kroppsdelt under redskapet mens det er hevet av kompaktlasteren.

Legg redskapet flatt på en jevn og stabil overflate med egnet kapasitet.

### 15.1 Posisjonering av redskapet

1. Demonter redskapet fra kompaktlasteren (se prosedyren i punkt 1 i avsnitt 5 på side 12) og løsne redskapet fra kompaktlasteren ved å følge monteringsprosedyren i avsnitt 7 på side 16 i omvendt rekkefølge.
2. Demonter valsegruppen (eller den valgfrie såenheten) og valsejusteringen.
3. Demonter sidedekslene (fig. 28 – ref. A).
4. Legg redskapet ned og len det mot baksiden av sidene (fig. 29).



**ADVARSEL:** Hakkeområdet er farlig (fig. 29). Under disse operasjonene, plasser deg selv godt og sikkert og pass på at ansiktet og kroppen din ikke vil være presset opp mot hakkene.

Ikke la mennesker eller dyr komme i nærheten av knivområdet. Hvis det skulle være nødvendig å forlate redskapet uovervåket i denne stillingen, beskytt hakkeområdet med et stivt panel for å unngå at tredjeparter kommer i farlig utilsiktet kontakt med hakkene.

### 15.2 Bytte ut hakkene

Ved bruk av en 17 mm (11/16 tommer) pneumatisk skrutrekker og en skiftenøkkel, skru løs festeboltene til de gamle hakkene og skru på plass de nye hakkene. Påse at det heksagonale hodet til skruen er satt inn i det heksagonale setet hakkestøttebraketten (fig. 30). Hver gang hakkene skiftes, bruk nye skruer, bolter og delte låseskiver.

Etter at hakkene er skiftet ut, monter valseenheten eller såmaskinen og sidedekslene på nytt (merk: stramheten av festeskruene på valsemonteringen og valsejusteringen skal tillate komponentene å svinge rundt / skyves i forhold til hverandre).



Ved utskifting av hakkene, bruk vernehansker, vernesko, hørselsvern og vernebriller. Bruk hørselsvern ved bruk av den pneumatiske skrutrekkeren.

Bruk vernesko ved arbeid med redskapet hevet.





Fig. 28

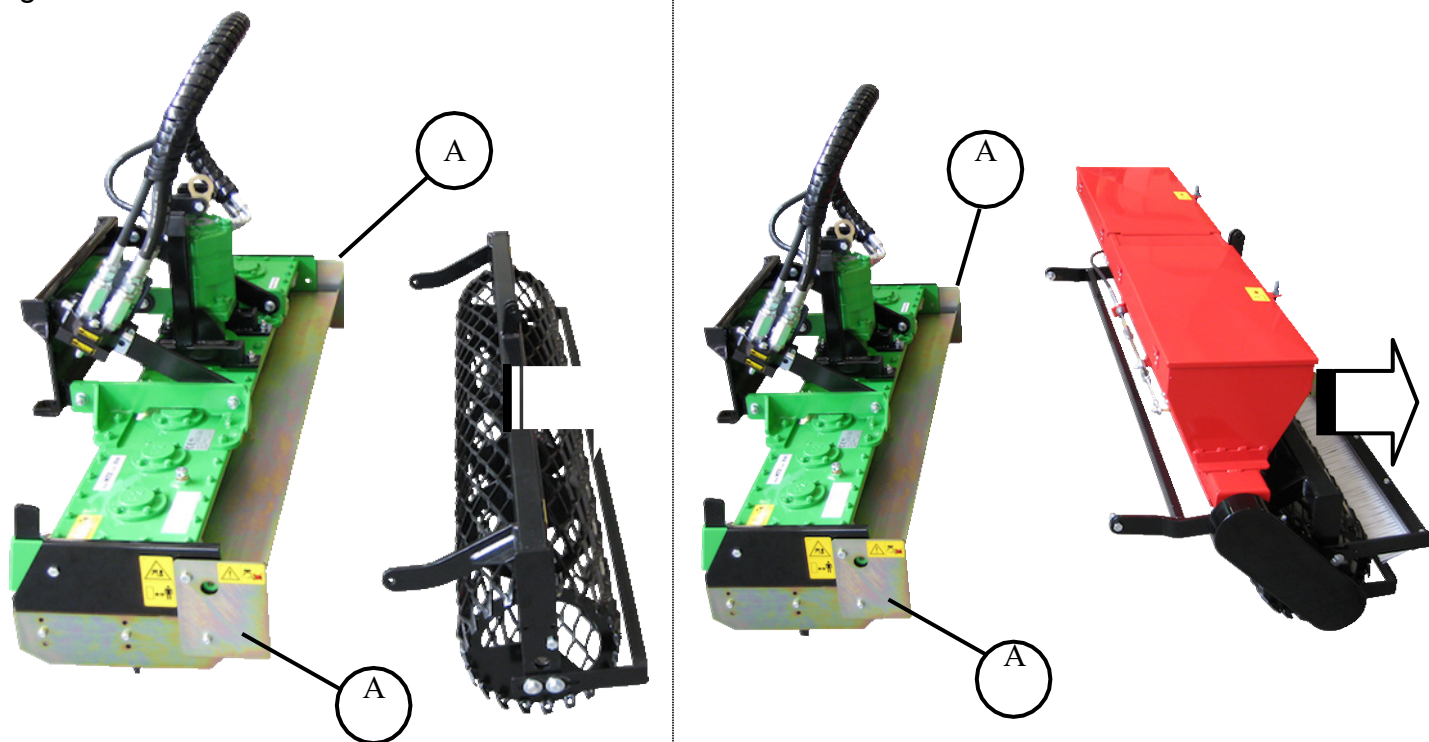
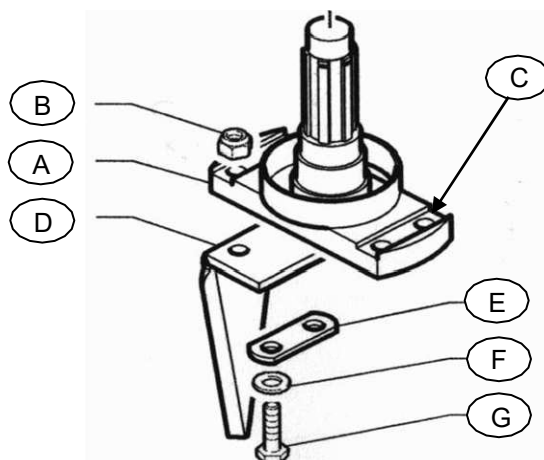

Fig. 29

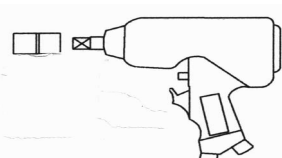

Fig. 30

- A. Hakkestøttebrakett
- B. Selvlåsende stålmutter M10 liten stigning – DIN 982
- C. Muttersete
- D. Hakke
- E. Boret plate
- F. Forsterket avlingskive DIN 127/B
- G. Stålskrue M 10 x 1,25 x 45 liten stigning delvis gjenget DIN 960 – 8,8



Stramming av hakkeskruene: 85 Nm



6-7 bar



## 16 – Ut av drift og oppbevaring av maskinen

Hvis **jordfreseren MTZ hi** ikke skal brukes i en lengre tidsperiode, skal følgende utføres:

1. Rengjør redskapet grundig og tørk det. **ADVARSEL** (for redskap med valgfri såmaskin): For å unngå størkning og/eller spiring av frørester inne i såmaskinen bruk ikke vann for å rengjøre innsiden av beholderen.
2. Kontroller grundig at alle bevegelige deler fungerer og skift ut skadde, ødelagte eller slitte deler.
3. Kontroller stramheten til alle boltene.
4. Kontroller smøremiddelnivået (se vedlikeholdsavsnittet på side 23).
5. Beskytt og smør alle umalte metalleder, dekk deretter til utstyret og plasser det på et tørt sted. På denne måten vil det være klart for bruk når det trengs.
6. Før oppstart av redskapet etter en oppbevaringsperiode, følg instruksene i avsnitt Klargjøring for bruk – side 19.



**Advarsel:** Før gjenbruk av redskapet, se i kapitlet **Vedlikehold**.

Oppbevar redskapet på gulvet og på en slik måte at det ikke utgjør en fare for mennesker og dyr (snubler, redskapet faller fra et høyt sted osv.), og de utstikkende delene beskyttes slik at de ikke forårsaker skade.

For å unngå farer oppbevar redskapet på en slik måte at det ikke blokkerer rømningsveier, nødutganger, brannslukningsutstyr (brannslukningsapparater, brannhydranter osv.) eller førstehjelpsutstyr (førstehjelpsskrin osv.) på oppbevaringsplassen.

Hvis redskapet vaskes og/eller rengjøres med trykkluft eller vannstråle, sørg for at det ikke er personer eller dyr i driftsområdet, og bruk vernebriller og støvmaske ved behov. Aldri rett trykkluft eller vannstråle mot personer eller dyr.



## 17 – Avfallshåndtering, avhending av komponenter og emballasje

Ved avhending må redskapet gjøres ubrukelig for å hindre at tredjeparter gjenoppretter og gjenbruker det. Hvis tredjeparter gjenbruker redskapet, kan det være svært farlig og forårsake alvorlige ulykker.

For å gjøre redskapet ubrukelig bør hydraulikkmotoren demonteres og avhendes separat.

Redskapet består av metalleder og smøremiddel. Disse delene må leveres på spesielle gjenbruksstasjoner.

Lever emballasjematerialene på gjenbruksstasjoner.



Polyetylenstrekkefilm er ikke et leketøy, og bør holdes borte fra barn for å unngå kvelning.



For å ta hensyn til miljøet skal materialer leveres på passende gjenbruksstasjoner.

## 18 - Garanti

Redskapene vi produserer er dekket av en garanti for produksjons- og/eller installasjonsfeil som er gyldig i to år fra leveringsdatoen til brukeren.

Den er begrenset til utskifting av de spesifikke delene som er anerkjent som å ha en feil, og gir ikke refusjon av relevante produksjons- og transportutgifter.

Garantien er ugyldig og annullert hvis

- kjøperen har gjort vilkårlige endringer i den opprinnelige strukturen til det leverte utstyret,
- det brukes utover de tillatte strømkapasitetene,
- originale **R2**-reservedeler ikke brukes,
- våre redskaper ikke brukes i samsvar med bruksanvisningen,
- brukeren bruker utstyret feilaktig.

**R2** forbeholder seg retten til, etter eget skjønn, å endre dataene i denne håndboken når selskapet anser det som nødvendig for en teknisk eller kommersiell forbedring av produktet.

Den opprinnelige teksten til bruksanvisningen og vedlikeholdsmanualen er skrevet på italiensk (opprinnelige instruksjoner).

R2 forbeholder seg retten til å foreta tekniske modifikasjoner for å perfektionere redskapet beskrevet i denne bruksanvisningen. Krav basert på indikasjoner, illustrasjoner og beskrivelser nevnt her, vil ikke bli akseptert

Selskapet R2 S.a.s. vil ikke være ansvarlig for skader eller funksjonsfeil forårsaket av feil bruk, manglende etterlevelse av bruksanvisninger og/eller u hensiktsmessige reparasjoner.

## Sertifisering

CE-sertifikatet levert med redskapet sertifiserer at redskapet er i samsvar med gjeldende lovbestemmelser.



## INFORMASJON

CE-sertifikatet er inkludert i maskinens dokumentasjon og rapporterer produsentens data, dataene til maskinen og samsvarserklæringen til redskapet med EF-direktivet(-ene) som i eksemplet vist på neste side.

I - Dichiarazione CE di conformità  
 GB - EC Declaration of Conformity (*translation*)  
 D - EG- Konformitätserklärung (*translation*)  
 F - Déclaration CE de conformité (*translation*)  
 E - Declaración CE de Conformidad (*translation*)  
 NL - Conformiteitsverklaring CE (*translation*)  
 DK - EF-overensstemmelseserklæring (*translation*)  
 FIN - EY-vaatimustenmukaisuusvakuutus (*translation*)



Ai sensi della direttiva 2006/42/CE - According to the EC Directive 2006/42/EC - Im Sinne der EG-Richtlinie 2006/42/EG -  
 Aux termes de la directive 2006/42/CE - Según lo establecido por la Directiva 2006/42/CE -  
 In overeenstemming met de richtlijn 2006/42/CE - I henhold til Direktiv 2006/42/EF - Direktiivin 2006/42/EY mukaisesti

La ditta sottoscritta - The undersigned Firm - Die Unterzeichnerfirma - La Maison soussignée -  
 La empresa abajo firmante - De hieronder genoemde onderneming - Det undertegnede firma - Allekirjoittanut yritys

**R 2 S.a.s.**  
**Via Valsellustra 25 – 29**  
**40060 Toscanella di Dozza - Dozza - BOLOGNA – ITALY**

Dichiara sotto la propria responsabilità, che la macchina  
 Shall accept full responsibility in stating that the machine  
 Erklärt auf eigene Verantwortung, daß die Maschine  
 Déclare sous sa propre responsabilité que la machine  
 Declara bajo su propia responsabilidad que la máquina  
 Verklaart onder de eigen verantwoordelijkheid dat de machine  
 Erklærer, under eget ansvar, at maskinen  
 vakuuttaa omalla vastuullaan, että kone

**Fresa Livellatrice - Mill Grader – Planierfräse - Fraise Niveleuse – Fresa Niveladora**  
**Nivelleerfrees – Jordfæser - Tasoittava jyrsin**

**MODELLO – MODEL – MODELL – MODÈLE -**  
**MODELO – MALLI:**

**CODICE – CODE – CÓDIGO –**  
**KODE - KOODI:**

.....  
 E' conforme ai requisiti essenziali di sicurezza e di tutela della salute di cui alla direttiva 2006/42/CE  
 Conforms to the basic safety and health requisites contained in directive 2006/42/EC

Den wesentlichen Anforderungen an Sicherheit und Gesundheitsschutz der EG-Richtlinie 2006/42/EG entspricht  
 Est conforme aux conditions essentielles requises en matière de sécurité et pour la tutelle de la santé en accord avec la  
 directive 2006/42/CE

Es conforme a cuanto dispuesto en los Requisitos esenciales de seguridad y protección de la salud previstos en la  
 directiva 2006/42/CE

Conform is aan de essentiële eisen voor de veiligheid en de bescherming van de gezondheid, volgens de richtlijn  
 2006/42/CE

Stemmer overens med de væsentlige sikkerheds- og sundhedskrav indeholdt i Direktivet 2006/42/EF  
 On yhdenmukainen neuvoston direktiivissä 2006/42/EY säädetyjen olennaisten terveys- ja turvallisuusvaatimusten  
 kanssa

*Norme Armonizzate applicate - Harmonised standards applied:*  
 EN ISO 14121-1:2007 EN ISO 12100-1:2005 EN ISO 12100-2:2005  
 La persona autorizzata a costituire il fascicolo tecnico è il Sig. Roberto Rinaldi presso R2 S.a.s.  
 The person authorized to compile the Technical File is Mr. Roberto Rinaldi at R2 S.a.s.

**TOSCANELLA DI DOZZA – DOZZA**  
**BOLOGNA**

**R 2 S.a.s.**  
**Roberto Rinaldi**

*Legale rappresentante – Managing Director – Gesetzlicher Vertreter*  
*Représentant Légal – Rapresentante legal*  
*Wettelijke vertegenwoordiger – Befuldmægtigede - Laitinen edustaja*



**R2 S.a.s. di Rinaldi Roberto & C.**

Registrert kontor  
Via Valsellustra, 25-29  
40060 – Toscanella di Dozza  
Dozza – Bologna (ITALIA)

Hovedkontor  
Via degli Artigiani, 23  
40024 – Castel San Pietro Terme  
Bologna (ITALIA)  
Tif. (0039) 051.94.30.42  
Faks (0039) 051.69.42.086

[www.R2RINALDI.com](http://www.R2RINALDI.com)

[R2@R2RINALDI.com](mailto:R2@R2RINALDI.com)