

AVANT®

Bijlage voor de originele handleiding



Zaag- en kliefcombinatie

Productnummer

A446852

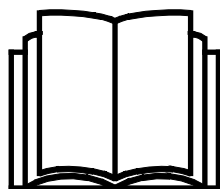

Lees deze handleiding aandachtig alvorens dit machine te gebruiken.

Bewaar deze handleiding voor later gebruik.

Manufacturer:

AVANT®
AVANT TECNO OY
e-mail: sales@avanttecno.com

Ylötie I
33470 YLÖJÄRVI
FINLAND
Tel. +358 3 347 8800
Fax +358 3 348 5511

INHOUDSTABEL

1. INLEIDING	4
Waarschuwingssymbolen die in deze handleiding worden gebruikt	5
2. BEOOGD GEBRUIK	6
3. VEILIGHEIDSINSTRUCTIES VOOR HET GEBRUIK VAN HET HULPSTUK	7
3.1 Veilige afsluitprocedure	9
3.2 Persoonlijke beschermingsmiddelen.....	10
4. TECHNISCHE SPECIFICATIES.....	11
5. HET HULPSTUK BEVESTIGEN	12
5.1 De hydraulische slangen vast- en loskoppelen.....	14
5.2 Gebruik met hydraulische slangextensiekit	15
5.2.1 Hydraulische componenten installeren	15
6. GEBRUIKSINSTRUCTIES	20
6.1 Controles voor gebruik.....	21
6.1.1 Kwalificaties van de bestuurder	21
6.2 Gebruik.....	22
7. ONDERHOUD EN GARANTIE	26

I. Inleiding

Avant Tecno Oy bedankt u voor uw aankoop van dit aanbouwwerktuig voor uw Avant-kniklader. De kniklader is ontworpen en geproduceerd op basis van jarenlange ervaring met productontwikkeling en productie. Door uzelf vertrouwd te maken met de bedienershandleidingen en de instructies te volgen, beschermt u uw veiligheid en zorgt u ervoor dat de apparatuur betrouwbaar werkt en lang meegaat. Lees alle instructies goed door voordat u de apparatuur begint te gebruiken of onderhoud gaat uitvoeren.

Deze bijlage is een aanvullende instructie voor de originele bedienershandleiding en bevat niet alle benodigde informatie over een veilig en juist gebruik van de apparatuur. Lees altijd de originele bedienershandleiding.

Met deze aanvullende instructies en de originele instructies kunnen zelfs personen zonder ervaring het aanbouwwerktuig en de kniklader veilig gebruiken. In de handleidingen staan ook belangrijke instructies voor ervaren AVANT-bestuurders. Zorg ervoor dat alle personen die de kniklader gebruiken goed zijn geïnformeerd en zichzelf vertrouwd hebben gemaakt met de handleiding van de kniklader, alle aanbouwwerktuigen die worden gebruikt en alle veiligheidsinstructies voordat ze de apparatuur gebruiken. Het is verboden om de apparatuur voor andere doeleinden of op een andere manier te gebruiken dan wordt beschreven in deze handleidingen. Houd de handleidingen gedurende de hele levensduur van de apparatuur bij de hand. Als u de apparatuur verkoopt of overdraagt, vergeet dan niet om de handleidingen aan de nieuwe eigenaar te geven. Als de handleiding kwijt of beschadigd is, kunt u een nieuwe aanvragen bij uw Avant-dealer of de fabrikant.

Naast de veiligheidsinstructies in deze bedienershandleiding moet u ook alle arbeidsveiligheidsregels, plaatselijke wetten en andere voorschriften met betrekking tot het gebruik van de apparatuur in acht nemen. Met name de voorschriften met betrekking tot het gebruik van de apparatuur op openbare wegen moeten in acht worden genomen. Neem contact op met uw Avant-dealer voor meer informatie over plaatselijke eisen voordat u de kniklader op de weg gaat gebruiken.

Neem contact op met uw lokale AVANT dealer voor advies, toebehoren of elk ander probleem dat met het gebruik van de kniklader te maken heeft.

Deze handleiding is een vertaling van de originele instructies in het Engels. Vanwege de doorlopende productontwikkeling kunnen sommige details die in deze handleiding staan verschillen van uw apparatuur. Op de afbeeldingen in deze handleiding kunnen ook optionele apparatuur of functies staan die niet op dat moment verkrijgbaar zijn. We behouden ons het recht voor om de inhoud van de handleiding te veranderen zonder kennisgeving. Copyright © 2023 Avant Tecno Oy. Alle rechten voorbehouden.

Waarschuwingssymbolen die in deze handleiding worden gebruikt

De volgende waarschuwingssymbolen worden in deze handleiding gebruikt. Ze geven factoren aan waar rekening mee moet worden gehouden om het gevaar voor letsel of schade aan voorwerpen te voorkomen:



WAARSCHUWING WAARSCHUWINGSSYMBOL

Dit symbool betekent: **“Waarschuwing, let goed op! Dit heeft te maken met uw veiligheid!”**

Lees de boodschap die erop volgt goed, deze waarschuwt voor een onmiddellijk gevaar dat ernstige verwondingen kan veroorzaken.

Het waarschuwingssymbool zelf en met de bijbehorende veiligheidswaarschuwing erbij geeft belangrijke veiligheidsberichten aan in deze handleiding. Het wordt gebruikt om aandacht te vestigen op instructies met betrekking tot uw persoonlijke veiligheid of de veiligheid van anderen. Wees voorzichtig als u dit symbool ziet, het heeft te maken met uw veiligheid. Lees het bericht dat volgt goed door en informeer andere bedieners.

GEVAAR

Dit signaalwoord wijst op een gevaarlijke situatie die, als deze niet wordt vermeden, zal leiden tot de dood of ernstig letsel.

WAARSCHUWING

Dit signaalwoord wijst op een mogelijk gevaarlijke situatie die, als deze niet wordt vermeden, kan leiden tot ernstig letsel of de dood.

VOORZICHTIG

Dit signaalwoord wordt gebruikt als lichte verwondingen het gevolg kunnen zijn wanneer de instructies niet goed worden opgevolgd.

LET OP

Dit signaalwoord geeft informatie over de juiste bediening en onderhoud van de apparatuur.

Als de instructies bij het symbool niet in acht worden genomen, kan dit leiden tot storing van de apparatuur of andere schade aan eigendommen.

2. Beoogd gebruik

De AVANT-zaag- en kliefcombinatie is een aanbouwwerktuig dat kan worden gebruikt met de compacte AVANT-knikkladers die te zien zijn in Tabel 1. Het aanbouwwerktuig is bedoeld om te worden gebruikt door één persoon tegelijk voor het snijden en kloven van brandhout. De zaag- en kliefcombinatie kan aan de kniklader bevestigd worden gebruikt of kan, met een optionele slang-extensiekit, verder van de kniklader verwijderd worden gebruikt. De zaag- en kliefcombinatie moet stevig op de grond worden geplaatst.

De zaag- en kliefcombinatie is standaard uitgerust met een hydraulische invoerband en afvoertransportband. De houtlift-optie mag niet worden gebruikt met knikkladers uit de serie 400.

De zaag- en kliefcombinatie zaagt het blok hout met een kettingzaagblad tot de aangepaste lengte tussen 200 en 500 mm. Het kloven wordt automatisch geactiveerd na het snijden. Het aanbouwwerktuig klooft hout met een hydraulische cilinder, die het hout tegen een splijtwig duwt. De diameter van het houtblok kan tot 310 mm zijn. De hydraulische cilinder keert terug naar de ingestelde positie nadat het hout is gekloofd. Een 4-richtings splijtwig hoort bij de standaarduitrusting; een 6-richtings splijtwig is verkrijgbaar als optie. De splijtwig is verstelbaar, zodat het hout indien nodig in slechts 2 stukken kan worden gekloofd.

De zaag- en kliefcombinatie is niet ontworpen voor een ander gebruik dan in deze handleiding wordt gespecificeerd en mag niet worden gebruikt voor andere doeleinden dan de bedoelde. De zaag- en kliefcombinatie is uitdrukkelijk voor slechts één bestuurder bedoeld. Anderen mogen niet in de buurt van het aanbouwwerktuig of de kniklader komen. De zaag- en kliefcombinatie is alleen bedoeld voor gebruik buiten.

Lees altijd de originele handleiding van de Japa 315 en deze Avant-handleiding. Deze handleiding bevat aanvullende informatie die belangrijk is voor het gebruik van de Japa 315 zaag- en kliefcombinatie met Avant-knikkladers.

Het aanbouwwerktuig heeft een onderhoudsvriendelijk ontwerp. De bestuurder kan het routine-onderhoud zelf uitvoeren. Niet alle reparatiewerkzaamheden kunnen worden uitgevoerd door de bestuurder en veeleisende reparatie- en onderhoudswerkzaamheden moeten worden overgelaten aan professioneel personeel. Alle onderhoudswerkzaamheden moeten worden uitgevoerd met gebruik van geschikte veiligheidsapparatuur. Reserveonderdelen moeten identiek zijn aan de originele specificaties, wat kan worden gegarandeerd door alleen originele reserveonderdelen te gebruiken. Er kan een aparte reserveonderdelencatalogus verkrijgbaar zijn; neem contact op met uw Avant-dealer.

Maak uzelf vertrouwd met de instructies uit de handleiding met betrekking tot reparaties en onderhoud. Neem contact op met uw AVANT-leverancier als u andere vragen heeft over het gebruik of het onderhoud van de apparatuur of als u reserveonderdelen of onderhoudsservice nodig heeft.

Tabel 1 - Zaag- en kliefcombinatie - Compatibiliteit met Avant-knikkladers

Avant	220 _{serie 2}	313S	420	520	525LPG	630	735	850	e5
	225					R35			
	225LPG	320S	423	523	R28	635	750	860i	e6
				R20	528	640	755i		
					530	645i	760i		
						650i			
A446852	-	-	(•)	•	•	•	•	•	(•)

Het wordt aangeraden om het aanbouwwerktuig alleen te gebruiken met knikkladers die zijn gemarkeerde met in Tabel 1. Als het wordt gebruikt met modellen die zijn gemarkeerd met (), kunnen er ook extra contragewichten nodig zijn. Neem contact op met uw Avant-dealer voor compatibiliteit met een model dat niet in de tabel staat. De houtlift is niet beschikbaar voor Avant-knikkladers van de 400-serie.

Bij elektrische knikkladers kan de beschikbare accucapaciteit de bedrijfstijd beperken.

3. Veiligheidsinstructies voor het gebruik van het hulpstuk

Vergeet niet dat veiligheid het resultaat is van diverse factoren. De combinatie kniklader-hulpstuk is zeer krachtig en een onjuist of nalatig gebruik of onderhoud kan ernstig persoonlijk letsel of schade aan voorwerpen veroorzaken. Daarom moeten alle bestuurders zichzelf zorgvuldig vertrouwd maken met het correcte gebruik en de handleidingen van zowel de kniklader als het hulpstuk voordat ze beginnen. Gebruik het hulpstuk niet als u niet volledig bekend bent met de werking en de daarmee samenhangende gevaren.



GEVAAR

Misbruik, nalatig gebruik, of het gebruik van een toebehoren dat in slechte staat is, kan gevaar van ernstige verwondingen veroorzaken. Maak uzelf vertrouwd met de bediening van de kniklader, de correcte koppelingsprocedure en de juiste manier om het hulpstuk te bedienen in een veilig gebied. Bestudeer met name hoe u de apparatuur op een veilige manier kunt stoppen. Lees alle veiligheidsvoorzorgsmaatregelen goed door.



WAARSCHUWING

Risico van ernstig letsel - Lees alle handleidingen. Deze bijlage voor de originele handleiding van de zaag- en kliefcombinatie bevat niet alle benodigde informatie over een veilig en juist gebruik van de apparatuur. Zorg ervoor dat u ook de originele handleiding heeft ontvangen en gelezen, die bij de machine wordt geleverd. Neem contact op met uw Avant- of Japa-dealer als de originele handleiding niet beschikbaar is.

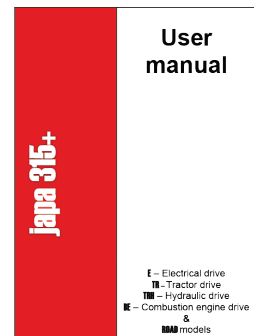

Lees alle veiligheidsinstructies goed door voordat u het hulpstuk gebruikt.



WAARSCHUWING

- Als u een aanbouwwerktuig aan de kniklader bevestigt, **zorg er dan voor dat de borgpennen van de snelkoppelingsplaat van de kniklader in de laagste positie zijn en dat ze het aanbouwwerktuig aan de kniklader hebben vergrendeld.** Hef en verplaats nooit onvergrendelde aanbouwwerktuigen.
- Dit aanbouwwerktuig is ontworpen om te worden gebruikt door één bestuurder tegelijk. Laat andere personen niet in de buurt van de gevarezone van de apparatuur komen als deze in gebruik is.
- Transporteer het aanbouwwerktuig altijd zo laag mogelijk om het zwaartepunt laag te houden en houd de telescopische laadarm ingetrokken tijdens het rijden.
- **Gevaar voor verbrijzeling en snijwonden - De zaag- en kliefcombinatie mag door slechts één bestuurder tegelijk worden gebruikt.** Bedenk altijd dat het snijblad, de sterke cilinder of het scherpe kliefblad ernstige verwondingen kunnen veroorzaken als er niet goed mee wordt omgegaan. Het gebruik van de zaag- en kliefcombinatie creëert verbrijzelings- en snijgevaar; laat andere personen niet in de buurt van het aanbouwwerktuig komen als het in gebruik is. Houd een veilige afstand van minimaal 2 meter aan.
- **Gevaar om overreden te worden door bewegende machines - Gebruik de zaag- en kliefcombinatie nooit als er iemand op de bestuurdersstoel van de kniklader zit.** De bestuurder moet de enige persoon zijn die met het aanbouwwerktuig en de kniklader werkt of daar dichtbij in de buurt blijft.
- **Gevaar voor verbrijzeling - Loop niet onder de transportband door.** Houd een veilige afstand van minimaal 2 meter aan.

**WAARSCHUWING**

- **Gevaar voor kantelen - Houd lasten dicht bij de grond tijdens het rijden.** Het verplaatsen van zware lasten kan het zwaartepunt van de kniklader verplaatsen waardoor de kniklader kan kantelen. Transporteer lasten voor de beste stabiliteit altijd zo laag mogelijk en zo dicht mogelijk bij de kniklader, met de telescopische laadarm helemaal ingetrokken om het zwaartepunt laag te houden.
- **Gevaar voor verbrijzeling - Kom nooit onder de last, de laadarm of het aanbouwwerktuig en laat niemand anders eronder komen.** De stabiliteit van de kniklader kan veranderen als u de bestuurdersstoel verlaat, waardoor de machine kan kantelen. Vergeet nooit dat de laadarm onverwacht omlaag kan komen door stabiliteitsverlies, mechanische storingen, of als iemand anders aan de bedieningsorganen van de kniklader komt, met gevaar voor verbrijzeling tot gevolg. De kniklader is niet bedoeld om een last een lange periode opgeheven te houden. Breng het aanbouwwerktuig stevig omlaag op de grond voordat u de bestuurdersstoel verlaat en laat nooit iemand onder de laadarm of het aanbouwwerktuig komen.
- Houd de zaag- en kliefcombinatie tijdens het gebruik stevig tegen de grond. Als de zaag- en kliefcombinatie losgekoppeld van de kniklader wordt gebruikt met de slangextensiekit, let er dan speciaal op dat het aanbouwwerktuig stevig rechtop blijft staan.
- Gebruik alleen hulpstukken die in goede staat zijn. Controleer het hulpstuk regelmatig grondig. Wijzig het hulpstuk niet op een manier die de veiligheid aantast. Het is verboden om gaten te boren in het hulpstuk, en lassen of andere manieren om haken of andere voorwerpen op het hulpstuk te bevestigen, zijn streng verboden.
- Houd het knikpunt in rechte positie bij het verplaatsen van zware lasten. Bij het draaien van het knikpunt, kan de kniklader voorover kantelen.
- Zorg ervoor dat het oppervlak de totale last kan dragen. Volg ook de juiste bandenspanningsinstellingen op.
- Schakel de kniklader uit en plaats het aanbouwwerktuig op een veilige plaats, zoals getoond in de Veilige stopprocedure, voordat u reinigungs-, onderhouds- of aanpassingswerkzaamheden uitvoert.
- Let goed op de omgeving en op andere personen en machines die in de buurt bewegen. Let goed op de contouren van het terrein en andere gevaren, zoals takken en bomen, die dicht bij de bestuurder kunnen komen, losse stenen en gladde oppervlakken.
- Gebruik de apparatuur alleen voor het beoogde doel. Een ander gebruik kan onnodige veiligheidsrisico's met zich meebrengen en de apparatuur kan beschadigd raken.
- Zorg ervoor dat de kniklader is uitgerust met de benodigde veiligheidscomponenten en dat deze werkend zijn. De veiligheidsriem moet worden gebruikt. Als er specifieke gevaren zijn met betrekking tot het bedrijfsgebied, gebruik dan de juiste veiligheidsapparatuur.
- Lees ook de veiligheidsinstructies en het correcte gebruik van de kniklader in de gebruikershandleiding van de kniklader.



GEVAAR

Gevaar voor verbrijzeling - Onder de laadarm of aanbouwwerktuig komen kan ernstige verwondingen of overlijden veroorzaken. Kom nooit onder de laadarm en zorg ervoor dat anderen niet in de buurt van de opgeheven laadarm of aanbouwwerktuigen komen. Het is gevaarlijk om onder een opgeheven aanbouwwerktuig of laadarm te komen, omdat de laadarm omlaag kan komen door stabiliteitsverlies, mechanische storingen of als iemand anders aan de besturingsorganen van de kniklader komt. Breng het aanbouwwerktuig stevig omlaag op de grond in een veilige positie voordat u de bestuurdersstoel verlaat.

Vergeet niet dat de laadarm zelfs omlaag kan worden gebracht of kan worden gekanteld als de motor is uitgeschakeld (gevaar voor verbrijzeling). De kniklader is niet bedoeld om een last een lange periode opgeheven te houden. Breng het aanbouwwerktuig altijd omlaag in een veilige positie voordat u de bestuurdersstoel verlaat.



3.1 Veilige afsluitprocedure

Veilig stoppen van het toebehoren, voordat u in de buurt van het toebehoren komt:



WAARSCHUWING

Stop het toebehoren altijd volgens de veilige stopprocedure voordat u de bestuurdersstoel verlaat. De veilige stopprocedure voorkomt alle onbedoelde bewegingen van het toebehoren. Let op: de laadarm kan omlaag komen, zelfs als de motor van de kniklader is uitgeschakeld. Veilige stopprocedure:

- Breng de laadarm en het toebehoren omlaag tot op de grond.
- Schakel de motor van de kniklader uit en vergrendel de parkeerrem.
- Laat de restdruk van het hydraulische systeem af; breng alle hydraulische besturingshendels een paar maal naar hun uiterste positie.
- Zorg ervoor dat de machine niet gestart kan worden, verwijder de contactsleutel.

3.2 Persoonlijke beschermingsmiddelen

Vergeet niet om de juiste persoonlijke beschermingsmiddelen te dragen:



- Het geluidsniveau op de bestuurdersstoel kan 85 dB(A) overschrijden, afhankelijk van het knikladermodel en de bedrijfscyclus. Langdurige blootstelling aan hard geluid kan leiden tot gehoorbeschadiging. Gebruik gehoorbescherming wanneer u met de kniklader werkt.



- Draag veiligheidshandschoenen.



- Gebruik veiligheidslaarzen wanneer u met de kniklader werkt.



- Draag een veiligheidsbril als u bijv. hydraulische componenten hanteert.

4. Technische specificaties

Tabel 2 – Zaag- en kliefcombinatie - Specificaties

Productnummer	A446852
Max snijlengte:	500 mm
Max.diameter houtblok:	300 mm
Zaag:	Kettingzaag met flens van 13"
Max. kliefkracht:	5,6 ton (56 kN)
Lengte transportband:	2300 mm
Gewicht, met transportband:	488 kg
Gewicht, met transportband en houtlift:	533 kg
Afmetingen, transportconfiguratie: L x B x H	2780 x 1030 x 2450 mm
Aanbevolen hydraulische-oliedebiet:	30 l/min, 22,5 MPa (225 bar)
Maximale toevoer van hydraulische energie:	35 l/min, 22,5 MPa (225 bar)
Compatibele AVANT-knikladers:	Zie Tabel 1 Beoogd gebruik
Opties	
Hydraulische houtlift (niet voor gebruik met knikladers uit de 400-serie):	A446881
Hydraulische-slangenkit, lengte 10 m (zorgt ervoor dat de zaag- en kliefcombinatie verder van de kniklader af kan worden gebruikt):	A448076
6-richtings splijtwig:	A446992

5. Het hulpstuk bevestigen

Het bevestigen van het aanbouwwerktuig aan de kniklader gaat snel en makkelijk, maar het moet voorzichtig gebeuren. Het aanbouwwerktuig wordt aan de laadarm gemonteerd met de snelkoppelplaat op de laadarm en het contragedeelte op het aanbouwwerktuig.

Als het aanbouwwerktuig niet aan de kniklader is vergrendeld, kan het losraken van de kniklader en een gevaarlijke situatie veroorzaken. Rijd nooit met de kniklader en breng de laadarm nooit omhoog als het aanbouwwerktuig niet volledig is vergrendeld. Volg altijd de onderstaande koppelingprocedure om gevaarlijke situaties te voorkomen. Denk ook aan de veiligheidsinstructies in deze handleiding.



WAARSCHUWING

Gevaar voor verbrijzeling - Zorg ervoor dat onvergrendelde toebehoren niet kunnen bewegen of omvallen. Blijf niet in het gebied tussen het hulpstuk en de kniklader. Bevestig het hulpstuk alleen op een platte ondergrond.

Verplaats of hef nooit hulpstukken die niet zijn vergrendeld.

Avant snelkoppelingssysteem:

Stap 1:

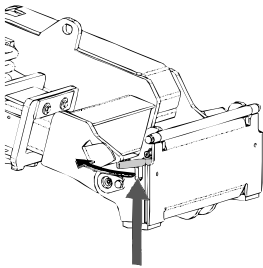

- Til de borgpennen van de snelkoppelingsplaat van de kniklader op en draai ze achteruit in de gleuf zodat ze vergrendeld zijn in de bovenste positie.
- Als uw kniklader is voorzien van een vergrendelingssysteem voor hydraulische aanbouwwerktuigen, raadpleeg dan de aanvullende instructies over het gebruik van het vergrendelingssysteem in de handleiding van de kniklader.
- Zorg ervoor dat de hydraulische slangen en de elektriciteitskabels zo zijn geplaatst dat ze niet tussen de koppelingsplaat van de kniklader en het aanbouwwerktuig komen, en dat ze niet worden platgedrukt of tegen scherpe randen schuren.

Stap 2:

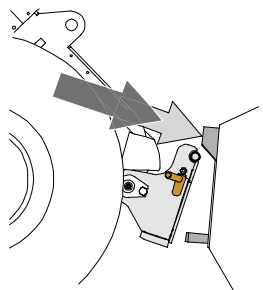

- Draai de snelkoppelingsplaat hydraulisch in een scheef vooruit gekantelde positie.
- Rijd de kniklader op het gereedschap. Als uw kniklader is uitgerust met een telescopische laadarm, kunt u deze gebruiken.
- Lijn de bovenste pennen van de snelkoppelingsplaat van de kniklader zo uit dat ze onder de de bijbehorende beugels van het gereedschap zijn.

Stap 3:

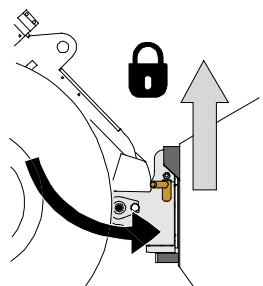

- Breng de laadarm iets omhoog; trek de besturingshendel van de laadarm achteruit om het aanbouwwerktuig iets van de grond te tillen.
- Draai de besturingshendel van de laadarm naar links om het onderste deel van de snelkoppelingsplaat op het aanbouwwerktuig te draaien.
- Vergrendel de borgpennen met de hand of gebruik de hydraulische vergrendeling.
- **Controleer altijd of de beide borgpennen goed zijn vergrendeld.**



WAARSCHUWING

Gevaar voor verbrijzeling - Voorkom het kantelen van het aanbouwwerktuig.

Overmatig kantelen of heffen van een onvergrendeld aanbouwwerktuig vergroot het risico dat het omvalt. Gebruik de automatische vergrendeling van de borgpennen niet als het aanbouwwerktuig meer dan een meter boven de grond wordt opgeheven. Als de borgpennen niet in de normale positie terugkeren tijdens het kantelen, kantel of hef het aanbouwwerktuig dan niet verder. Breng het aanbouwwerktuig omlaag tot op de grond en breng de vergrendeling met de hand aan.



WAARSCHUWING

Gevaar voor vallende voorwerpen - Zorg ervoor dat het gereedschap niet valt.

Een gereedschap dat niet volledig aan de kniklader is vergrendeld, kan op de laadarm vallen of naar de bestuurder toe, of onder de kniklader vallen tijdens het rijden, waardoor de kniklader niet meer onder controle is. Verplaats of hef nooit gereedschappen die niet zijn vergrendeld. Zorg er voordat u het gereedschap verplaatst of optilt voor dat de borgpennen in de laagste positie zijn en aan beide zijden door de bevestigingen op het gereedschap heen komen.

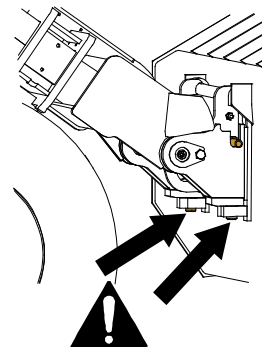

WAARSCHUWING

Controleer of de kniklader compatibel is met het aanbouwwerktuig. De stabiliteit van de kniklader, mogelijke overbelasting van het aanbouwwerktuig en de compatibiliteit van de besturingssystemen van de kniklader moeten worden gecontroleerd, naast de mechanische compatibiliteit van het aanbouwwerktuig. Als u het aanbouwwerktuig gebruikt met een kniklader die niet geschikt is voor gebruik van het model van uw aanbouwwerktuig, bestaat het gevaar van kantelen, schade aan het aanbouwwerktuig door overbelasting en risico's met betrekking tot ongecontroleerde bewegingen van het aanbouwwerktuig en zijn onderdelen. Als uw kniklader niet vermeld staat in Tabel 1 op pagina 6, raadpleeg dan uw Avant-dealer voordat u dit aanbouwwerktuig gebruikt.

5.1 De hydraulische slangen vast- en loskoppelen

Op Avant-knikladers worden de hydraulische slangen verbonden met het multiconnectorsysteem. Als u een ouder model Avant-kniklader uit de series 300-700 bezit met conventionele snelkoppelingen en u wilt overstappen op het multiconnectorsysteem, neem dan contact op met uw Avant-dealer of servicepoint voor instructies of installatieservice.



WAARSCHUWING

Gevaar voor beweging van het gereedschap en wegsputende hydraulische olie - Koppel nooit snelkoppelingen of andere hydraulische componenten vast of los wanneer de bedieningshendel van de extra hydrauliek ingeschakeld is vergrendeld of als het systeem op druk is gebracht. Het vast- of loskoppelen van de hydraulische koppelingen wanneer het systeem op druk is, kan leiden tot onbedoelde bewegingen van het gereedschap of de uitstoot van vloeistof onder hoge druk, wat ernstig letsel of brandwonden kan veroorzaken. Volg de veilige stopprocedures voordat u hydraulica loskoppelt.

LET OP

Houd alle fittingen zo schoon mogelijk; gebruik de beschermdoppen op het gereedschap en de kniklader. Vuil, ijs, enz. kunnen het gebruik van de fittingen aanzienlijk moeilijker maken. Laat de slangen nooit op de grond hangen: plaats de koppelingen op de houder op het gereedschap.

Het multiconnectorsysteem aansluiten:

1. Lijn de pennen van de bevestiging van het gereedschap uit met de bijbehorende gaten van de bevestiging van de kniklader. De multiconnector maakt geen verbinding als de bevestiging van de machine is omgekeerd.
2. Sluit de multiconnector aan en vergrendel hem door de hendel naar de kniklader toe te draaien.

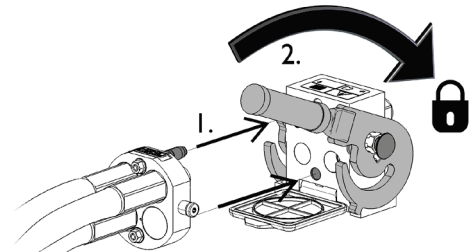

De hendel moet helemaal tot aan de vergrendelde positie makkelijk bewegen. Als de hendel niet soepel schuift, controleer dan of de connector goed is uitgelijnd en goed in positie is en maak de connectors schoon. Schakel de kniklader ook uit en laat de resterende hydraulische druk af.

Het multiconnectorsysteem loskoppelen:

Plaats het gereedschap op een stevige en gelijkmatige ondergrond voordat u het loskoppelt.

1. Schakel de extra hydrauliek van de kniklader uit.
2. Druk op de ontgrendelingstoets en draai tegelijkertijd aan de hendel om de connector los te koppelen.
3. Plaats na deze handeling de multiconnector op zijn houder op het aanbouwwerktuig.

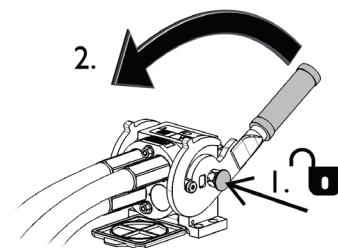

Hydraulische slangen loskoppelen:

Breng voordat u de koppelingen loskoppelt het toebehoren omlaag tot een veilige positie op een stevige, vlakke ondergrond. Draai de besturingshendel van de extra hydrauliek in de neutrale stand.

LET OP

Maak bij het loskoppelen van het aanbouwwerktuig altijd de hydraulische koppelingen los voordat u de snelkoppelingsplaat ontgrendelt, om schade aan de slang en lekkage van olie te voorkomen. Plaats de beschermdoppen terug op de koppelingen om te voorkomen dat onzuiverheden het hydraulische systeem binnenkomen.

De hydraulische restdruk aflaten:

Als er restdruk achterblijft in het hydraulische systeem van het toebehoren, is het vaak wel mogelijk om de hydraulische koppelingen los te koppelen, maar kan het moeilijk zijn om ze de volgende maal weer vast te koppelen. Als de koppelingen niet kunnen worden aangesloten, moet de restdruk worden afgelaten door de bedieningshendel van de extra hydrauliek van de kniklader te draaien, wanneer de motor is uitgeschakeld. Om er zeker van te zijn dat er geen restdruk achterblijft in het hydraulische systeem van het toebehoren, schakelt u de motor van de kniklader uit en beweegt u de bedieningshendel van de extra hydrauliek van de kniklader voor- en achteruit voordat u de koppelingen losmaakt.

5.2 Gebruik met hydraulische slangextensiekit

5.2.1 Hydraulische componenten installeren



WAARSCHUWING

Gevaar voor beknelling en verbrijzeling - zorg ervoor dat er geen delen van het aanbouwwerktuig kunnen bewegen.

- Zorg ervoor dat het aanbouwwerktuig veilig omlaag is gebracht op de grond.
- Schakel de knikladermotor uit en plaats de bewegende onderdelen zo, dat ze geen hydraulische druk op het systeem veroorzaken.
- Er mogen geen delen van het aanbouwwerktuig uitsluitend worden ondersteund door hydraulische druk of hydraulische cilinders.
- Maak geen koppelingen los als er daardoor delen van het aanbouwwerktuig kunnen bewegen.
- Gebruik indien nodig extra steunen.



5.2.1.1 Kwalificatie-vereisten voor de installatie van hydraulische componenten

Voordat u de slang-extensiekit installeert:

Kennis en vaardigheden op het gebied van hydraulische samenstellen zijn nodig voor het uitvoeren van de installatie. Het wordt aanbevolen om de installatie van hydraulische componenten over te laten aan gekwalificeerde onderhoudstechnici. De fabrikant of diens vertegenwoordiger zijn niet aansprakelijk voor schade, verliezen of verwondingen die het gevolg zijn van onjuiste of onvolledige installaties. Neem contact op met uw dichtstbijzijnde Avant-dealer of servicepoint als u nog vragen heeft of installatieservice nodig heeft.



GEVAAR

Gevaar voor injectie door de huid van vloeistof met hoge druk. De installatie omvat het monteren van hydraulische componenten. Een onjuiste montage of losse aansluitingen kunnen het naar buiten spuiten van vloeistof onder hoge druk veroorzaken. Volg alle veiligheidsprocedures en alle gegeven instructies met betrekking tot hydraulische samenstellen zorgvuldig op.

De instructies die in dit hoofdstuk worden gegeven, zijn bedoeld voor bevoegde onderhoudsmonteurs of personen met training en ervaring op het gebied van hydraulische samenstellen.



WAARSCHUWING

Gevaar voor ernstig letsel. De veiligheidsprocedures betreffende hydraulische samenstellen gelden zowel bij het installeren van nieuwe componenten als bij het wijzigen van bestaande hydraulische systemen. De volgende installatie-instructies bevatten de informatie die nodig is voor de installatie, maar installatie- of aanpassingswerkzaamheden zijn alleen toegestaan als de persoon die ze uitvoert ze veilig kan uitvoeren.

De volgende veiligheidsprocedures en algemene veiligheidsprincipes betreffende hydraulische systemen moeten worden opgevolgd. Neem contact op met uw Avant-dealer of servicepoint voor meer informatie of voor installatieservice.

LET OP

Bescherm het milieu tegen het lekken van hydraulische olie en voorkom dat er olie op de grond terecht komt. Houd losgeraakte hydraulische slangen rechtop of sluit ze af, zodat ze zo min mogelijk lekken.

LET OP

Reinig de apparatuur grondig voordat u begint met de installatie en zorg ervoor dat bijvoorbeeld vuil, stof of water niet in de hydraulische componenten of de hydraulische olie terechtkomen. Houd de beschermkappen op hun plaats totdat de componenten direct kunnen worden geïnstalleerd. Volg de veiligheidsprocedures en draag geschikte persoonlijke beschermingsmiddelen.

5.2.1.2 Veiligheidsinstructies voor hydraulische samenstellen

Vloeistof die met hoge druk uit de machine spuit kan in de huid doordringen en ernstige verwondingen veroorzaken:



Gevaar voor injectie door de huid van vloeistof met hoge druk - Vloeistof die met hoge druk uit de machine spuit kan in de huid doordringen en ernstige verwondingen veroorzaken..



Zorg er voordat u met hydraulische componenten gaat werken voor, dat het hydraulische systeem van het toebehoren en de kniklader volledig zonder druk zijn. Raak nooit koppelingen aan die onder druk staan.



Houd uw hand niet stevig rondom of in de buurt van een koppeling wanneer u die vastmaakt of opent, of als u naar lekken zoekt. Gebruik een stukje karton om lekken op te sporen.

Roep onmiddellijk medische hulp in als er hydraulische vloeistof door uw huid heen is geïnjecteerd. Ook algemeen contact van de huid met de olie kan schadelijk zijn. Draag altijd veiligheidshandschoenen, een veiligheidsbril en beschermende kleding.

Voordat u met hydraulische samenstellen gaat werken:



1. Laat het hydraulische systeem van de kniklader en van het toebehoren volledig afkoelen voordat u werkzaamheden uitvoert aan hydraulische systemen.
2. Zorg ervoor dat de laadarm of andere onderdelen van het toebehoren niet kunnen bewegen, waardoor verbrijzelings- of beknellingsgevaar ontstaan:
 - Breng de laadarm omlaag tot de laagste positie en plaats het toebehoren stevig op de grond. Houd voor de beste stabiliteit het toebehoren vergrendeld op de kniklader.
 - Breng alle bewegende onderdelen in een positie waarin ze niet worden ondersteund door hydraulische cilinders.
 - Gebruik indien nodig extra steunen of hefapparatuur.
3. Schakel de motor van de kniklader uit.
4. Breng de besturingshendel van de extra hydrauliek enkele malen in de uiterste positie om de restdruk af te laten.
5. Koppel de multiconnector of snelkoppelingen los van de externe hydrauliek van de kniklader om te voorkomen dat er hydraulische olie wegloopt.

5.2.1.3 Hydraulische koppelingen vastmaken

Draai de koppelingen zorgvuldig vast volgens de instructies en veiligheidsprocedures. Bedenk dat een koppeling kapot gaat als hij te sterk wordt vastgedraaid. Draai de basiskoppelingen zorgvuldig vast met handgereedschap tot een matig koppel. De elleboogkoppelingen moeten als laatste worden vastgedraaid, nadat de slangen op hun klemmen zijn bevestigd.

1. Laat het hydraulische systeem van de kniklader en van het toebehoren volledig afkoelen voordat u werkzaamheden uitvoert aan hydraulische systemen.
2. Zorg ervoor dat de laadarm of andere onderdelen van het toebehoren niet kunnen bewegen, waardoor verbrijzelings- of beknellingsgevaar ontstaan:
3. Breng de laadarm omlaag tot de laagste positie en plaats de bezem stevig op de grond. Houd voor de beste stabiliteit het toebehoren vergrendeld op de kniklader.
4. Schakel de motor van de kniklader uit.
5. Breng de besturingshendel van de extra hydrauliek enkele malen in de uiterste positie om de restdruk af te laten.
6. Koppel de multiconnector of snelkoppelingen los van de kniklader om te voorkomen dat er hydraulische olie wegloopt.

Tapse koppelingen van het JIC-type:

- Smeer de binnenste oppervlakken en het schroefdraad van de koppelingen.
- Een koppeling van het JIC-type wordt niet alleen vastgedraaid met het koppel en er is op alle punten tijdens het vastdraaien veel kracht nodig. Door te strak aandraaien of een verkeerde uitlijning gaat de koppeling kapot.
- Draai de koppeling zo ver mogelijk met de hand vast en daarna licht met gereedschap, waarbij u ervoor zorgt dat de koppeling goed op het schroefdraad is geplaatst. Als u een duidelijke toename van de benodigde kracht opmerkt, draait u de koppeling aan tot de uiteindelijke strakheid door slechts 1/3 tot 1/2 slag per keer te draaien met gereedschappen.
- Na het vastdraaien moet de koppeling stevig blijven zitten als u de hydraulische slang met de hand probeert te verdraaien.

LET OP

Testen om lekkages op te sporen



GEVAAR

Om mogelijk wegsprengen van hydraulische olie onder druk te voorkomen, moet u het volgende doen voordat u controleert op lekkage of in de buurt van hydraulische koppelingen komt:

- Schakel de motor van de kniklader uit
- Laat de druk van het hydraulische systeem volledig af
- Veeg de hydraulische componenten schoon om lekken eenvoudiger te kunnen vinden.
- Leg stukjes karton rondom de koppelingen om lekken op te sporen.
- Start de motor. Laat de motor stationair draaien en bedien de besturingshendel van de extra hydrauliek een paar maal kort. Schakel de motor uit, laat de druk van de hydrauliek af en controleer of er tekenen van lekkage zijn. Draai vast indien nodig.
- Herhaal de test door het motortoerental en de bedrijfstijd geleidelijk te verhogen. Gebruik beide richtingen van de besturingshendel van de extra hydrauliek.



**GEVAAR**

Gevaar voor injectie door de huid van vloeistof met hoge druk - Test zorgvuldig of de hydraulische koppelingen goed zijn bevestigd. Gebruik een stationair toerental als u de eerste maal start en houd een veilige afstand vanwege het risico dat er hydraulische vloeistof wegsput. Schakel de kniklader uit en laat de restdruk af voordat u op lekken controleert. Vergeet niet om persoonlijke beschermingsmiddelen te gebruiken en te dragen.

**GEVAAR**

Gevaar voor injectie door de huid van vloeistof met hoge druk -Test nooit of de hydraulische componenten goed zijn bevestigd door uw handen bij de koppelingen te houden.. Draai nooit een onder druk staande hydraulische koppeling vast, omdat de koppeling kapot kan gaan en de vrijkomende olie ernstige verwondingen kan veroorzaken.

Controleer het traject van slangen en bewegingen van het aanbouwwerktuig.

Test na het bevestigen van de hydraulische componenten grondig de bewegingen van de aanbouwwerktuig. Controleer of de hydraulische slangen niet uitgerekt of dichtgeknepen kunnen worden bij de standen van de laadarm of het aanbouwwerktuig, en controleer of de slangen niet in contact komen met scherpe randen.

6. Gebruiksaanwijzingen

Oefen het gebruik van het hulpstuk en de bediening van de kniklader in een veilig gebied. Als u niet bekend bent met het specifieke knikladermodel, wordt aangeraden om het gebruik te oefenen zonder hulpstukken.

Wanneer de zaag- en kliefcombinatie en de hydraulische slangen zijn gekoppeld volgens de instructies, zijn ze klaar voor gebruik. Raadpleeg de originele bedienershandleiding van de apparatuur voor meer informatie over het bedienen van de machine en de volgende aanvullende informatie.



Gevaar voor verbrijzeling van handen - Houd handen uit de buurt van het kloofgedeelte. Houd alle beschermingen op hun plaats en controleer of de bedieningselementen werken zoals de bedoeling is. Verander de bedieningselementen van het aanbouwwerktuig nooit. Laat anderen nooit in de buurt komen van de houtklover.



Gevaar voor verbrijzeling door de bewegende kniklader - Schakel de parkeerrem in voordat u de bestuurdersstoel verlaat. Breng het aanbouwwerktuig omlaag op de grond en schakel de parkeerrem in voordat u de bestuurdersstoel verlaat.



Gevaar voor verbrijzeling - Laat niemand onder een opgeheven toebehoren of laadarm komen. Vergeet niet dat de laadarm zelfs omlaag kan worden gebracht of kan worden gekanteld als de motor is uitgeschakeld (gevaar voor verbrijzeling). De kniklader is niet bedoeld om een last een lange periode opgeheven te houden. Breng het hulpstuk altijd omlaag in een veilige positie voordat u de bestuurdersstoel verlaat.



Verbrijzelingsgevaar - Breng het aanbouwwerktuig stevig omlaag op de grond voor gebruik. De houtklover mag alleen op de grond worden gebruikt. Kom nooit onder een omhoog gebracht aanbouwwerktuig of de laadarm. De laadarm kan zelfs omlaag worden gebracht of gekanteld als de motor is uitgeschakeld.

6.1 Controles voor gebruik

Controleer de zaag- en kliefcombinatie en het werkgebied nogmaals voordat u begint te werken. Een snelle inspectie van de apparatuur en de werkomgeving voor gebruik is belangrijk om de veiligheid en de beste prestaties van de apparatuur te garanderen.

- Controleer of de bladbeschermer op zijn plaats zit en of de uitvoertransportband omlaag is gebracht.
- Controleer of de bedieningselementen goed werken door enkele lege cycli uit te voeren met de houtkliever voordat u een houtblok laadt.
- Bedien het aanbouwwerktuig alleen vanaf het bestuurdersgedeelte naast de bedieningselementen van de zaag- en kliefcombinatie.
- Zorg ervoor dat omstanders op veilige afstand zijn als u de apparatuur bedient. Laat niemand het gevarengedebied van de laadarm betreden of recht voor de kniklader staan. Controleer ook of het veilig is om met de kniklader achteruit te rijden. Neem nooit aan dat omstanders blijven staan waar u ze voor het laatst hebt gezien; met name kinderen voelen zich vaak aangetrokken tot de bewegende apparatuur.
- Controleer de algemene staat van het aanbouwwerktuig en de kniklader en controleer op mogelijke hydraulische-olielekken. Voer de dagelijkse controles van de kniklader uit; raadpleeg de handleiding van de producent van de kniklader. Het aanbouwwerktuig mag niet worden gebruikt als er een storing in het hydraulische systeem van de kniklader of het aanbouwwerktuig is. Raadpleeg het hoofdstuk 7 voor onderhoudsinstructies.
- Bestuur het aanbouwwerktuig en de bedieningsorganen van de kniklader alleen als u op de bestuurdersstoel zit. Zorg ervoor dat de kniklader en het aanbouwwerktuig veilig en op de bedoelde manier worden gebruikt. Laat kinderen de apparatuur niet bedienen.
- Denk aan de juiste werkmethode en verlaat de bestuurdersstoel alleen als dat echt nodig is.

6.1.1 Kwalificaties van de bestuurder

Iedereen die de zaag- en kliefcombinatie wil gebruiken, moet:

- Weten wat het beoogde gebruik van het aanbouwwerktuig is.
- Weten hoe de kniklader veilig moet worden gebruikt in verschillende werkomstandigheden.
- De instructies voor het gebruik van het aanbouwwerktuig in deze gebruikshandleiding lezen en ze altijd opvolgen.
- Deze handleiding en de gebruikshandleiding van de kniklader bij de hand houden.
- Zorg ervoor dat de kniklader en het aanbouwwerktuig veilig en op de bedoelde manier worden gebruikt.
- Kinderen de apparatuur nooit laten bedienen.
- Gebruik de kniklader of de aanbouwwerktuigen nooit als u onder invloed bent van alcohol, drugs, medicijnen die uw beoordelingsvermogen kunnen beïnvloeden of slaperigheid kunnen veroorzaken, of als u op een andere manier niet medisch in staat bent om de apparatuur te bedienen.
- Alle eventuele door de werkgever verplichte trainingen voor gebruik voltooien.

6.2 Gebruik

De zaag- en kliefcombinatie instellen

1. Kies een vlak werkterrein, dat bestand is tegen de last van de apparatuur en de houtblokken. Maak het gebied vrij van obstakels die gevaar voor struikelen kunnen opleveren. Het werkgebied mag niet glad zijn.
2. Gebruik de houtklover bij daglicht of in goed kunstlicht en alleen in goed geventileerde gebieden.
3. De zaag- en kliefcombinatie stevig op de grond brengen en de parkeerrem van de kniklader inschakelen.
4. Breng de uitvoertransportband omlaag in de bedrijfspositie. Zie de afbeelding hiernaast.



De zaag- en kliefcombinatie verder weg van de kniklader opstellen

1. Kies een vlak werkterrein, dat bestand is tegen de last van de apparatuur en de houtblokken. Maak het gebied vrij van obstakels die gevaar voor struikelen kunnen opleveren. Het werkgebied mag niet glad zijn.
2. Breng de zaag- en kliefcombinatie omlaag op de grond. Koppel het aanbouwwerktuig los van de kniklader, volg de veilige stopprocedure. Zie pagina 9.
3. Rijd de kniklader naar de gewenste locatie tot 10 meter vanaf de zaag- en kliefcombinatie.
4. Breng de uitvoertransportband omlaag in de bedrijfspositie. Zie de afbeelding hiernaast.
5. Installeer de optionele hydraulische slangen tussen de originele slangen van het aanbouwwerktuig en de multiconnector van het aanbouwwerktuig. Zie pagina 15.



LET OP

Zorg ervoor dat de hydraulische slangen zo zijn geplaatst dat ze de werking niet belemmeren, en dat ze niet worden platgedrukt of tegen bewegende componenten schuren.

De houtklover inschakelen en uitschakelen:

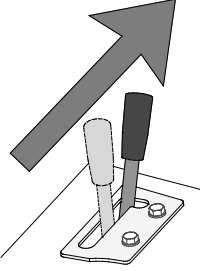
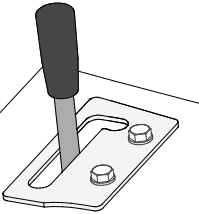
	<ol style="list-style-type: none"> 1. Zorg ervoor dat de zaag- en kliefcombinatie in de werkpositie is gezet, zoals beschreven staat in deze handleiding. 2. Pas het toerental van de knikladermotor zo aan dat het hydraulische-oliedebiet binnen het aanbevolen bereik is. Overschrijd nooit het maximale hydraulische-oliedebiet van 30 l/min. Afhankelijk van het knikladermodel, kunnen er twee hydraulische pompen worden gebruikt om het geluid van de motor te verminderen. Let op: een onnodig hoog motortoerental verbetert niet de kloofkracht. 3. Breng de besturingshendel van de externe hydrauliek van de kniklader in de vergrendelde positie om het hydraulische-oliedebiet naar de zaag- en kliefcombinatie te starten. 4. Gebruik de zaag- en kliefcombinatie volgens de instructies in de handleiding van de Japa 315.
	<p>Laat de besturingshendel van de externe hydrauliek los in de neutrale positie en volg de veilige stopprocedure wanneer de zaag- en kliefcombinatie niet actief wordt gebruikt.</p>



WAARSCHUWING

Gevaar voor ernstig letsel - Voorkom onverwacht starten. Schakel de motor van de kniklader uit volgens de veilige afsluitprocedure om ervoor te zorgen dat het aanbouwwerktuig niet onbedoeld kan starten. Laat de apparatuur nooit onbewaakt achter wanneer de motor draait.

De zaag- en kliefcombinatie bedienen

Bedien de zaag- en kliefcombinatie en voer de onderhoudsprocedures uit volgens de instructies van de originele handleiding van de apparatuur, zodat de prestaties van de machine op hoog niveau blijven.



WAARSCHUWING

Verbrijzelings- en beknellingsgevaar - Volg de veilige stopprocedure voordat u blokkeringen verwijderd. Als het houtblok vast komt te zitten of er een andere onderbreking van het gebruik optreedt, stop dan eerst de houtklover en schakel de knikladermotor uit voordat u andere procedures uitvoert. Los de onderbreking op nadat de motor is uitgeschakeld.



WAARSCHUWING

Gevaar voor brandwonden - Uit de buurt blijven van hete oppervlakken. De hydraulische onderdelen van het aanbouwwerktuig en de hydraulische olie kunnen heter zijn dan 80 °C. Blijf uit de buurt van hete oppervlakken. Draag persoonlijke beschermingsmiddelen.



LET OP

Reinig regelmatig de oliekoelkern van de kniklader; raadpleeg de handleiding van de kniklader voor meer instructies. Oververhitte olie vermindert het vermogen en heeft invloed op de levensduur van de hydraulische componenten van zowel het toebehoren als de kniklader.

Hydraulische houtlift (optie)

Hydraulische houtlift A446881 is verkrijgbaar als optie. De houtlift maakt het makkelijker om grote houtblokken op de invoertransportband te tillen.

De hydraulische houtlift mag niet worden gebruikt met Avant-knikladers uit de 400serie vanwege het totale gewicht van het aanbouwwerktuig en de hefcapaciteit van de knikladers uit de 400-serie.

Raadpleeg de aparte handleiding van de Japa 494 houtlift voor meer instructies.

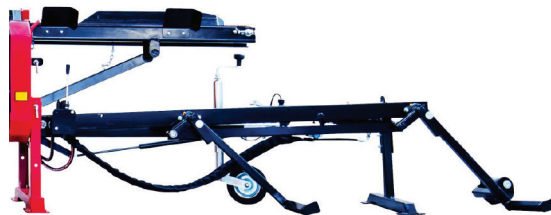

WAARSCHUWING

Risico van ernstig letsel - Lees alle handleidingen. Deze bijlage voor de originele handleiding van de zaag- en kliefcombinatie bevat niet alle benodigde informatie over een veilig en juist gebruik van de apparatuur. Zorg ervoor dat u ook de originele handleiding van de Japa 494 houtlift heeft ontvangen en gelezen, die bij de machine wordt geleverd. Neem contact op met uw Avant- of Japa-dealer als de originele handleiding niet beschikbaar is.

Japa 494 log lifter

User manual

Hydraulische-slangenkit (optie)

De optionele hydraulische-slangenkit A448076 (1) zorgt ervoor dat de zaag- en kliefcombinatie verder van de kniklader af kan worden gebruikt. De lengte van de slangen is 10 meter. De multiconnector moet worden gebruikt om de zaag- en kliefcombinatie met een kniklader te verbinden.

Verwijder de multiconnector (2) van de zang- en kliefcombinatie en installeer de slangenkit (1) tussen het aanbouwwerktuig en de multiconnector (2) van het aanbouwwerktuig. Zie pagina 15.

Zorg ervoor dat de druk- en retourleidingen op de juiste manier op elkaar worden aangesloten tijdens de installatie. Sluit het drukverlengstuk aan op de drukleiding (P) en het retourverlengstuk op de retourleiding (T), sluit ze nooit kruislings aan. Zie de afbeelding hiernaast.

De beide hydraulische slangen van de slangenkit lijken op elkaar. Koppel ze één voor één los en vast om fouten te voorkomen.

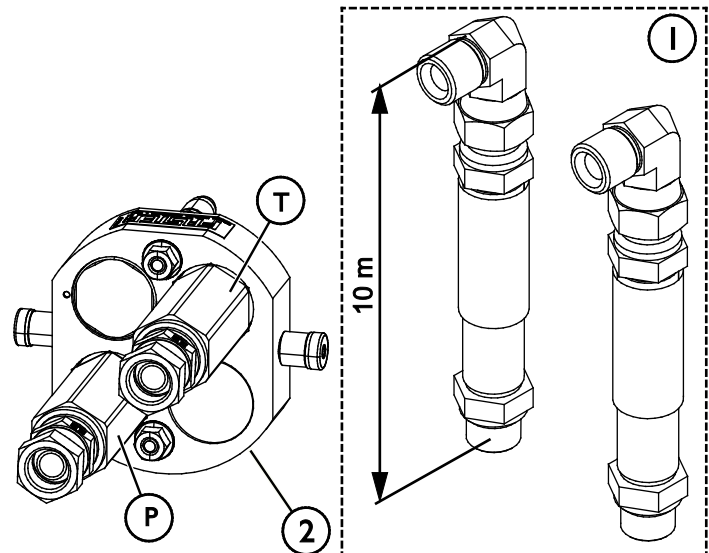

WAARSCHUWING

Gevaar voor ernstig letsel - Zorg ervoor dat de hydraulische slangen op de juiste manier op elkaar worden aangesloten. Als de slangen kruislings worden aangesloten, veroorzaakt dit een gevaarlijke werking van het aanbouwwerktuig. Sluit het drukverlengstuk aan op de drukleiding en het retourverlengstuk op de retourleiding.

6-richtings splijtwig (optie)

Afhankelijk van het gebruik kan er een ander bladtype worden gebruikt. De zaag- en kliefcombinatie heeft een standaardblad voor het kloven in kwarten en een 6-richtingsblad voor grotere houtblokken als optie.

7. Onderhoud en garantie

Instructies voor onderhoud en service worden bij de originele Japa-handleiding geleverd, net als de reserveonderdelenlijst. Neem contact op met uw AVANT-dealer voor onderdelen en service.

De fabrikant van de zaag- en kliefcombinatie geeft één jaar garantie op de zaag- en kliefcombinatie. De garantievoorwaarden staan in de Japa-handleiding. Neem voor garantieclaims contact op met uw AVANT-dealer voor meer informatie.

De fabrikant van de Japa zaag- en kliefcombinatie levert de conformiteitsverklaring voor de apparatuur.



AVANT[®]