

AVANT®

Handleiding voor gereedschappen



Sneeuwblazer I500

Productnummer: Sneeuwblazer I500 A428062

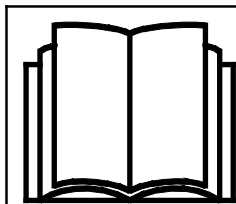

Lees deze handleiding aandachtig alvorens dit machine te gebruiken.

Bewaar deze handleiding voor later gebruik.

Manufacturer:

AVANT®
AVANT TECNO OY
e-mail: sales@avanttecono.com

Ylötie I
33470 YLÖJÄRVI
FINLAND
Tel. +358 3 347 8800
Fax +358 3 348 5511

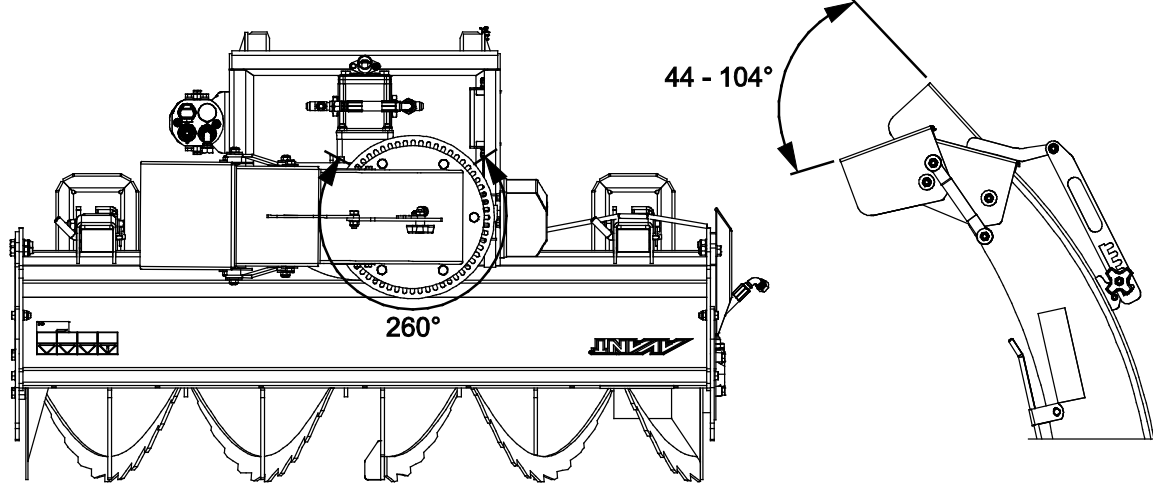
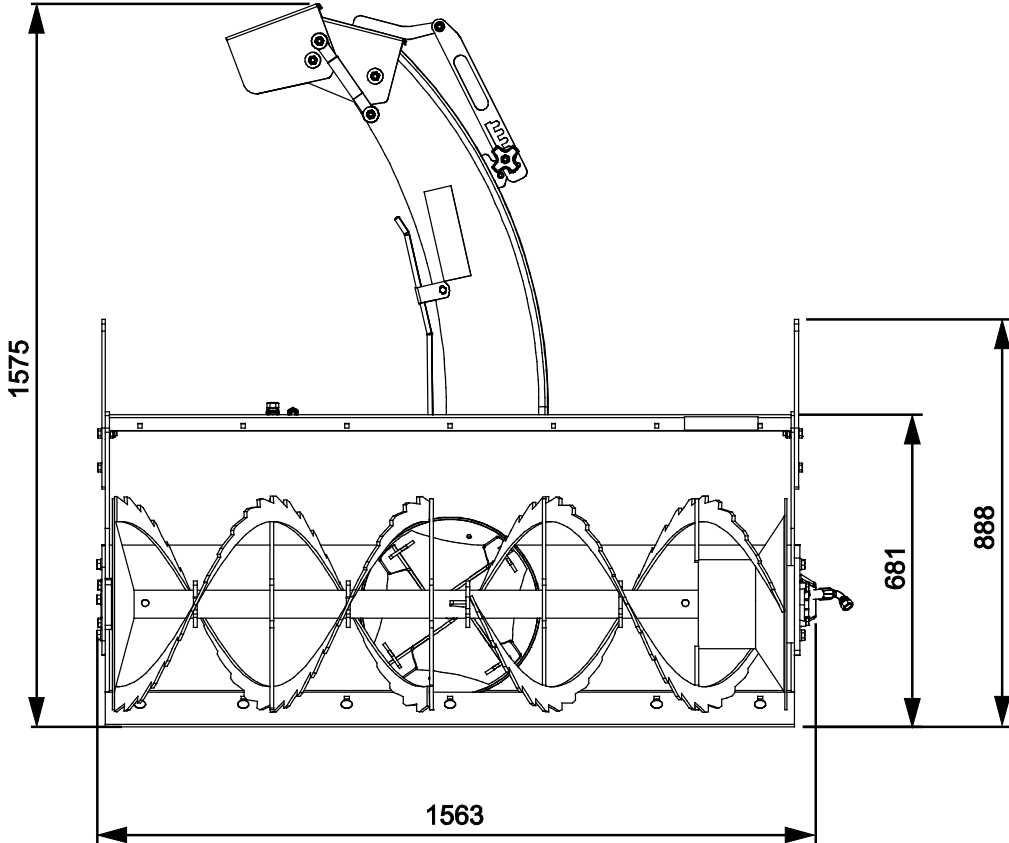

INHOUDSTABEL

1. INLEIDING	4
Waarschuwingssymbolen die in deze handleiding worden gebruikt.....	5
2. BEOOGD GEBRUIK	6
3. VEILIGHEIDSINSTRUCTIES VOOR HET GEBRUIK VAN DE SNEEUWBLAZER	7
4. TECHNISCHE SPECIFICATIES	10
4.1 Veiligheidslabels en belangrijkste componenten van het hulpstuk.....	10
5. HET TOEBEHOREN MONTEREN	12
5.1 De hydraulische slangen vast- en loskoppelen	14
5.2 Elektrische aansluiting.....	15
5.2.1 De kabelbundel van het aanbouwwerktuig aansluiten op de kniklader	15
6. HET TOEBEHOREN GEBRUIKEN	18
6.1 Controles voor gebruik	20
6.2 Gebruik.....	22
6.3 De elektrische functies van de sneeuwblazer gebruiken.....	23
6.3.1 Draaien uitwerppijp	24
6.3.2 Elektrisch afstellen van de uitwerphoogte (optioneel extra)	24
6.4 Schrapperplaat en glijplaten	25
6.5 Een blokkering verwijderen.....	26
6.6 Transportpositie	27
6.7 Het aanbouwwerktuig opslaan	27
7. ONDERHOUD EN REPARATIES	28
7.1 Inspectie van hydraulische componenten.....	28
7.2 Het hulpstuk reinigen	29
7.3 Inspectie van metalen constructies.....	29
7.4 Toevoervijzel en uitwerpventilator	29
7.5 Draaien uitwerppijp	29
7.6 Smeren.....	30
8. GARANTIEVOORWAARDEN	31

I. Inleiding

Avant Tecno Oy bedankt u voor uw keuze voor een Avant-kniklader. De kniklader is ontworpen en geproduceerd op basis van jarenlange ervaring met productontwikkeling en productie. Door uzelf vertrouwd te maken met deze handleiding en de instructies op te volgen, beschermt u uw veiligheid en zorgt u ervoor dat de apparatuur betrouwbaar werkt en lang meegaat. Lees de instructies goed door voordat u de apparatuur begint te gebruiken of onderhoud gaat uitvoeren.

Het doel van deze handleiding is om u te helpen met het volgende:

- de apparatuur op een veilige, efficiënte manier bedienen
- gevaarlijke situaties observeren en voorkomen
- de apparatuur in goede staat houden en een lange levensduur garanderen

Met deze instructies kunnen zelfs personen zonder ervaring het hulpstuk en de kniklader veilig gebruiken. In de handleiding staan ook belangrijke instructies voor ervaren AVANT-bestuurders. Zorg ervoor dat alle personen die de kniklader gebruiken goed zijn geïnformeerd en zichzelf vertrouwd hebben gemaakt met de handleiding van de kniklader, alle hulpstukken die worden gebruikt en alle veiligheidsinstructies voordat ze de apparatuur gebruiken. Het is verboden om de apparatuur voor andere doeleinden of op een andere manier te gebruiken dan wordt beschreven in deze handleiding. Houd deze handleiding gedurende de hele levensduur van de apparatuur bij de hand. Als u de apparatuur verkoopt of overdraagt, vergeet dan niet om deze handleiding aan de nieuwe eigenaar te geven. Als de handleiding kwijt of beschadigd is, kunt u een nieuwe aanvragen bij uw Avant-dealer of de fabrikant.

Naast de veiligheidsinstructies in deze handleiding moet u ook alle arbeidsveiligheidsregels, plaatselijke wetten en andere voorschriften met betrekking tot het gebruik van de apparatuur in acht nemen. Met name de voorschriften met betrekking tot het gebruik van de apparatuur op openbare wegen moeten in acht worden genomen. Neem contact op met uw Avant-dealer voor meer informatie over plaatselijke eisen voordat u de kniklader op de weg gaat gebruiken.

Neem contact op met uw lokale AVANT dealer voor advies, toebehoren of elk ander probleem dat met het gebruik van de kniklader te maken heeft.

Deze handleiding is een vertaling van de originele instructies in het Engels. Vanwege de doorlopende productontwikkeling kunnen sommige details die in deze handleiding staan verschillen van uw apparatuur. Op de afbeeldingen in deze handleiding kunnen ook optionele apparatuur of functies staan die niet op dat moment verkrijgbaar zijn. We behouden ons het recht voor om de inhoud van de handleiding te veranderen zonder kennisgeving. Copyright © 2019 Avant Tecno Oy. Alle rechten voorbehouden.

Waarschuwingssymbolen die in deze handleiding worden gebruikt

De volgende waarschuwingssymbolen worden in deze handleiding gebruikt. Ze geven factoren aan waar rekening mee moet worden gehouden om het gevaar voor letsel of schade aan voorwerpen te voorkomen:



WAARSCHUWING: WAARSCHUWINGSSYMBOL

Dit symbool betekent: **“Waarschuwing, let goed op! Dit heeft te maken met uw veiligheid!”**

Lees de boodschap die erop volgt goed, deze waarschuwt voor een onmiddellijk gevaar dat ernstige verwondingen kan veroorzaken.

Het waarschuwingssymbool zelf en met de bijbehorende veiligheidswaarschuwing erbij geeft belangrijke veiligheidsberichten aan in deze handleiding. Het wordt gebruikt om aandacht te vestigen op instructies met betrekking tot uw persoonlijke veiligheid of de veiligheid van anderen. Wees voorzichtig als u dit symbool ziet, het heeft te maken met uw veiligheid. Lees het bericht dat volgt goed door en informeer andere bedieners.

GEVAAR: Dit signaalwoord wijst op een gevaarlijke situatie die, als deze niet wordt vermeden, zal leiden tot de dood of ernstig letsel.

WAARSCHUWING: Dit signaalwoord wijst op een mogelijk gevaarlijke situatie die, als deze niet wordt vermeden, kan leiden tot ernstig letsel of de dood.

VOORZICHTIG: Dit signaalwoord wordt gebruikt als lichte verwondingen het gevolg kunnen zijn wanneer de instructies niet goed worden opgevolgd.

LET OP

Dit signaalwoord geeft informatie over de juiste bediening en onderhoud van de apparatuur.

Als de instructies bij het symbool niet in acht worden genomen, kan dit leiden tot storing van de apparatuur of andere schade aan eigendommen.

2. Beoogd gebruik

De AVANT Sneeuwblazer 1500 is een aanbouwwerktuig dat kan worden gebruikt met de multifunctionele AVANT-knikladers die te zien zijn in Tabel 1. De sneeuwblazer is speciaal geschikt als het de voorkeur verdient om de sneeuw gelijkmatig te verspreiden naar de zijkanten van het gebied in plaats van de sneeuw op te hopen. De tweetraps sneeuwblazer is ook geschikt voor professioneel gebruik en is uitgerust met een krachtig hydraulisch systeem met twee aparte hydraulische motoren voor een efficiënte werking, zelfs bij het verplaatsen van natte en zware sneeuw.

Standaard kan de uitwerppijp van de sneeuwblazer direct vanaf de bestuurdersstoel elektrisch 260 graden worden gedraaid. Het brede afstelbereik van de handmatig verstelbare uitwerphoogte maakt het mogelijk om het uitwerpen van de sneeuw zo precies als nodig is te controleren, om de sneeuw direct aan de zijkant van de weg op te hopen of om de sneeuw gelijkmatig ver weg te verspreiden. Als optie is ook elektrische aanpassing van de uitwerphoogte beschikbaar, die alleen kan worden bediend met het elektrische bedieningsschakelaarpak van de knikladers.

De sneeuwblazer 1500 is niet ontworpen voor een ander gebruik dan in deze handleiding wordt gespecificeerd en mag niet worden gebruikt voor andere doeleinden dan de bedoelde.

Het toebehoren heeft een onderhoudsvriendelijk ontwerp. De bestuurder kan het routine-onderhoud zelf uitvoeren. Niet alle reparatiewerkzaamheden kunnen worden uitgevoerd door de bestuurder en veeleisende reparatie- en onderhoudswerkzaamheden moeten worden overgelaten aan professioneel onderhoudspersoneel. Alle onderhoudswerkzaamheden moeten worden uitgevoerd met gebruik van geschikte veiligheidsapparatuur. Reserveonderdelen moeten identiek zijn aan de originele specificaties, wat kan worden gegarandeerd door alleen originele reserveonderdelen te gebruiken. Er kan een aparte reserveonderdelencatalogus verkrijgbaar zijn; neem contact op met uw Avant-dealer.

Maak uzelf vertrouwd met de instructies uit de handleiding met betrekking tot reparaties en onderhoud. Neem contact op met uw AVANT-leverancier als u andere vragen heeft over het gebruik of het onderhoud van de apparatuur of als u reserveonderdelen of onderhoudsservice nodig heeft.

Tabel 1 - Sneeuwblazer 1500 - Compatibiliteit met Avant-knikladers

Model	220 225 225LPG	313S 320S	420 423 520 523 R20	525LPG R28 528 530	630	R35 635 640	745 750 755i 760i	e5 e6
A428062 (1500)	-	-	-	-	(•)	•	•	-

Het wordt aangeraden om het toebehoren alleen te gebruiken met knikladers die zijn gemarkeerd met in Tabel 1. Bij gebruik met modellen die zijn gemarkeerd met (•) is het mogelijk dat de volledige prestaties niet worden behaald. Er kunnen ook extra contragewichten nodig zijn. Neem contact op met uw Avant-dealer voor compatibiliteit met een model dat niet in de tabel staat.

3. Veiligheidsinstructies voor het gebruik van de sneeuwblazer

Vergeet niet dat veiligheid het resultaat is van diverse factoren. De combinatie kniklader-hulpstuk is zeer krachtig en een onjuist of nalatig gebruik of onderhoud kan ernstig persoonlijk letsel of schade aan voorwerpen veroorzaken. Daarom moeten alle bestuurders zichzelf zorgvuldig vertrouwd maken met het correcte gebruik en de handleidingen van zowel de kniklader als het hulpstuk voordat ze beginnen. Gebruik het hulpstuk niet als u niet volledig bekend bent met de werking en de daarmee samenhangende gevaren.



GEVAAR

Misbruik, nalatig gebruik, of het gebruik van een toebehoren dat in slechte staat is, kan gevaar van ernstige verwondingen veroorzaken. Maak uzelf vertrouwd met de bediening van de kniklader, de correcte koppelingsprocedure en de juiste manier om het hulpstuk te bedienen in een veilig gebied. Bestudeer met name hoe u de apparatuur op een veilige manier kunt stoppen. Lees alle veiligheidsvoorzorgsmaatregelen goed door.

Lees alle veiligheidsinstructies goed door voordat u het hulpstuk gebruikt.



WAARSCHUWING

- Als u een hulpstuk aan de kniklader bevestigt, **zorg er dan voor dat de borgpennen van de snelkoppelingsplaat van de kniklader in de laagste positie zijn en dat ze het hulpstuk aan de kniklader hebben vergrendeld.** Hef en verplaats nooit onvergrendelde hulpstukken.
- De Sneeuwblazer 1500 is ontworpen om te worden gebruikt door één bestuurder tegelijk. Laat andere personen niet in de buurt van de gevarezone van de apparatuur komen als deze in gebruik is.
- Transporteer het hulpstuk altijd zo laag mogelijk om het zwaartepunt laag te houden en houd de telescopische laadarm ingetrokken tijdens het rijden.
- **Gevaar om geraakt te worden bij een plotselinge stop - Rijd niet met hoge snelheid tenzij u er zeker van kunt zijn dat er geen obstakels in het werkgebied zijn.** De kniklader kan plotseling stoppen als sneeuwblazer een obstakel raakt. Vergeet niet dat er verborgen obstakels of kwetsbare oppervlakken onder de sneeuw kunnen zitten. Gebruik altijd uw veiligheidsriem en rijd voorzichtig.
- Alleen gebruiken op goed verlichte gebieden. Zorg ervoor dat alle lichten van de kniklader in goede staat zijn, schoon zijn en goed zijn afgesteld. Extra werkklampen worden aanbevolen voor de kniklader als deze in het donker wordt gebruikt. Markeer alle obstakels in het werkgebied voordat u de sneeuwblazer gebruikt, om botsingen te voorkomen.
- **Gevaar voor weggeslingerde voorwerpen - Bewaar een veilige afstand van ten minste 5 meter tussen een werkende sneeuwblazer en alle mensen in de buurt.** Denk eraan dat de sneeuwblazer sneeuw en andere voorwerpen die het aanbouwwerktuig binnenkomen met hoge snelheid uitwerpt. De sneeuwblazer kan bijv. kleine steentjes meer dan 30 meter wegslingeren. Stop de sneeuwblazer als er personen of kwetsbare voorwerpen in de richting van de uitwerppijp van de sneeuwblazer zijn.
- **Gevaar van weggeslingerde voorwerpen - Houd de uitwerppijp weggericht van andere personen of kwetsbare voorwerpen.** Zorg ervoor dat de uitwerppijp soepel draait en dat de uitwerppijpbeschermer en de uitwerphoogtedeflectoren goed zijn bevestigd. Vergrendel de handmatig afgestelde uitwerphoogte goed.



WAARSCHUWING

- **Gevaar voor verstrengeling en afsnijden in de buurt van de sneeuwblazer - Volg de veilige stopprocedure voordat u de bestuurdersstoel verlaat.** Verlaat de bestuurdersstoel nooit wanneer de sneeuwblazer in werking is of als de besturingshendel van de externe hydrauliek op ingeschakeld is vergrendeld. Houd handen en voeten uit de buurt van bewegende onderdelen en gebruik extra gereedschappen om een eventuele blokkering van de blazer te verwijderen.
- Let goed op de omgeving en op andere personen en machines die in de buurt bewegen. Let goed op de contouren van het terrein en andere gevaren, zoals takken en bomen, die dicht bij de bestuurder kunnen komen, losse stenen en gladde oppervlakken.
- Gebruik alleen aanbouwwerktuigen die in goede staat zijn. Voer dagelijkse inspecties uit en lees de instructies over service en onderhoud. Gebruik het aanbouwwerktuig nooit als de hydraulische systemen van het aanbouwwerktuig en de kniklader niet volledig intact zijn. Controleer de staat van de rotor van de sneeuwblazer regelmatig.
- Verlaat de bestuurdersstoel niet wanneer de laadarm is opgeheven. Het is gevaarlijk om onder een opgeheven toebehoren of laadarm te komen. Vergeet nooit dat de laadarm omlaag kan komen door stabiliteitsverlies, mechanische storingen, of als iemand anders aan de bedieningsorganen van de kniklader komt.
- Gebruik alleen toebehoren die in goede staat zijn. Wijzig het toebehoren niet op een manier die de veiligheid kan aantasten.
- Schakel de kniklader uit en plaats het toebehoren op een veilige plaats, zoals getoond in de Veilige stopprocedure, voordat u reinigungs-, onderhouds- of aanpassingswerkzaamheden uitvoert.
- Gebruik het hulpstuk alleen voor het beoogde doel. Een ander gebruik kan onnodige veiligheidsrisico's met zich meebrengen en de apparatuur kan beschadigd raken.
- Zorg ervoor dat de kniklader is uitgerust met de benodigde veiligheidscomponenten en dat deze werkend zijn. De veiligheidsriem moet worden gebruikt. Als er specifieke gevaren zijn met betrekking tot het bedrijfsgebied, gebruik dan de juiste veiligheidsapparatuur.
- Lees ook de veiligheidsinstructies en het correcte gebruik van de kniklader in de gebruikershandleiding van de kniklader.



WAARSCHUWING

Gevaar voor weggeslingerde voorwerpen - Houd omstanders uit de buurt. Let op: de sneeuwblazer kan zand of andere voorwerpen uit het werkgebied tot 30 meter met hoge snelheid wegslingeren. Houd altijd een veilige afstand van te minste 5 meter tussen de sneeuwblazer en andere personen. Laat anderen niet in de gevarenczones van de sneeuwblazer komen en stop het toebehoren onmiddellijk als er personen in de baan van de uitgeworpen sneeuw zijn.

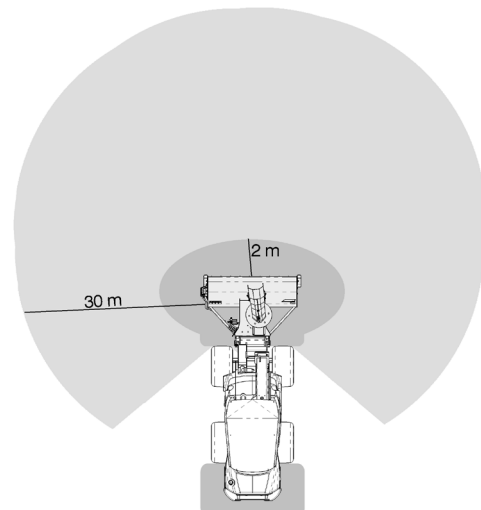



WAARSCHUWING

Pas op voor het gevaar voor verstrengeling en verbrijzeling, met name bij het verwijderen van blokkeringen. In de buurt van de sneeuwblazer bestaat het gevaar voor verstrengeling en afsnijden. De sneeuwblazer moet worden gestopt met de veilige stopprocedure voordat u erbij in de buurt komt. Steek uw hand nooit in de uitwerppijp of de vijzelschroef; gebruik altijd een borstel of een ander geschikt middel. De bescherming van de uitwerppijp mag alleen worden verwijderd als er blokkeringen moeten worden verwijderd. De bescherming moet onmiddellijk na het verwijderen van de blokkering weer stevig op zijn plaats worden bevestigd.



GEVAAR

Gevaar voor verbrijzeling - Onder de laadarm of aanbouwwerktuig komen kan ernstige verwondingen of overlijden veroorzaken. Kom nooit onder de laadarm en zorg ervoor dat anderen niet in de buurt van de opgeheven laadarm of aanbouwwerktuigen komen. Het is gevaarlijk om onder een opgeheven aanbouwwerktuig of laadarm te komen, omdat de laadarm omlaag kan komen door stabiliteitsverlies, mechanische storingen of als iemand anders aan de besturingsorganen van de kniklader komt. Breng het aanbouwwerktuig stevig op de grond voordat u de bestuurdersstoel verlaat.

Vergeet niet om de juiste persoonlijke beschermingsmiddelen te dragen:



- Het geluidsniveau op de bestuurdersstoel kan 85 dB(A) overschrijden, afhankelijk van het knikladermodel en de bedrijfscyclus. Langdurige blootstelling aan hard geluid kan leiden tot gehoorbeschadiging. Gebruik gehoorbescherming wanneer u met de kniklader werkt.



- Draag veiligheidshandschoenen.



- Gebruik veiligheidslaarzen wanneer u met de kniklader werkt.



- Draag een veiligheidsbril als u bijv. hydraulische componenten hanteert.

Veilig stoppen van het toebehoren, voordat u in de buurt van het toebehoren komt:



WAARSCHUWING

Stop het toebehoren altijd volgens de veilige stopprocedure voordat u de bestuurdersstoel verlaat. De veilige stopprocedure voorkomt alle onbedoelde bewegingen van het toebehoren. Let op: de laadarm kan omlaag komen, zelfs als de motor van de kniklader is uitgeschakeld. Veilige stopprocedure:

- Breng de laadarm en het toebehoren omlaag tot op de grond.
- Schakel de motor van de kniklader uit en vergrendel de parkeerrem.
- Laat de restdruk van het hydraulische systeem af; breng alle hydraulische besturingshendels een paar maal naar hun uiterste positie.
- Zorg ervoor dat de machine niet gestart kan worden, verwijder de contactsleutel.

4. Technische specificaties

Tabel 2 - Sneeuwblazer 1500 - Specificaties

Productnummer	A428062
Werkbreedte	1500 mm
Totale breedte:	1580 mm
Gewicht:	296 kg
Elektrisch draaien van de uitwerppijp:	Standaarduitrusting, 260°
Beschikbare opties:	Elektrisch afstellen uitwerphoogte A430172
Aanbevolen toevoer van hydraulische energie:	>55 l/min
Maximale toevoer van hydraulische energie:	70 l/min 22,5 MPa (225 Bar)
Andere afmetingen:	Zie pagina 2
Compatibele AVANT-knikkladermodellen:	Zie tabel 1 op pagina 6

4.1 Veiligheidslabels en belangrijkste componenten van het hulpstuk

Hieronder staan de labels en markeringen op het toebehoren. Deze moeten zichtbaar en leesbaar zijn op de apparatuur. Vervang onduidelijke of ontbrekende labels. Nieuwe stickers zijn verkrijgbaar via uw verkoper of via de contactinformatie op de omslag.



WAARSCHUWING

Zorg ervoor dat alle waarschuwingsstickers leesbaar zijn. De waarschuwingslabels bevatten belangrijke veiligheidsinformatie en ze helpen de gevaren met betrekking tot de apparatuur te identificeren en te onthouden. Vervang beschadigde of ontbrekende waarschuwingslabels door nieuwe.



A46771



A46772



A46799



A46804

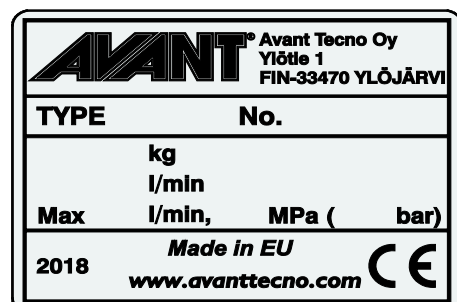

Identificatieplaatje hulpstuk A426665

Om een nieuwe sticker aan te brengen: Reinig het oppervlak grondig om al het vet te verwijderen. Laat het helemaal drogen. Verwijder de bescherm laag van de sticker en duw de sticker stevig vast. Raak de lijm op de sticker niet aan.

Tabel 3 - Plaats van stickers en waarschuwingsberichten

	Sticker	Waarschuwing
1	A46771	Gevaar bij verkeerd gebruik - Lees instructies voor gebruik.
2	A46772	Gevaar voor verbrijzeling - Kom niet onder hangende lasten; blijf uit de buurt van omhoog gebrachte apparatuur.
3	A46779	Pas op voor weggeslingerde voorwerpen; blijf op een veilige afstand van de apparatuur (2 m).
4	A46804	Gevaar voor verstrengeling, blijf uit de buurt van bewegende onderdelen. Stop de machine voordat u erbij in de buurt komt.
5	A426665	Identificatieplaatje hulpstuk

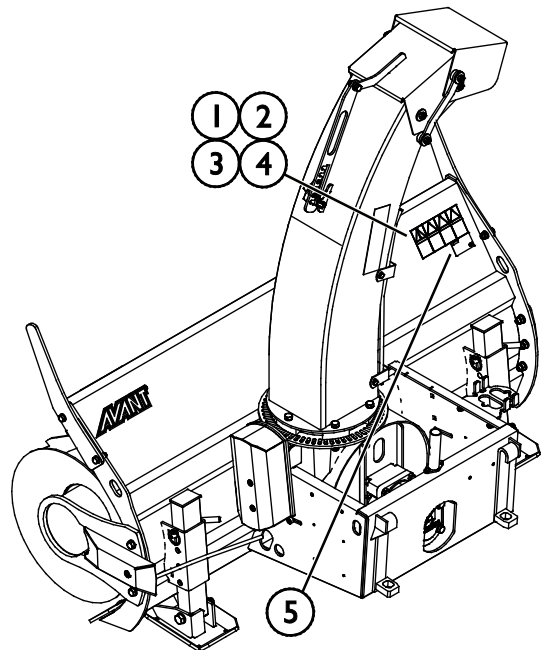

Tabel 4 - Sneeuwblazer 1500 - Hoofdcomponenten

1	Snelkoppelingsplaat met Avant-snelkoppelingsbeugels
2	Houder multiconnector
3	Actuator rotatie uitwerppijp
4	Vloersteun/zij-glijplaat
5	Tandkrans voor rotatie uitwerppijp
6	Verstelbare uitwerphoogte (handmatige versie zichtbaar)
7	Sneeuwreesuitbreidingen
8	Hydraulische motor
9	Bescherming uitwerppijp
10	Verstelbare schraperrand
11	Afvoerrotor
12	Toevoervijzel

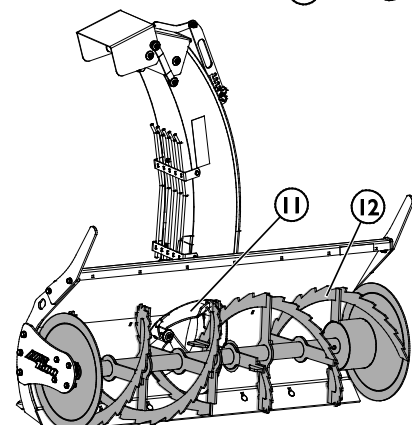
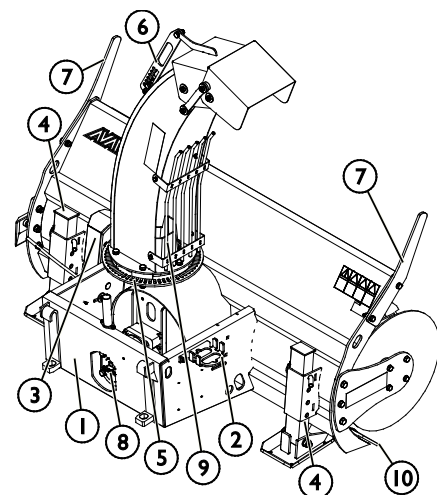

5. Het toebehoren monteren

Het bevestigen van het gereedschap aan de kniklader gaat snel en makkelijk, maar het moet voorzichtig gebeuren. Het gereedschap wordt aan de laadarm gemonteerd met de snelkoppelingsplaat op de laadarm en het contragedeelte aan het gereedschap.

Als het gereedschap niet aan de kniklader is vergrendeld, kan het losraken van de kniklader en een gevaarlijke situatie veroorzaken. Er mag niet met de kniklader worden gereden en de laadarm mag nooit omhoog worden gebracht als het gereedschap niet is vergrendeld. Volg altijd de onderstaande koppelingprocedure om gevaarlijke situaties te voorkomen. Denk ook aan de veiligheidsinstructies in deze handleiding. Het gereedschap wordt als volgt aan de kniklader gekoppeld:



WAARSCHUWING

Gevaar voor verbrijzeling - Zorg ervoor dat onvergrendelde toebehoren niet kunnen bewegen of omvallen. Blijf niet in het gebied tussen het hulpstuk en de kniklader. Bevestig het hulpstuk alleen op een platte ondergrond.

Verplaats of hef nooit hulpstukken die niet zijn vergrendeld.

Avant snelkoppelingssysteem:

Stap 1:

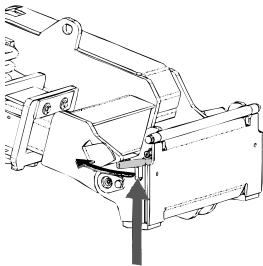

- Til de borgpennen van de snelkoppelingsplaat op en draai ze achteruit in de gleuf zodat ze vergrendeld zijn in de bovenste positie.
- Als uw kniklader is voorzien van een vergrendelingssysteem voor hydraulische toebehoren, raadpleeg dan de aanvullende instructies over het gebruik van het vergrendelingssysteem van de relevante handleidingen.
- Zorg ervoor dat de hydraulische slangen en de elektrische bedrading niet in de weg zitten tijdens de installatie.

Stap 2:

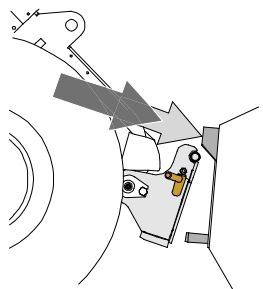

- Draai de snelkoppelingsplaat hydraulisch in een scheef vooruit gekantelde positie.
- Rijd de kniklader op het gereedschap. Als uw kniklader is uitgerust met een telescopische laadarm, kunt u deze gebruiken.
- Lijn de bovenste pennen van de snelkoppelingsplaat van de kniklader zo uit dat ze onder de de bijbehorende beugels van het gereedschap zijn.

Stap 3:

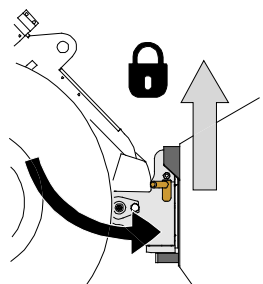

- Breng de laadarm iets omhoog; trek de besturingshendel van de laadarm achteruit om het gereedschap van de grond te tillen.
- Draai de besturingshendel van de laadarm naar links om het onderste deel van de snelkoppelingsplaat op het gereedschap te draaien.
- Vergrendel de borgpennen met de hand of gebruik de hydraulische vergrendeling.
- **Controleer altijd of de beide borgpennen goed zijn vergrendeld.**



WAARSCHUWING

Gevaar voor verbrijzeling - Voorkom het kantelen van het aanbouwwerktuig.

Overmatig kantelen of heffen van een onvergrendeld aanbouwwerktuig vergroot het risico dat het omvalt. Gebruik de automatische vergrendeling van de borgpennen niet als het aanbouwwerktuig meer dan een meter boven de grond wordt opgeheven. Als de borgpennen niet in de normale positie terugkeren tijdens het kantelen, kantel of hef het aanbouwwerktuig dan niet verder. Breng het aanbouwwerktuig omlaag tot op de grond en breng de vergrendeling met de hand aan.



WAARSCHUWING

Gevaar voor vallende voorwerpen - Zorg ervoor dat het gereedschap niet valt.

Een gereedschap dat niet volledig aan de kniklader is vergrendeld, kan op de laadarm vallen of naar de bestuurder toe, of onder de kniklader vallen tijdens het rijden, waardoor de kniklader niet meer onder controle is. Verplaats of hef nooit gereedschappen die niet zijn vergrendeld. Zorg er voordat u het gereedschap verplaatst of optilt voor dat de borgpennen in de laagste positie zijn en aan beide zijden door de bevestigingen op het gereedschap heen komen.

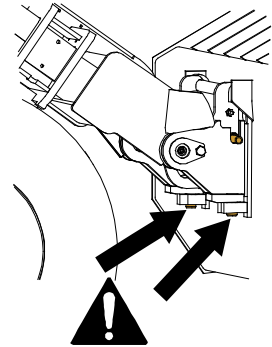

WAARSCHUWING

Controleer of de kniklader compatibel is met het aanbouwwerktuig. De stabiliteit van de kniklader, mogelijke overbelasting van het aanbouwwerktuig en de compatibiliteit van de besturingssystemen van de kniklader moeten worden gecontroleerd, naast de mechanische compatibiliteit van het aanbouwwerktuig. Als u het aanbouwwerktuig gebruikt met een kniklader die niet geschikt is voor gebruik van het model van uw aanbouwwerktuig, bestaat het gevaar van kantelen, schade aan het aanbouwwerktuig door overbelasting en risico's met betrekking tot ongecontroleerde bewegingen van het aanbouwwerktuig en zijn onderdelen. Als uw kniklader niet vermeld staat in Tabel 1 op pagina 6, raadpleeg dan uw Avant-dealer voordat u dit aanbouwwerktuig gebruikt.

5.1 De hydraulische slangen vast- en loskoppelen

Op Avant-knikladers worden de hydraulische slangen verbonden met het multiconnectorsysteem. Als u een Avant-kniklader uit de series 300-700 bezit met conventionele snelkoppelingen en u wilt overstappen op het multiconnectorsysteem, neem dan contact op met uw Avant-dealer of servicepoint voor instructies of installatieservice.



WAARSCHUWING

Gevaar voor beweging van het gereedschap en wegsputende hydraulische olie - Koppel nooit snelkoppelingen of andere hydraulische componenten vast of los wanneer de bedieningshendel van de extra hydrauliek ingeschakeld is vergrendeld of als het systeem op druk is gebracht. Het vast- of loskoppelen van de hydraulische koppelingen wanneer het systeem op druk is, kan leiden tot onbedoelde bewegingen van het gereedschap of de uitstoot van vloeistof onder hoge druk, wat ernstig letsel of brandwonden kan veroorzaken. Volg de veilige stopprocedures voordat u hydraulica loskoppelt.

LET OP

Houd alle fittingen zo schoon mogelijk; gebruik de beschermdoppen op het gereedschap en de kniklader. Vuil, ijs, enz. kunnen het gebruik van de fittingen aanzienlijk moeilijker maken. Laat de slangen nooit op de grond hangen: plaats de koppelingen op de houder op het gereedschap.

Het multiconnectorsysteem aansluiten:

1. Lijn de pennen van de bevestiging van het gereedschap uit met de bijbehorende gaten van de bevestiging van de kniklader. De multiconnector maakt geen verbinding als de bevestiging van de machine is omgekeerd.
2. Sluit de multiconnector aan en vergrendel hem door de hendel naar de kniklader toe te draaien.

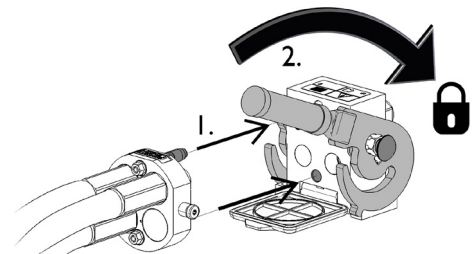

De hendel moet helemaal tot aan de vergrendelde positie makkelijk bewegen. Als de hendel niet soepel schuift, controleer dan of de connector goed is uitgelijnd en goed in positie is en maak de connectors schoon. Schakel de kniklader ook uit en laat de resterende hydraulische druk af.

Het multiconnectorsysteem loskoppelen:

Plaats het gereedschap op een stevige en gelijkmatige ondergrond voordat u het loskoppelt.

1. Schakel de extra hydrauliek van de kniklader uit.
2. Druk op de ontgrendelingstoets en draai tegelijkertijd aan de hendel om de connector los te koppelen.
3. Plaats na deze handeling de multiconnector op zijn houder op het gereedschap.

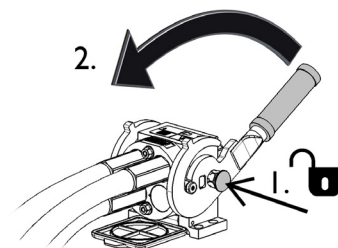

Hydraulische slangen loskoppelen:

Breng voordat u de koppelingen loskoppelt het toebehoren omlaag tot een veilige positie op een stevige, vlakke ondergrond. Draai de besturingshendel van de extra hydrauliek in de neutrale stand.

LET OP

Koppel bij het loskoppelen van het toebehoren altijd de hydraulische koppelingen los voordat u de snelkoppelingsplaat ontgrendelt, om schade aan de slang en lekkage van olie te voorkomen. Plaats de beschermdoppen terug op de koppelingen om te voorkomen dat onzuiverheden het hydraulische systeem binnenkomen.

De hydraulische restdruk afdrukken:

Als er restdruk achterblijft in het hydraulische systeem van het toebehoren, is het vaak wel mogelijk om de hydraulische koppelingen los te koppelen, maar kan het moeilijk zijn om ze de volgende maal weer vast te koppelen. Als de koppelingen niet kunnen worden aangesloten, moet de restdruk worden afgelaten door de bedieningshendel van de extra hydrauliek van de kniklader te draaien, wanneer de motor is uitgeschakeld. Om er zeker van te zijn dat er geen restdruk achterblijft in het hydraulische systeem van het toebehoren, schakelt u de motor van de kniklader uit en beweegt u de bedieningshendel van de extra hydrauliek van de kniklader voor- en achteruit voordat u de koppelingen losmaakt.

5.2 Elektrische aansluiting

Elektrische functies van het toebehoren:

Standaard is de sneeuwblazer uitgerust met elektrisch bediende rotatie van de uitwerppijp. Elektrisch verstelbare uitwerphoogte is beschikbaar als optie.

Het elektrisch draaien van de uitwerppijp kan worden bediend met de standaardkabelbundel die bij de sneeuwblazer wordt geleverd.

Als de sneeuwblazer ook is uitgerust met elektrisch verstelbare uitwerphoogte, is ook het bedieningsschakelaarpak voor het toebehoren nodig (optionele uitrusting voor knikladers).

5.2.1 De kabelbundel van het aanbouwwerktuig aansluiten op de kniklader

Vanaf 2016 is er een elektrische stekker geïntegreerd in de multiconnector van alle aanbouwwerktuigen met hydraulische functies. Er wordt echter ook een aparte kabelbundel bij de sneeuwblazer geleverd, om het mogelijk te maken de sneeuwblazer aan te sluiten en te gebruiken met knikladers die geen bedieningsschakelaarpak voor het aanbouwwerktuig hebben.

Er zijn drie manieren om de elektrische connector aan te sluiten, afhankelijk van de geïnstalleerde opties op de kniklader:

1. Als uw kniklader niet is uitgerust met een bedieningsschakelaarpack voor het aanbouwwerktuig:

Gebruik de aparte kabelset met een schakelaar die bij het aanbouwwerktuig wordt geleverd. Sluit deze kabel aan op het elektrische contact van 12 V bij de bestuurdersstoel van de kniklader en op de elektrische stekker van het aanbouwwerktuig.

1. Elektrische stekker, wordt aangesloten op het elektrische contact van 12 V bij de bestuurdersstoel van de kniklader.

Meer informatie over de vermogensuitgang van de kniklader is te vinden in de handleiding van de kniklader.

2. 2-wegschakelaar, keert terug naar middenpositie

Kies de plaats van de schakelaar in de cabine, zodat u er makkelijk bij kunt maar zonder dat deze onbedoeld kan worden gebruikt.

Deze kabel met schakelaar kan alleen worden gebruikt om het draaien van de uitwerpijp te bedienen.

3. Sluit aan op de elektrische stekker van het aanbouwwerktuig.

Als het aanbouwwerktuig is uitgerust met een elektrische stekker die is geïntegreerd in de multiconnector van het aanbouwwerktuig, verwijder dan de elektriciteitskabel dan van de multiconnector.

2. Als uw kniklader is

- uitgerust met het bedieningsschakelaarpack voor het aanbouwwerktuig en
- de kniklader is gebouwd in **2016 of later:**

De elektrische aansluiting is geïntegreerd in de multiconnector. De kabelbundel van het aanbouwwerktuig wordt verbonden wanneer de multiconnector wordt vastgekoppeld.

Reinig de beide multiconnectors voordat u de multiconnector aansluit.

De aparte kabelbundel A34804 is niet nodig als de kniklader is uitgerust met het bedieningsschakelaarpack voor het aanbouwwerktuig.

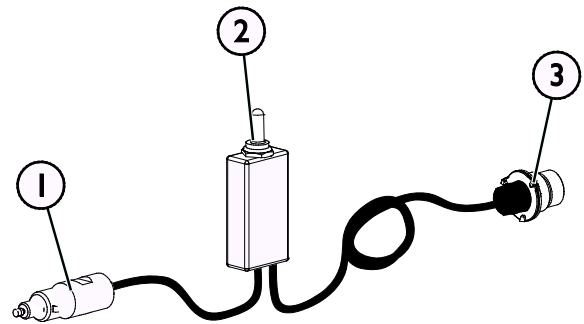

Kabelbundel A34804

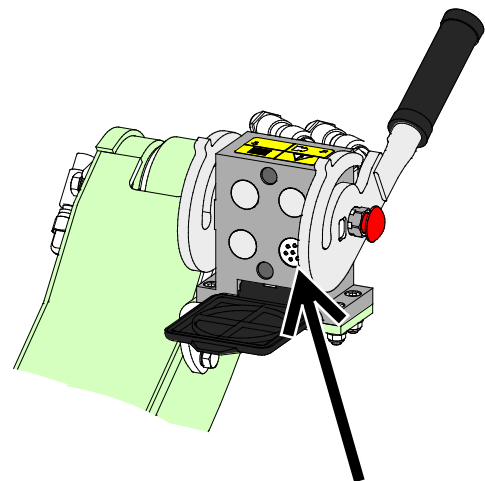

Bedieningsschakelaarpack aanbouwwerktuig, kniklader gebouwd in 2016 of later

3. Als uw kniklader is

- uitgerust met het bedieningsschakelaarpack voor het aanbouwwerktuig en
- de kniklader is gebouwd in **2015 of eerder**:

Er zit een elektrische aansluiting bij de multiconnector van de kniklader. Sluit de elektrische aansluiting van het aanbouwwerktuig aan op het contact van de kniklader.

De aparte kabelbundel A34804 is niet nodig als de kniklader is uitgerust met het bedieningsschakelaarpack voor het aanbouwwerktuig.

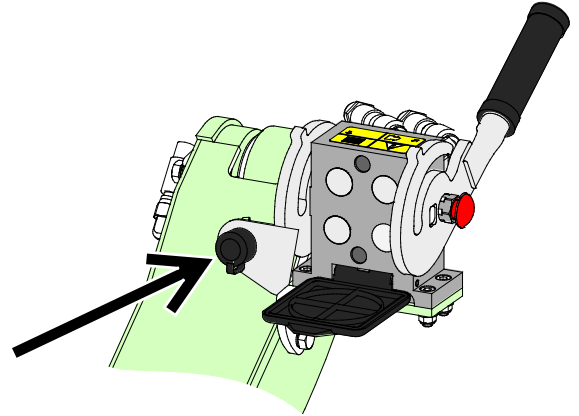

Bedieningsschakelaarpack aanbouwwerktuig, kniklader gebouwd in 2015 of eerder

LET OP

Zorg ervoor dat de elektriciteitskabels niet vast komen te zitten, worden platgedrukt of uitgerekt wanneer de apparatuur beweegt.

Met het toebehoren-bedieningsschakelaarpack dat beschikbaar is voor de kniklader, zijn de bedieningsschakelaars van het toebehoren goed bereikbaar aan het einde van de besturingshendel van de laadarm.

Meer informatie over de vermogensuitgang van de kniklader is te vinden in de bedienershandleiding van de kniklader.

6. Het toebehoren gebruiken

Controleer het hulpstuk en de werkomgeving nogmaals voordat u begint te werken en controleer of alle obstakels zijn verwijderd uit de werkomgeving. Een snelle inspectie van de apparatuur en de werkomgeving voor gebruik is belangrijk om de veiligheid en de beste prestaties van de apparatuur te garanderen.



Gevaar voor verstrengeling en snijden - Steek uw handen nooit in de uitwerppijp. Pas op voor snij- en verstrengelingsgevaar bij de sneeuwblazer; verlaat de bestuurdersstoel nooit wanneer het toebehoren is ingeschakeld of als het onverwacht kan starten. Stop de sneeuwblazer en de kniklader altijd volgens de veilige stopprocedure voordat u in de buurt van het toebehoren komt. Gebruik altijd een geschikt gereedschap om blokkeringen te verwijderen; steek nooit uw handen in de uitwerppijp. De bescherming van de uitwerppijp kan worden gebruikt om de pijp vrij te maken; bevestig de bescherming onmiddellijk weer op zijn plaats na het verwijderen van een blokkering.



Wegvliegende voorwerpen - Houd omstanders uit de buurt. Denk eraan dat de sneeuwblazer ondanks de beschermkap ijs, zand, stenen, stukken hout of andere materialen tot zelfs 30 meter ver weg kan slingeren. Stop het toebehoren als andere personen dichterbij dan 10 meter bij de sneeuwblazer zijn, in alle richtingen. Richt de uitwerppijp in een veilige richting, weg van mensen en breekbare oppervlakken.



Pas op voor het gevaar voor verstrengeling en verbrijzeling, met name bij het verwijderen van blokkeringen. Als een blokkering is verwijderd zonder dat eerst de externe hydrauliek van de kniklader is uitgeschakeld, starten de toevoervijzel en de uitwerproter onmiddellijk, wat ernstige verwondingen kan veroorzaken. Stop het aanbouwwerktuig altijd door de bedieningshendel van de externe hydrauliek in de neutrale positie te brengen voordat u de bestuurdersstoel verlaat, schakel de motor van de kniklader uit, en laat de restdruk van het hydraulische systeem af.



**WAARSCHUWING**

Gevaar voor verbrijzeling - Laat niemand onder een opgeheven toebehoren of laadarm komen. Vergeet niet dat de laadarm zelfs omlaag kan worden gebracht of kan worden gekanteld als de motor is uitgeschakeld (gevaar voor verbrijzeling). De kniklader is niet bedoeld om een last een lange periode opgeheven te houden. Breng het hulpstuk altijd omlaag in een veilige positie voordat u de bestuurdersstoel verlaat.



6.1 Controles voor gebruik

- Lees alle instructies voor gebruik. Zorg ervoor dat de handleiding van de kniklader beschikbaar is.
- Controleer de algemene staat van het hulpstuk en de kniklader en controleer op mogelijke hydraulische-olielekken. Het hulpstuk mag niet worden gebruikt als er een storing in het hydraulische systeem van de kniklader of het hulpstuk is. Raadpleeg hoofdstuk 7 voor onderhoudsinstructies.
- Controleer de staat van de vijzelschroef en de uitwerprotor en of ze vrij kunnen draaien. Controleer of er geen touw of ander vreemd materiaal omheen is gewikkeld.
- Controleer of de uitwerppijp soepel draait zoals de bedoeling is en of de draaibeweging niet is geblokkeerd. Stel de uitwerphoogte in op de juiste instelling en richt de uitwerppijp in een veilige richting.
- Controleer de instelling van de glijplaten aan de zijkant en de randplaat. Zie hoofdstuk 6.4.
- Verwijder voordat u met de werkzaamheden start grote voorwerpen die de sneeuwblazer kunnen beschadigen uit het werkgebied. Denk aan de juiste werkmethoden en verlaat de bestuurdersstoel alleen als dat echt nodig is.
- Rijd voorzichtig op oneffen terrein en let op het effect dat een zware last aan de voorkant van de kniklader heeft op de stabiliteit en de rijeigenschappen van de kniklader.
- Zorg ervoor dat omstanders op veilige afstand zijn als u de apparatuur bedient. Laat niemand het gevarengedebied van de laadarm betreden of recht voor de kniklader staan. Controleer ook of het veilig is om met de kniklader achteruit te rijden. Neem nooit aan dat omstanders blijven staan waar u ze voor het laatst hebt gezien; met name kinderen voelen zich vaak aangetrokken tot de bewegende apparatuur.
- Bestuur het hulpstuk en de besturingen van de kniklader alleen als u op de bestuurdersstoel zit. Zorg ervoor dat de kniklader en het hulpstuk veilig en op de bedoelde manier worden gebruikt. Laat kinderen de apparatuur niet bedienen.
- Bedien de kniklader of de hulpstukken niet als u onder de invloed bent van alcohol, drugs, medicijnen die uw beoordelingsvermogen kunnen beïnvloeden of slaperigheid kunnen veroorzaken, of als u op een andere manier niet medisch in staat bent om de apparatuur te bedienen.
- Denk aan de juiste werkmethoden en verlaat de bestuurdersstoel alleen als dat echt nodig is. Oefen het gebruik van het hulpstuk en de bediening van de kniklader in een veilig gebied. Als u niet bekend bent met het specifieke knikladermodel, wordt aangeraden om het gebruik te oefenen zonder toeberehen.

**WAARSCHUWING**

Controleer of de bescherming van de uitwerppijp op zijn plaats is bevestigd voordat u de sneeuwblazer gebruikt. Het is verboden om de sneeuwblazer te gebruiken zonder dat de bescherming op zijn plaats zit. Controleer of de uitwerppijp in een veilige richting is gericht voordat u de sneeuwblazer start. Gebruik de handmatige aanpassing van de uitwerphoogte alleen wanneer het toebehoren is gestopt.

LET OP

Oververhitte hydraulische olie vermindert het vermogen en heeft invloed op de levensduur van de hydraulische componenten van zowel het toebehoren als de kniklader. Reinig regelmatig de oliekoelers van de kniklader; raadpleeg de handleiding van de kniklader voor meer instructies. Een slecht presterende koeler kan ervoor zorgen dat de hydraulische olie ook in winterse omstandigheden oververhit raakt.

6.2 Gebruik

De sneeuwblazer gebruiken:

1. Zet het aanbouwwerktuig in de werkpositie. De sneeuwblazer werkt het efficiëntst wanneer hij iets voorover wordt gekanteld, of licht op de grond wordt gehouden in verticale positie, zoals te zien is op de onderstaande afbeelding. Op die manier verzamelt de randplaat van de sneeuwblazer bijv. minder zand.

LET OP: Het aanbouwwerktuig moet op de glijplaten aan de zijkant lopen.

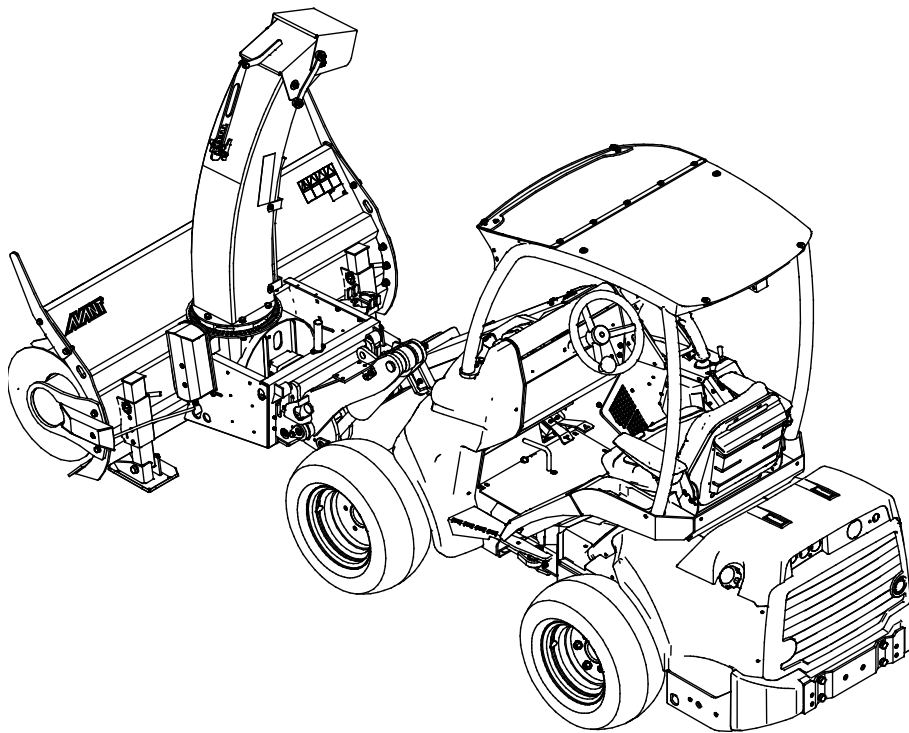

2. De sneeuwblazer wordt gestart door de bedieningshendel van de externe hydrauliek de vergrendelingspositie te zetten, of de knoppen van de joystick te gebruiken. Start het aanbouwwerktuig vanaf de bestuurdersstoel met een laag motortoerental op de kniklader.

Gebruik het aanbouwwerktuig met een hoog motortoerental en rijd langzaam, aangepast aan de bedrijfsomstandigheden.

De sneeuwblazer heeft een hoog hydraulische-oliedebiet nodig. Afhankelijk van het knikladermodel moet gewoonlijk de 2-pompsinstelling van de externe hydrauliek en een hoog motortoerental worden gebruikt om de sneeuw het effectiefst af te voeren.

3. Duw de sneeuwblazer niet te hard tegen de grond omdat de controle over de kniklader daardoor wordt beïnvloed, aangezien de voorwielen van de kniklader van de grond kunnen komen.

Als uw kniklader is uitgerust met het laadarm-zweefstandsysteem, moet dit worden ingeschakeld nadat de sneeuwblazer in de juiste werkpositie is geplaatst.

Zweefstand (optionele apparatuur voor sommige knikladermodellen)

Als uw kniklader is uitgerust met de zweefstandoptie, wordt aangeraden om dit in te schakelen. Met de zweefstand kan het blad het oppervlak van de grond effectiever volgen, voor betere prestaties.

LET OP

De kniklader kan onverwacht stoppen als het aanbouwwerktuig een obstakel raakt. De zweefstand van de laadarm voorkomt niet plotseling stoppen of mogelijke schade aan het aanbouwwerktuig als er een obstakel wordt geraakt. Zorg ervoor dat het werkgebied veilig is voordat u de apparatuur gebruikt en maak altijd de veiligheidsriem vast.

Beschermklep toevoervijzel

De sneeuwblazer is uitgerust met een functie die de vijzelschroef stopt wanneer de kracht die nodig is voor de rotatie te hoog wordt. Het doel van deze functie is het voorkomen van schade aan de vijzelschroef wanneer er bijvoorbeeld een groot blok ijs of een vreemd voorwerp in de sneeuwblazer komt.

Het aanbouwwerktuig start onmiddellijk nadat de blokkering is opgeheven. Als de sneeuwblazer stopt tijdens het gebruik, stop hem dan volgens de veilige stopprocedure en controleer de apparatuur. De veiligheidsfunctie heeft geen invloed op de normale werking van de sneeuwblazer. Neem contact op met onderhoud om de werking van het systeem te controleren als dat nodig is. Alleen de erkende Avantklantenservice mag het hydraulische systeem van het aanbouwwerktuig aanpassen.

6.3 De elektrische functies van de sneeuwblazer gebruiken

1. Er wordt een kabelbundel met een 2-wegschakelaar bij het aanbouwwerktuig geleverd. Houd de schakelaar in één van beide richtingen om de uitwerppijp te draaien.

Deze aparte kabelbundel met schakelaar kan alleen worden gebruikt om de uitwerppijp elektrisch te laten draaien.

Zie pagina voor instructies over het aansluiten van de kabelbundel op het aanbouwwerktuig.

Kies de plaats van de schakelaar in de cabine, zodat u er makkelijk bij kunt maar zonder dat deze onbedoeld kan worden gebruikt.

2. Wanneer de kniklader is uitgerust met het optionele bedieningsschakelaarpack voor het aanbouwwerktuig, kan de schakelaar ook worden gebruikt om de rotatie van de uitwerppijp en de uitwerphoogte van de sneeuwblazer te bedienen.

Zie pagina 15 voor instructies over het aansluiten van de kabelbundel op het aanbouwwerktuig.

Het draaien van de uitwerppijp wordt bediend met schakelaar nummer 2 en de uitwerphoogte met schakelaar 3. Schakelaar nummer 1 wordt niet gebruikt met de sneeuwblazer.

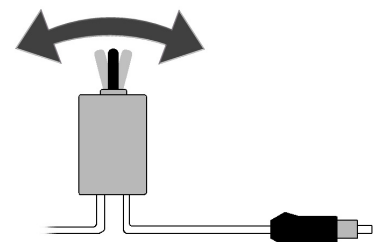

6.3.1 Draaien uitwerppijp

De elektrische uitwerppijp kan worden gebruikt wanneer de contactsleutel van de kniklader wordt omgedraaid om de elektrische uitgang van de kniklader in te schakelen. De uitwerppijp kan 260° draaien. De pijp kan niet direct naar de kniklader worden gedraaid. Zorg ervoor dat de uitwerppijp altijd in een veilige richting staat.

Als de elektrische schakelaar-draadbundel wordt gebruikt die bij het aanbouwwerktuig wordt geleverd, houd de schakelaar dan binnen handbereik of in uw hand, zodat u indien nodig de uitwerppijp snel kunt draaien. Laat de uitwerppijp niet lang achter elkaar draaien als de uitwerppijp al tegen de aanslagen is gedraaid of als de uitwerppijp vast zit om een andere reden, om de rotatie-actuator van de uitwerppijp niet te beschadigen.

De hoogte van de punt van de uitwerppijp kan handmatig of elektrisch worden aangepast. Draai de handmatige afstelling stevig vast.

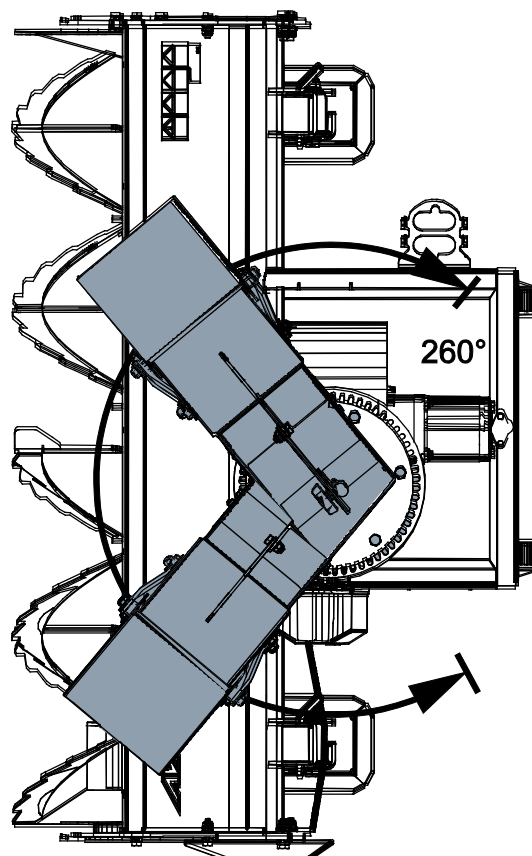

6.3.2 Elektrisch afstellen van de uitwerphoogte (optioneel extra)

Als de sneeuwblazer is uitgerust met elektrisch verstelbare uitwerphoogte (A430172), is ook het bedieningsschakelaarpak voor het aanbouwwerktuig nodig.

Installatie

Vervang eerst de mechanische beugel (1) bij de elektrische motor A418325 (2). Sluit daarna de elektrische aansluiting van de elektrische motor aan op het contact van de kniklader. De kabel (3) van de elektrische motor wordt door een kabelkanaal (4) geleid om mechanische schade te voorkomen.

Zie pagina 15 voor instructies over het aansluiten van de kabelbundel op het aanbouwwerktuig.

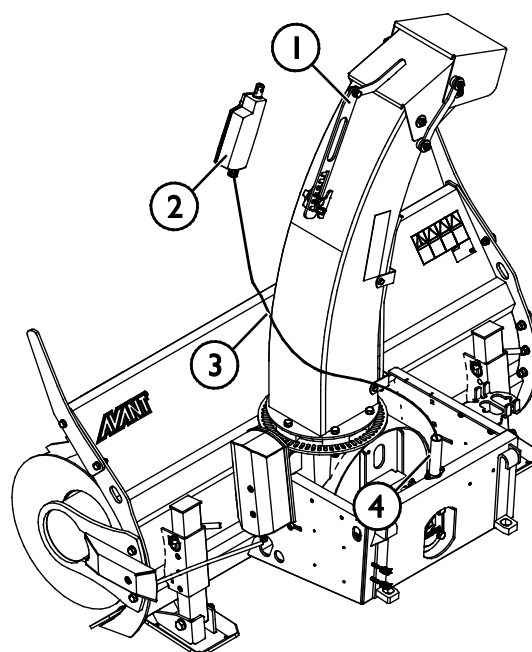

6.4 Schrapperplaat en glijplaten

Pas de schrapperplaat en de glijplaten aan de zijkant die op de afbeeldingen hiernaast te zien zijn zo aan dat de sneeuwblazer soepel over het oppervlak glijdt zonder dat het chassis de grond raakt.

De zij-glijplaten kunnen worden aangepast door ze parallel aan beide zijden op de gewenste hoogte in te stellen.

De schrapperplaat onder de sneeuwblazer kan zoals nodig is worden afgesteld, maar mag niet constant in contact met de grond zijn. Houd de sneeuwblazer op ongelijke oppervlakken licht voorover gekanteld, zodat de schrapper een grotere bodemspeling heeft.

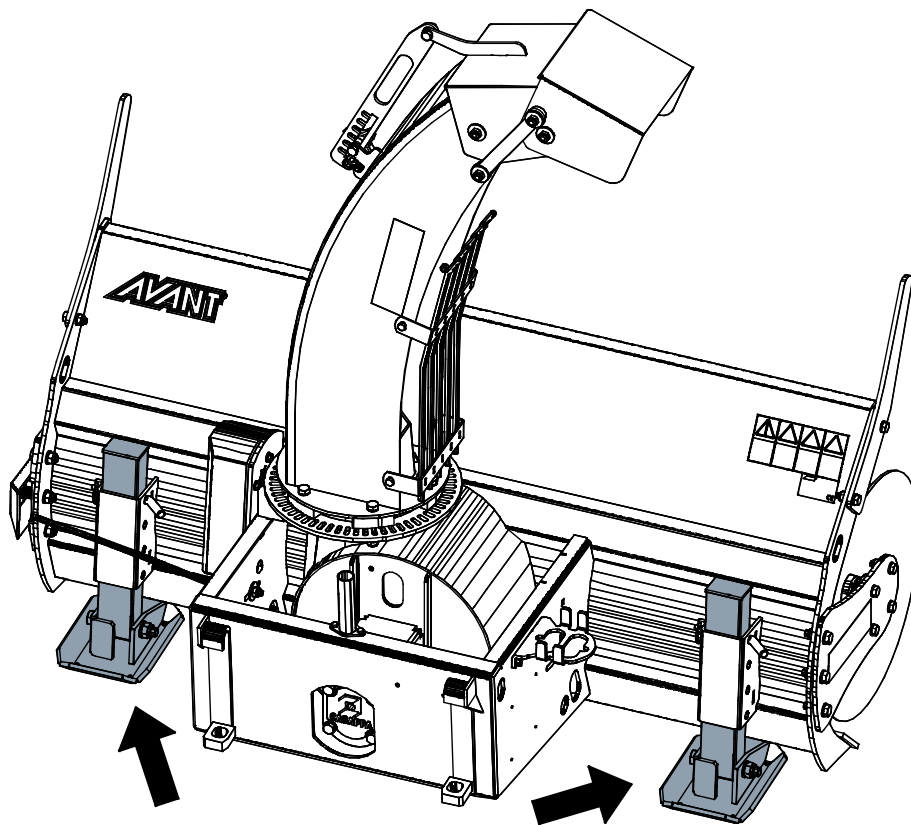
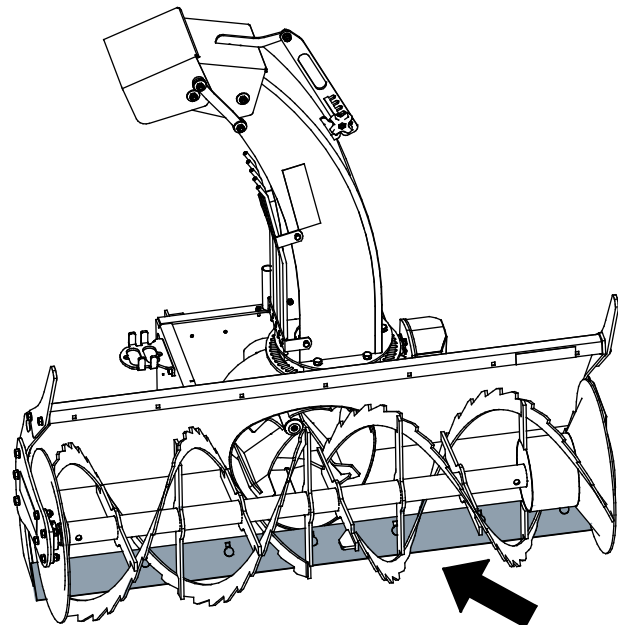

6.5 Een blokkering verwijderen

Verstopping van de vijzelschroef wordt in de meeste gevallen veroorzaakt door de rijsnelheid. Als de vijzelschroef de sneeuw niet snel genoeg kan uitwerpen, moet de rijsnelheid worden verlaagd. Verstopping van de uitwerppijp wordt beïnvloed door het type sneeuw en het hydraulische-oliedebiet (motortoerental kniklader). Stoot de sneeuwblazer niet tegen de grond om blokkeringen te verwijderen, omdat het aanbouwwerktuig dan beschadigd kan raken.

Als de sneeuwblazer geblokkeerd raakt of onverwachts stopt, stop het aanbouwwerktuig dan volgens de veilige stopprocedure en controleer de uitwerppijp.

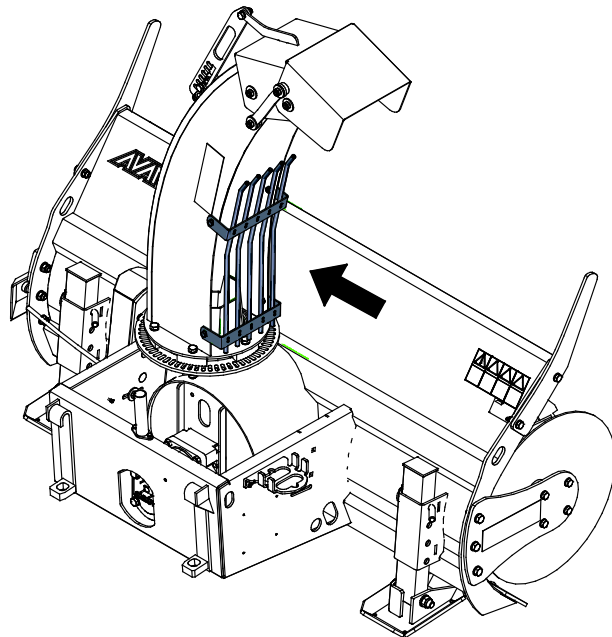

GEVAAR

Gevaar voor verstrengeling en snijden - Steek uw handen nooit in de uitwerppijp. Pas op voor snij- en verstrengelingsgevaar bij de sneeuwblazer; verlaat de bestuurdersstoel nooit wanneer het toebehoren is ingeschakeld of als het onverwacht kan starten. Stop de sneeuwblazer en de kniklader altijd volgens de veilige stopprocedure voordat u in de buurt van het toebehoren komt. Gebruik altijd een geschikt gereedschap om blokkeringen te verwijderen; steek nooit uw handen in de uitwerppijp. De bescherming van de uitwerppijp kan worden gebruikt om de pijp vrij te maken; bevestig de bescherming onmiddellijk weer op zijn plaats na het verwijderen van een blokkering.



WAARSCHUWING

Pas op voor het gevaar voor verstrengeling en verbrijzeling, met name bij het verwijderen van blokkeringen. Als een blokkering is verwijderd zonder dat eerst de externe hydrauliek van de kniklader is uitgeschakeld, starten de toevoervijzel en de uitwerprotor onmiddellijk, wat ernstige verwondingen kan veroorzaken. Stop het aanbouwwerktuig altijd door de bedieningshendel van de externe hydrauliek in de neutrale positie te brengen voordat u de bestuurdersstoel verlaat, schakel de motor van de kniklader uit, en laat de restdruk van het hydraulische systeem af.



6.6 Transportpositie



VOORZICHTIG

Houd de kniklader stabiel. Transporteer het aanbouwwerktuig altijd zo laag en dichtbij de grond als mogelijk is. Houd de telescopische laadarm ingetrokken tijdens het rijden.

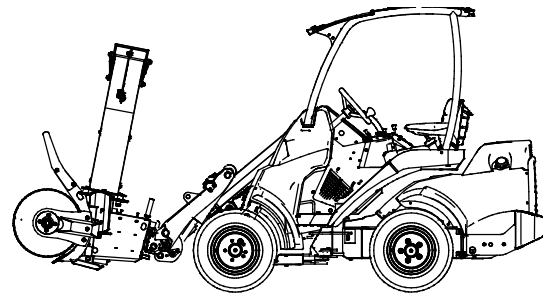

6.7 Het aanbouwwerktuig opslaan

Koppel de sneeuwblazer los en sla hem op op een vlakke ondergrond, zodat hij stevig op de twee vloersteunen onder het aanbouwwerktuig staat. Sla het aanbouwwerktuig niet direct op de grond op, plaats er bijvoorbeeld een pallet of houten blokken onder. De beste opslagplaats voor het aanbouwwerktuig is een gebied dat beschermd is tegen regen en direct zonlicht. Verwijder de meeste sneeuw van de uitwerppijp, uitwerprotor en het chassis van de sneeuwblazer, zodat het aanbouwwerktuig niet vast kan komen te zitten door smeltende en opnieuw bevrozende sneeuw. Zorg ervoor dat de sneeuwblazer stabiel staat tijdens de opslag. Het is verboden om op de sneeuwblazer te klimmen.

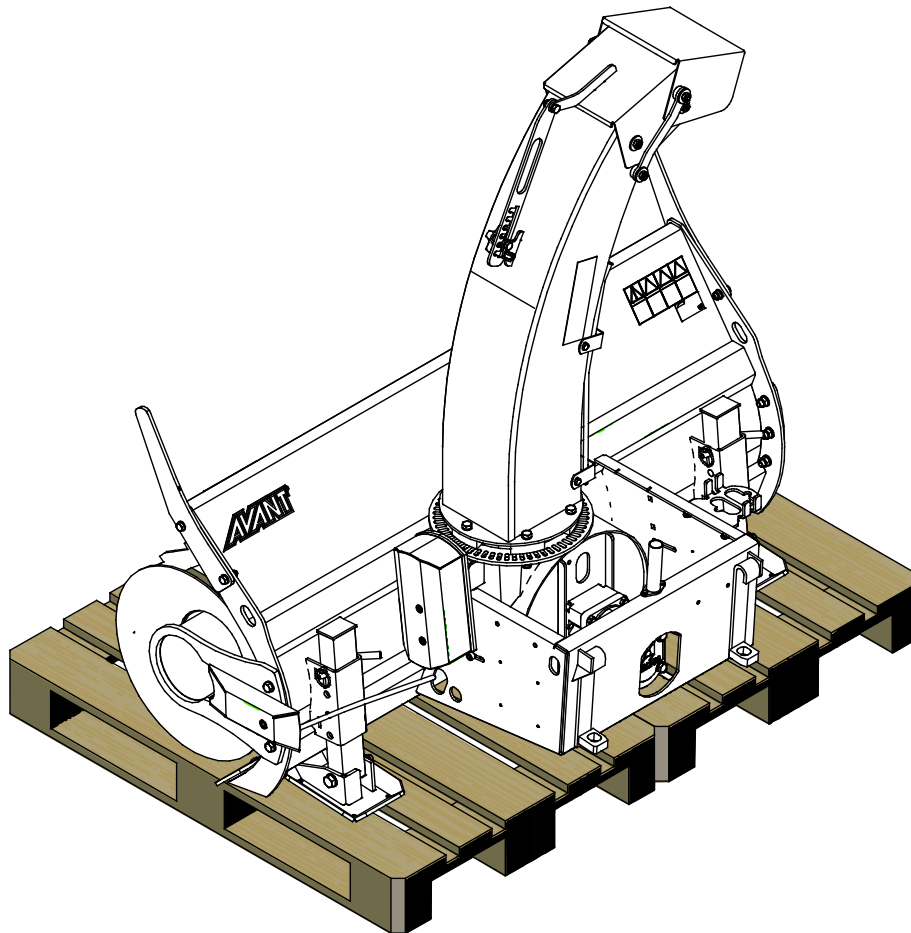

Reinig het aanbouwwerktuig voor een lange opslagperiode, werk de verf waar nodig bij en vet de smeerpunten in om schade door roest te voorkomen. Smeer de draairand van de uitwerppijp licht met olie.

7. Onderhoud en reparaties

Dit toebehoren heeft een onderhoudsvriendelijk ontwerp. Doorlopend onderhoud omvat regelmatig reinigen en smeren en de staat van het toebehoren controleren. Vanwege het gevaar voor verbrijzeling veroorzaakt door omlaag bewegende machineonderdelen, moeten alle onderhoudswerkzaamheden worden uitgevoerd met de bewegende onderdelen volledig omlaag gebracht en het toebehoren plat rustend op de grond.



Gevaar voor verbrijzeling - Kom nooit onder het opgeheven toebehoren. Zorg ervoor dat het toebehoren goed wordt ondersteund tijdens alle onderhoudswerkzaamheden. Kom nooit onder een opgeheven toebehoren. De laadarm kan onverwacht omlaag komen tijdens het onderhoud en ernstige verwondingen veroorzaken door verbrijzeling of stoten, zelfs wanneer de motor van de kniklader niet draait. Alle onderhoudswerkzaamheden en reparaties moeten worden uitgevoerd met het toebehoren omlaag gebracht in een veilige positie.

7.1 Inspectie van hydraulische componenten

Controleer de staat van de hydraulische slangen en componenten wanneer de motor is uitgeschakeld, het systeem is afgekoeld en de druk is afgelaten. Gebruik de apparatuur niet als u een lek in het hydraulische systeem van het aanbouwwerktuig van de kniklader heeft ontdekt. Lekkende hydraulische vloeistof kan in de huid doordringen en ernstige verwondingen veroorzaken. Roep onmiddellijk medische hulp in als er hydraulische vloeistof doordringt in de huid. Was alle lichaamsdelen die in aanraking zijn geweest met hydraulische olie goed af met water en zeep. Hydraulische vloeistof is ook schadelijk voor het milieu. Het moet worden voorkomen dat hydraulische vloeistof in het milieu lekt. Repareer alle lekken onmiddellijk wanneer u ze ontdekt, omdat een klein lek al snel groot kan worden. Gebruik het aanbouwwerktuig alleen met het type hydraulische olie dat is geaccepteerd voor gebruik in Avant-knikkladers.



Gevaar voor injectie door de huid van vloeistof met hoge druk - Laat de restdruk af voordat u onderhoud uitvoert. Raak nooit hydraulische onderdelen aan wanneer het hydraulische systeem onder druk staat, omdat een koppeling kan breken of los kan komen te zitten en de vrijgekomen olie ernstige verwondingen kan veroorzaken. Gebruik de apparatuur niet als u een storing in het hydraulische systeem heeft ontdekt.



Controleer de slangen op scheuren of slijtage. Als er tekenen van lekkage zijn, houdt u, om een onderdeel te controleren, een stukje karton in het gebied waar het lek waarschijnlijk zit. Gebruik niet uw handen om naar lekken te zoeken. Houd de slijtage van de slangen in de gaten en stop het gebruik als het oppervlak van een van de slangen is versleten. Controleer het traject van de slangen; pas de slangklemmen aan om schuren tegen de slangen te voorkomen. De slangen hebben een beperkte levensduur. Afhankelijk van de bedrijfsomstandigheden moeten alle slangen uiterlijk na 3 tot 5 jaar gebruik grondig worden geïnspecteerd en indien nodig worden vervangen.

Als u een storing vindt, betekent dit dat de hydraulische slang of component moet worden vervangen en dat de apparatuur niet mag worden gebruikt totdat deze is gerepareerd. Reserveonderdelen zijn verkrijgbaar bij uw dichtstbijzijnde AVANT-dealer of erkend servicepoint. Laat de reparatiewerkzaamheden over aan professionele onderhoudsmonteurs als u niet voldoende kennis van en ervaring heeft met hydraulische samenstellen om de reparatie veilig uit te kunnen voeren.

7.2 Het hulpstuk reinigen

Reinig het hulpstuk regelmatig om te voorkomen dat zich vuil ophoopt dat moeilijker te verwijderen is. Er kan een hogedrukreiniger met een mild reinigingsmiddel worden gebruikt voor het reinigen. Gebruik geen sterke oplosmiddelen en sproei niet direct op de hydraulische componenten of op de labels op het hulpstuk.

Breng meteen na het gebruik de sneeuwblazer iets omhoog van de grond en laat hem kort werken met een hoog toerental om alle achtergebleven sneeuw van het toebehoren te verwijderen. Stoot de sneeuwblazer niet tegen de grond. Als er zich veel ijs ophoopt waardoor de sneeuwblazer niet meer normaal kan worden gebruikt, ontdooi het toebehoren dan in een warme ruimte. Het gebruik van chemicaliën kan schade aan de hydraulische slangen veroorzaken. Smeer het smeerpunt op de sneeuwblazer na het reinigen. Het schoonvegen van de sneeuwblazer na gebruik helpt het ophopen van ijs en sneeuw op de machine te verminderen.



Verstrengelingsgevaar - Er bestaat ook gevaar voor verstrengeling tijdens het onderhoud. Gebruik het toebehoren niet tijdens het reinigen.

WAARSCHUWING

7.3 Inspectie van metalen constructies

Ook de metalen constructies van het aanbouwwerktuig moeten regelmatig worden geïnspecteerd. Controleer ze op schade en inspecteer de snelkoppelingsbeugels en het gebied daaromheen zorgvuldig. Het aanbouwwerktuig mag niet worden gebruikt als het is vervormd, gebarsten of gescheurd.

Reparaties door lassen mogen alleen door professionele lassers worden uitgevoerd. Bij het lassen mogen alleen methoden en additieven worden gebruikt die geschikt zijn voor het staal dat in het aanbouwwerktuig is gebruikt. Neem contact op met uw dichtstbijzijnde service point voor meer informatie.

7.4 Toevoervijzel en uitwerpventilator

De rotor van de toevoervijzel en de uitwerpventilator moeten in balans zijn. Abnormale trillingen en geluiden kunnen tekenen zijn van onbalans. Reinig en ontdooi bij trillingen de onderdelen om ijs en opgehoopte sneeuw te verwijderen. Componenten die uit balans zijn kunnen storing van de hydraulische motoren of lagers veroorzaken. Neem contact op met de dichtstbijzijnde AVANT-service als de onderdelen zijn beschadigd of als de trillingen blijven bestaan na het reinigen van de onderdelen.

7.5 Draaien uitwerppijp

De tandkrans van de uitwerppijp kan licht worden geolied zonder de structuur te openen. De actuator van de uitwerppijp is een onderhoudsvrije elektrische motor. De lagers van de uitwerppijp zijn permanent gesmeerd en hebben gewoonlijk geen onderhoud nodig. De elektrische onderdelen voor het draaien van de uitwerppijp en het afstellen van de punt van de pijp kunnen niet door de gebruiker worden gerepareerd.

7.6 Smeren

Er moet regelmatig een kleine hoeveelheid smeermiddel worden toegevoegd in het smeerpunt bij het lager. Het juiste smeerinterval hangt sterk af van de bedrijfsomstandigheden, maar er moet ten minste na iedere 10 uur gebruik smeermiddel worden toegevoegd.

Reinig het uiteinde van de nippel voor het smeren en breng een kleine hoeveelheid vet per keer aan. De smeernippel is een standaard R1/8"-nippel. Vervang hem als hij beschadigd is.

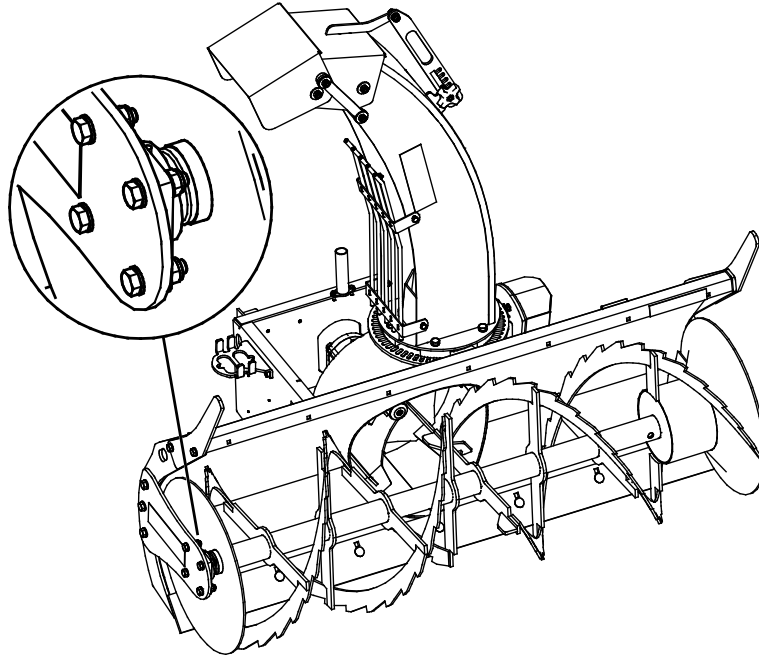

8. Garantievoorwaarden

Avant Tecno Oy biedt een jaar (12 maanden) garantie vanaf de aankoopdatum op het hulpstuk dat het produceert.

De garantie dekt reparatiekosten als volgt:

- De arbeidskosten worden gedekt als de reparatie niet in de fabriek wordt uitgevoerd.
- De fabriek vervangt defecte componenten of verbruiksgoederen.

De fabriek kan de prijs van de componenten die door de klant worden gekocht vergoeden in speciale gevallen die van tevoren zijn overeengekomen.

De garantie dekt het volgende niet:

- Normale onderhoudswerkzaamheden of onderdelen en verbruiksgoederen die daarvoor nodig zijn.
- Schade die wordt veroorzaakt door ongewone bedrijfsomstandigheden of gebruikswijzen, nalatigheid, structurele veranderingen die zijn aangebracht zonder toestemming van Avant Tecno Oy, gebruik van niet-originele onderdelen of gebrek aan onderhoud.
- Gevolgen van een defect, zoals onderbreking van het werk of andere mogelijke bijkomende schade.
- Reis- en/of vrachtkosten die het gevolg zijn van de reparatie.

EY-vaatimustenmukaisuusvakuutus
 EG-försäkran om överensstämmelse
 EC Declaration of Conformity
 EG-conformiteitsverklaring

AVANT[®]
 www.avanttecno.com

Valmistaja / Tillverkare / Manufacturer / Fabrikant:
 Osoite / Adress / Address / Adres:

AVANT TECNO OY
 Ylötie 1
 33470 YLÖJÄRVI, FINLAND

Vakuutamme täten, että alla mainitut tuotteet täyttävät konedirektiivin turvallisuus- ja terveystaakumat (direktiivi 2006/42/EY muutoksineen). Seuraavia yhdenmukaistettuja standardeja on sovellettu /

Vi försäkrar härmed att nedan beskrivna produkter överensstämmer med hälso- och säkerhetskrav i EG-maskindirektiv (EG-direktiv 2006/42/EG som ändrat). Följande harmoniserade standarder har tillämpats /

We hereby declare that the products listed below are in conformity with the provisions of the Machinery Directive (directive 2006/42/EC as amended). The following harmonized standards have been applied /

Hierbij verklaren we dat de onderstaande producten in overeenstemming zijn met de bepalingen van de Machinerichtlijn (richtlijn 2006/42/EG zoals gewijzigd). De volgende geharmoniseerde normen zijn toegepast :

SFS-EN ISO 12100, SFS-EN ISO 4413

Mallit / Modeller / Models / Models:

Avant	
Hydraulitoiminen lumilinko; Avant-kuormaaajan työlaite Hydraulisk snöfräs; arbetsredskap för Avant lastare Hydraulic Snow blower; attachment for Avant loaders Sneeuwblazer 1500; toebehoren voor Avant-knikladers	A428062

CE

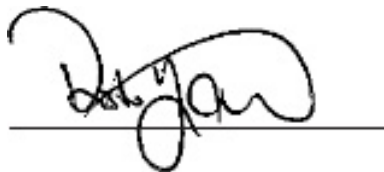

2.10.2018 Ylöjärvi, Finland

Risto Käkelä,
 Toimitusjohtaja / Verkställande direktör /
 Managing Director / Directeur

Vertaling van origineel document



AVANT[®]