

AVANT®

Handleiding voor gereedschappen



Roterende borstel

Productnummer

1100 mm, knikladers uit de 200-serie: A36111

1100 mm, knikladers uit de 300-400-serie: A36067

1500 mm, knikladers uit de 400-700-serie: A35284

2000 mm, knikladers uit de 400-700-serie: A35583

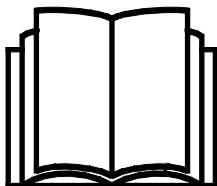

Lees deze handleiding aandachtig alvorens dit machine te gebruiken.

Bewaar deze handleiding voor later gebruik.

Manufacturer:

AVANT®
AVANT TECNO OY
e-mail: sales@avanttecono.com

Ylötie I
33470 YLÖJÄRVI
FINLAND
Tel. +358 3 347 8800
Fax +358 3 348 5511

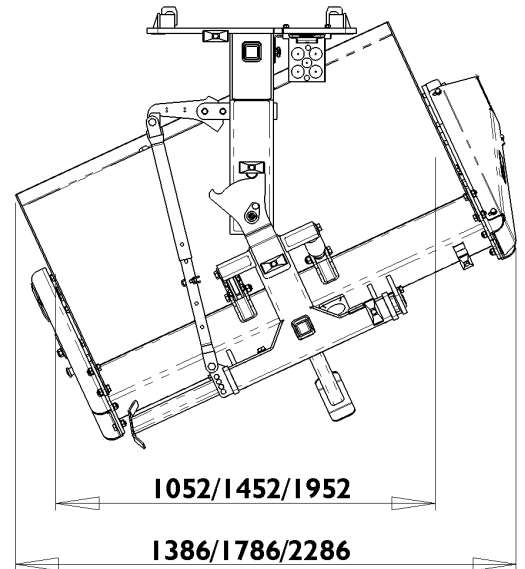
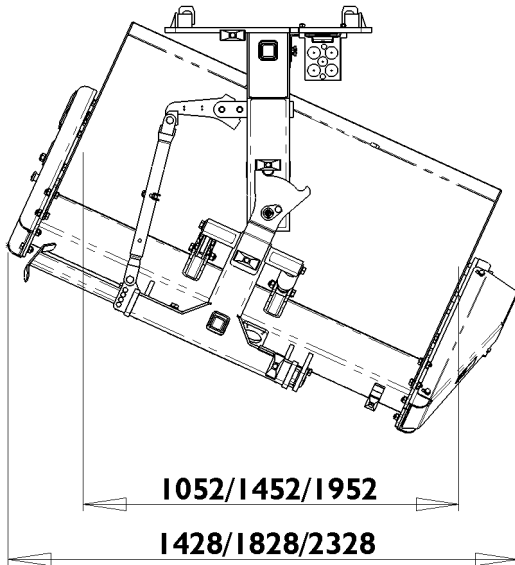
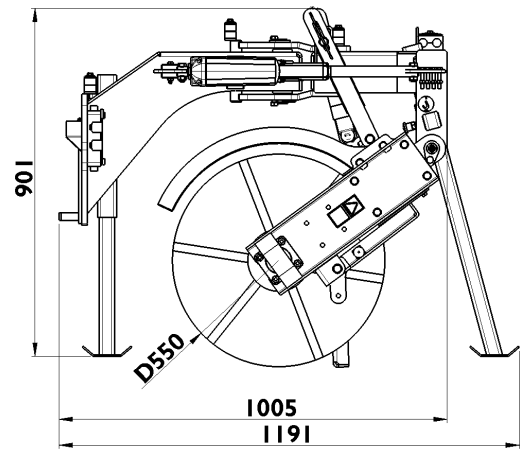
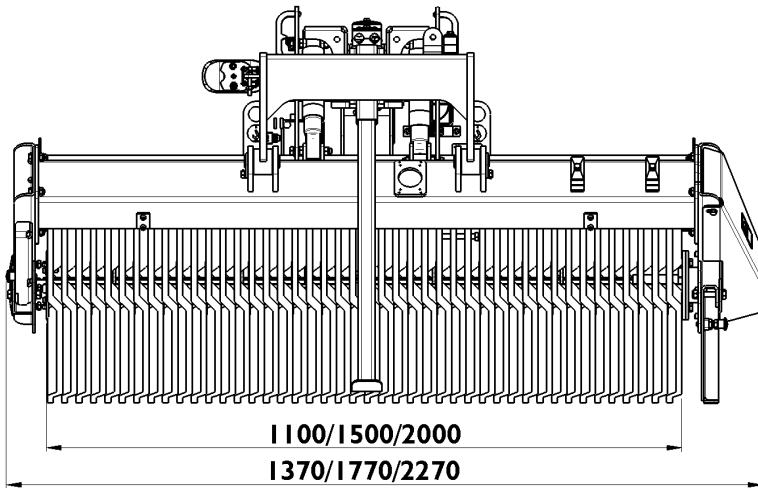

INHOUDSTABEL

| | |
|--|-----------|
| 1. Inleiding | 4 |
| 2. Beoogd gebruik | 5 |
| 3. Veiligheidsinstructies | 6 |
| 4. De bezem aan de kniklader bevestigen | 9 |
| 4.1 De hydraulische slangen vast- en loskoppelen | 11 |
| 4.2 Elektrische aansluiting..... | 13 |
| 4.3 Opslagsteunen..... | 14 |
| 5. Technische specificaties | 15 |
| 5.1 Veiligheidslabels en belangrijkste componenten van het hulpstuk..... | 15 |
| 6. De bezem gebruiken | 17 |
| 6.1 Controles voor gebruik | 18 |
| 6.2 De bezem gebruiken..... | 19 |
| 6.3 Het zweefstandsysteem van de bezem en de juiste werkpositie | 20 |
| 6.3.1 Indicatoren bezempositie, 1100 | 21 |
| 6.3.2 Indicatoren bezempositie, 1500/2000 | 21 |
| 6.4 De demping van de zweefstand aanpassen..... | 22 |
| 6.5 Zwenking van de bezem..... | 22 |
| 6.5.1 Breekbouten zwenksysteem | 23 |
| 7. Onderhoud en reparaties | 24 |
| 7.1 Inspectie van hydraulische componenten..... | 24 |
| 7.2 Het toebehoren reinigen en smeren..... | 25 |
| 7.3 Borstel..... | 26 |
| 8. Garantievoorwaarden | 26 |

I. Inleiding

Avant Tecno Oy bedankt u voor uw keuze voor een Avant-kniklader. De kniklader is ontworpen en geproduceerd op basis van jarenlange ervaring met productontwikkeling en productie. Door uzelf vertrouwd te maken met deze handleiding en de instructies op te volgen, beschermt u uw veiligheid en zorgt u ervoor dat de apparatuur betrouwbaar werkt en lang meegaat. Lees de instructies goed door voordat u de apparatuur begint te gebruiken of onderhoud gaat uitvoeren.

Het doel van deze handleiding is om u te helpen met het volgende:

- de apparatuur op een veilige, efficiënte manier bedienen
- gevaarlijke situaties observeren en voorkomen
- de apparatuur in goede staat houden en een lange levensduur garanderen

De volgende waarschuwingssymbolen worden in deze handleiding gebruikt om factoren aan te geven waar rekening mee moet worden gehouden om het gevaar voor letsel of schade aan voorwerpen te voorkomen:

| | |
|--|--|
|  | WAARSCHUWING: |
| | <p>Dit veiligheidssymbool duidt belangrijke veiligheidsinformatie in deze handleiding aan. Het waarschuwt voor een onmiddellijk gevaar dat ernstige verwondingen kan veroorzaken.</p> <p>Lees de waarschuwingstekst bij het symbool goed en zorg ervoor dat ook de andere bestuurders bekend zijn met de waarschuwingen, omdat dit de persoonlijke veiligheid betreft.</p> |

Dit signaalwoord geeft informatie over de juiste bediening en onderhoud van de apparatuur.

LET OP

Als de instructies bij het symbool niet in acht worden genomen, kan dit leiden tot storing van de apparatuur of andere schade aan eigendommen.

Met deze instructies kunnen zelfs personen zonder ervaring het hulpstuk en de kniklader veilig gebruiken. In de handleiding staan ook belangrijke instructies voor ervaren AVANT-bestuurders. Zorg ervoor dat alle personen die de kniklader gebruiken goed zijn geïnformeerd en zichzelf vertrouwd hebben gemaakt met de handleiding van de kniklader, alle hulpstukken die worden gebruikt en alle veiligheidsinstructies voordat ze de apparatuur gebruiken. Het is verboden om de apparatuur voor andere doeleinden of op een andere manier te gebruiken dan wordt beschreven in deze handleiding. Houd deze handleiding gedurende de hele levensduur van de apparatuur bij de hand. Als u de apparatuur verkoopt of overdraagt, vergeet dan niet om deze handleiding aan de nieuwe eigenaar te geven. Als de handleiding kwijt of beschadigd is, kunt u een nieuwe aanvragen bij uw Avant-dealer of de fabrikant. Vanwege de doorlopende productontwikkeling kunnen sommige details die in deze handleiding staan verschillen van uw apparatuur. Deze handleiding is een vertaling van de originele instructies in het Engels.

Naast de veiligheidsinstructies in deze handleiding moet u ook alle arbeidsveiligheidsregels, plaatselijke wetten en andere voorschriften met betrekking tot het gebruik van de apparatuur in acht nemen. Met name de voorschriften met betrekking tot het gebruik van de apparatuur op openbare wegen moeten in acht worden genomen. We behouden ons het recht voor om de inhoud van de handleiding te veranderen zonder kennisgeving.

2. Beoogd gebruik

De AVANT Roterende borstel is een toebehoren dat kan worden gebruikt met de multifunctionele AVANT-knikkladers die te zien zijn in Tabel 1. De sterke bezem is ook geschikt voor professioneel gebruik en is bedoeld voor het verwijderen van aarde, zand, grind of ander klein vuil van grotere tuinen, straten of andere gelijkmatige en harde oppervlakken. De krachtige roterende bezem is een uitstekende keuze voor diverse veegwerkzaamheden tijdens het hele jaar en is ook geschikt voor sneeuwruimen.

Tijdens het gebruik van de bezem zijn alleen de borstelharen in contact met de grond en samen met het geavanceerde zweefstelsysteem volgt de bezem het oppervlak uitstekend. De bezem is zeer goed zichtbaar en het zweefstelsysteem heeft weinig aandacht van de bestuurder nodig tijdens het gebruik. Bovendien is het systeem stevig en stil. De bezem kan 25 graden naar beide zijden worden gedraaid om materiaal opzij te vegen. Op de bezemmodellen 1500 en 2000 is het zwenksysteem standaard elektrisch. Op bezem 1100 is het zwenksysteem handmatig en is elektrisch zwenken beschikbaar als optie. De bezem wordt direct bestuurd door een hydraulische motor. Als de bezem wordt ingesteld voor opslag, moeten de stempels worden uitgetrokken om te voorkomen dat de bezem te veel draait en om de borstelharen te beschermen tegen verbuigen. De bezem is alleen bedoeld voor gebruik buitenshuis en mag alleen worden gebruikt vanaf de bestuurdersstoel van de kniklader, zodat de bezem stevig op de grond staat, ondersteund door zijn eigen borstelharen.

Het toebehoren heeft een onderhoudsvriendelijk ontwerp. De bestuurder kan het routine-onderhoud zelf uitvoeren. Niet alle reparatiewerkzaamheden kunnen worden uitgevoerd door de bestuurder en veeleisende reparatie- en onderhoudswerkzaamheden moeten worden overgelaten aan professioneel onderhoudspersoneel. Alle onderhoudswerkzaamheden moeten worden uitgevoerd met gebruik van geschikte veiligheidsapparatuur. Reserveonderdelen moeten identiek zijn aan de originele specificaties, wat kan worden gegarandeerd door alleen originele reserveonderdelen te gebruiken. Er kan een aparte reserveonderdelencatalogus verkrijgbaar zijn; neem contact op met uw Avant-dealer.

Maak uzelf vertrouwd met de instructies uit de handleiding met betrekking tot reparaties en onderhoud. Neem contact op met uw AVANT-leverancier als u andere vragen heeft over het gebruik of het onderhoud van de apparatuur of als u reserveonderdelen of onderhoudsservice nodig heeft.

Tabel 1 - Roterende borstel - Compatibiliteit met Avant-knikkladers

| Avant | | 216 | 313S | 419 | R28 | R35 | 745 |
|--------|---------|-----|-------|-----|--------|-----|------|
| | | 218 | 320S | 420 | 528 | 630 | 750 |
| | | 220 | 320S+ | 520 | 525LPG | 635 | 760i |
| | | | | R20 | | 640 | |
| A36111 | 1100 mm | • | - | - | - | - | • |
| A36067 | 1100 mm | - | • | • | (•) | (•) | (•) |
| A35284 | 1500 mm | - | - | (•) | • | • | • |
| A35583 | 2000 mm | - | - | - | (•) | • | • |

Bij gebruik met modellen die zijn gemarkeerd met (•) is het mogelijk dat de volledige prestaties niet worden behaald. Er kunnen ook extra contragewichten nodig zijn. Neem contact op met uw Avant-dealer voor compatibiliteit met een model dat niet in de tabel staat. Voor knikkladers uit de 200-serie worden de wielgewichten aanbevolen. De snelkoppeling en hydraulische connectors van bezemmodel A36111 kunnen zo worden gewijzigd dat ze op andere knikladermodellen passen.

3. Veiligheidsinstructies

Vergeet niet dat veiligheid het resultaat is van diverse factoren. De combinatie kniklader-hulpstuk is zeer krachtig en een onjuist of nalatig gebruik of onderhoud kan ernstig persoonlijk letsel of schade aan voorwerpen veroorzaken. Daarom moeten alle bestuurders zichzelf zorgvuldig vertrouwd maken met het correcte gebruik en de handleidingen van zowel de kniklader als het hulpstuk voordat ze beginnen. Gebruik het hulpstuk niet als u niet volledig bekend bent met de werking en de daarmee samenhangende gevaren.



WAARSCHUWING: Misbruik, nalatig gebruik, of het gebruik van een hulpstuk dat in slechte staat is, kan gevaar voor ernstige verwondingen veroorzaken. Maak uzelf vertrouwd met de bediening van de kniklader, de correcte koppelingsprocedure en de juiste manier om het hulpstuk te bedienen in een veilig gebied. Bestudeer met name hoe u de apparatuur op een veilige manier kunt stoppen. Lees alle veiligheidsvoorzorgsmaatregelen goed door.

Lees alle veiligheidsinstructies goed door voordat u het hulpstuk gebruikt.



WAARSCHUWING

- Als u een hulpstuk aan de kniklader bevestigt, **zorg er dan voor dat de borgpennen van de snelkoppelingsplaat van de kniklader in de laagste positie zijn en dat ze het hulpstuk aan de kniklader hebben vergrendeld.** Hef en verplaats nooit onvergrendelde hulpstukken.
- De Roterende borstel is ontworpen om te worden gebruikt door één bestuurder tegelijk. Laat andere personen niet in de buurt van de gevarezone van de apparatuur komen als deze in gebruik is.
- Transporteer het hulpstuk altijd zo laag mogelijk om het zwaartepunt laag te houden en houd de telescopische laadarm ingetrokken tijdens het rijden.
- Verlaat de bestuurdersstoel nooit wanneer de bezem draait of wanneer de besturingshendel van de extra hydrauliek van de kniklader ingeschakeld is vergrendeld en houd een veilige afstand van minstens twee meter van de geactiveerde bezem. Houd handen en voeten uit de buurt van bewegende onderdelen.
- Kijk goed uit voor verstrengelings- en scheidingsgevaren en mogelijk vuil dat door de bezem wordt weggeslingerd.
- Breng het toebehoren stevig omlaag op de grond voordat u de bestuurdersstoel verlaat, volgens de veilige stopprocedure. Zorg ervoor dat het toebehoren goed wordt ondersteund tijdens onderhoud of inspecties.
- Het is gevaarlijk om onder een opgeheven toebehoren of laadarm te komen, omdat de laadarm omlaag kan komen door stabiliteitsverlies, mechanische storingen of als iemand anders aan de besturingsorganen van de kniklader komt.
- Pas op voor het verbrijzelingsgevaar van de bewegende bezemschacht, breng de bezem altijd helemaal omlaag, of gebruik geschikte steunen, als het nodig is om de bezem te hanteren terwijl deze is opgeheven.
- Volg de veilige stopprocedure. voordat u onderhoud of aanpassingen uitvoert.
- Zorg ervoor dat u het toebehoren niet te ver omhoog kantelt om te voorkomen dat de bezem over het kantelpunt van de scharnierende snelkoppelingsplaat komt.
- Bedenk dat de bezem materiaal of voorwerpen kan wegslingeren met hoge snelheid. Gebruik de apparatuur niet als de bezemkap niet op zijn plaats zit.



- Schakel de kniklader uit en plaats het toebehoren op een veilige plaats, zoals getoond in de Veilige stopprocedure, voordat u reinigings-, onderhouds- of aanpassingswerkzaamheden uitvoert.
- Let goed op de omgeving en op andere personen en machines die in de buurt bewegen. Let goed op de contouren van het terrein en andere gevaren, zoals takken en bomen, die dicht bij de bestuurder kunnen komen, losse stenen en gladde oppervlakken.
- Gebruik alleen hulpstukken die in goede staat zijn. Wijzig het toebehoren niet op een manier die de veiligheid kan aantasten.
- Gebruik het hulpstuk alleen voor het beoogde doel. Een ander gebruik kan onnodige veiligheidsrisico's met zich meebrengen en de apparatuur kan beschadigd raken.
- Zorg ervoor dat de kniklader is uitgerust met de benodigde veiligheidscomponenten en dat deze werkend zijn. De veiligheidsriem moet worden gebruikt. Als er specifieke gevaren zijn met betrekking tot het bedrijfsgebied, gebruik dan de juiste veiligheidsapparatuur.
- Lees ook de veiligheidsinstructies en het correcte gebruik van de kniklader in de gebruikershandleiding van de kniklader.



Gevaar voor weggeslingerde voorwerpen - Houd omstanders uit de buurt. Let op: het toebehoren kan stenen, grind of andere voorwerpen uit de omgeving met hoge snelheid wegslingeren. Houd altijd een veilige afstand van minstens 2 meter tot andere personen.



Voorkom het kantelen van de machine. Schuif de telescopische laadarm niet uit als de last in de buurt komt van het hefvermogen van de kniklader of als de laadarm in horizontale positie is. Als de laadindicator van de kniklader (indien aanwezig) inschakelt, breng de last dan rustig omlaag en trek de telescopische arm in. Voorkom plotselinge veranderingen van snelheid of richting als de last is opgeheven. Gebruik indien nodig extra contragewichten.



Draag nooit loszittende kleding, lange sjaals, sieraden of andere voorwerpen die verstrikt kunnen raken in draaiende onderdelen tijdens het bedienen van het toebehoren. Draag indien nodig een hoofddeksel om te voorkomen dat lang haar in contact komt met de draaiende onderdelen.



WAARSCHUWING

Gevaar voor verbrijzeling - Laat niemand onder een opgeheven hulpstuk of laadarm komen. Vergeet niet dat de laadarm zelfs omlaag kan worden gebracht of kan worden gekanteld als de motor is uitgeschakeld (gevaar voor verbrijzeling). De kniklader is niet bedoeld om een last een lange periode opgeheven te houden. Breng het hulpstuk altijd omlaag in een veilige positie voordat u de bestuurdersstoel verlaat.

Vergeet niet om goede beschermende kleding te dragen:



- Het geluidsniveau op de bestuurdersstoel kan 85 dB(A) overschrijden. Gebruik gehoorbescherming wanneer u met de kniklader werkt.



- Draag veiligheidshandschoenen.



- Gebruik veiligheidslaarzen wanneer u met de kniklader werkt.



- Draag een veiligheidsbril als u hydraulische componenten hanteert.



- Draag een ademhalingsmasker bij gebruik in stoffige omstandigheden.

Veilig stoppen van het toebehoren, voordat u in de buurt van het toebehoren komt:



WAARSCHUWING

- Stop het toebehoren altijd volgens de veilige stopprocedure voordat u de bestuurdersstoel verlaat. De veilige stopprocedure voorkomt alle onbedoelde bewegingen van het toebehoren. Let op: de laadarm kan omlaag komen, zelfs als de motor van de kniklader is uitgeschakeld. Veilige stopprocedure:
 - Breng de laadarm en het toebehoren omlaag tot op de grond.
 - Schakel de motor van de kniklader uit en vergrendel de parkeerrem.
 - Laat de restdruk van het hydraulische systeem af; breng alle hydraulische besturingshendels een paar maal naar hun uiterste positie.
 - Zorg ervoor dat de machine niet gestart kan worden, verwijder de contactsleutel.
 - Plaats de bezem op de grond. Als u de bezem niet onmiddellijk opnieuw zult gebruiken, stel dan de opslagsteunen van de bezem op.

4. De bezem aan de kniklader bevestigen

Het bevestigen van het hulpstuk aan de kniklader gaat snel en makkelijk, maar het moet voorzichtig gebeuren. Het hulpstuk wordt aan de laadarm gemonteerd met de snelkoppelingsplaat op de laadarm en het contragedeelte aan het hulpstuk.

Als het hulpstuk niet aan de kniklader is vergrendeld, kan het losraken van de kniklader en een gevaarlijke situatie veroorzaken. Er mag niet met de kniklader worden gereden en de laadarm mag nooit omhoog worden gebracht als het hulpstuk niet is vergrendeld. Volg altijd de onderstaande koppelingsprocedure om gevaarlijke situaties te voorkomen. Denk ook aan de veiligheidsinstructies in deze handleiding. Het hulpstuk wordt als volgt aan de kniklader gekoppeld:



WAARSCHUWING

Gevaar voor verbrijzeling - Zorg ervoor dat onvergrendelde hulpstukken niet kunnen bewegen of omvallen. Blijf niet in het gebied tussen het hulpstuk en de kniklader. Bevestig het hulpstuk alleen op een platte ondergrond.

Verplaats of hef nooit hulpstukken die niet zijn vergrendeld.

Knikladers uit de series 200-700:

200 (serie 1) knikladers:

Stap 1:

- Til de borgpennen van de snelkoppelingsplaat op en draai ze achteruit in de gleuf zodat ze vergrendeld zijn in de bovenste positie.
- Als uw kniklader is voorzien van een vergrendelingssysteem voor hydraulische hulpstukken, raadpleeg dan de aanvullende instructies over het gebruik van het vergrendelingssysteem van de relevante handleidingen.
- Zorg ervoor dat de hydraulische slangen (en de elektrische bedrading, indien van toepassing) niet in de weg zitten tijdens de installatie.

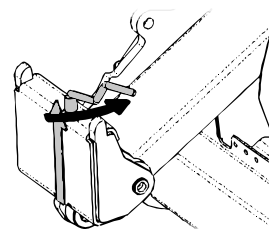
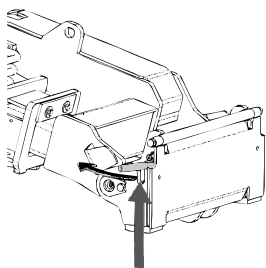

Stap 2:

- Draai de snelkoppelingsplaat hydraulisch in een scheef vooruit gekantelde positie.
- Rijd de kniklader op het hulpstuk. Als uw kniklader is uitgerust met een telescopische laadarm, kunt u deze gebruiken.
- Lijn de bovenste pennen van de snelkoppelingsplaat van de kniklader zo uit dat ze onder de de bijbehorende beugels van het hulpstuk zijn.

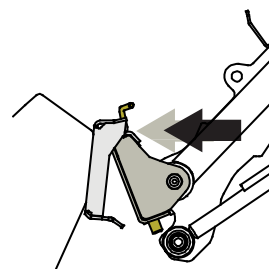
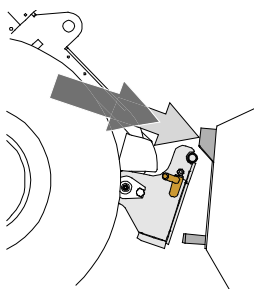

Stap 3:

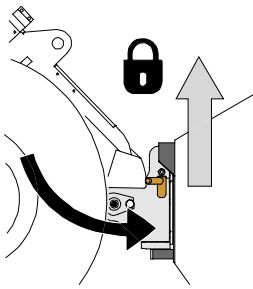

- Breng de laadarm iets omhoog; trek de besturingshendel van de laadarm achteruit om het hulpstuk van de grond te tillen.
- Draai de besturingshendel van de laadarm naar links om het onderste deel van de snelkoppelingsplaat op het hulpstuk te draaien.
- Vergrendel de borgpennen met de hand of gebruik de hydraulische vergrendeling.
- **Controleer altijd of de beide borgpennen goed zijn vergrendeld.**

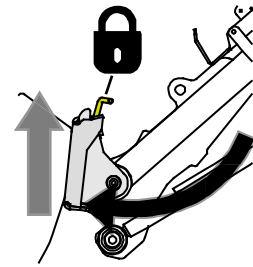

Gevaar voor vallende voorwerpen - Zorg ervoor dat het hulpstuk niet valt

Een hulpstuk dat niet volledig aan de kniklader is vergrendeld, kan op de laadarm vallen of naar de bestuurder toe, of onder de kniklader vallen tijdens het rijden, waardoor de kniklader niet meer onder controle is. Verplaats of hef nooit hulpstukken die niet zijn vergrendeld.

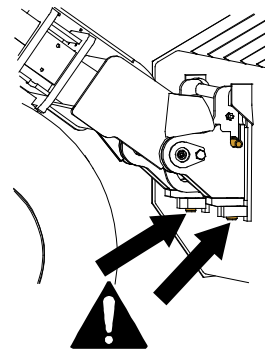

Knikladers uit de series 200-700

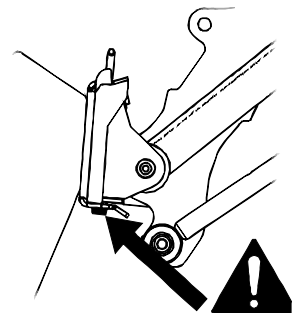

200 (serie 1) knikladers



WAARSCHUWING: Gevaar voor verbrijzeling - Voorkom het kantelen van het hulpstuk.

Overmatig kantelen of heffen van een onvergrendeld hulpstuk vergroot het risico dat het hulpstuk kantelt. Gebruik de automatische vergrendeling van de borgpennen niet als het hulpstuk meer dan een meter boven de grond wordt opgeheven. Als de borgpennen niet in de normale positie terugkeren tijdens het kantelen, kantel of hef het hulpstuk dan niet verder. Breng het hulpstuk omlaag tot op de grond en breng de vergrendeling met de hand aan.

4.1 De hydraulische slangen vast- en loskoppelen

Op Avant-knikladers worden de hydraulische slangen verbonden met het multiconnectorsysteem. Als u een Avant-kniklader uit de series 300-700 bezit met conventionele snelkoppelingen en u wilt overstappen op het multiconnectorsysteem, neem dan contact op met uw Avant-dealer of servicepoint voor instructies of installatieservice.



WAARSCHUWING: Koppel nooit snelkoppelingen of andere hydraulische componenten vast of los wanneer de bedieningshendel van de extra hydrauliek op aan is vergrendeld of als het systeem op druk is gebracht. Het vast- of loskoppelen van de hydraulische koppelingen wanneer het systeem op druk is, kan leiden tot onbedoelde bewegingen van het hulpstuk of de uitstoot van vloeistof onder hoge druk, wat ernstig letsel of brandwonden kan veroorzaken. Volg de veilige stopprocedures voordat u hydraulica loskoppelt.

LET OP

Houd alle fittingen zo schoon mogelijk; gebruik de beschermdoppen op het hulpstuk en de kniklader. Vuil, ijs, enz. kunnen het gebruik van de fittingen aanzienlijk moeilijker maken. Laat de slangen nooit op de grond hangen: plaats de koppelingen op de houder op het hulpstuk.

Het multiconnectorsysteem aansluiten:

1. Lijn de pennen van de bevestiging van het hulpstuk uit met de bijbehorende gaten van de bevestiging van de kniklader. De multiconnector maakt geen verbinding als de bevestiging van het hulpstuk is omgekeerd.
2. Sluit de multiconnector aan en vergrendel hem door de hendel naar de kniklader toe te draaien.

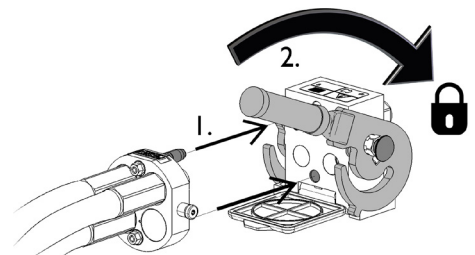

De hendel moet helemaal tot aan de vergrendelde positie makkelijk bewegen. Als de hendel niet soepel schuift, controleer dan of de connector goed is uitgelijnd en goed in positie is en maak de connectors schoon. Schakel de kniklader ook uit en laat de resterende hydraulische druk af.

Het multiconnectorsysteem loskoppelen:

Leg het hulpstuk op een stevige en gelijkmatige ondergrond voordat u het loskoppelt.

1. Schakel de extra hydrauliek van de kniklader uit.
2. Druk op de ontgrendelingstoets en draai tegelijkertijd aan de hendel om de connector los te koppelen.
3. Plaats na deze handeling de multiconnector op zijn houder op het hulpstuk.

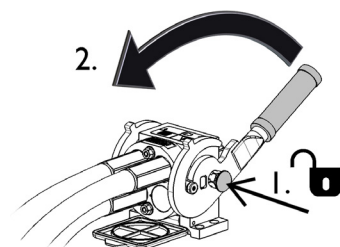

Conventionele snelkoppelingen

(alternatieve koppelingen voor sommige knikladermodellen):

Voordat u de standaard-snelkoppelingen vast- of loskoppelt, moet de restdruk worden afgelaten zoals hieronder te zien is. Normale snelkoppelingen kunnen worden niet aangesloten als er druk in het hydraulische systeem is.



Om de standaardkoppelingen vast en los te koppelen, verplaatst u de kraag aan het uiteinde van de vrouwelijke fitting. De slangen moeten zo worden aangesloten dat de koppeling met gekleurde dop is aangesloten op de bijbehorende koppeling van de kniklader. De beschermdoppen op de kniklader en het hulpstuk kunnen aan elkaar worden bevestigd tijdens de werking om vuilophoping te verminderen. Bij het ontkoppelen van de standaardsnelkoppelingen, kan er een klein beetje olie uit de koppelingen druppelen. Draag beschermende handschoenen en houd een doek bij de hand om de apparatuur schoon te houden.

Hydraulische koppelingen in knikladers uit de 200-serie 1:

Op machines uit de 200-serie 1 kan de slang worden vastgekoppeld door de koppeling in het andere gedeelte te duwen. Let bij het vast- en loskoppelen van de hydraulische snelkoppelingen van de 200-serie op het vergrendelingssysteem van de koppelingen. Er zit een smalle groef in de kraag van alle vrouwelijke koppelingen en een klein kogeltje bij de kraag. Bij het vast- of loskoppelen moeten de groef en de kogel met elkaar zijn uitgelijnd.

De vergrendeling voorkomt dat de vrouwelijke en mannelijke koppelingen onbedoeld van elkaar worden losgekoppeld wanneer het toebehoren beweegt. De kraag kan ook onbedoeld in de vergrendelde positie draaien, waardoor het onmogelijk wordt om de koppelingen los- of vast te koppelen.

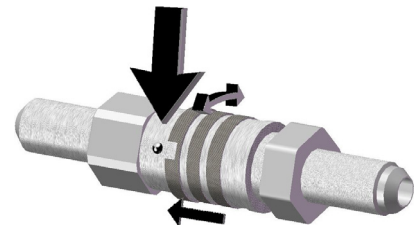

Hydraulische slangen loskoppelen:

Breng voordat u de koppelingen loskoppelt het toebehoren omlaag tot een veilige positie op een stevige, vlakke ondergrond. Draai de besturingshendel van de extra hydrauliek in de neutrale stand.

LET OP

Koppel bij het loskoppelen van het toebehoren altijd de hydraulische koppelingen los voordat u de snelkoppelingsplaat ontgrendelt, om schade aan de slang en lekkage van olie te voorkomen. Plaats de beschermdoppen terug op de koppelingen om te voorkomen dat onzuiverheden het hydraulische systeem binnenkomen.

De hydraulische restdruk aflaten:

Als er restdruk achterblijft in het hydraulische systeem van het toebehoren, is het vaak wel mogelijk om de hydraulische koppelingen los te koppelen, maar kan het moeilijk zijn om ze de volgende maal weer vast te koppelen. Als de koppelingen niet kunnen worden aangesloten, moet de restdruk worden afgelaten door de bedieningshendel van de extra hydrauliek van de kniklader te draaien, wanneer de motor is uitgeschakeld. Om er zeker van te zijn dat er geen restdruk achterblijft in het hydraulische systeem van het toebehoren, schakelt u de motor van de kniklader uit en beweegt u de bedieningshendel van de extra hydrauliek van de kniklader voor- en achteruit voordat u de koppelingen losmaakt.

4.2 Elektrische aansluiting

Als de bezem is uitgerust met een elektrisch draaisysteem, moet de elektrische motor op de kniklader worden aangesloten.

Er zijn twee opties voor de elektrische aansluiting:

1. ■ De kabelboom A34731, die bij het toebehoren wordt geleverd en uitgerust is met een 2-standenschakelaar, wordt aangesloten op de 12 V-uitgang bij de bestuurdersstoel op de kniklader. Houd de schakelaar in de cabine, zodat u er makkelijk bij kunt, maar zonder dat deze onbedoeld kan worden gebruikt.

2. ■ De elektrische functie kan ook worden bediend met het toebehoren-bedieningsschakelaarpak, dat optioneel is voor de kniklader. In dit geval is de aparte kabel met de schakelaar niet nodig en kan de stekker van het toebehoren direct worden aangesloten op het contact op de laadarm.
 - De elektrische aansluiting is geïntegreerd in de multiconnector op alle knikladers die zijn uitgerust met het toebehoren-bedieningsschakelaarpak vanaf 1 januari 2016.
 - Op knikladers die in 2015 of eerder zijn geproduceerd, zit een apart contact naast de multiconnector.
 - De elektrische functie op de Roterende borstel wordt bediend met schakelaar nummer 2. Andere schakelaars worden niet gebruikt met dit toebehoren.

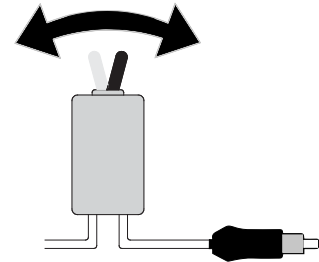

Leid de geselecteerde kabel op zo'n manier dat hij niet vast of beklemd kan komen te zitten en ook niet kan uitrekken wanneer de apparatuur beweegt. Met het toebehoren-bedieningsschakelaarpak dat beschikbaar is voor de kniklader, zijn de bedieningsschakelaars van het toebehoren goed bereikbaar aan het einde van de besturingshendel van de laadarm. Instructies over de vermogensuitgang van de kniklader zijn te vinden in de bedienershandleiding van de kniklader.

4.3 Opslagsteunen

Alle vier de opslagsteunen moeten omlaag worden gebracht wanneer u de bezem loskoppelt en alle vier de steunen moeten omhoog worden gebracht voordat u de bezem gebruikt.

Om de bezem op te slaan, brengt u hem omlaag op een gelijkmatig oppervlak, waar hij niet onbedoeld kan bewegen. Stel de eerst stempels in op de laagste positie en breng dan het toebehoren omlaag op de grond.

Vanwege het gedempte zweefstandmechanisme verandert de positie van de bezem ten opzichte van het chassis langzaam en is er een korte wachttijd voordat de voorste en achterste stempels (2 op de afbeelding hiernaast) tot onder de borstelharen komen.

De voorste steun wordt ingesteld door hem omlaag te schuiven van de bezem en dan in opslagpositie te plaatsen zoals op de afbeelding te zien is.

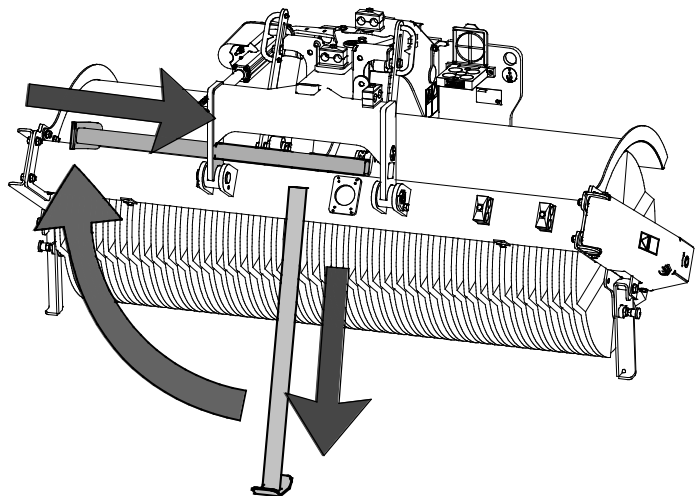
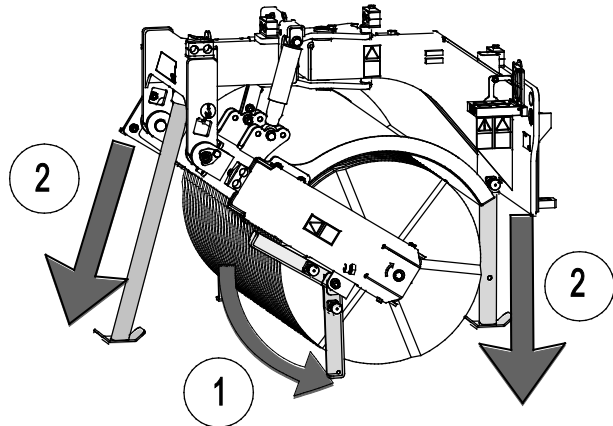

Sla de bezem altijd zo op dat er geen gewicht op de borstelharen staat. Zorg ervoor dat onbedoeld langzaam omlaag komen van de bezem tijdens de opslag geen verbrijzelingsgevaar vormt, of blokkeer de bezem zodat deze niet kan bewegen. De borstelharen kunnen permanent verbuigen als er gewicht op blijft staan.

LET OP

5. Technische specificaties

Tabel 2 - Roterende borstel - Specificaties toebehoren

| Productnummer | A36111 | A36067 | A35284 | A35583 |
|--|--|------------------------------|------------------------------|------------------------------|
| Werkbreedte: | 1100 mm | 1100 mm | 1500 mm | 2000 mm |
| Andere afmetingen: | Zie pagina 2 | | | |
| Gewicht: | 203 kg | 195 kg | 200 kg | 260 kg |
| Borsteltype: | 550 mm, afzonderlijk vervangbare nylon borstelschijven | | | |
| Standaard zwenksysteem: | Mechanisch, $\pm 25^\circ$, 5 stappen | | Elektrisch, $\pm 25^\circ$ | |
| Beschikbare opties: | Elektrisch zwenken | Elektrisch zwenken | - | - |
| Aanbevolen hydraulische stroming: | 20-35 l/min | 20-35 l/min | 25-40 l/min | 25-50 l/min |
| Maximale toevoer van hydraulische energie: | 50 l/min, 22,5 MPa (225 bar) | 50 l/min, 22,5 MPa (225 bar) | 60 l/min, 22,5 MPa (225 bar) | 70 l/min, 22,5 MPa (225 bar) |
| Compatibele AVANT-knikladers: | Zie tabel 1 | | | |

5.1 Veiligheidslabels en belangrijkste componenten van het hulpstuk

Hieronder staan de labels en markeringen, die zichtbaar moeten zijn op de apparatuur. Vervang de waarschuwingslabels als ze onduidelijk zijn geworden of als ze helemaal zijn losgeraakt. Nieuwe stickers zijn verkrijgbaar via uw verkoper of via de contactinformatie op de omslag.



De waarschuwingslabels bevatten belangrijke veiligheidsinformatie en ze helpen de gevaren met betrekking tot de apparatuur te identificeren en te onthouden. Vervang beschadigde of ontbrekende waarschuwingslabels door nieuwe.



A46771



A46772



A46803



A46799



A46806

| | | | |
|------|----------------------------------|--|------|
| | | Avant Tecno Oy Ylötie 1 FIN-33470 YLÖJÄRVI | |
| TYPE | | No. | |
| | kg | | |
| | l/min | | |
| Max | l/min, | MPa (| bar) |
| 2014 | Made in EU www.avanttecno.com | | |

Identificatieplaatje hulpstuk A423234

Tabel 3 - Plaats van stickers en waarschuwingsberichten

| Sticker | Waarschuwing |
|----------|---|
| 1 A46771 | Lees de instructies voor gebruik. |
| 2 A46772 | Kom niet onder een opgeheven toebehoren of laadarm; blijf uit de buurt van omhoog gebrachte apparatuur. |
| 3 A46803 | Verbrijzelingsgevaar, zwevende toebehorenbeugel en zijwaarts draaien. Blijf uit de buurt van bewegende onderdelen. |
| 4 A46799 | Pas op voor weggeslingerde voorwerpen; blijf op een veilige afstand van de apparatuur. (2 m), 2 st. |
| 5 A46806 | Verstrengelingsgevaar, kom niet in de buurt van de bezem als deze in werking is. Pas ook op voor verstrengeling van kleding of haren. 2 st. |
| 6 | Identificatieplaatje |

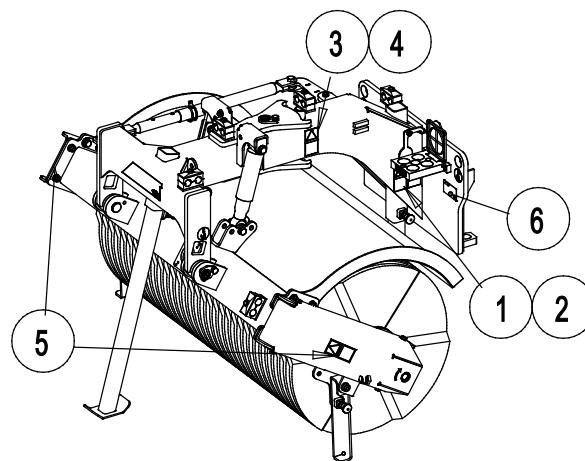

Tabel 4 - Hoofdcomponenten van het Roterende borstel

| | |
|----|---|
| 1 | Snelkoppelingsplaat |
| 2 | Multiconnectorhouder |
| 3 | Opslagsteunen zijkant, 2 st. |
| 4 | Opslagsteun voorkant |
| 5 | Opslagsteun achterkant |
| 6 | Indicatoren zweefstandniveau |
| 7 | Indicator vlakheid chassis |
| 8 | Elektrische zijwaartse-draaiaandrijving |
| 9 | Reserve breekbouten voor draaiaandrijving |
| 10 | Watersproeisysteem bevestigingspunt |

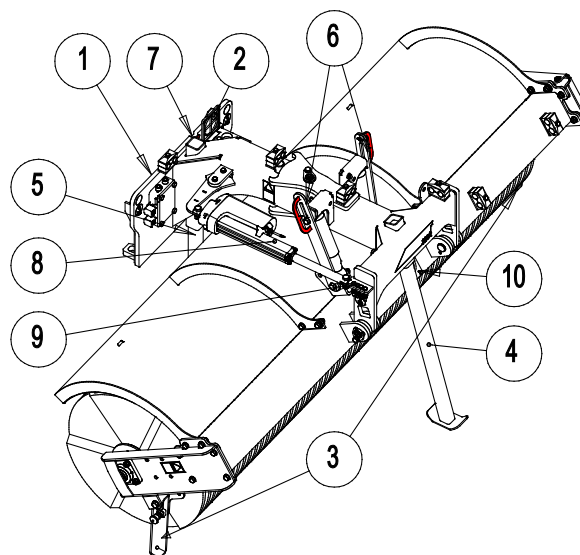

6. De bezem gebruiken

Controleer het hulpstuk en de werkomgeving nogmaals voordat u begint te werken en controleer of alle obstakels zijn verwijderd uit de werkomgeving. Een snelle inspectie van de apparatuur en de werkomgeving voor gebruik is belangrijk om de veiligheid en de beste prestaties van de apparatuur te garanderen. Oefen het gebruik van het toebehoren en zijn bedieningsorganen in een open en veilig gebied. Als u niet bekend bent met de gebruikte kniklader, wordt aangeraden om het gebruik te oefenen zonder toebehoren.



Pas op voor verstregelingsgevaar, verlaat de bestuurdersstoel niet wanneer de bezem in werking is. Houd een veilige afstand tussen de bezem en andere personen en stop de bezem en breng hem helemaal omlaag wanneer er andere personen in de buurt van de bezem zijn. Voer nooit onderhoud of aanpassingen uit als de bezem ongewenst kan starten. Schakel de motor van de kniklader uit, schakel de extra hydrauliek uit en breng de laadarm omlaag voordat u in de buurt van het toebehoren komt.



Gevaar voor weggeslingerde voorwerpen - Houd omstanders uit de buurt. Let op: het toebehoren kan stenen, grind of andere voorwerpen uit de omgeving met hoge snelheid wegslingeren. Houd altijd een veilige afstand van minstens 2 meter tot andere personen.



Gevaar voor verbrijzeling of verstregeling door contact met bewegende onderdelen - Laat de apparatuur nooit onbewaakt achter wanneer de motor draait. Volg de veilige stopprocedure.

6.1 Controles voor gebruik

- Verwijder voordat u met de werkzaamheden start grote voorwerpen die niet kunnen worden opgeveegd met de bezem uit het werkgebied.
- Rijd voorzichtig op oneffen terrein en let op het effect dat een zware last aan de voorkant van de kniklader heeft op de stabiliteit en de rijeigenschappen van de kniklader.
- Zorg ervoor dat omstanders op veilige afstand zijn als u de apparatuur bedient. Laat niemand het gevareng gebied van de laadarm betreden of recht voor de kniklader staan. Controleer ook of het veilig is om met de kniklader achteruit te rijden. Neem nooit aan dat omstanders blijven staan waar u ze voor het laatst hebt gezien; met name kinderen voelen zich vaak aangetrokken tot de bewegende apparatuur.
- Controleer de algemene staat van het hulpstuk en de kniklader en controleer op mogelijke hydraulische-olielekken. Het hulpstuk mag niet worden gebruikt als er een storing in het hydraulische systeem van de kniklader of het hulpstuk is. Raadpleeg het hoofdstuk 7 voor onderhoudsinstructies.
- Bestuur het hulpstuk en de besturingen van de kniklader alleen als u op de bestuurdersstoel zit. Zorg ervoor dat de kniklader en het hulpstuk veilig en op de bedoelde manier worden gebruikt. Laat kinderen de apparatuur niet bedienen.
- Bedien de kniklader of de hulpstukken niet als u onder de invloed bent van alcohol, drugs, medicijnen die uw beoordelingsvermogen kunnen beïnvloeden of slaperigheid kunnen veroorzaken, of als u op een andere manier niet medisch in staat bent om de apparatuur te bedienen.
- Denk aan de juiste werkmethode en verlaat de bestuurdersstoel alleen als dat echt nodig is.



Ondanks de beschermkap van de bezem, kan de bezem zand, stenen, stukjes hout of andere materialen ver van zich af slingeren. Stop de bezem onmiddellijk als er andere personen dichterbij dan 3 meter van de bezem zijn.

LET OP

Reinig regelmatig de oliekoelkern van de kniklader; raadpleeg de handleiding van de kniklader voor meer instructies. Oververhitte olie vermindert het vermogen en heeft invloed op de levensduur van de hydraulische componenten van zowel het toebehoren als de kniklader.

6.2 De bezem gebruiken

Bedieningshendel extra hydrauliek:

(of de elektrische knoppen op de joystick):

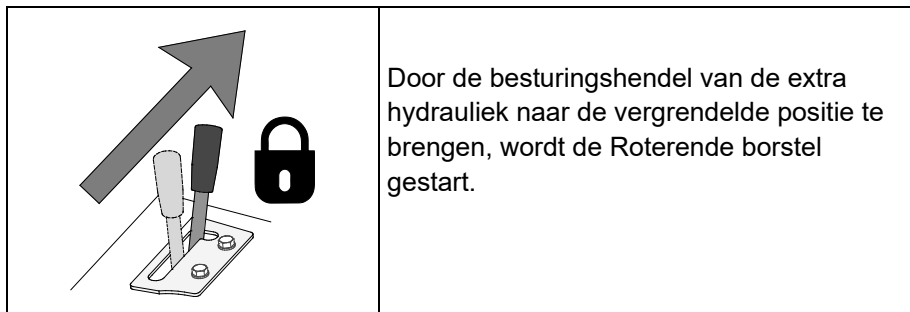

Werkingsrichting

De bezem is alleen bedoeld om in de normale werkingsrichting te draaien, zodat de bezem het materiaal vooruit duwt.

Voor de beste prestaties moet de Roterende borstel worden gebruikt in de voorwaartse rijrichting.

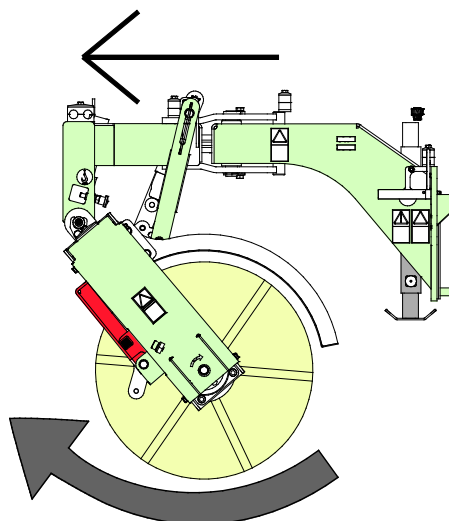

LET OP

Rijd niet met de kniklader en houd de bezem op de grond zonder deze te laten draaien om schade aan de borstelharen te voorkomen.

Rotatiesnelheid:

Gebruik een hoog motortoerental voor de beste verzamelresultaten. Afhankelijk van het knikladermodel en de rijsnelheid, kunnen er één of twee hydraulische pompen worden gebruikt. Een onnodig hoge rotatiesnelheid zorgt ervoor dat de bezem sneller verslijt; daarom moet de snelheid worden ingesteld afhankelijk van de bedrijfsomstandigheden, het gehanteerde materiaal en de rijsnelheid.

LET OP

Houd bij het gebruik van het toebehoren de hydraulische stroming binnen het aanbevolen bereik. Overschrijd nooit de maximaal toegestane toevoer van hydraulische energie.

6.3 Het zweefstandsysteem van de bezem en de juiste werkpositie

De bezem is uitgerust met een mechanisch zweefstandsysteem, waarmee de bezem het oppervlak van het terrein kan volgen zonder dat de laadarm wordt bewogen.

De werking van de zweefstand en de veegprestaties worden sterk beïnvloed door de positie van de bezem. Voor de beste prestaties van de bezem en een langere levensduur moet de borstel met zijn eigen gewicht op de grond rusten. Het optionele zweefstandsysteem van de kniklader moet worden uitgeschakeld.

LET OP

Het instellen van de juiste werkingsrichting garandeert dat de bezem optimaal werkt. Nadat de bezem in de juiste werkingsrichting is ingesteld, wordt het aangeraden om de bezem omhoog of omlaag te brengen door alleen de omhoog en omlaag gaande bewegingen van de laadarm te gebruiken en de bezem niet vooruit of achteruit te kantelen. Op die manier blijft de bezem in de juiste werkpositie en kan hij snel omlaag worden gebracht.

Er zijn twee rode positie-indicatoren op de bezem:

1. Indicator vlakheid chassis

Door het bezemchassis vlak op de grond te zetten, wordt gegarandeerd dat de volledige lengte van de bezem gelijkmatig in contact is met de grond.

Een vlakke positie is belangrijk voor de beste prestaties van de bezem, met name als deze in de zwenkstand staat.

2. De indicatoren 2 helpen om de laadarm op de juiste hoogte in te stellen, zodat de bezemschacht effectief omhoog en omlaag kan bewegen.

Roterende Borstel 1100 heeft één indicator op de rechterkant van het chassis, de modellen 1500 en 2000 hebben één indicator op iedere kant van het chassis.

De bezem moet in de juiste werkpositie worden gesteld met de besturingshendel van de bezem op de kniklader vanaf de bestuurdersstoel vlak voordat de bezem wordt gestart.

Gebruik nadat de juiste positie is ingesteld alleen de heffunctie om de bezem op te heffen en kantel de bezem niet. Op die manier is het makkelijker om de bezem sneller omlaag te brengen in de vlakke positie.

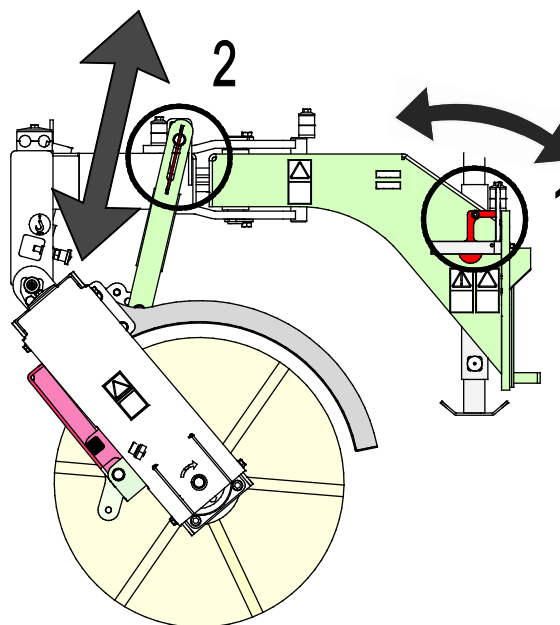

Om de bezem in de juiste werkpositie te zetten, brengt u de bezem licht omlaag tegen de grond:

1. Kantel het toebehoren zodat het chassis van de bezem vlak is met de grond.

De indicator 1 is dan op gelijke hoogte met de bovenste rand van de snelkoppelingsplaat.

2. Pas de positie van de bezem aan door de bezem omhoog of omlaag te brengen, zodat de indicatoren 2 naar de juiste werkhoogte wijzen.

6.3.1 Indicatoren bezempositie, I 100

- De bezem is in de juiste werkpositie wanneer de rode pijl op indicator 2 naar de onderste rand van de rode beugel wijst.

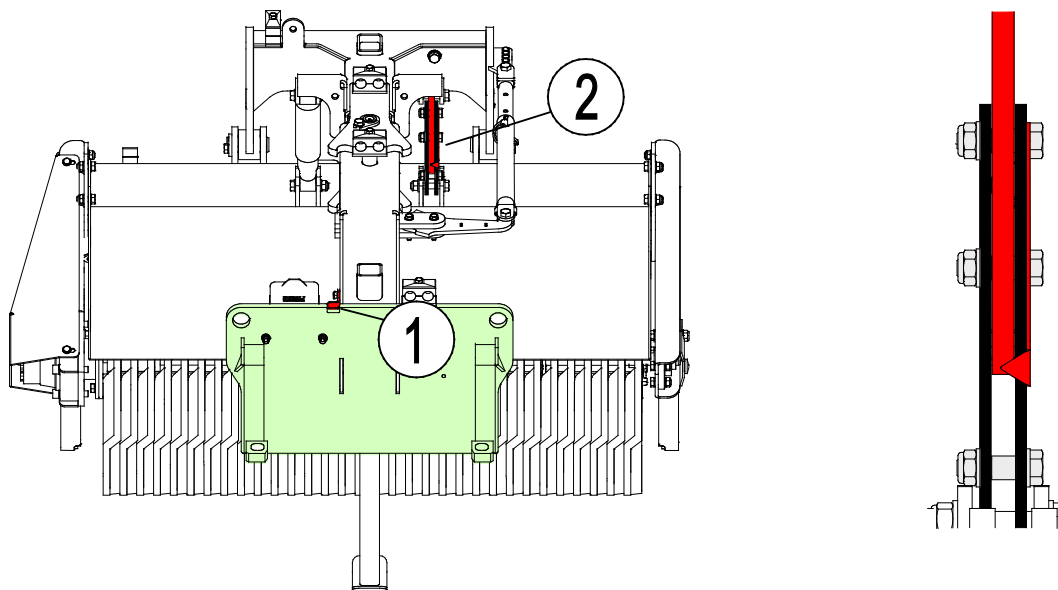

6.3.2 Indicatoren bezempositie, I 500/2000

- De bezem is in de juiste werkpositie wanneer de rode pijl op indicatoren 2 naar de bouten van de bovenste bevestigingsbouten van het zweefstansysteem wijst.

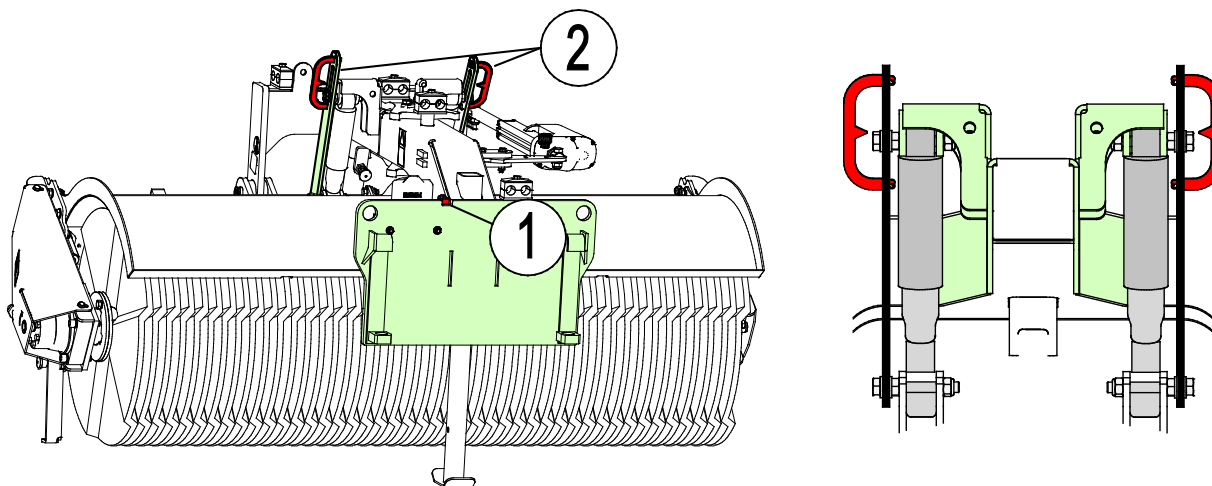

6.4 De demping van de zweefstand aanpassen

De zwevende bezem is uitgerust met schokdempers, die ervoor zorgen dat de borstelharen het oppervlak van de grond kunnen volgen terwijl de bewegingen worden gedempt en stuiteren van de bezem wordt voorkomen. De stijfheid van de demping kan worden aangepast door het bevestigingspunt van de dempers te veranderen.

Demperposities:

1. De demping is het stijfst
2. Middelste instelling
3. Meest gevoelige demping

Als u bijvoorbeeld op gras of op andere kwetsbare oppervlakken werkt, moet de demping gevoeliger worden ingesteld.

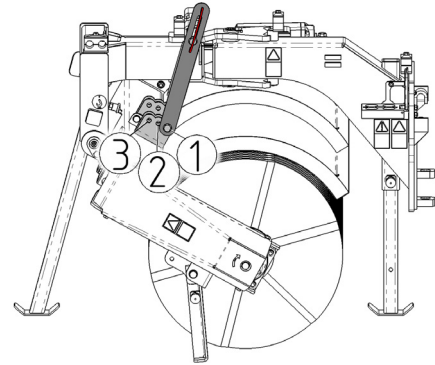

6.5 Zwenking van de bezem

De zwenking van de bezem kan worden gebruikt om materialen opzij te duwen of om beter in de buurt van muren of andere obstakels te kunnen werken.

Standaard is het zwenksysteem op Roterende Borstel 1100 handmatig met vijf instellingsopties.

Elektrisch zwenken is beschikbaar als optie op model 1100 en is standaard voorzien op de modellen 1500 en 2000.

De elektrische zwenking is sterk, eenvoudig te gebruiken en onderhoudsvrij en kan worden gebruikt met alle Avant-knikladermodellen. Raadpleeg de instructies voor de elektrische aansluiting uit Hoofdstuk 5.3.

Bij veelvuldig gebruik wordt het aanbevolen om het bedieningsschakelaarpak van het toebehoren (A34700) op de kniklader te installeren.

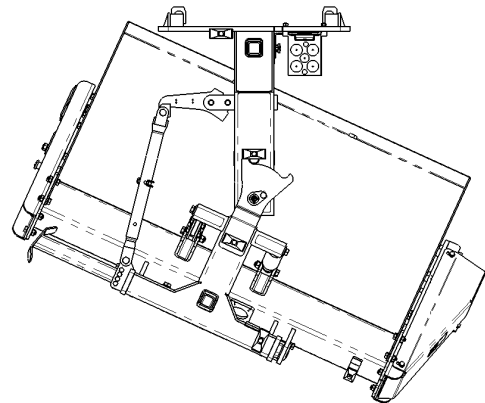

7. Onderhoud en reparaties

Dit toebehoren heeft een onderhoudsvriendelijk ontwerp. Doorlopend onderhoud omvat regelmatig reinigen en smeren en de staat van het toebehoren controleren. Vanwege het gevaar voor verbrijzeling veroorzaakt door omlaag bewegende machineonderdelen, moeten alle onderhoudswerkzaamheden worden uitgevoerd met de bewegende onderdelen volledig omlaag gebracht en het toebehoren plat rustend op de grond.



GEVAAR:Gevaar voor verbrijzeling - Kom nooit onder het opgeheven toebehoren.

Zorg ervoor dat het toebehoren goed wordt ondersteund tijdens alle onderhoudswerkzaamheden. Kom nooit onder een opgeheven toebehoren. De laadarm kan onverwacht omlaag komen tijdens het onderhoud en ernstige verwondingen veroorzaken door verbrijzeling of stoten, zelfs wanneer de motor van de kniklader niet draait. Alle onderhoudswerkzaamheden en reparaties moeten worden uitgevoerd met het toebehoren omlaag gebracht in een veilige positie.

7.1 Inspectie van hydraulische componenten

Controleer de staat van de hydraulische slangen en componenten wanneer de motor is uitgeschakeld en de druk is afgelaten. Gebruik de apparatuur niet als u een lek in het hydraulische systeem van het toebehoren van de kniklader heeft ontdekt. Lekkende hydraulische vloeistof kan in de huid doordringen en ernstige verwondingen veroorzaken. Roep onmiddellijk medische hulp in als er hydraulische vloeistof doordringt in de huid. Was alle lichaamsdelen die in aanraking zijn geweest met hydraulische olie goed af met water en zeep. Hydraulische vloeistof is ook schadelijk voor het milieu. Het moet worden voorkomen dat hydraulische vloeistof in het milieu lekt. Repareer alle lekken onmiddellijk wanneer u ze ontdekt, omdat een klein lek al snel groot kan worden. Gebruik het toebehoren alleen met het type hydraulische olie dat is geaccepteerd voor gebruik in Avant-knikkladers.



GEVAAR:Gevaar voor injectie door de huid van vloeistof met hoge druk - Laat de druk af voordat u onderhoud uitvoert.

Raak nooit hydraulische onderdelen aan wanneer het hydraulische systeem onder druk staat, omdat een koppeling kan breken of los kan komen te zitten en de vrijgekomen olie ernstige verwondingen kan veroorzaken. Gebruik de apparatuur niet als u een storing in het hydraulische systeem heeft ontdekt.



Controleer de slangen op scheuren of slijtage. Als er tekenen van lekkage zijn, houdt u, om een onderdeel te controleren, een stukje karton in het gebied waar het lek waarschijnlijk zit. Gebruik niet uw handen om naar lekken te zoeken. Houd de slijtage van de slangen in de gaten en stop het gebruik als het oppervlak van een van de slangen is versleten. Controleer het traject van de slangen; pas de slangklemmen aan om schuren tegen de slangen te voorkomen. De slangen hebben een beperkte levensduur. Afhankelijk van de bedrijfsomstandigheden moeten alle slangen uiterlijk na 3 tot 5 jaar gebruik grondig worden geïnspecteerd en indien nodig worden vervangen.

Als u een storing vindt, betekent dit dat de hydraulische slang of component moet worden vervangen en dat de apparatuur niet mag worden gebruikt totdat deze is gerepareerd. Reserveonderdelen zijn verkrijgbaar bij uw dichtstbijzijnde AVANT-dealer of erkend servicepoint. Laat de reparatiewerkzaamheden over aan professionele onderhoudsmonteurs als u niet voldoende kennis van en ervaring heeft met hydraulische samenstellen om de reparatie veilig uit te kunnen voeren.

7.2 Het toebehoren reinigen en smeren

Reinig de bezem zo snel mogelijk na gebruik, omdat het dan makkelijker is om al het vuil te verwijderen. Er kan een hogedrukreiniger met een mild reinigingsmiddel worden gebruikt. Gebruik geen oplosmiddelen en sproei niet direct op de haren of de hydraulische onderdelen met hoge druk. Let ook goed op de labels op het toebehoren.

Er zijn 4 smeerpunten op de bezem, zoals te zien is op de afbeelding hiernaast.

Het lager van de bezem moet worden gesmeerd na iedere 5 tot 10 uur gebruik.

De andere smeerpunten moeten worden gesmeerd na iedere 10 tot 20 uur gebruik en na reiniging.

De hydraulische motor van de bezem is onderhoudsvrij. Ook het elektrische draaisysteem heeft geen onderhoud nodig.

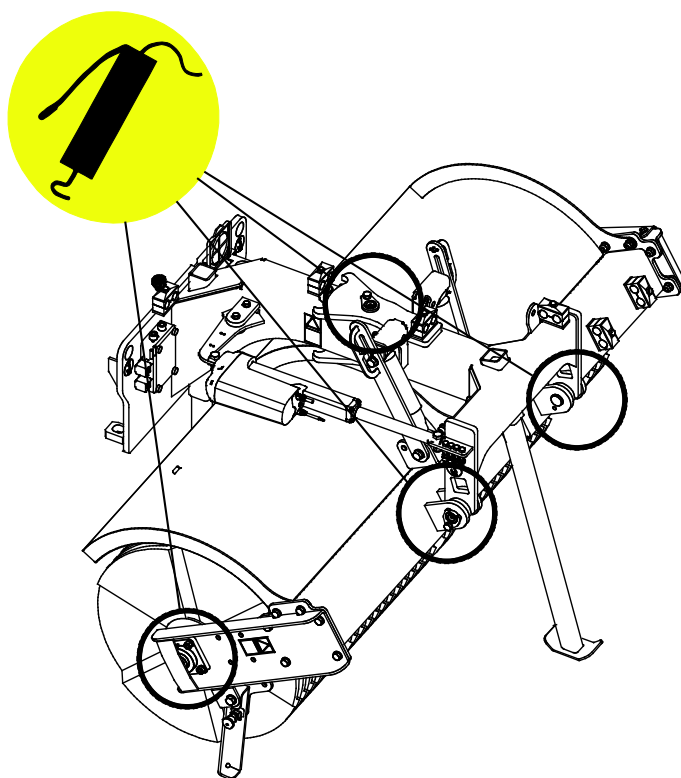

LET OP

Het smeermiddel moet ongeveer na iedere 10-20 uur gebruik en nadat het toebehoren is gereinigd worden toegevoegd.

LET OP

Het lager moet ongeveer na iedere 5 tot 10 bedrijfsuren worden gesmeerd. Maak het uiteinde van de nippel schoon voor het smeren. Voeg niet meer vet toe dan een paar pompjes per keer.

7.3 Borstel

Het materiaal van de borstelharen is nylon en bij normale werkomstandigheden gaat de borstel lang mee voordat hij moet worden vervangen. Naarmate de diameter van de borstel afneemt, neemt ook de omtreksnelheid af, en op een bepaald punt wordt deze onvoldoende om het materiaal efficiënt weg te kunnen slingeren.

De borstel bestaat uit diverse parallelle schijven die op een as zijn verbonden. Als u merkt dat een bepaald deel van de borstel beschadigd is of duidelijk meer is versleten dan de rest ervan, kunnen de schijven anders op de as worden geplaatst voor een meer gelijkmatige slijtage. Beschadigde borstelschijven kunnen apart worden vervangen, maar gewoonlijk moet een groter gedeelte worden vervangen voor gelijkmatige prestaties. Als de beschadigde borstelschijven duidelijk meer zijn versleten dan nieuwe, moeten alle schijven worden vervangen. De codes van de reserveonderdelen en het benodigde nummer voor de nylon borstelschijven staan in Hoofdstuk 4.

Om de borstelschijven te vervangen, moet de bezemschacht worden verwijderd. De borstel wordt dichter gemaakt aan de uiteinden van de schacht door drie schijven in dezelfde richting aan de beide uiteinden van de schacht te plaatsen. De schijven worden door een bevestigingsflens samen gehouden op de schacht. Bij het bevestigen van de flens mag de totale compressie van de schijven op de schacht niet meer dan 5 - 10 mm zijn.

8. Garantievoorwaarden

Avant Tecno Oy biedt een jaar (12 maanden) garantie vanaf de aankoopdatum op het hulpstuk dat het produceert.

De garantie dekt reparatiekosten als volgt:

- De arbeidskosten worden gedekt als de reparatie niet in de fabriek wordt uitgevoerd.
- De fabriek vervangt defecte componenten of verbruiksgoederen.

De fabriek kan de prijs van de componenten die door de klant worden gekocht vergoeden in speciale gevallen die van tevoren zijn overeengekomen.

De garantie dekt het volgende niet:

- Normale onderhoudswerkzaamheden of onderdelen en verbruiksgoederen die daarvoor nodig zijn.
- Schade die wordt veroorzaakt door ongewone bedrijfsomstandigheden of gebruikswijzen, nalatigheid, structurele veranderingen die zijn aangebracht zonder toestemming van Avant Tecno Oy, gebruik van niet-originele onderdelen of gebrek aan onderhoud.
- Gevolgen van een defect, zoals onderbreking van het werk of andere mogelijke bijkomende schade.
- Reis- en/of vrachtkosten die het gevolg zijn van de reparatie.

EY-vaatimustenmukaisuusvakuutus
 EG-försäkran om överensstämmelse
 EU samsvarserklæring
 EF-overensstemmelseserklæring
 EC Declaration of Conformity
 EG-Konformitätserklärung
 Déclaration de conformité CE



Valmistaja / Tillverkare / Produsent / Producent / Manufacturer / Hersteller AVANT TECNO OY
 Fabricant:

Osoite / Adress / Adresse / Address / Adresse:

Ylötie 1
 33470 YLÖJÄRVI, FINLAND

Vakuutamme täten, että alla mainitut tuotteet täyttävät konedirektiivin turvallisuus- ja terveysvaatimukset (direktiivi 2006/42/EY muutoksineen). Seuraavia yhdenmukaistettuja standardeja on sovellettu /

Vi försäkrar härmed att nedan beskrivna produkter överensstämmer med hälso- och säkerhetskrav i EG-maskindirektiv (EG-direktiv 2006/42/EG som ändrat). Följande harmoniserade standarder har tillämpats /

Vi erklærer herved at produktet som er oppgitt under er i samsvar med forskriftene i Maskindirektivet (direktiv 2006/42/EC med endringer). Følgende harmoniserte standarder har blitt anvendt /

Vi erklærer herved, at nedenstående produkter er i overensstemmelse med bestemmelserne i maskindirektivet (direktiv 2006/42/EF indeholdende ændringer). Følgende harmoniserede standarder er anvendt /

We hereby declare that the products listed below are in conformity with the provisions of the Machinery Directive (directive 2006/42/EC as amended). The following harmonized standards have been applied /

Wir erklären hiermit, dass die nachstehend aufgeführte Maschine konform ist mit den Bestimmungen der EG-Maschinenrichtlinie (EG-Richtlinie 2006/42/EG mit Änderungen). Die folgende harmonisierte Normen wurden angewandt:

Nous déclarons par la présente que les produits mentionnés ci-dessous sont conformes aux exigences en matière de sécurité et de santé de la directive relative aux machines (directive 2006/42/CE, avec ses modifications) Les normes harmonisées suivantes ont été appliquées

SFS-EN ISO 12100, SFS-EN ISO 4413

Mallit / Modeller / Modeller / Modeller / Models / Modellen:

| Avant | |
|---|--------|
| Hydraulitoiminen harjalaite; Avant-kuormaajan työlaite | |
| Hydraulisk sopvals; arbetsredskap för Avant lastare | |
| Hydraulisk feiemaskin; redskap for Avant minilastere | A36111 |
| Hydraulisk rotorkost; redskab til Avant Minilæssere | A36067 |
| Hydraulic broom; attachment for Avant loaders | A35284 |
| Hydraulische Kehrmachine; Anbaugerät für Avant Radlader | A35583 |
| Balayeuse à commande hydraulique destinée à être utilisée avec les chargeuses Avant | |



31.8.2015 Ylöjärvi, Finland

Risto Käkelä,
 Toimitusjohtaja / Verkställande direktör / Administrerende direktør /
 Managing Director / Geschäftsführer / Directeur général



AVANT[®]