

AVANT®

Handleiding voor gereedschappen



Lier

Productnummer A36960

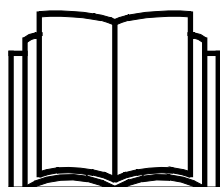

Lees deze handleiding aandachtig alvorens dit machine te gebruiken.

Bewaar deze handleiding voor later gebruik.

Manufacturer:

AVANT®
AVANT TECNO OY
e-mail: sales@avanttecono.com

Ylötie I
33470 YLÖJÄRVI
FINLAND
Tel. +358 3 347 8800
Fax +358 3 348 5511

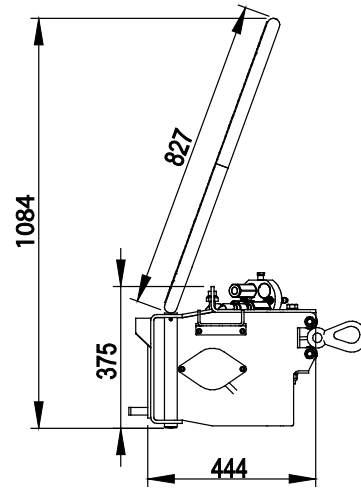
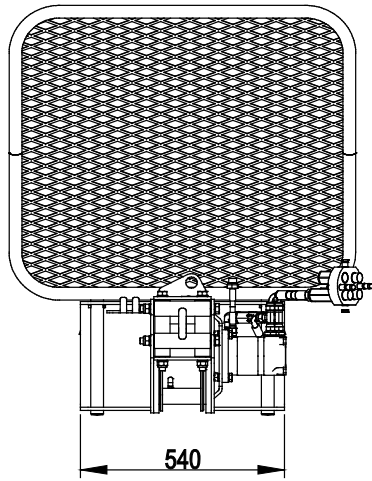

INHOUDSTABEL

1. INLEIDING	4
Waarschuwingssymbolen die in deze handleiding worden gebruikt.....	5
2. BEOOGD GEBRUIK	6
3. VEILIGHEIDSINSTRUCTIES VOOR HET GEBRUIK VAN HET HULPSTUK	7
3.1 Veilige afsluitprocedure.....	9
3.2 Persoonlijke beschermingsmiddelen.....	9
4. TECHNISCHE SPECIFICATIES	10
4.1 Veiligheidslabels en belangrijkste componenten van het hulpstuk.....	10
5. HET HULPSTUK BEVESTIGEN	12
5.1 De hydraulische slangen vast- en loskoppelen	14
5.2 Installeer het veiligheidsnet	16
6. GEBRUIKSINSTRUCTIES	17
6.1 Controles voor gebruik	18
6.2 Kwalificaties van de bestuurder.....	18
6.3 Het juiste gebruik	19
6.3.1 Draadkabel van de haspel trekken.....	19
6.3.2 Omgaan met de draadkabel	20
6.4 Lasten slepen met de lier	20
6.5 Gebruik voor takelen van het voertuig zelf.....	24
6.6 Werken op hellend terrein	24
7. ONDERHOUD EN REPARATIES	25
7.1 Inspectie van hydraulische componenten.....	25
7.2 De lier reinigen	26
7.3 Inspectie van de draadkabel.....	26
7.4 Inspectie van metalen constructies.....	27
7.5 De draadkabel bevestigen.....	27
7.6 De rem van de trommel aanpassen.....	27
8. GARANTIEVOORWAARDEN	28

I. Inleiding

Avant Tecno Oy bedankt u voor uw keuze voor een Avant-kniklader. De kniklader is ontworpen en geproduceerd op basis van jarenlange ervaring met productontwikkeling en productie. Door uzelf vertrouwd te maken met deze handleiding en de instructies op te volgen, beschermt u uw veiligheid en zorgt u ervoor dat de apparatuur betrouwbaar werkt en lang meegaat. Lees de instructies goed door voordat u de apparatuur begint te gebruiken of onderhoud gaat uitvoeren.

Het doel van deze handleiding is om u te helpen met het volgende:

- de apparatuur op een veilige, efficiënte manier bedienen
- gevaarlijke situaties observeren en voorkomen
- de apparatuur in goede staat houden en een lange levensduur garanderen

Met deze instructies kunnen zelfs personen zonder ervaring het hulpstuk en de kniklader veilig gebruiken. In de handleiding staan ook belangrijke instructies voor ervaren AVANT-bestuurders. Zorg ervoor dat alle personen die de kniklader gebruiken goed zijn geïnformeerd en zichzelf vertrouwd hebben gemaakt met de handleiding van de kniklader, alle hulpstukken die worden gebruikt en alle veiligheidsinstructies voordat ze de apparatuur gebruiken. Het is verboden om de apparatuur voor andere doeleinden of op een andere manier te gebruiken dan wordt beschreven in deze handleiding. Houd deze handleiding gedurende de hele levensduur van de apparatuur bij de hand. Als u de apparatuur verkoopt of overdraagt, vergeet dan niet om deze handleiding aan de nieuwe eigenaar te geven. Als de handleiding kwijt of beschadigd is, kunt u een nieuwe aanvragen bij uw Avant-dealer of de fabrikant.

Naast de veiligheidsinstructies in deze handleiding moet u ook alle arbeidsveiligheidsregels, plaatselijke wetten en andere voorschriften met betrekking tot het gebruik van de apparatuur in acht nemen. Met name de voorschriften met betrekking tot het gebruik van de apparatuur op openbare wegen moeten in acht worden genomen. Neem contact op met uw Avant-dealer voor meer informatie over plaatselijke eisen voordat u de kniklader op de weg gaat gebruiken.

Neem contact op met uw lokale AVANT dealer voor advies, toebehoren of elk ander probleem dat met het gebruik van de kniklader te maken heeft.

Deze handleiding is een vertaling van de originele instructies in het Engels. Vanwege de doorlopende productontwikkeling kunnen sommige details die in deze handleiding staan verschillen van uw apparatuur. Op de afbeeldingen in deze handleiding kunnen ook optionele apparatuur of functies staan die niet op dat moment verkrijgbaar zijn. We behouden ons het recht voor om de inhoud van de handleiding te veranderen zonder kennisgeving. Copyright © 2018 Avant Tecno Oy. Alle rechten voorbehouden.

Waarschuwingssymbolen die in deze handleiding worden gebruikt

De volgende waarschuwingssymbolen worden in deze handleiding gebruikt. Ze geven factoren aan waar rekening mee moet worden gehouden om het gevaar voor letsel of schade aan voorwerpen te voorkomen:



WAARSCHUWING: WAARSCHUWINGSSYMBOL

Dit symbool betekent: **“Waarschuwing, let goed op! Dit heeft te maken met uw veiligheid!”**

Lees de boodschap die erop volgt goed, deze waarschuwt voor een onmiddellijk gevaar dat ernstige verwondingen kan veroorzaken.

Het waarschuwingssymbool zelf en met de bijbehorende veiligheidswaarschuwing erbij geeft belangrijke veiligheidsberichten aan in deze handleiding. Het wordt gebruikt om aandacht te vestigen op instructies met betrekking tot uw persoonlijke veiligheid of de veiligheid van anderen. Wees voorzichtig als u dit symbool ziet, het heeft te maken met uw veiligheid. Lees het bericht dat volgt goed door en informeer andere bedieners.

GEVAAR: Dit signaalwoord wijst op een gevaarlijke situatie die, als deze niet wordt vermeden, zal leiden tot de dood of ernstig letsel.

WAARSCHUWING: Dit signaalwoord wijst op een mogelijk gevaarlijke situatie die, als deze niet wordt vermeden, kan leiden tot ernstig letsel of de dood.

VOORZICHTIG: Dit signaalwoord wordt gebruikt als lichte verwondingen het gevolg kunnen zijn wanneer de instructies niet goed worden opgevolgd.

LET OP

Dit signaalwoord geeft informatie over de juiste bediening en onderhoud van de apparatuur.

Als de instructies bij het symbool niet in acht worden genomen, kan dit leiden tot storing van de apparatuur of andere schade aan eigendommen.

2. Beoogd gebruik

De AVANT Lier is een toebehoren dat is ontworpen en vervaardigd voor gebruik met AVANT multifunctionele knikladers, getoond in Tabel 1. De lier is een krachtige en compacte hydraulische bosbouw- en takellier die is bedoeld voor diverse sleeptaken. U kunt de lier bijvoorbeeld gebruiken om boomstronken, palen, boten of andere objecten weg te slepen van plaatsen waar u met de kniklader niet kunt rijden. De lier kan ook worden gebruikt als takellier om de kniklader zelf los te trekken als hij vast is blijven zitten.

De lier is uitgerust met een veiligheidsnet, 30 meter draadkabel en een trekhaak met veiligheidsgrendel. De haspel kan worden ontgrendeld, zodat u er met de hand draad vanaf kunt trekken. De draad kan dan vanaf de bestuurdersstoel worden opgerold. De lier stopt zodra de besturingshendel van de externe hydrauliek wordt losgelaten of wanneer het hydraulische debiet op een andere manier wordt afgesloten.

De lier is bedoeld voor typische bosbouw- en takelwerkzaamheden. De lier is niet bedoeld voor gebruik als hefinrichting en is niet uitgerust met de veiligheidsvoorzieningen die nodig zijn voor hefwerkzaamheden. De lier mag niet geladen worden achtergelaten, of bijvoorbeeld als ondersteuning voor andere structuren door middel van trekken. De laadarm mag omhoog worden gebracht tijdens het slepen om te voorkomen dat het gesleepte object vast komt te zitten, maar het gesleepte object mag niet van de grond worden opgeheven.



Gevaar voor vallende voorwerpen - Gebruik de lier nooit om lasten op te heffen.

Deze bosbouwlier is niet bedoeld en mag niet worden gebruikt als takel of kraan om lasten op te heffen. De lier is niet bedoeld voor gebruik als hefinrichting en is niet uitgerust met de veiligheidsvoorzieningen die nodig zijn voor hefwerkzaamheden. Gebruik de lier alleen voor het beoogde gebruik.

Het toebehoren heeft een onderhoudsvriendelijk ontwerp. De bestuurder kan het routine-onderhoud zelf uitvoeren. Niet alle reparatiewerkzaamheden kunnen worden uitgevoerd door de bestuurder en veeleisende reparatie- en onderhoudswerkzaamheden moeten worden overgelaten aan professioneel onderhoudspersoneel. Alle onderhoudswerkzaamheden moeten worden uitgevoerd met gebruik van geschikte veiligheidsapparatuur. Reserveonderdelen moeten identiek zijn aan de originele specificaties, wat kan worden gegarandeerd door alleen originele reserveonderdelen te gebruiken. Er kan een aparte reserveonderdelencatalogus verkrijgbaar zijn; neem contact op met uw Avant-dealer.

Maak uzelf vertrouwd met de instructies uit de handleiding met betrekking tot reparaties en onderhoud. Neem contact op met uw AVANT-leverancier als u andere vragen heeft over het gebruik of het onderhoud van de apparatuur of als u reserveonderdelen of onderhoudsservice nodig heeft.

Inspecteer de draadkabel regelmatig. Lees de instructies voor inspecties, onderhoud en service, zie pagina. Het is verboden om te proberen een beschadigde kabel te repareren. De haak mag alleen worden vervangen door gekwalificeerde professionals met de juiste apparatuur.

Tabel 1 - Lier - Compatibiliteit met Avant-knikladers

Avant	216	220 _{series 2}	313S	419	520	e5	525LPG	630	745
	218	225	320S				420	R28	R35
	220	225LPG	320S+				528	635	755i
							640	760i	
A2631	(•)	•	•	•	•	•	•	•	•

Voor gebruik met de Avant-series 218 of 220 zijn een aparte koppelingsadapter en een extra hydraulische connector nodig. Deze zijn verkrijgbaar bij uw Avant-dealer. Neem contact op met uw Avant-dealer voor compatibiliteit met een model dat niet in de tabel staat.

3. Veiligheidsinstructies voor het gebruik van het hulpstuk

Vergeet niet dat veiligheid het resultaat is van diverse factoren. De combinatie kniklader-hulpstuk is zeer krachtig en een onjuist of nalatig gebruik of onderhoud kan ernstig persoonlijk letsel of schade aan voorwerpen veroorzaken. Daarom moeten alle bestuurders zichzelf zorgvuldig vertrouwd maken met het correcte gebruik en de handleidingen van zowel de kniklader als het hulpstuk voordat ze beginnen. Gebruik het hulpstuk niet als u niet volledig bekend bent met de werking en de daarmee samenhangende gevaren.



GEVAAR

Misbruik, nalatig gebruik, of het gebruik van een toebehoren dat in slechte staat is, kan gevaar van ernstige verwondingen veroorzaken. Maak uzelf vertrouwd met de bediening van de kniklader, de correcte koppelingsprocedure en de juiste manier om het hulpstuk te bedienen in een veilig gebied. Bestudeer met name hoe u de apparatuur op een veilige manier kunt stoppen. Lees alle veiligheidsvoorzorgsmaatregelen goed door.

Lees alle veiligheidsinstructies goed door voordat u het hulpstuk gebruikt.



WAARSCHUWING

- Als u een hulpstuk aan de kniklader bevestigt, **zorg er dan voor dat de borgpennen van de snelkoppelingsplaat van de kniklader in de laagste positie zijn en dat ze het hulpstuk aan de kniklader hebben vergrendeld.** Hef en verplaats nooit onvergrendelde hulpstukken.
- De Lier is ontworpen om te worden gebruikt door één bestuurder tegelijk. Laat andere personen niet in de buurt van de gevarezone van de apparatuur komen als deze in gebruik is.
- Transporteer het hulpstuk altijd zo laag mogelijk om het zwaartepunt laag te houden en houd de telescopische laadarm ingetrokken tijdens het rijden.
- Het werkgebied moet goed verlicht zijn. Gebruik de werkverlichting van de kniklader en andere lichtbronnen indien nodig.
- Gebruik de lier nooit als er iemand zich in het gebied bevindt tot waar de staalkabel komt. Als de staalkabel loskomt van de last die wordt gesleept, kan de kabel met hoge snelheid en veel kracht wegschieten. De draadkabel kan iedereen die in het gebied is tot waar de staalkabel komt ernstig verwonden. De minimale veiligheidsafstand is de lengte van de draadkabel.
- Bedien de lier alleen vanaf de bestuurdersstoel. Zorg ervoor dat het veiligheidsnet op de lier is geïnstalleerd. Dit helpt om te voorkomen dat de losse draadkabel het gebied van de bestuurder kan bereiken.
- Ga voorzichtig om met de draadkabel en zorg ervoor dat deze niet beschadigd raakt. Raadpleeg de instructies voor juiste omgang met de lier in deze handleiding.
- Sleep lasten alleen vanaf de voorkant. Door slepen aan de zijkant kan de kniklader kantelen.
- Houd de kniklader stationair tijdens het slepen. Sleep niet bergafwaarts. Draai het knikladerchassis in rechte positie voordat u gaat slepen. Houd de laadarm dichtbij de grond tijdens het slepen om kantelen van de kniklader te voorkomen.
- Rijd langzaam en voorzichtig op hellend terrein of gladde oppervlakken. Vermijd plotselinge veranderingen van snelheid of richting om de kniklader in balans te houden, met name op ongelijke oppervlakken of heuvels.
- Het verplaatsen van zware lasten kan het zwaartepunt van de kniklader verplaatsen waardoor de lader kan kantelen. Transporteer de last altijd zo laag mogelijk en zo dicht mogelijk bij de machine met de telescopische laadarm om het zwaartepunt laag te houden en voor de beste stabiliteit.

WAARSCHUWING

- Let goed op de omgeving en op andere personen en machines die in de buurt bewegen. Let goed op de contouren van het terrein en andere gevaren, zoals takken en bomen, die dicht bij de bestuurder kunnen komen, losse stenen en gladde oppervlakken.
- Zorg voor voldoende ventilatie als u binnen werkt. Gebruik de kniklader niet in afgesloten ruimten, los van het motor- of brandstoftype. Uitlaatgassen kunnen zich concentreren in gevaarlijke niveaus.
- Gebruik het hulpstuk nooit om personen op te tillen of te vervoeren of als werkplatform, zelfs niet tijdelijk.
- Gebruik alleen hulpstukken die in goede staat zijn. Controleer het hulpstuk regelmatig grondig. Wijzig het hulpstuk niet op een manier die de veiligheid aantast. Het is verboden om gaten te boren in het hulpstuk, en lassen of andere manieren om haken of andere voorwerpen op het hulpstuk te bevestigen, zijn streng verboden.
- Schakel de kniklader uit en plaats het toebehoren op een veilige plaats, zoals getoond in de Veilige stopprocedure, voordat u reinigings-, onderhouds- of aanpassingswerkzaamheden uitvoert.
- Gebruik het hulpstuk alleen voor het beoogde doel. Een ander gebruik kan onnodige veiligheidsrisico's met zich meebrengen en de apparatuur kan beschadigd raken.
- Zorg ervoor dat de kniklader is uitgerust met de benodigde veiligheidscomponenten en dat deze werkend zijn. De veiligheidsriem moet worden gebruikt. Als er specifieke gevaren zijn met betrekking tot het bedrijfsgebied, gebruik dan de juiste veiligheidsapparatuur.
- Lees ook de veiligheidsinstructies en het correcte gebruik van de kniklader in de gebruikershandleiding van de kniklader.

GEVAAR

Gevaar voor verstrengeling - Laat anderen nooit in de buurt van de lier komen tijdens het gebruik. Door het trekken van de lier kunnen handen en zelfs armen die in de buurt van de lier komen gemakkelijk worden verbrijzeld. Laat nooit iemand in de buurt van de draadkabel komen. De draadkabel kan draaien, waardoor handschoenen vast komen te zitten in de kabel en u ze niet meer los kunt trekken. Gebruik het toebehoren alleen vanaf de bestuurdersstoel en laat de lier het trekwerk doen.



3.1 Veilige afsluitprocedure

Veilig stoppen van het toebehoren, voordat u in de buurt van het toebehoren komt:



WAARSCHUWING

Stop het toebehoren altijd volgens de veilige stopprocedure voordat u de bestuurdersstoel verlaat. De veilige stopprocedure voorkomt alle onbedoelde bewegingen van het toebehoren. Let op: de laadarm kan omlaag komen, zelfs als de motor van de kniklader is uitgeschakeld. Veilige stopprocedure:

- Breng de laadarm en het toebehoren omlaag tot op de grond.
- Schakel de motor van de kniklader uit en vergrendel de parkeerrem.
- Laat de restdruk van het hydraulische systeem af; breng alle hydraulische besturingshendels een paar maal naar hun uiterste positie.
- Zorg ervoor dat de machine niet gestart kan worden, verwijder de contactsleutel.

3.2 Persoonlijke beschermingsmiddelen

Vergeet niet om de juiste persoonlijke beschermingsmiddelen te dragen:



- Het geluidsniveau op de bestuurdersstoel kan 85 dB(A) overschrijden, afhankelijk van het knikladermodel en de bedrijfscyclus. Langdurige blootstelling aan hard geluid kan leiden tot gehoorbeschadiging. Gebruik gehoorbescherming wanneer u met de kniklader werkt.



- Draag veiligheidshandschoenen.



- Gebruik veiligheidslaarzen wanneer u met de kniklader werkt.



- Draag een veiligheidsbril als u hydraulische componenten hanteert.

4. Technische specificaties

Tabel 2 - Lier - Specificaties toebehoren

Productnummer	A36960
Type:	Bosbouw- en takellier, hydraulisch
Gewicht, zonder kabel:	55 kg
Gewicht met kabel:	105 kg
Draadkabel:	30 m staal
Trekkraft*:	9,8 kN (1000 kp)
Hydraulische motor:	315 cc
Maximale toevoer van hydraulische energie:	20,0 MPa (200 bar), 30 l/min
Compatibele AVANT-knikladermodellen:	Zie tabel 1 op pagina

*De werkelijke trekkraft hangt af van het knikladermodel en van de hoeveelheid draadkabel op de haspel.

4.1 Veiligheidslabels en belangrijkste componenten van het hulpstuk

Hieronder staan de labels en markeringen op het toebehoren. Deze moeten zichtbaar en leesbaar zijn op de apparatuur. Vervang onduidelijke of ontbrekende labels. Nieuwe stickers zijn verkrijgbaar via uw verkoper of via de contactinformatie op de omslag.



WAARSCHUWING

Zorg ervoor dat alle waarschuwingstickers leesbaar zijn. De waarschuwinglabels bevatten belangrijke veiligheidsinformatie en ze helpen de gevaren met betrekking tot de apparatuur te identificeren en te onthouden. Vervang beschadigde of ontbrekende waarschuwinglabels door nieuwe.

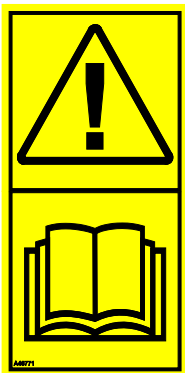

A46771



A46772



A46804

AVANT Avant Tecno Oy Ylötie 1 FIN-33470 YLÖJÄRVI	
TYPE	No.
	kg
	l/min
Max	l/min, MPa (bar)
2014	Made in EU www.avanttecno.com

Identificatieplaatje hulpstuk A421257

Om een nieuwe sticker aan te brengen: Reinig het oppervlak grondig om al het vet te verwijderen. Laat het helemaal drogen. Verwijder de bescherm laag van de sticker en duw de sticker stevig vast. Raak de lijm op de sticker niet aan.

Tabel 3 - Plaats van stickers en waarschuwingsberichten

	Sticker	Waarschuwing
1	A36771	Gevaar bij verkeerd gebruik - Lees instructies voor gebruik.
2	A36772	Gevaar voor verbrijzeling - Kom niet onder hangende lasten; blijf uit de buurt van omhoog gebrachte apparatuur.
3	A46801	Gevaar voor verstremgeling, blijf uit de buurt van bewegende onderdelen. Stop de machine voordat u erbij in de buurt komt.
4	A421257	Identificatieplaatje hulpstuk

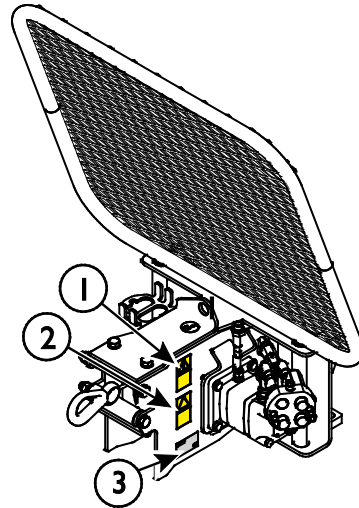

Tabel 4 - Lier - Hoofdcomponenten

1	Chassis met snelkoppelingsbeugels
2	Hydraulische koppeling multiconnector
3	Houder multiconnector
4	Hydraulische motor van de lier
5	Veiligheidsnet
6	Haak met veiligheidsgrendel
7	Rolgeleiders
8	Hefpunt voor het opheffen van het toebehoren

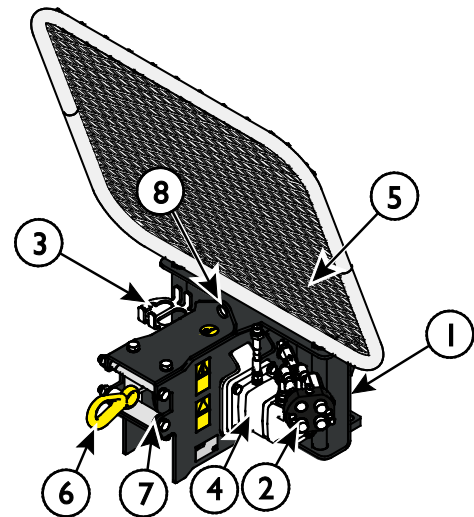

5. Het hulpstuk bevestigen

Het bevestigen van het hulpstuk aan de kniklader gaat snel en makkelijk, maar het moet voorzichtig gebeuren. Het hulpstuk wordt aan de laadarm gemonteerd met de snelkoppelingsplaat op de laadarm en het contragedeelte aan het hulpstuk.

Als het hulpstuk niet aan de kniklader is vergrendeld, kan het losraken van de kniklader en een gevaarlijke situatie veroorzaken. Er mag niet met de kniklader worden gereden en de laadarm mag nooit omhoog worden gebracht als het hulpstuk niet is vergrendeld. Volg altijd de onderstaande koppelingprocedure om gevaarlijke situaties te voorkomen. Denk ook aan de veiligheidsinstructies in deze handleiding. Het hulpstuk wordt als volgt aan de kniklader gekoppeld:



WAARSCHUWING

Gevaar voor verbrijzeling - Zorg ervoor dat onvergrendelde toebehoren niet kunnen bewegen of omvallen. Blijf niet in het gebied tussen het hulpstuk en de kniklader. Bevestig het hulpstuk alleen op een platte ondergrond.

Verplaats of hef nooit hulpstukken die niet zijn vergrendeld.

Avant snelkoppelingssysteem:

Stap 1:

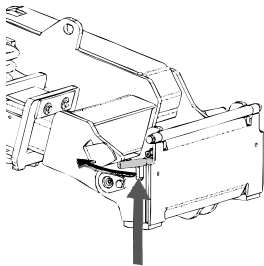

- Til de borgpennen van de snelkoppelingsplaat op en draai ze achteruit in de gleuf zodat ze vergrendeld zijn in de bovenste positie.
- Als uw kniklader is voorzien van een vergrendelingssysteem voor hydraulische hulpstukken, raadpleeg dan de aanvullende instructies over het gebruik van het vergrendelingssysteem van de relevante handleidingen.
- Zorg ervoor dat de hydraulische slangen (en de elektrische bedrading, indien van toepassing) niet in de weg zitten tijdens de installatie.

Stap 2:

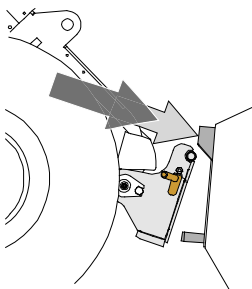

- Draai de snelkoppelingsplaat hydraulisch in een scheef vooruit gekantelde positie.
- Rijd de kniklader op het hulpstuk. Als uw kniklader is uitgerust met een telescopische laadarm, kunt u deze gebruiken.
- Lijn de bovenste pennen van de snelkoppelingsplaat van de kniklader zo uit dat ze onder de de bijbehorende beugels van het hulpstuk zijn.

Stap 3:

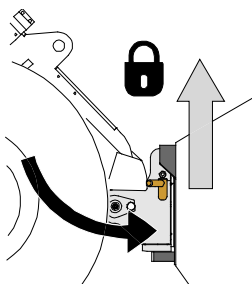

- Breng de laadarm iets omhoog; trek de besturingshendel van de laadarm achteruit om het hulpstuk van de grond te tillen.
- Draai de besturingshendel van de laadarm naar links om het onderste deel van de snelkoppelingsplaat op het hulpstuk te draaien.
- Vergrendel de borgpennen met de hand of gebruik de hydraulische vergrendeling.
- **Controleer altijd of de beide borgpennen goed zijn vergrendeld.**



Gevaar voor vallende voorwerpen - Zorg ervoor dat het toebehoren niet valt.

Een hulpstuk dat niet volledig aan de kniklader is vergrendeld, kan op de laadarm vallen of naar de bestuurder toe, of onder de kniklader vallen tijdens het rijden, waardoor de kniklader niet meer onder controle is. Verplaats of hef nooit hulpstukken die niet zijn vergrendeld. Zorg er voordat u het hulpstuk verplaatst of optilt voor dat de borgpennen in de laagste positie zijn en aan beide zijden door de bevestigingen op het hulpstuk heen komen.

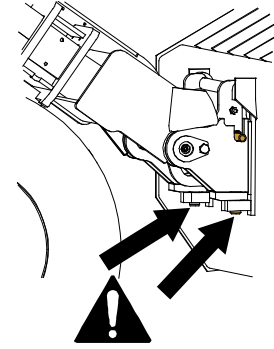

Gevaar voor verbrijzeling - Voorkom het kantelen van het toebehoren.

Overmatig kantelen of heffen van een onvergrendeld hulpstuk vergroot het risico dat het hulpstuk kantelt. Gebruik de automatische vergrendeling van de borgpennen niet als het hulpstuk meer dan een meter boven de grond wordt opgeheven. Als de borgpennen niet in de normale positie terugkeren tijdens het kantelen, kantel of hef het hulpstuk dan niet verder. Breng het hulpstuk omlaag tot op de grond en breng de vergrendeling met de hand aan.



WAARSCHUWING

Controleer of de kniklader compatibel is met het toebehoren. De stabiliteit van de kniklader, mogelijke overbelasting van het toebehoren en de compatibiliteit van de besturingsystemen van de kniklader moeten worden gecontroleerd, naast de mechanische compatibiliteit van het toebehoren. Als u het toebehoren gebruikt met een kniklader die niet geschikt is voor gebruik van het model van uw toebehoren, bestaat het gevaar van kantelen, schade aan het toebehoren door overbelasting en risico's met betrekking tot ongecontroleerde bewegingen van het toebehoren en zijn onderdelen. Als uw kniklader niet vermeld staat in Tabel 1 op pagina, raadpleeg dan uw Avant-dealer voordat u dit toebehoren gebruikt.

5.1 De hydraulische slangen vast- en loskoppelen

Op Avant-knikladers worden de hydraulische slangen verbonden met het multiconnectorsysteem. Als u een Avant-kniklader uit de series 300-700 bezit met conventionele snelkoppelingen en u wilt overstappen op het multiconnectorsysteem, neem dan contact op met uw Avant-dealer of servicepoint voor instructies of installatieservice.



WAARSCHUWING

Gevaar voor beweging van het toebehoren en wegsputende hydraulische olie - Koppel nooit snelkoppelingen of andere hydraulische componenten vast of los wanneer de bedieningshendel van de extra hydrauliek ingeschakeld is vergrendeld of als het systeem op druk is gebracht. Het vast- of loskoppelen van de hydraulische koppelingen wanneer het systeem op druk is, kan leiden tot onbedoelde bewegingen van het hulpstuk of de uitstoot van vloeistof onder hoge druk, wat ernstig letsel of brandwonden kan veroorzaken. Volg de veilige stopprocedures voordat u hydraulica loskoppelt.

LET OP

Houd alle fittingen zo schoon mogelijk; gebruik de beschermdoppen op het hulpstuk en de kniklader. Vuil, ijs, enz. kunnen het gebruik van de fittingen aanzienlijk moeilijker maken. Laat de slangen nooit op de grond hangen: plaats de koppelingen op de houder op het hulpstuk.

Het multiconnectorsysteem aansluiten:

1. Lijn de pennen van de bevestiging van het hulpstuk uit met de bijbehorende gaten van de bevestiging van de kniklader. De multiconnector maakt geen verbinding als de bevestiging van het hulpstuk is omgekeerd.
2. Sluit de multiconnector aan en vergrendel hem door de hendel naar de kniklader toe te draaien.

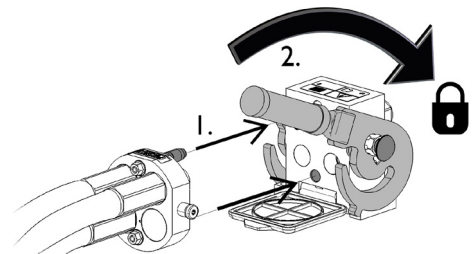

De hendel moet helemaal tot aan de vergrendelde positie makkelijk bewegen. Als de hendel niet soepel schuift, controleer dan of de connector goed is uitgelijnd en goed in positie is en maak de connectors schoon. Schakel de kniklader ook uit en laat de resterende hydraulische druk af.

Het multiconnectorsysteem loskoppelen:

Leg het hulpstuk op een stevige en gelijkmatige ondergrond voordat u het loskoppelt.

1. Schakel de extra hydrauliek van de kniklader uit.
2. Druk op de ontgrendelingstoets en draai tegelijkertijd aan de hendel om de connector los te koppelen.
3. Plaats na deze handeling de multiconnector op zijn houder op het hulpstuk.

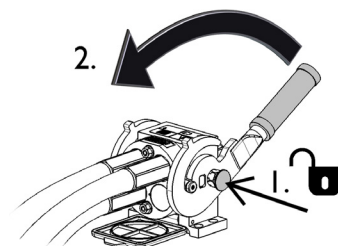

Hydraulische slangen loskoppelen:

Breng voordat u de koppelingen loskoppelt het toebehoren omlaag tot een veilige positie op een stevige, vlakke ondergrond. Draai de besturingshendel van de extra hydrauliek in de neutrale stand.

LET OP

Koppel bij het loskoppelen van het toebehoren altijd de hydraulische koppelingen los voordat u de snelkoppelingsplaat ontgrendelt, om schade aan de slang en lekkage van olie te voorkomen. Plaats de beschermdoppen terug op de koppelingen om te voorkomen dat onzuiverheden het hydraulische systeem binnenkomen.

De hydraulische restdruk aflaten:

Als er restdruk achterblijft in het hydraulische systeem van het toebehoren, is het vaak wel mogelijk om de hydraulische koppelingen los te koppelen, maar kan het moeilijk zijn om ze de volgende maal weer vast te koppelen. Als de koppelingen niet kunnen worden aangesloten, moet de restdruk worden afgelaten door de bedieningshendel van de extra hydrauliek van de kniklader te draaien, wanneer de motor is uitgeschakeld. Om er zeker van te zijn dat er geen restdruk achterblijft in het hydraulische systeem van het toebehoren, schakelt u de motor van de kniklader uit en beweegt u de bedieningshendel van de extra hydrauliek van de kniklader voor- en achteruit voordat u de koppelingen losmaakt.

5.2 Installeer het veiligheidsnet

Installeer het veiligheidsnet voordat u de lier gebruikt.

Het veiligheidsnet is bedoeld om een losse of gebroken kabel tegen te houden, zodat deze de bestuurder niet kan bereiken.

- 1 Schuif het veiligheidsnet zo op de lier dat het naar voren is gekanteld, zoals te zien is op de afbeeldingen hiernaast.

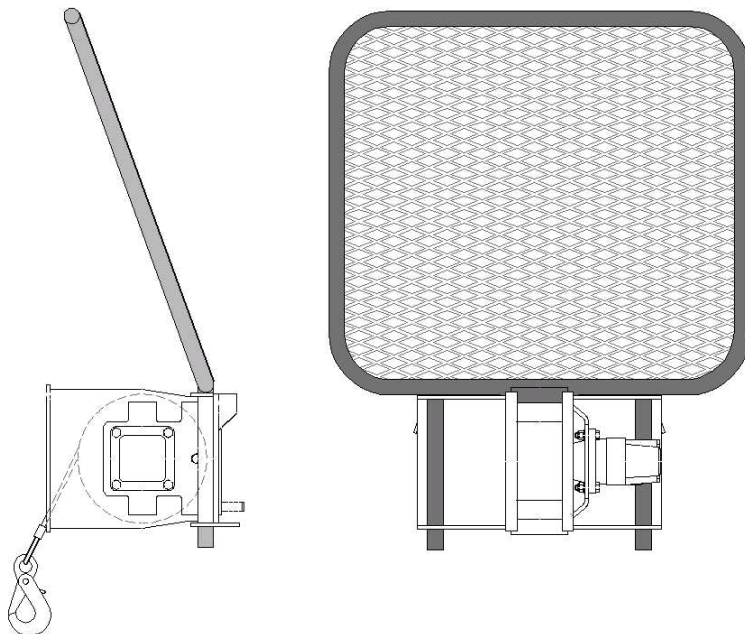

- 2 Bevestig het veiligheidsnet met twee geveerde borgpennen. Gebruik een hamer om de pennen aan te brengen.

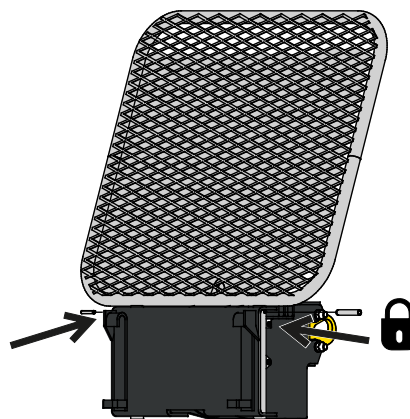

6. Gebruiksaanwijzingen

Oefen het gebruik van het hulpstuk en de bediening van de kniklader in een veilig gebied. Als u niet bekend bent met het specifieke knikladermodel, wordt aangeraden om het gebruik te oefenen zonder hulpstukken.



WAARSCHUWING

Gevaar voor kantelen - Houd de lier dicht bij de grond.

De kniklader kan omkantelen als u de lier opheft tijdens het slepen. Als u merkt dat de achterwielen van de kniklader op het punt staan om van de grond af te komen, stop dan de lier. Sleep nooit vaste voorwerpen.



WAARSCHUWING

Kom nooit onder de lier - Gevaar voor vallende voorwerpen.

De haak of de last kunnen vallen of de kniklader kan voorover kantelen en een gevaar vormen voor iedereen die bij de lier in de buurt is. Gebruik de lier alleen om te slepen. Het heffen van lasten of personen is verboden.



WAARSCHUWING

Gebruik de lier nooit om voorwerpen op te heffen - Gevaar voor vallende voorwerpen.

Gebruik de lier alleen om te slepen. De lier is niet bedoeld als hefinrichting en is niet uitgerust met de veiligheidsvoorzieningen die nodig zijn voor hefwerkzaamheden. Als u de lier gebruikt om boomstronken te slepen, kunt u de lier iets opheffen om het slepen makkelijker te maken. Het heffen van lasten of personen is verboden.



6.1 Controles voor gebruik

- Controleer of het veiligheidsnet op zijn plaats zit, zie pagina.
- Controleer de staat van de draadkabel en de haak. Gebruik de lier niet als u vermoedt dat er beschadigingen zijn. Voer regelmatig een grondige inspectie uit. Zie pagina voor meer informatie.
- Controleer of alle obstakels zijn verwijderd uit de baan van het gesleepte object. Denk aan de juiste werkmethoden en verlaat de bestuurdersstoel alleen als dat echt nodig is.
- Controleer voordat u de lier start of er niemand binnen de gevarenzone van de draadkabel is. Neem nooit aan dat omstanders blijven staan waar u ze voor het laatst hebt gezien; met name kinderen voelen zich vaak aangetrokken tot bewegende apparatuur. Stop de lier als er iemand te dicht bij in de buurt komt.
- Controleer de algemene staat van het hulpstuk en de kniklader en controleer op mogelijke hydraulische-olielekken. Het hulpstuk mag niet worden gebruikt als er een storing in het hydraulische systeem van de kniklader of het hulpstuk is. Raadpleeg het hoofdstuk 7 voor onderhoudsinstructies.
- Voor het eerste gebruik of na onderhoud: Controleer of de lier in de juiste draairichting wordt gebruikt.

6.2 Kwalificaties van de bestuurder

Iedereen die de lier wil gebruiken, moet:

- Weten wat het beoogde gebruik van de lier is.
- Weten hoe de kniklader veilig moet worden gebruikt in verschillende werkomstandigheden.
- De instructies voor het gebruik van het toebehoren in deze gebruikshandleiding lezen en ze altijd opvolgen.
- Deze handleiding en de gebruikshandleiding van de kniklader bij de hand houden.
- Zorg ervoor dat de kniklader en het hulpstuk veilig en op de bedoelde manier worden gebruikt.
- Kinderen de apparatuur nooit laten bedienen.
- Bedien de kniklader of de hulpstukken niet als u onder de invloed bent van alcohol, drugs, medicijnen die uw beoordelingsvermogen kunnen beïnvloeden of slaperigheid kunnen veroorzaken, of als u op een andere manier niet medisch in staat bent om de apparatuur te bedienen.
- Alle eventuele door de werkgever verplichte trainingen voor gebruik voltooiën.

6.3 Het juiste gebruik

Volg voor uw veiligheid de instructies en aanbevelingen voor het juiste gebruik van de lier op. Deze bosbouw- en takellier is alleen bedoeld voor het slepen van lasten. Gebruik de lier nooit voor hefdoeleinden.



WAARSCHUWING

Gebruik de lier alleen vanaf de bestuurdersstoel -Gevaar om geraakt te worden door de draadkabel. Het veiligheidsnet moet worden geïnstalleerd om de bestuurdersplaats te beschermen als de draadkabel losbreekt.



WAARSCHUWING

Sleep de last alleen vanaf direct voor de lier - Gevaar voor kantelen. Slepen vanaf de zijkanten brengt de stabiliteit van de kniklader in gevaar. Door zijwaarts slepen kan de draadkabel van de haspel af schieten of beschadigd raken.

6.3.1 Draadkabel van de haspel trekken

1.

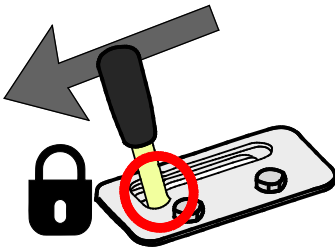

Vergrendel de besturingshendel van de externe hydrauliek in de vergrendelde positie.

Hierdoor wordt de lier ontgrendeld zodat u de draadkabel uit kunt trekken wanneer de knikladermotor draait.

2.

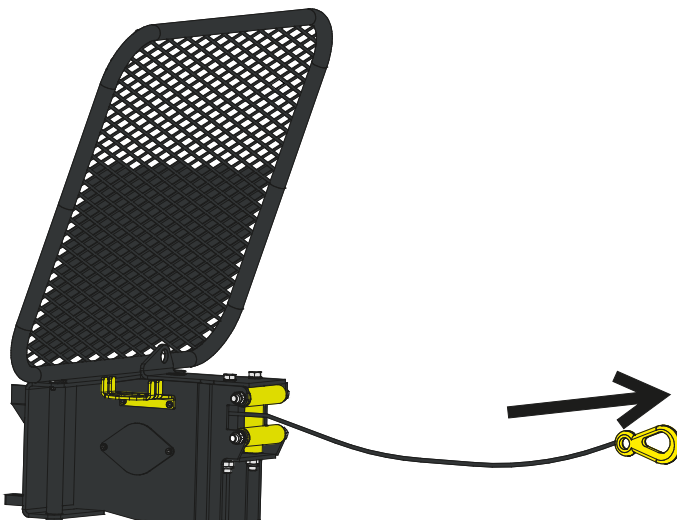

Trek de benodigde lengte draadkabel uit.

Laat ten minste drie ronden op de trommel zitten.

Ontgrendel de besturingshendel van de externe hydrauliek in de neutrale positie.

Als de trommel te gemakkelijk afrot, of te strak is, stel de stuurrem dan bij. Zie pagina.

LET OP

Trek niet meer kabel uit dan nodig is. Laat de draadkabel niet op de grond liggen, om hem schoon te houden.

LET OP

Wikkel de haspel niet helemaal af. Laat ten minste drie ronden op de haspel zitten. Dit vermindert de belasting vanaf het bevestigingspunt van de draadkabel op de trommel.

6.3.2 Omgaan met de draadkabel

De draadkabel en de haak zijn van vitaal belang voor de veiligheid van de lier. Ga er voorzichtig mee om. Als de draadkabel of de haak beschadigd zijn, moeten ze worden vervangen voordat de lier mag worden gebruikt.

De levensduur van de lierkabel hangt sterk af van hoe deze wordt gebruikt en onderhouden. Zie pagina voor onderhoudsinstructies.

Houd de draadkabel schoon. Rol de kabel niet meer af dan nodig is. Laat de draadkabel niet los op de grond liggen.



Draag beschermende handschoenen - Draadkabels kunnen scherpe uitsteeksels hebben. Draag altijd dikke handschoenen bij omgang met de draadkabels. Beschadigde draden van de draadkabel zijn scherp en kunnen snijwonden veroorzaken. Pak de kabel niet met uw blote handen vast. Controleer een beschadigde kabel grondig voor gebruik om te bepalen of hij kan worden gebruikt. Zie pagina.

6.4 Lasten slepen met de lier

Blijf uit de buurt van het risicogebied

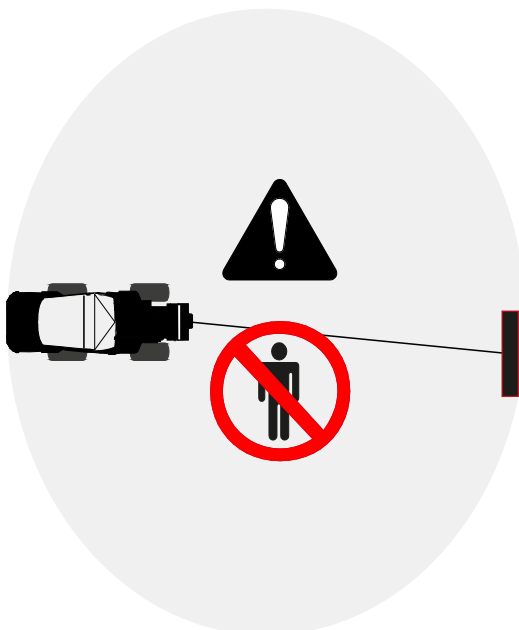

Gevaar om geraakt te worden door een losse draadkabel - Houd het veiligheidsgebied vrij. Als de draadkabel losraakt of breekt, kan hij met hoge kracht wegschieten en ernstige of dodelijke verwondingen veroorzaken aan personen die zich binnen de gevarenszone van de lier bevinden. Het gebied is naar de voor- en zijkant net zo lang als de lengte van de draadkabel die van de haspel is getrokken. Bedien de lier altijd alleen vanaf de bestuurdersstoel.



Gebruik indien nodig extra hulpmiddelen om lasten stevig te bevestigen - Gevaar om geraakt te worden en snijwonden op te lopen door de losgeraakte draadkabel. Controleer of het bevestigingspunt bestand is tegen de belasting van het slepen. Een draadkabel die losschiet, kan gevaarlijk zijn ondanks het veiligheidsnet. Maak nooit een lus in de kabel en breng de haak niet aan rondom de draadkabel, om schade te voorkomen.

De lier starten:

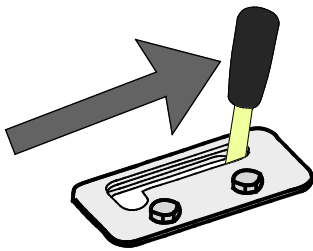

Breng de besturingshendel van de externe hydrauliek weg van de vergrendelde positie om te slepen met de lier.

- Start de lier met de laagst mogelijke snelheid. Gebruik een laag knikladermotortoerental en één externe-hydrauliekpomp, als dat nodig is.
- Trek langzaam totdat de draadkabel strak staat. Trek de kabel voorzichtig strak door de kniklader achteruit te rijden of door de lier te gebruiken.
- Verhoog de snelheid geleidelijk. Neem de toegestane maximumsnelheid in acht.

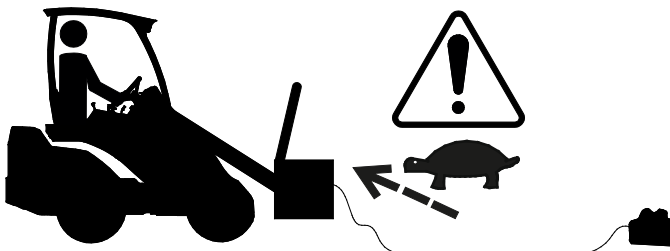

- Trek langzaam totdat de draadkabel op spanning staat.
- Controleer of de last bevestigd is.
- Neem het straktrekken van de kabel en het bevestigen van de last in acht.

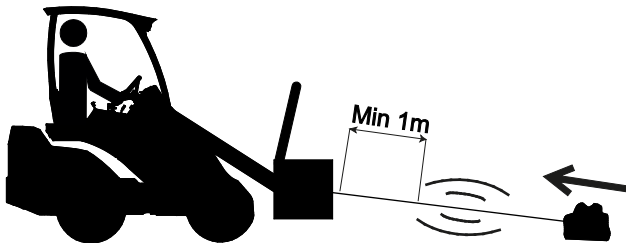

- Sleep voorzichtig wanneer de draadkabel gespannen is.
- Stop wanneer de last dicht bij de lier is.
- Haal de spanning van de draadkabel af voordat u de bestuurdersstoel verlaat.
- Sleep geen voorwerpen die de capaciteit van de lier overschrijden.



VOORZICHTIG

Verstrengelde draadkabel kan klemmen - Gevaar voor verbrijzeling van uw vingers.

De draadkabel kan verstrengeld raken en vastlopen wanneer hij tussen losse onderliggende lagen wordt vastgeknepen. Probeer niet om handmatig de draadkabel te ontwarren, om verwondingen door de gespannen draadkabel te voorkomen. Als de draadkabel vast komt te zitten, trek de draadkabel dan naar buiten met behulp van de kniklader. Wanneer de kabel netjes en strak is opgerold, is de mogelijkheid dat de kabel verstrengeld raakt kleiner.

LET OP

De draadkabel kan slechts aan één kant van de trommel beginnen met oprollen. Gebruik in dat geval het stuur van de kniklader om de lier iets te draaien.





LET OP

Rol de draadkabel op met matige belasting. Los opgerolde draadkabel kan verstrengeld raken in de onderliggende lagen. Dit kan verbuigingen of schuurplekken van de draadkabel veroorzaken, waardoor deze onbruikbaar wordt.

LET OP

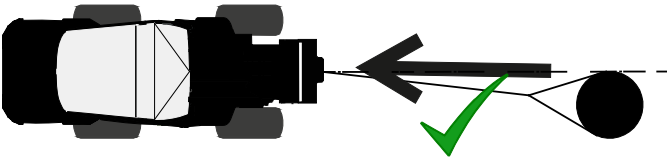
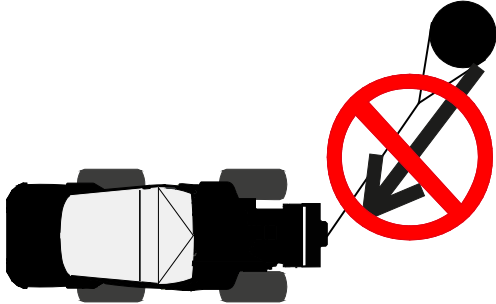
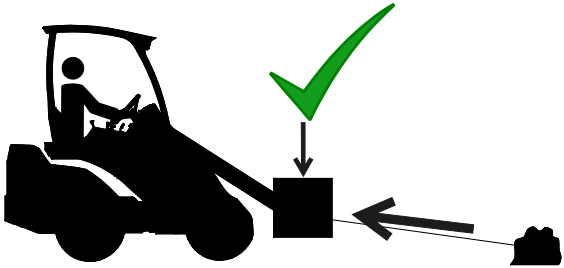
Stop onmiddellijk met het slepen met de lier als u een van de volgende elementen opmerkt:

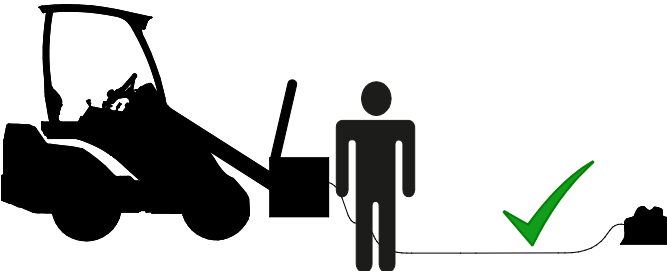
- de draadkabel vormt een lus of een scherpe bocht
- de draadkabel ligt tegen een scherpe hoek
- de draadkabel wordt ongelijkmatig op de trommel opgerold
- de draadkabel ligt los op de lier en nieuwe lagen komen tussen de onderliggende lagen draadkabel

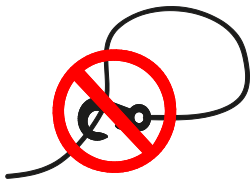
WEL DOEN	NIET DOEN
<p>Zorg er altijd voor dat u alleen vanaf de voorkant sleept.</p> 	<p>Sleep de last nooit vanaf de zijkant. De kniklader kan kantelen of zijwaarts bewegen.</p> 
<p>Breng de lier dicht bij de grond voordat u de lier start.</p> 	<p>Houd de lier dicht bij de grond. De kniklader kan voorover kantelen als u de lier opheft.</p> 
<p>Haal altijd eerst de spanning van de draadkabel voordat u de bestuurdersstoel verlaat.</p> 	<p>Kom nooit aan de draadkabel als deze strakgetrokken is of vastzit. Als de kabel plotseling losschiet, kan deze u met een hoge snelheid en kracht raken.</p> 
<p>Gebruik een grijpgereedschap, zoals een houttang of een ketting. Kies het gereedschap afhankelijk van de sleeptaak. Volg de instructies van de gereedschappen op.</p> 	<p>Wind de draadkabel niet rondom zichzelf. Dan verslijt de draadkabel en raakt hij beschadigd.</p> 

6.5 Gebruik voor takelen van het voertuig zelf

Als u de lier gebruikt om de kniklader zelf te slepen, bevestig de draadkabel dan stevig aan een zwaar voorwerp. U kunt de rijfunctie van de kniklader indien nodig tegelijk met de lier gebruiken.

Als u een tractieschijf of poelie gebruikt, bevestig de draadkabel dan aan het bevestigingspunt op het chassis van de kniklader. Gebruik het hefpunt op het toebehoren niet. Dat is hier niet voor ontworpen en kan afbreken.

6.6 Werken op hellend terrein

U moet extra voorzichtig zijn als u de apparatuur gebruikt op hellende terreinen en hellingen. Rijd langzaam, met name op hellende, ongelijke of gladde oppervlakken en voorkom plotselinge veranderingen in snelheid of richting. Gebruik de bedieningsorganen van de kniklader met voorzichtige en soepele bewegingen. Kijk uit voor greppels, gaten in de grond en andere obstakels, omdat de kniklader kan kantelen als u tegen een obstakel aanrijdt.

Het maximale hefvermogen kan niet worden bereikt op hellend terrein. Op horizontaal hellend terrein mag de last niet te hoog worden opgeheven. Het knikpunt van het chassis moet recht worden gehouden bij het heffen van zware lasten; het draaien van de last tijdens het heffen vermindert de stabiliteit van de kniklader en kan ervoor zorgen dat de kniklader kantelt.

7. Onderhoud en reparaties

Dit toebehoren heeft een onderhoudsvriendelijk ontwerp. Doorlopend onderhoud omvat regelmatig reinigen en smeren en de staat van het toebehoren controleren. Vanwege het gevaar voor verbrijzeling veroorzaakt door omlaag bewegende machineonderdelen, moeten alle onderhoudswerkzaamheden worden uitgevoerd met de bewegende onderdelen volledig omlaag gebracht en het toebehoren plat rustend op de grond.



Gevaar voor verbrijzeling - Kom nooit onder het opgeheven toebehoren. Zorg ervoor dat het toebehoren goed wordt ondersteund tijdens alle onderhoudswerkzaamheden. Kom nooit onder een opgeheven toebehoren. De laadarm kan onverwacht omlaag komen tijdens het onderhoud en ernstige verwondingen veroorzaken door verbrijzeling of stoten, zelfs wanneer de motor van de kniklader niet draait. Alle onderhoudswerkzaamheden en reparaties moeten worden uitgevoerd met het toebehoren omlaag gebracht in een veilige positie.

7.1 Inspectie van hydraulische componenten

Controleer de staat van de hydraulische slangen en componenten wanneer de motor is uitgeschakeld en de druk is afgelaten. Gebruik de apparatuur niet als u een lek in het hydraulische systeem van het toebehoren van de kniklader heeft ontdekt. Lekkende hydraulische vloeistof kan in de huid doordringen en ernstige verwondingen veroorzaken. Roep onmiddellijk medische hulp in als er hydraulische vloeistof doordringt in de huid. Was alle lichaamsdelen die in aanraking zijn geweest met hydraulische olie goed af met water en zeep. Hydraulische vloeistof is ook schadelijk voor het milieu. Het moet worden voorkomen dat hydraulische vloeistof in het milieu lekt. Repareer alle lekken onmiddellijk wanneer u ze ontdekt, omdat een klein lek al snel groot kan worden. Gebruik het toebehoren alleen met het type hydraulische olie dat is geaccepteerd voor gebruik in Avant-knikladers.



Gevaar voor injectie door de huid van vloeistof met hoge druk - Laat de restdruk af voordat u onderhoud uitvoert. Raak nooit hydraulische onderdelen aan wanneer het hydraulische systeem onder druk staat, omdat een koppeling kan breken of los kan komen te zitten en de vrijgekomen olie ernstige verwondingen kan veroorzaken. Gebruik de apparatuur niet als u een storing in het hydraulische systeem heeft ontdekt.



Controleer de slangen op scheuren of slijtage. Als er tekenen van lekkage zijn, houdt u, om een onderdeel te controleren, een stukje karton in het gebied waar het lek waarschijnlijk zit. Gebruik niet uw handen om naar lekken te zoeken. Houd de slijtage van de slangen in de gaten en stop het gebruik als het oppervlak van een van de slangen is versleten. Controleer het traject van de slangen; pas de slangklemmen aan om schuren tegen de slangen te voorkomen. De slangen hebben een beperkte levensduur. Afhankelijk van de bedrijfsomstandigheden moeten alle slangen uiterlijk na 3 tot 5 jaar gebruik grondig worden geïnspecteerd en indien nodig worden vervangen.

Als u een storing vindt, betekent dit dat de hydraulische slang of component moet worden vervangen en dat de apparatuur niet mag worden gebruikt totdat deze is gerepareerd. Reserveonderdelen zijn verkrijgbaar bij uw dichtstbijzijnde AVANT-dealer of erkend servicepoint. Laat de reparatiewerkzaamheden over aan professionele onderhoudsmonteurs als u niet voldoende kennis van en ervaring heeft met hydraulische samenstellen om de reparatie veilig uit te kunnen voeren.

7.2 De lier reinigen

Reinig de externe oppervlakken van het toebehoren regelmatig. Een hogedrukreiniger wordt niet aanbevolen. De draadkabel mag niet met opzet in water worden gedrenkt of met water worden besproeid. Gebruik geen oplosmiddelen.

Veeg de draadkabel schoon en droog met een doek als hij vuil of nat is geworden. Vuil heeft een negatief effect op de kabel en de levensduur daarvan. Vuil dat in de draadkabel komt, veroorzaakt slijtage van de afzonderlijke draden en stimuleert interne corrosie door water in de draadkabel vast te houden.

Om de kabel te beschermen tegen roest en vuil, brengt u een dunne olie aan die in de draadkabel doordringt en veegt u de kabel af met een doek. Vet de kabel niet in. Dik vet dringt niet door tot tussen de draden van de kabel en versnelt het ophopen van vuil in de draadkabel.

Controleer de haak en de veiligheidsgrendel. Controleer regelmatig de bevestiging van de haak aan de kabel. Vervang de draadkabel en de haak door originele vervangende onderdelen. Gebruik geen beschadigde apparatuur.

Koppel het toebehoren los en sla het op op een vlakke ondergrond, maar laat het niet direct op of tegen de grond liggen. Plaats het bijvoorbeeld op houten blokken of op een pallet. De beste manier om het toebehoren op te slaan is een plaats waar het is beschermd tegen direct zonlicht, regen en extreme temperaturen. Zorg ervoor dat het toebehoren is beschermd tegen alle bewegingen tijdens de opslag. Klim nooit op het hulpstuk.

7.3 Inspectie van de draadkabel

Het is belangrijk dat alle onderdelen van de lier in goede staat zijn, voor een veilig gebruik. Alle delen van de lier moeten worden geïnspecteerd en de delen die slijten bij normaal gebruik, moeten vaak worden gecontroleerd. De draadkabel, haak en bevestiging van de draadkabel moeten minstens eenmaal per jaar worden gecontroleerd, en ook na ieder incident dat schade of abnormale slijtage kan veroorzaken.

Controleer bij frequent gebruik de kabel en de haak minstens eenmaal per maand. Als u merkt dat de kabel wordt verbogen tijdens gebruik, controleer dan de staat van de kabel voor gebruik. Permanente verbuiging kan het nodig maken om de draadkabel te vervangen. Gebruik nooit een draadkabel die is verbogen of zichtbaar is beschadigd of gecorrodeerd.

Vervang beschadigde onderdelen door delen die dezelfde of hogere specificaties hebben dan de originelen. Probeer ze nooit zelf te repareren. De haak moet worden bevestigd met speciale gereedschappen, niet met herbruikbare delen en bevestigingen.

Controleer de metalen constructies van de lier visueel. Stop het gebruik als u vervormingen of sterke corrosie op het chassis of de trommel opmerkt.



WAARSCHUWING

Volg de onderhoudsinstructies op en inspecteer de lier regelmatig. Gecorrodeerde draadkabels moeten uit gebruik worden genomen. Die kunnen van binnenuit defect raken. Er is geen manier om de resterende sterkte en levensduur van de draadkabel nauwkeurig te bepalen. Een goede smering en een juist gebruik helpen om slijtage van de draadkabel te voorkomen.

7.4 Inspectie van metalen constructies

Ook de metalen constructies van het hulpstuk moeten regelmatig worden geïnspecteerd. Controleer ze op schade en inspecteer de snelkoppelingsbeugels en het gebied daaromheen zorgvuldig. Het hulpstuk mag niet worden gebruikt als het is vervormd, gebarsten of gescheurd.

Reparaties door lassen mogen alleen door professionele lassers worden uitgevoerd. Bij het lassen mogen alleen methoden en additieven worden gebruikt die geschikt zijn voor het staal dat in de bak is gebruikt. Neem contact op met uw dichtstbijzijnde service point voor meer informatie.

7.5 De draadkabel bevestigen

De draadkabel is op de haspel bevestigd met twee beugels. Het is belangrijk dat de beugels strak genoeg zijn bevestigd, zodat de draadkabel niet van de haspel af komt tijdens het slepen. Rol de haspel niet helemaal af, maar laat ten minste drie slagen kabel op de haspel zitten, om de kracht die op de beugels komt te staan te beperken.

Controleer ten minste eenmaal per jaar of iedere 20 gebruiksuren of de beugels goed vastzitten. De beugels, die op de afbeeldingen hiernaast te zien zijn, kunnen vanaf de rechterkant van de lier worden bevestigd. Verwijder de kap om bij de klemmen te komen.

Als u de draadkabel vervangt, bevestig de nieuwe kabel dan op dezelfde manier als de originele. Let op de juiste draairichting op de haspel: de kabel moet tegen het ronde blok liggen dat op de haspel is bevestigd. De kabel wordt vanaf de bovenkant op de haspel gewonden. De juiste opwindrichting is linksom op de afbeeldingen hiernaast.

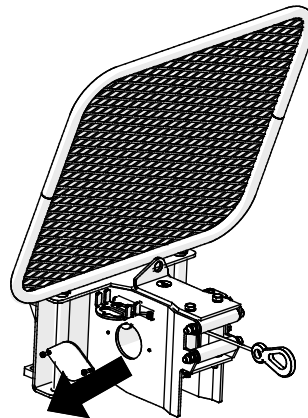

7.6 De rem van de trommel aanpassen

Op de linkerkant van de trommel zit een bout die een glijplaat tegen de trommel duwt. Deze moet zo worden aangepast dat de trommel niet vrij draait. Dit voorkomt dat de draadkabel op een ongecontroleerde manier afrolt. Maak de binnenste moer los om de glijplaat van de bout aan te passen indien nodig.

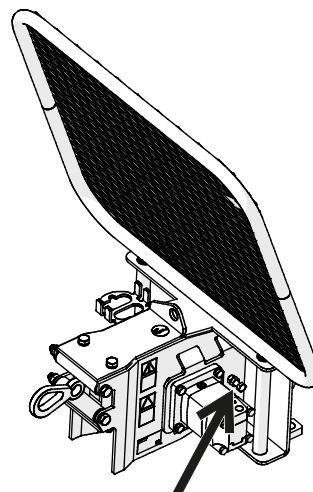

8. Garantievoorwaarden

Avant Tecno Oy biedt een jaar (12 maanden) garantie vanaf de aankoopdatum op het hulpstuk dat het produceert.

De garantie dekt reparatiekosten als volgt:

- De arbeidskosten worden gedekt als de reparatie niet in de fabriek wordt uitgevoerd.
- De fabriek vervangt defecte componenten of verbruiksgoederen.

De fabriek kan de prijs van de componenten die door de klant worden gekocht vergoeden in speciale gevallen die van tevoren zijn overeengekomen.

De garantie dekt het volgende niet:

- Normale onderhoudswerkzaamheden of onderdelen en verbruiksgoederen die daarvoor nodig zijn.
- Schade die wordt veroorzaakt door ongewone bedrijfsomstandigheden of gebruikswijzen, nalatigheid, structurele veranderingen die zijn aangebracht zonder toestemming van Avant Tecno Oy, gebruik van niet-originele onderdelen of gebrek aan onderhoud.
- Gevolgen van een defect, zoals onderbreking van het werk of andere mogelijke bijkomende schade.
- Reis- en/of vrachtkosten die het gevolg zijn van de reparatie.

EY-vaatimustenmukaisuusvakuutus
 EG-försäkran om överensstämmelse
 EU samsvarserklæring
 EF-overensstemmelseserklæring
 EC Declaration of Conformity

AVANT[®]
 www.avanttecno.com

Valmistaja / Tillverkare / Produsent / Producent / Manufacturer /:
 Osoite / Adress / Adresse / Address / Adresse /:

AVANT TECNO OY
 Ylötie 1
 33470 YLÖJÄRVI, FINLAND

Vakuutamme täten, että alla mainitut tuotteet täyttävät konedirektiivin turvallisuus- ja terveysvaatimukset (direktiivi 2006/42/EY muutoksineen). Seuraavia yhdenmukaistettuja standardeja on sovellettu /

Vi försäkrar härmed att nedan beskrivna produkter överensstämmer med hälso- och säkerhetskrav i EG-maskindirektiv (EG-direktiv 2006/42/EG som ändrat). Följande harmoniserade standarder har tillämpats /

Vi erklærer herved at produktet som er oppgitt under er i samsvar med forskriftene i Maskindirektivet (direktiv 2006/42/EC med endringer). Følgende harmoniserte standarder har blitt anvendt /

Vi erklærer herved, at nedenstående produkter er i overensstemmelse med bestemmelserne i maskindirektivet (direktiv 2006/42/EF indeholdende ændringer). Følgende harmoniserede standarder er anvendt /

We hereby declare that the products listed below are in conformity with the provisions of the Machinery Directive (directive 2006/42/EC as amended). The following harmonized standards have been applied:

SFS-EN ISO 12100, SFS-EN ISO 4413

Mallit / Modeller / Modeller / Modeller / Models :

Avant	
Hydraulitoiminen vetovinssi; Avant-kuormaajan työlaite Hydraulisk vinsch; arbetsredskap för Avant lastare Hydraulisk vinsj; redskap for Avant minilastere Hydraulisk spil; redskab til Avant Minilæssere Hydraulic forestry winch; attachment for Avant loaders	A36960

CE

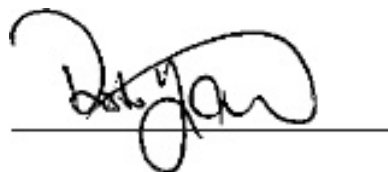

31.8.2017 Ylöjärvi, Finland

Risto Käkelä,
 Toimitusjohtaja / Verkställande direktör / Administrerende direktør /
 Managing Director



AVANT[®]