

AVANT®

Handleiding voor gereedschappen



Hoogwerker Leguan 50

Productnummer

A34812

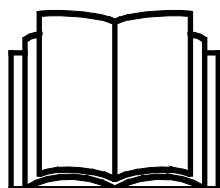

Lees deze handleiding aandachtig alvorens dit machine te gebruiken.

Bewaar deze handleiding voor later gebruik.

Manufacturer:

AVANT®
AVANT TECNO OY
e-mail: sales@avanttecono.com

Ylötie I
33470 YLÖJÄRVI
FINLAND
Tel. +358 3 347 8800
Fax +358 3 348 5511

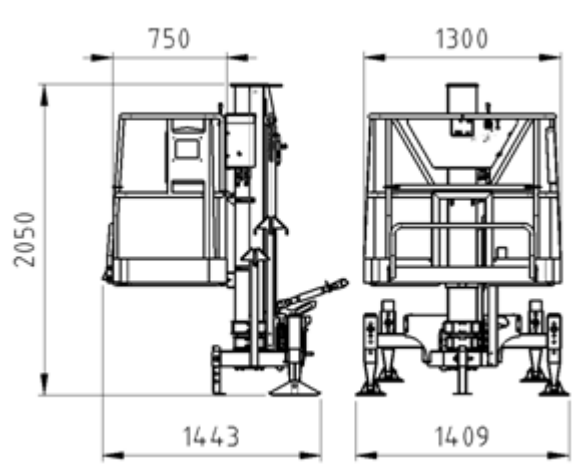

Afbeelding 1 - Leguan 50-hoogwerker in transportconfiguratie

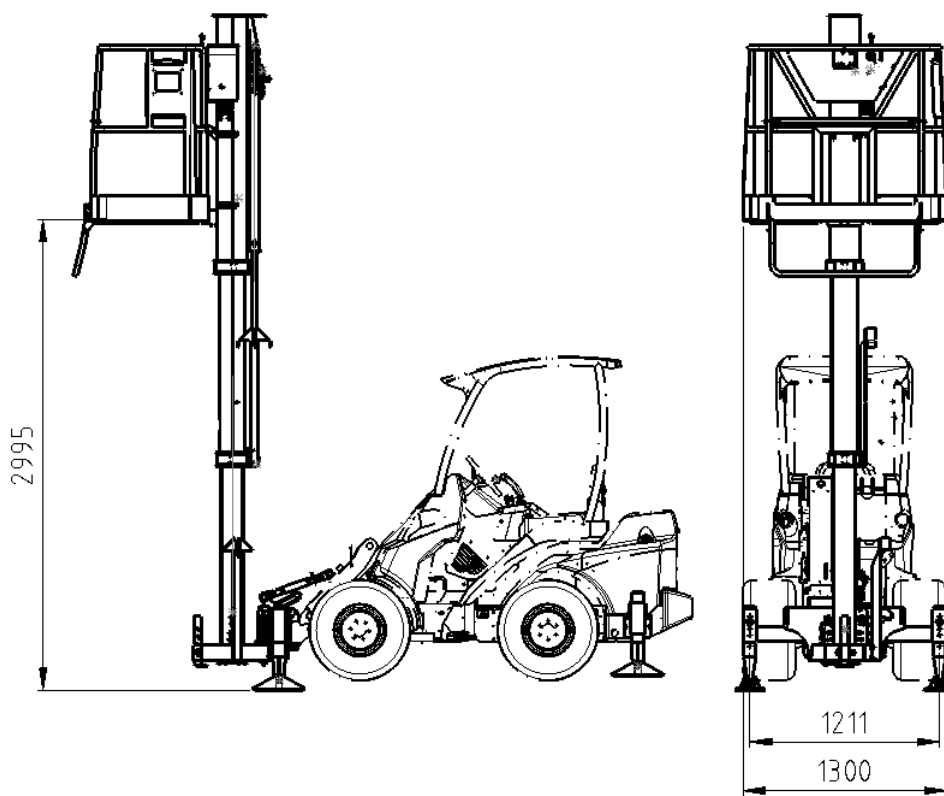

Afbeelding 2 - Leguan 50-hoogwerker bevestigd aan Avant-kniklader

INHOUDSTABEL

1. INLEIDING	4
Waarschuwingssymbolen die in deze handleiding worden gebruikt.....	5
2. BEOOGD GEBRUIK	6
3. VEILIGHEIDSINSTRUCTIES VOOR HET GEBRUIK VAN HET HULPSTUK	7
4. TECHNISCHE SPECIFICATIES	11
4.1 Vluchtdiagram.....	13
4.2 Labels en markeringen.....	13
4.2.1 Lijst met labels	14
4.2.2 Plaatsen van de labels	16
5. HET HULPSTUK BEVESTIGEN	17
5.1 De hooglader aan de kniklader bevestigen	17
5.2 Bevestig de achterste stempels aan de kniklader.....	19
5.3 Parkeersteun omhoog brengen	19
5.4 Breng de steunbeugel en de stempels aan.....	20
5.4.1 Zet het platform in vlakke positie en plaats de stempels	20
5.4.2 De topstang instellen.....	21
5.5 De hydraulische slangen vast- en loskoppelen	21
6. GEBRUIKSINSTRUCTIES	23
6.1 Controles voor gebruik	23
6.2 De hoogwerker gebruiken	24
6.2.1 Het werkgebied controleren en de hoogwerker opstellen	25
6.2.2 Het platform opheffen.....	25
6.3 Nooddaling van de hoogwerker.....	27
6.4 Het gebruik van de hoogwerker beëindigen.....	28
6.4.1 Het aanbouwwerktuig opslaan	29
7. ONDERHOUD EN REPARATIES	30
7.1 Inspectie van hydraulische componenten.....	30
7.2 Smeren.....	31
7.3 Borrelbuis niveau-indicator	31
7.4 Aanpassingen van het hydraulische systeem.....	32
7.5 Stalen structuren	32
8. GARANTIEVOORWAARDEN	33

I. Inleiding

Avant Tecno Oy bedankt u voor uw aankoop van dit aanbouwwerktuig voor uw Avant-kniklader. De kniklader is ontworpen en geproduceerd op basis van jarenlange ervaring met productontwikkeling en productie. Door uzelf vertrouwd te maken met deze handleiding en de instructies op te volgen, beschermt u uw veiligheid en zorgt u ervoor dat de apparatuur betrouwbaar werkt en lang meegaat. Lees de instructies goed door voordat u de apparatuur begint te gebruiken of onderhoud gaat uitvoeren.

Het doel van deze handleiding is om u te helpen met het volgende:

- de apparatuur op een veilige, efficiënte manier bedienen
- gevaarlijke situaties observeren en voorkomen
- de apparatuur in goede staat houden en een lange levensduur garanderen

Met deze instructies kunnen zelfs personen zonder ervaring het hulpstuk en de kniklader veilig gebruiken. In de handleiding staan ook belangrijke instructies voor ervaren AVANT-bestuurders. Zorg ervoor dat alle personen die de kniklader gebruiken goed zijn geïnformeerd en zichzelf vertrouwd hebben gemaakt met de handleiding van de kniklader, alle hulpstukken die worden gebruikt en alle veiligheidsinstructies voordat ze de apparatuur gebruiken. Het is verboden om de apparatuur voor andere doeleinden of op een andere manier te gebruiken dan wordt beschreven in deze handleiding. Houd deze handleiding gedurende de hele levensduur van de apparatuur bij de hand. Als u de apparatuur verkoopt of overdraagt, vergeet dan niet om deze handleiding aan de nieuwe eigenaar te geven. Als de handleiding kwijt of beschadigd is, kunt u een nieuwe aanvragen bij uw Avant-dealer of de fabrikant.

Naast de veiligheidsinstructies in deze handleiding moet u ook alle arbeidsveiligheidsregels, plaatselijke wetten en andere voorschriften met betrekking tot het gebruik van de apparatuur in acht nemen. Met name de voorschriften met betrekking tot het gebruik van de apparatuur op openbare wegen moeten in acht worden genomen. Neem contact op met uw Avant-dealer voor meer informatie over plaatselijke eisen voordat u de kniklader op de weg gaat gebruiken.

Neem contact op met uw lokale AVANT dealer voor advies, toebehoren of elk ander probleem dat met het gebruik van de kniklader te maken heeft.

Deze handleiding is een vertaling van de originele instructies in het Engels. Vanwege de doorlopende productontwikkeling kunnen sommige details die in deze handleiding staan verschillen van uw apparatuur. Op de afbeeldingen in deze handleiding kunnen ook optionele apparatuur of functies staan die niet op dat moment verkrijgbaar zijn. We behouden ons het recht voor om de inhoud van de handleiding te veranderen zonder kennisgeving. Copyright © 2019 Avant Tecno Oy. Alle rechten voorbehouden.

Waarschuwingssymbolen die in deze handleiding worden gebruikt

De volgende waarschuwingssymbolen worden in deze handleiding gebruikt. Ze geven factoren aan waar rekening mee moet worden gehouden om het gevaar voor letsel of schade aan voorwerpen te voorkomen:



WAARSCHUWING WAARSCHUWINGSSYMBOL

Dit symbool betekent: **“Waarschuwing, let goed op! Dit heeft te maken met uw veiligheid!”**

Lees de boodschap die erop volgt goed, deze waarschuwt voor een onmiddellijk gevaar dat ernstige verwondingen kan veroorzaken.

Het waarschuwingssymbool zelf en met de bijbehorende veiligheidswaarschuwing erbij geeft belangrijke veiligheidsberichten aan in deze handleiding. Het wordt gebruikt om aandacht te vestigen op instructies met betrekking tot uw persoonlijke veiligheid of de veiligheid van anderen. Wees voorzichtig als u dit symbool ziet, het heeft te maken met uw veiligheid. Lees het bericht dat volgt goed door en informeer andere bedieners.

GEVAAR

Dit signaalwoord wijst op een gevaarlijke situatie die, als deze niet wordt vermeden, zal leiden tot de dood of ernstig letsel.

WAARSCHUWING

Dit signaalwoord wijst op een mogelijk gevaarlijke situatie die, als deze niet wordt vermeden, kan leiden tot ernstig letsel of de dood.

VOORZICHTIG

Dit signaalwoord wordt gebruikt als lichte verwondingen het gevolg kunnen zijn wanneer de instructies niet goed worden opgevolgd.

LET OP

Dit signaalwoord geeft informatie over de juiste bediening en onderhoud van de apparatuur.

Als de instructies bij het symbool niet in acht worden genomen, kan dit leiden tot storing van de apparatuur of andere schade aan eigendommen.

2. Beoogd gebruik

De AVANT Hoogwerker Leguan 50 is een toebehoren dat kan worden gebruikt met de multifunctionele AVANT-knikkladers die te zien zijn in Tabel 1. De Leguan 50 is een mobiele hoogwerker voor binnen- en buitengebruik die is ontworpen en vervaardigd voor gebruik als aanbouwwerktuig voor Avant compacte knikkladers. De Leguan 50 is een hoogwerker die bedoeld is voor het opheffen van personen en het materieel dat ze nodig hebben bij hun werkzaamheden. Het gebruik van de Leguan 50 als hijskraan voor het ophijzen van voorwerpen is verboden.



WAARSCHUWING

Een verkeerd, ongepast of onzorgvuldig gebruik van het toebehoren veroorzaakt een ernstig gevaar voor ernstig letsel of overlijden. De hoogwerker mag alleen worden gebruikt met Avant multifunctionele knikkladers. Gebruik met andere types of merken machines is verboden. De hoogwerker kan worden gebruikt met Avant-knikkladers uit de series 400-700, met steunpoten aangebracht aan de achterkant.

Tijdens het heffen wordt de hoogwerker ondersteund door zijn eigen stempels en de extra stempels die aan de achterkant van de kniklader zijn bevestigd. De hoogwerker wordt bestuurd vanaf het hefplatform en de AVANT-kniklader levert de hydraulische energie voor het platform. De stabiliteit van de hoogwerker is afhankelijk van de stevige bevestiging van de machine aan de kniklader en daarom moeten de instructies met betrekking tot de installatieprocedures zorgvuldig worden opgevolgd. Met de nooddaalkleppen kan het platform omlaag worden gebracht als de motor van de kniklader uitvalt.

De Leguan 50-hoogwerker is niet ontworpen voor een ander gebruik dan in deze handleiding wordt gespecificeerd en mag niet worden gebruikt voor andere doeleinden dan de bedoelde.

De Leguan 50-hoogwerker is ontworpen en gebouwd volgens internationale veiligheids- en hoogwerkersnormen. Reguliere onderhoudstaken kunnen door de bestuurder worden uitgevoerd. Meer veeleisende taken en reparaties moeten worden overgelaten aan bevoegde professionals. Voor het onderhoud moeten de juiste beschermingsmiddelen en originele reserveonderdelen worden gebruikt.

Maak uzelf vertrouwd met de instructies uit de handleiding met betrekking tot reparaties en onderhoud. Neem contact op met uw AVANT-leverancier als u andere vragen heeft over het gebruik of het onderhoud van de apparatuur of als u reserveonderdelen of onderhoudsservice nodig heeft.

Tabel 1 - Hoogwerker Leguan 50 - Compatibiliteit met Avant-knikkladers

Avant Leguan 50	220 225 225LPG	313S 320S	420 423 520 523 R20	525LPG R28 528 530	630 R35 635 640	745 750 755i 760i	850 860i	e5 e6
A34812	-	-	•	•	•	•	-	•

De kniklader speelt een belangrijke rol bij de veiligheid en stabiliteit van de hoogwerker. Alle knikladermodellen moeten worden uitgerust met steunen aan de achterkant wanneer de hoogwerker wordt gebruikt. Neem contact op met uw Avant-dealer voor compatibiliteitsinformatie met een model dat niet in de tabel staat.

3. Veiligheidsinstructies voor het gebruik van het hulpstuk

Vergeet niet dat veiligheid het resultaat is van diverse factoren. De combinatie kniklader-hulpstuk is zeer krachtig en een onjuist of nalatig gebruik of onderhoud kan ernstig persoonlijk letsel of schade aan voorwerpen veroorzaken. Daarom moeten alle bestuurders zichzelf zorgvuldig vertrouwd maken met het correcte gebruik en de handleidingen van zowel de kniklader als het hulpstuk voordat ze beginnen. Gebruik het hulpstuk niet als u niet volledig bekend bent met de werking en de daarmee samenhangende gevaren.



Misbruik, nalatig gebruik, of het gebruik van een toebehoren dat in slechte staat is, kan gevaar van ernstige verwondingen veroorzaken. Maak uzelf vertrouwd met de bediening van de kniklader, de correcte koppelingsprocedure en de juiste manier om het hulpstuk te bedienen in een veilig gebied. Bestudeer met name hoe u de apparatuur op een veilige manier kunt stoppen. Lees alle veiligheidsvoorzorgsmaatregelen goed door.

Om de veiligheid van de hoogwerker te garanderen heeft de fabrikant met goed gevolg de statische stabiliteitstests uitgevoerd volgens deel 6.1.4.2.1 van de norm EN 280+A2 en de dynamische overbelastingstests volgens deel 6.1.4.3 van de norm.

Onafhankelijk van het veilige ontwerp van de apparatuur kan een gebrek aan onderhoud, of onzorgvuldig gebruik ernstig persoonlijk letsel of eigendomsschade veroorzaken. Daarom moet u uzelf zorgvuldig vertrouwd maken met de handleidingen van zowel de kniklader als de machine voordat u begint. Gebruik de machine niet als u niet bekend bent met de werking en de gevaren die samenhangen met het opheffen van personen.

Wanneer u werkt met apparatuur voor het opheffen van personen, kunnen aanvullende veiligheidsprocedures verplicht zijn door de plaatselijke voorschriften. Deze voorschriften kunnen bijvoorbeeld het vooraf plannen van de hefwerkzaamheden en periodieke inspecties van apparatuur die wordt gebruikt voor het opheffen van personen betreffen. De plaatselijke regels kunnen ook schriftelijke toestemming van de werkgever voor het gebruik van de hoogwerker verplicht stellen.

Periodieke inspecties

De hoogwerker moet worden geïnspecteerd op tekenen van slijtage, veroudering, vermoeidheid, corrosie en andere soorten schade. Als de apparatuur ongeschikt voor gebruik wordt geacht na inspectie door een gekwalificeerde expert, mag deze niet meer worden gebruikt. Controleer welke voorschriften van toepassing zijn in uw gebied met betrekking tot gebruik, onderhoud en toepassing van de apparatuur.

Laat de hoogwerker altijd inspecteren door een gekwalificeerde technicus als u reden heeft om te vermoeden dat het aanbouwwerktuig beschadigd kan zijn, zoals in gevallen dat het aanbouwwerktuig bijvoorbeeld vanaf een hoogte is gevallen, is omgekanteld, is geraakt door andere apparatuur, is blootgesteld aan hoge temperaturen of als er zichtbare roest, slijtage en veroudering is.

De Leguan 50-hoogwerker heeft geen type-goedkeuring nodig door een aangemelde instantie. Volgens de plaatselijke voorschriften kan echter een periodieke inspectie van hefapparatuur die bedoeld is voor het heffen van personen verplicht zijn. Er kan ook inspectie vereist zijn op basis van andere voorschriften met betrekking tot het gebruik van apparatuur op de werkplek.

Lees alle veiligheidsinstructies goed door voordat u het hulpstuk gebruikt.



WAARSCHUWING

- Als u een hulpstuk aan de kniklader bevestigt, **zorg er dan voor dat de borgpennen van de snelkoppelingsplaat van de kniklader in de laagste positie zijn en dat ze het hulpstuk aan de kniklader hebben vergrendeld.** Hef en verplaats nooit onvergrendelde hulpstukken.
- De Hoogwerker Leguan 50 is ontworpen om te worden gebruikt door één bestuurder tegelijk. Laat andere personen niet in de buurt van de gevarezone van de apparatuur komen als deze in gebruik is.
- Transporteer het hulpstuk altijd zo laag mogelijk om het zwaartepunt laag te houden en houd de telescopische laadarm ingetrokken tijdens het rijden.
- **Gevaar voor verbrijzeling - Zorg ervoor dat het platform nooit overbelast is.** Overbelasting van het platform kan ernstig letsel of overlijden veroorzaken. De maximaal toegestane belasting van de Leguan 50-hoogwerker is 200 kg en het maximaal toegestane aantal personen is 2. **Zorg ervoor dat de hoogwerker niet overbelast wordt.**
- **Gevaar voor verbrijzeling - Laat niemand onder het platform komen.** Onder het platform komen kan ernstig letsel of overlijden veroorzaken. Er bestaat het risico van verbrijzeling en vallende voorwerpen bij en onder het platform. Laat andere mensen het werkgebied niet betreden of onder de hoogwerker komen. De minimale veiligheidsafstand is 3 meter.
- **Kantelgevaar - Houd het platform dicht bij de grond tijdens het rijden.** Het transporteren van de hoogwerker kan het zwaartepunt van de kniklader verplaatsen waardoor de kniklader kan kantelen. Transporteer voor de beste stabiliteit de apparatuur altijd zo laag mogelijk en zo dicht mogelijk bij de machine om het zwaartepunt laag te houden.
- **Door plotselinge bewegingen kan de kniklader omvallen - Gebruik de bedieningsorganen van de kniklader langzaam en kalm.** Wees voorzichtig als u de last optilt tot een hoog niveau of als u een last van een hoge plaats aftilt. Vermijd plotselinge veranderingen van snelheid of richting om de kniklader in balans te houden, met name bij het verplaatsen van zware lasten. Rijd langzaam en voorzichtig, met name op hellend terrein of gladde oppervlakken.
- **Kantelgevaar - Stel de steunen op voordat het platform omhoog wordt gebracht.** Het platform omhoog brengen zonder stempels kan ernstig letsel of overlijden veroorzaken. Het gebruik van de hoogwerker is verboden als de stempels niet goed op een ondersteunende ondergrond zijn geplaatst.
- **Kantelgevaar - Overschrijd nooit de maximale helling.** De hoogwerker mag niet worden gebruikt op hellingen van meer dan 5 graden (9%).
- Als de hoogwerker aan een kniklader wordt bevestigd, zorg er dan voor dat de borgpennen in de onderste positie zijn en dat ze de machine aan de kniklader hebben vergrendeld. De borgpennen moeten met de hand worden vergrendeld.
- Ieder gebruik van de hoogwerker is verboden (inclusief transport) totdat de snelkoppelingsplaat volledig is vergrendeld en de vergrendelingsbeugel is geïnstalleerd.
- De hoogwerker moet visueel worden gecontroleerd voor ieder gebruik. Als u fouten of defecten opmerkt, gebruik de apparatuur dan niet totdat alle fouten en defecten zijn gerepareerd.
- Controleer de hoogwerker, de koppeling en de stempels voor gebruik.
- Controleer of er geen obstakels boven de hoogwerker zijn, zoals bouwwerken, boomtakken, enz. Verbrijzelingsgevaar!

**WAARSCHUWING**

- Let op de contouren van het terrein en op andere gevaren in de werkomgeving. Let ook goed op andere personen en machines die in de buurt bewegen.
- De hoogwerker mag alleen worden getransporteerd in de transportconfiguratie (helemaal omlaag gebracht). Het transporteren van personen of voorwerpen met de hoogwerker is verboden.
- Gebruik alleen aanbouwwerktuigen die in goede staat zijn. Wijzig het aanbouwwerktuig niet op een manier die de veiligheid aantast. Het is verboden om gaten in de machine te boren of er haken of andere voorwerpen op te lassen.
- Het is verboden om op het platform te klimmen of er vanaf te klimmen als het in een andere positie is dan volledig omlaag gebracht.
- Gebruik geen ladders of andere apparatuur om het bereik van het platform te verlengen. Reik ook niet uit over de zijkanten van het platform, omdat u dan kunt vallen.
- Het is verboden om het windoppervlak van de apparatuur te vergroten door planken of andere materialen aan te brengen die als een zeil kunnen werken en het gevaar voor omkantelen kunnen verhogen.
 - Let op de weersomstandigheden
 - Werk niet bij onweer
 - Wanneer de windsnelheid hoger is dan 12,5 m/s, moet het gebruik van de apparatuur worden gestopt en moet het platform omlaag worden gebracht.
 - De laagst toegestane bedrijfstemperatuur is -25°C.
- De hoogwerker is niet elektrisch geïsoleerd – Rijd niet in de buurt van onderdelen of kabels die onder spanning staan. Hieronder staan de meest voorkomende spanningsniveaus voor elektriciteitskabels en de bijbehorende veiligheidsafstanden:

SPANNINGSNIVEAU VEILIGHEIDSAFSTAND

0 – 1000V	2 m
1- 45 kV	3 m
110 kV	5 m
220 kV	5 m
400 kV	5 m

- Zorg ervoor dat het oppervlak de totale last kan dragen. Volg ook de juiste bandenspanningsinstellingen op.
- Schakel de kniklader uit en plaats het aanbouwwerktuig op een veilige plaats, zoals getoond in de Veilige stopprocedure, voordat u reinigings-, onderhouds- of aanpassingswerkzaamheden uitvoert.
- Gebruik het hulpstuk alleen voor het beoogde doel. Een ander gebruik kan onnodige veiligheidsrisico's met zich meebrengen en de apparatuur kan beschadigd raken.
- Zorg ervoor dat de kniklader is uitgerust met de benodigde veiligheidscomponenten en dat deze werkend zijn. De veiligheidsriem moet worden gebruikt. Als er specifieke gevaren zijn met betrekking tot het bedrijfsgebied, gebruik dan de juiste veiligheidsapparatuur.
- Lees ook de veiligheidsinstructies en het correcte gebruik van de kniklader in de gebruikershandleiding van de kniklader.



WAARSCHUWING

Gevaar voor ernstig letsel - Maak uzelf bekend met de bediening van de kniklader in een veilig gebied. Alleen personen die 18 jaar of ouder zijn en die bekend zijn met de werking van de apparatuur mogen de hoogwerker gebruiken. Bovendien kan er een specifieke machtiging of vergunning nodig zijn om de hoogwerker te mogen gebruiken.



WAARSCHUWING

Gevaar voor verbrijzeling - Laat niemand onder een opgeheven toebehoren of laadarm komen. Vergeet niet dat de laadarm zelfs omlaag kan worden gebracht of kan worden gekanteld als de motor is uitgeschakeld (gevaar voor verbrijzeling). De kniklader is niet bedoeld om een last een lange periode opgeheven te houden. Breng het hulpstuk altijd omlaag in een veilige positie voordat u de bestuurdersstoel verlaat.



Vergeet niet om de juiste persoonlijke beschermingsmiddelen te dragen:



- Het geluidsniveau op de bestuurdersstoel kan 85 dB(A) overschrijden, afhankelijk van het knikladermodel en de bedrijfscyclus. Langdurige blootstelling aan hard geluid kan leiden tot gehoorbeschadiging. Gebruik gehoorbescherming wanneer u met de kniklader werkt.



- Draag veiligheidshandschoenen.



- Gebruik veiligheidslaarzen wanneer u met de kniklader werkt.



- Draag een veiligheidsbril als u bijv. hydraulische componenten hanteert.

Veilig stoppen van het toebehoren, voordat u in de buurt van het toebehoren komt:



WAARSCHUWING

Stop het toebehoren altijd volgens de veilige stopprocedure voordat u de bestuurdersstoel verlaat. De veilige stopprocedure voorkomt alle onbedoelde bewegingen van het toebehoren. Let op: de laadarm kan omlaag komen, zelfs als de motor van de kniklader is uitgeschakeld. Veilige stopprocedure:

- Breng de laadarm en het toebehoren omlaag tot op de grond.
- Schakel de motor van de kniklader uit en vergrendel de parkeerrem.
- Laat de restdruk van het hydraulische systeem af; breng alle hydraulische besturingshendels een paar maal naar hun uiterste positie.
- Zorg ervoor dat de machine niet gestart kan worden, verwijder de contactsleutel.
- Breng het platform altijd helemaal omlaag en plaats het stevig op de grond voordat u de machine verlaat.

4. Technische specificaties

Tabel 2 - Hoogwerker Leguan 50 - Specificaties

Productnummer:	A34812
Maximale werkhoogte:	500 cm
Gewicht:	405 kg
Maximale belasting op het platform:	200 kg
Afmetingen van het platform (breedte x lengte):	130 x 78 cm
Hefhoogte, basis hoogwerker:	299 cm
Totale breedte:	141 cm
Lengte in transportconfiguratie:	145 cm
Hoogte in transportpositie:	205 cm
Maximaal toegestane helling van het terrein:	5°
Laagst toegestane bedrijfstemperatuur:	-25°C
Maximale toevoer van hydraulische energie:	24 MPa (240 bar), 60 l/min
Geluidsniveau op besturingsplaats platform:	Raadpleeg de handleiding van de kniklader
Geschikte Avant-kniklader:	Zie tabel 1

Tabel 3 - Hoofdcomponenten van de Hoogwerker Leguan 50

1	Chassis
2	Verstelbare opslagsteun
3	Veer stempelbesturingssysteem
4	Verstelbare stempel van de hoogwerker
5	Verstelbare stempel van de kniklader
6	Hydraulische klep van het stempelbesturingssysteem
7	Niveau-indicator (borrelbuis)
8	Duwstang
9	Onderste telescopische buis
10	Bovenste telescopische buis
11	Hoogwerker
12	Hefregelklep
13	Nooddaalklep (omlaag brengen vanaf het platform)
14	Nooddaalklep (omlaag brengen vanaf de zijkant van het gereedschap)

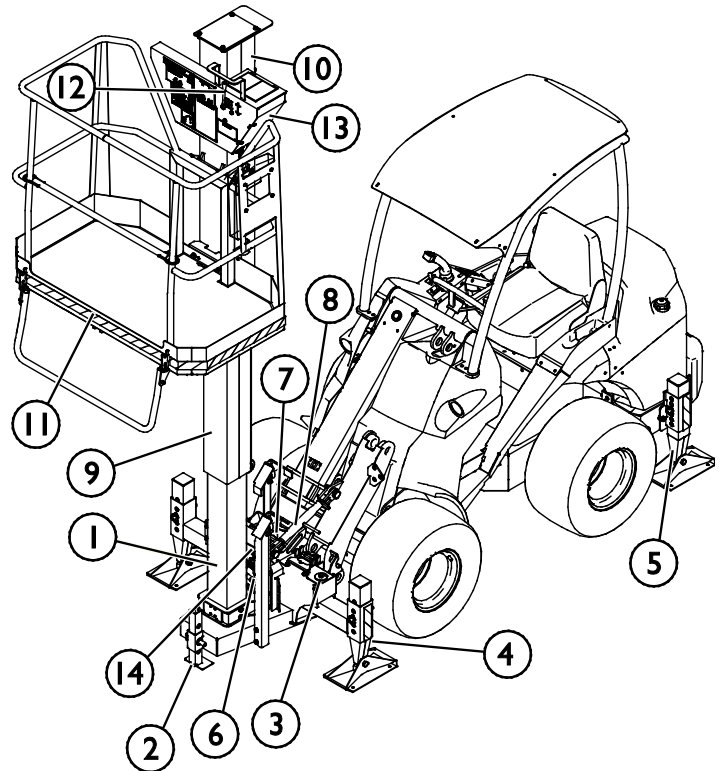
Afbeelding 3 - Hoofdcomponenten van de hoogwerker

4.1 Vluchtdiagram

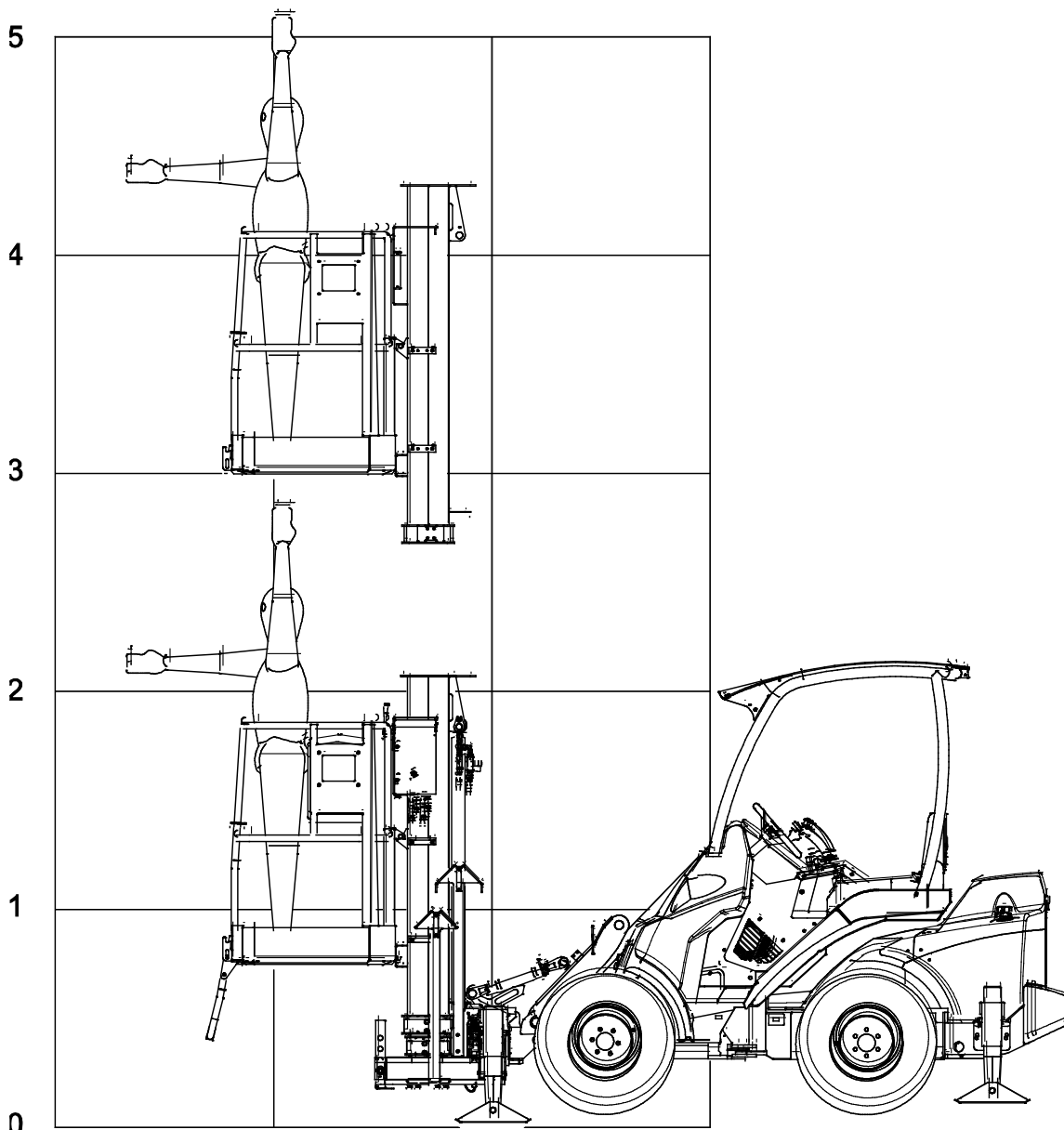



Afbeelding 4 - Leguan 50-hoogwerker vluchtgrafiek

4.2 Labels en markeringen

Hieronder staan de labels en markeringen op het toebehoren. Deze moeten zichtbaar en leesbaar zijn op de apparatuur. Vervang onduidelijke of ontbrekende labels. Nieuwe stickers zijn verkrijgbaar via uw verkoper of via de contactinformatie op de omslag.

4.2.1 Lijst met labels

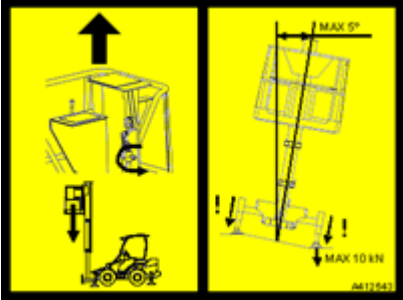
1	A412413	Identificatieplaatje en CE-markering	<p>LEGUAN 50</p> <p>Year of manufacture / Vuotavuosi / Tilvintilavuosi: 20 <input type="checkbox"/></p> <p>Serial number / Fakti-Nummers / Tilvintilunumeri: <input type="text"/></p> <p>Rated load / Toppöytäkuorma / Kärrynmaksu: 200 kg / 440 Lbs</p> <p>Or / oder / tai: 2 persons • 40 kg / 88 Lbs</p> <p>Max Horizontal force / Max Sideforce / Max Horizontalkraft: 400 N / 88 Lbf</p> <p>Max Wind speed / Max Windspeed / Max Vindhastighet: 12,5 m/s / 28 mph</p> <p>Non-loaded mass / Ompelunäkö / Öppentillstånd: 405 kg / 880 Lbs</p> <p>Hydraulic supply / Hydraulikkraft / Hydrauliktryck: MAX 04 MPa / 240 bar / MAX 02 MPa / 28 bar</p> <p>Max Allowable inclination of chassis / Max Heijangusalue / Max Tillåtningslutning: 5,0°</p> <p>AVANT TECHNO OY Yhtiö 1 FIN - 33470 YLÖJÄRVI Made in Finland</p> <p></p>
2	A417131	Max. toegestane belasting 200 kg	<p>TRAGFÄHIGKEIT Max 200 kg SAFE WORKING LOAD Max 440 lbs</p> <p>ENTSPRICHT • ZULADUNG 40 kg THAT IS • EQUIPMENT 80 lbs</p>
3	A417283	Algemene instructies voor hoogwerkers	<p>GENERAL USER INSTRUCTIONS</p> <ul style="list-style-type: none"> - Lift user must be over 18 years old - Operator's manuals must be read carefully - Follow safety instructions unconditionally - Find out carrying capacity of ground - Set outriggers properly on support position before lifting - Use additional plates under outriggers if needed - Level lifter horizontally - It is never allowed to exceed maximum safe working load - Do not cause excessive horizontal forces to lifter - Do not use lifter in too windy conditions, max. 12,5 m/s - Observe allowed use temperature - Avoid hasty movements - Beware of high voltage lines on working area - Beware of obstacles on working area - Do not use faulty lifter - Inform noticed malfunctions to maintenance - Accomplish daily inspections - Maintain order of workplace - Prevent inappropriate use of lifter <p><small>AVANT</small></p>
4	A417281	Max. toegestane horizontale kracht en windsnelheid	<p>MAX. SEITENKRAFT 400 N MAX. HORIZONTAL FORCE 88 lbf</p> <p>MAX. WINDGESCHWINDIGHEIT 12,5 m/s MAX. ALLOWED WIND SPEED 28 mph</p>
5	A417282	Dagelijkse inspectie	<p>Daily Inspection</p> <ul style="list-style-type: none"> - Ground - Supports - Horizontal levelling - Emergency stop button - Oil leakages - Control elements - Driving area - Platform - Emergency lowering - Working area <p><small>AVANT</small></p>

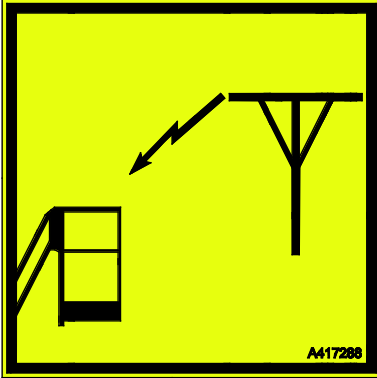
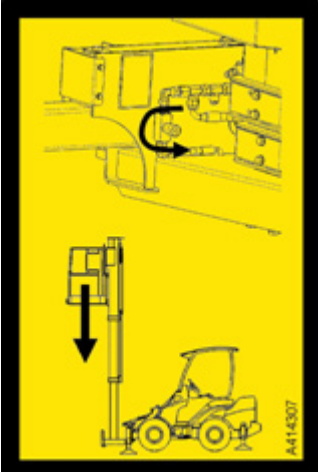
6	A412543	<ul style="list-style-type: none"> ■ Nooddaalklep op platform ■ Garandeer de stabiliteit ■ Max. hoek ■ Max. ondersteunende kracht 	
7	A417284	<p>Stel de steunen op voordat het platform omhoog wordt gebracht! Heffen zonder steunen is nooit toegestaan - GEVAAR!!</p>	
8	A420797	<p>Het is verboden om onder het platform te staan</p>	
9	A417288	<p>Minimale veiligheidsafstand van kabels die onder spanning staan</p>	
10	A412541	Leguan 50	<h2 style="color: red; margin: 0;">LEGUAN 50</h2>
11		Markering/waarschuwingslint rood/wit	
12	A414307	Nooddaalklep	

Tabel 4 - Hoogwerker Leguan 50 - Conversie van gelokaliseerde stickers

Taal	Sticker							
	1	2	3	4	5	6	7	8
DE	A412413	A421165	A420799	A417281	A420798	A412543	A420796	A420797
EN	A412413	A417131	A417283	A417281	A417282	A412543	A417284	A420797
FI	A412413	A412540	A412602	A412542	A416420	A412543	A416828	A417999
FR	A412413	A421165	A420813	A417138	A420814	A412543	A431201	A431200
RU	A412413	A41867	A417890	A417868	A417887	A412543	A417881	A417884
SE	A412413	A412540	A420789	A412542	A420788	A412543	A420791	A417999

4.2.2 Plaatsen van de labels

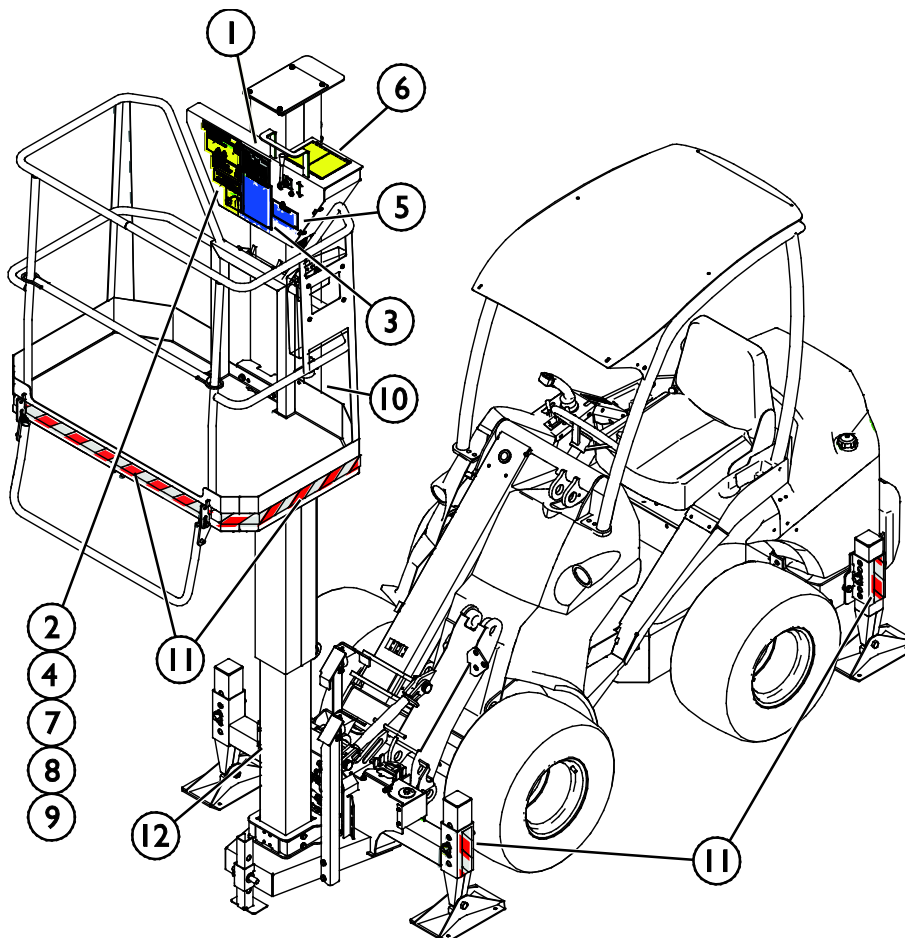

5. Het hulpstuk bevestigen

Het Hoogwerker Leguan 50 is klaar voor gebruik bij levering. Koppel het toebehoren en de hydraulische slangen aan de kniklader volgens de instructies in dit hoofdstuk. Volg ook de instructies uit de gebruikershandleiding van de kniklader.

5.1 De hooglader aan de kniklader bevestigen



WAARSCHUWING

Gevaar voor verbrijzeling - Zorg ervoor dat onvergrendelde toebehoren niet kunnen bewegen of omvallen. Het zwaartepunt van de hooglader ligt vrij hoog, dus als het platform wordt gekanteld, wordt het gevaar voor omvallen groter. Gebruik de automatische vergrendeling van de borgpennen niet bij het bevestigen van de hoogwerker. Breng het platform omlaag tot op de grond en ontgrendel de borgpennen met de hand. Verplaats of hef nooit een gereedschap dat niet is vergrendeld.

Het bevestigen van het gereedschap aan de kniklader gaat snel en makkelijk, maar het moet voorzichtig gebeuren. Het gereedschap wordt aan de laadarm gemonteerd met de snelkoppelingsplaat op de laadarm en het contragedeelte aan het gereedschap.

Als het gereedschap niet aan de kniklader is vergrendeld, kan het losraken van de kniklader en een gevaarlijke situatie veroorzaken. Er mag niet met de kniklader worden gereden en de laadarm mag nooit omhoog worden gebracht als het gereedschap niet is vergrendeld. Volg altijd de onderstaande koppelingprocedure om gevaarlijke situaties te voorkomen. Denk ook aan de veiligheidsinstructies in deze handleiding. Het gereedschap wordt als volgt aan de kniklader gekoppeld:



WAARSCHUWING

Gevaar voor verbrijzeling - Zorg ervoor dat onvergrendelde toebehoren niet kunnen bewegen of omvallen. Blijf niet in het gebied tussen het hulpstuk en de kniklader. Bevestig het hulpstuk alleen op een platte ondergrond.

Verplaats of hef nooit hulpstukken die niet zijn vergrendeld.

Avant snelkoppelingssysteem:

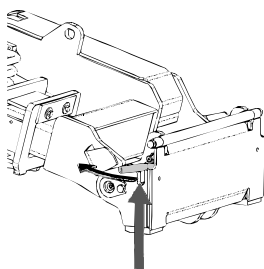

Stap 1:

- Til de borgpennen van de snelkoppelingsplaat op en draai ze achteruit in de gleuf zodat ze vergrendeld zijn in de bovenste positie.
- Als uw kniklader is voorzien van een vergrendelingssysteem voor hydraulische toebehoren, raadpleeg dan de aanvullende instructies over het gebruik van het vergrendelingssysteem van de relevante handleidingen.
- Zorg ervoor dat de hydraulische slangen niet in de weg zitten tijdens de installatie.

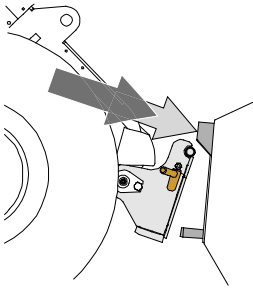

Stap 2:

- Draai de snelkoppelingsplaat hydraulisch in een scheef vooruit gekantelde positie.
- Rijd de kniklader op het gereedschap. Als uw kniklader is uitgerust met een telescopische laadarm, kunt u deze gebruiken.
- Lijn de bovenste pennen van de snelkoppelingsplaat van de kniklader zo uit dat ze onder de de bijbehorende beugels van het gereedschap zijn.

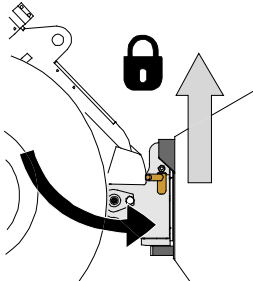

Stap 3:

- Breng de laadarm iets omhoog; trek de besturingshendel van de laadarm achteruit om het gereedschap van de grond te tillen.
- Draai de besturingshendel van de laadarm naar links om het onderste deel van de snelkoppelingsplaat op het gereedschap te draaien.
- Vergrendel de borgpennen met de hand of gebruik de hydraulische vergrendeling.
- **Controleer altijd of de beide borgpennen goed zijn vergrendeld.**



WAARSCHUWING

Gevaar voor verbrijzeling - Voorkom het kantelen van het aanbouwwerktuig.

Overmatig kantelen of heffen van een onvergrendeld aanbouwwerktuig vergroot het risico dat het omvalt. Gebruik de automatische vergrendeling van de borgpennen niet als het aanbouwwerktuig meer dan een meter boven de grond wordt opgeheven. Als de borgpennen niet in de normale positie terugkeren tijdens het kantelen, kantel of hef het aanbouwwerktuig dan niet verder. Breng het aanbouwwerktuig omlaag tot op de grond en breng de vergrendeling met de hand aan.



WAARSCHUWING

Gevaar voor vallende voorwerpen - Zorg ervoor dat het gereedschap niet valt.

Een gereedschap dat niet volledig aan de kniklader is vergrendeld, kan op de laadarm vallen of naar de bestuurder toe, of onder de kniklader vallen tijdens het rijden, waardoor de kniklader niet meer onder controle is. Verplaats of hef nooit gereedschappen die niet zijn vergrendeld. Zorg er voordat u het gereedschap verplaatst of optilt voor dat de borgpennen in de laagste positie zijn en aan beide zijden door de bevestigingen op het gereedschap heen komen.

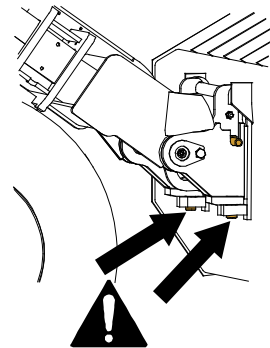



WAARSCHUWING

Controleer of de kniklader compatibel is met het aanbouwwerktuig. De stabiliteit van de kniklader, mogelijke overbelasting van het aanbouwwerktuig en de compatibiliteit van de besturingssystemen van de kniklader moeten worden gecontroleerd, naast de mechanische compatibiliteit van het aanbouwwerktuig. Als u het aanbouwwerktuig gebruikt met een kniklader die niet geschikt is voor gebruik van het model van uw aanbouwwerktuig, bestaat het gevaar van kantelen, schade aan het aanbouwwerktuig door overbelasting en risico's met betrekking tot ongecontroleerde bewegingen van het aanbouwwerktuig en zijn onderdelen. Als uw kniklader niet vermeld staat in Tabel 1 op pagina , raadpleeg dan uw Avant-dealer voordat u dit aanbouwwerktuig gebruikt.

5.2 Bevestig de achterste stempels aan de kniklader

Bij de Leguan 50-hoogwerker wordt een set stempels geleverd die op de kniklader moeten worden geïnstalleerd. De achterste stempels vergroten de stabiliteit van het aanbouwwerktuig en voorkomen dat deze omvalt bij een klapband.

De achterste stempels moeten op het achterchassis van de kniklader worden gemonteerd, zoals te zien is op de afbeelding hiernaast. De meeste knikladermodellen hebben voorgeboorde gaten voor de stempels. De extra contragewichten aan de zijkant kunnen niet worden gebruikt met de hoogwerker.

De achterste stempels moeten zo worden afgesteld dat ze de grond raken tijdens het heffen.

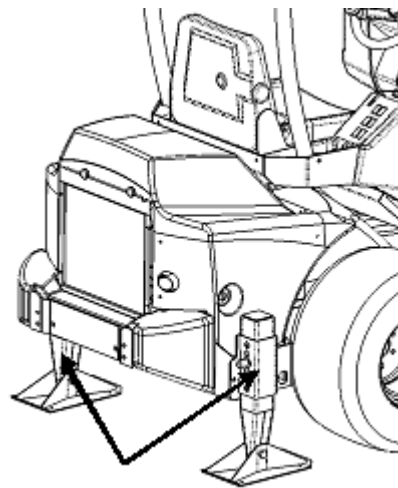

5.3 Parkeersteun omhoog brengen

Hef de kniklader iets van de grond af en breng de parkeerstandaard onder de hoogwerker omhoog tot in de hoogste stand.

LET OP

Er zit een parkeerstandaard onder de hoogwerker die omhoog moet worden gebracht voor transport of gebruik van de apparatuur. Breng de standaard omhoog nadat de hoogwerker volledig aan de kniklader is bevestigd en vergrendeld. Als de parkeersteun niet omhoog is gebracht, kan hij beschadigd raken

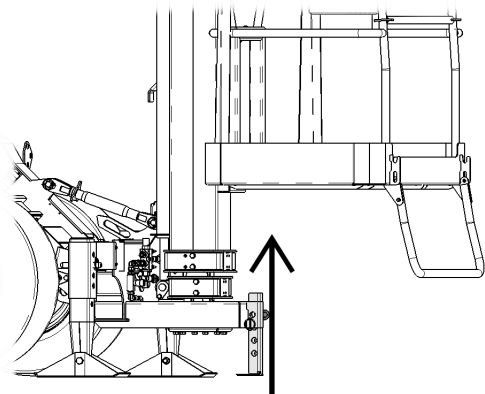

5.4 Breng de steunbeugel en de stempels aan

Om de bovenste koppeling in te stellen, moeten eerst de stempels worden opgesteld. Breng de steunbeugel aan tussen de hoogwerker en de beugel op de laadarm van de kniklader nadat de snelkoppelingsplaat is vergrendeld en nadat de stempels zijn opgesteld.

Het doel van de steunbeugel (ook wel topstang genoemd) is om de hoogwerker in rechtopstaande positie te vergrendelen, de juiste positie te garanderen en de combinatie hoogwerker-kniklader te stabiliseren.

De hoogwerker staat in rechtopstaande positie met de steunbeugel, zodat de uiteindelijke afstelling op de bedoelde werkplek moet worden uitgevoerd.



WAARSCHUWING

Kantelgevaar - Een onjuist bevestigd aanbouwwerktuig kan kantelen. Het gebruik van de hoogwerker zonder de steunbeugel is streng verboden. De hoogwerker kan kantelen als de steunbeugel niet op zijn plaats is vergrendeld.

5.4.1 Zet het platform in vlakke positie en plaats de stempels

De stempels opstellen

1. Hef de hoogwerker iets van de grond op.
2. Zet de stempels (1) in een lage positie door de borgpen (4) te verplaatsen en breng het aanbouwwerktuig omlaag zodat dit de grond licht raakt.
3. Vergeet niet om de stempels te vergrendelen met de splitpennen (5).

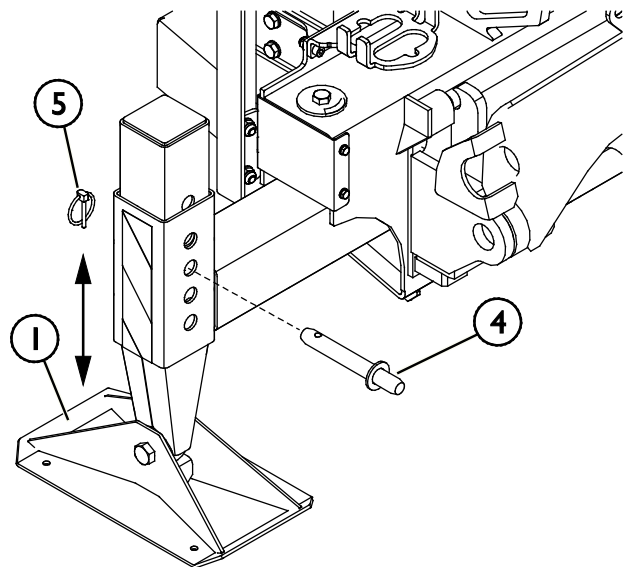

5.4.2 De topstang instellen

De topstang aanbrengen

1. Zorg ervoor dat de stempels goed zijn afgesteld.
2. Nivelleer de hoogwerker door de voorplaat van de kniklader te kantelen. Controleer de vlakheid met de niveau-indicator (2).
3. Stel de steunbeugel (3) af op de juiste lengte door het middelste gedeelte te draaien. Monteer de beugel op de kniklader met de pennen en breng de splitpennen aan.

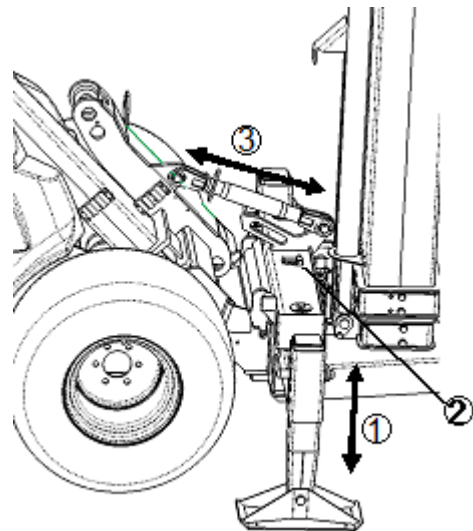

De telescopische laadarm van de kniklader moet helemaal zijn ingetrokken, anders kan de steunbeugel niet worden gemonteerd. Ook de stempels moeten in de laagste positie worden gezet.

De beugel die op de afbeelding hiernaast te zien is, zorgt ervoor dat de hoogwerker niet omvalt wanneer deze naar de kniklader toe wordt gekanteld.

De beugel op de afbeelding hiernaast zorgt ervoor dat het platform niet op de juiste manier kan worden betreden als de telescopische laadarm is uitgeschoven of als de stempels niet hetzelfde niveau als de kniklader hebben.

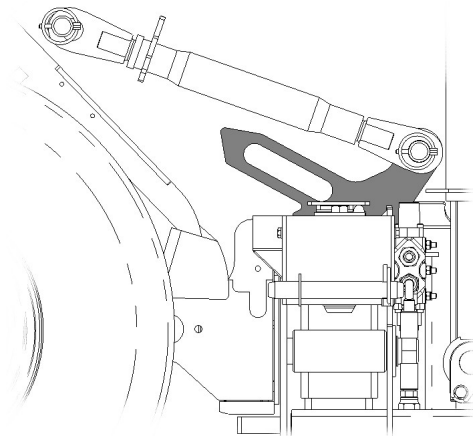

5.5 De hydraulische slangen vast- en loskoppelen

Op Avant-knikladers worden de hydraulische slangen verbonden met het multiconnectorsysteem. Als u een Avant-kniklader uit de series 300-700 bezit met conventionele snelkoppelingen en u wilt overstappen op het multiconnectorsysteem, neem dan contact op met uw Avant-dealer of servicepunt voor instructies of installatieservice.



WAARSCHUWING

Gevaar voor beweging van het gereedschap en wegsputtende hydraulische olie - Koppel nooit snelkoppelingen of andere hydraulische componenten vast of los wanneer de bedieningshendel van de extra hydrauliek ingeschakeld is vergrendeld of als het systeem op druk is gebracht. Het vast- of loskoppelen van de hydraulische koppelingen wanneer het systeem op druk is, kan leiden tot onbedoelde bewegingen van het gereedschap of de uitstoot van vloeistof onder hoge druk, wat ernstig letsel of brandwonden kan veroorzaken. Volg de veilige stopprocedures voordat u hydraulica loskoppelt.

LET OP

Houd alle fittingen zo schoon mogelijk; gebruik de beschermdoppen op het gereedschap en de kniklader. Vuil, ijs, enz. kunnen het gebruik van de fittingen aanzienlijk moeilijker maken. Laat de slangen nooit op de grond hangen: plaats de koppelingen op de houder op het gereedschap.

Het multiconnectorsysteem aansluiten:

1. Lijn de pennen van de bevestiging van het gereedschap uit met de bijbehorende gaten van de bevestiging van de kniklader. De multiconnector maakt geen verbinding als de bevestiging van de machine is omgekeerd.
2. Sluit de multiconnector aan en vergrendel hem door de hendel naar de kniklader toe te draaien.

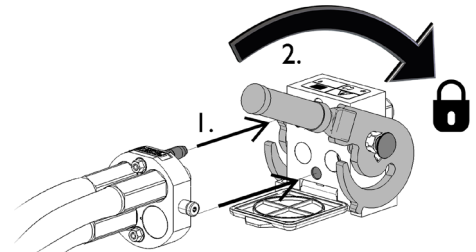

De hendel moet helemaal tot aan de vergrendelde positie makkelijk bewegen. Als de hendel niet soepel schuift, controleer dan of de connector goed is uitgelijnd en goed in positie is en maak de connectors schoon. Schakel de kniklader ook uit en laat de resterende hydraulische druk af.

Het multiconnectorsysteem loskoppelen:

Plaats het gereedschap op een stevige en gelijkmatige ondergrond voordat u het loskoppelt.

1. Schakel de extra hydrauliek van de kniklader uit.
2. Druk op de ontgrendelingstoets en draai tegelijkertijd aan de hendel om de connector los te koppelen.
3. Plaats na deze handeling de multiconnector op zijn houder op het gereedschap.

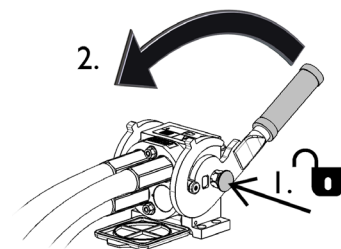
Hydraulische slangen loskoppelen:

Breng voordat u de koppelingen loskoppelt het toebehoren omlaag tot een veilige positie op een stevige, vlakke ondergrond. Draai de besturingshendel van de extra hydrauliek in de neutrale stand.

LET OP

Maak bij het loskoppelen van het aanbouwwerktuig altijd de hydraulische koppelingen los voordat u de snelkoppelingsplaat ontgrendelt, om schade aan de slang en lekkage van olie te voorkomen. Plaats de beschermdoppen terug op de koppelingen om te voorkomen dat onzuiverheden het hydraulische systeem binnenkomen.

De hydraulische restdruk afdrukken:

Als er restdruk achterblijft in het hydraulische systeem van het toebehoren, is het vaak wel mogelijk om de hydraulische koppelingen los te koppelen, maar kan het moeilijk zijn om ze de volgende maal weer vast te koppelen. Als de koppelingen niet kunnen worden aangesloten, moet de restdruk worden afgelaten door de bedieningshendel van de extra hydrauliek van de kniklader te draaien, wanneer de motor is uitgeschakeld. Om er zeker van te zijn dat er geen restdruk achterblijft in het hydraulische systeem van het toebehoren, schakelt u de motor van de kniklader uit en beweegt u de bedieningshendel van de extra hydrauliek van de kniklader voor- en achteruit voordat u de koppelingen losmaakt.

6. Gebruiksaanwijzingen

Controleer het hulpstuk en de werkomgeving nogmaals voordat u begint te werken en controleer of alle obstakels zijn verwijderd uit de werkomgeving. Een snelle inspectie van de apparatuur en de werkomgeving voor gebruik is belangrijk om de veiligheid en de beste prestaties van de apparatuur te garanderen.

Wanneer de hoogwerker is bevestigd zoals getoond is in hoofdstuk 5, is hij klaar voor gebruik. Het gebruik van de hoogwerker nadat deze naar de werkplek is gebracht, wordt gestart door de hoogwerker in vlakke positie te stellen, daarna wordt de hoogwerker gecontroleerd en worden de achterste stempels die aan de kniklader zijn bevestigd op de grond geplaatst. Een snelle inspectie van de hoogwerker en de werkomgeving voor gebruik is belangrijk om de veiligheid en de beste prestaties van de apparatuur te garanderen.

6.1 Controles voor gebruik



WAARSCHUWING

Gevaar voor verbrijzeling - De bestuurder van de hoogwerker moet controleren of de hoogwerker veilig kan worden gebruikt en ten minste de volgende zaken moeten worden gecontroleerd:

- Het laadvermogen en de stevigheid van de ondergrond
 - De vlakheid van de hoogwerker
 - De juiste werking van de bedieningselementen en de nooddaalklep
 - Installatie van het werkplatform
 - Olielekken (zie hoofdstuk 7)
 - Werkgebied
-
- Zorg ervoor dat u vertrouwd raakt met de handleidingen voordat u de apparatuur begint te gebruiken. De bestuurder moet bekend zijn met de eigenschappen van de hoogwerker en de maximale belasting, de laadinstructies en veiligheidseisen kennen. Zorg ervoor dat de kniklader en het aanbouwwerktuig veilig en op de bedoelde manier worden gebruikt.
 - Als de hoogwerker wordt gebruikt in gebieden met ander verkeer, moet het werkgebied worden afgezet. Neem ook de voorschriften met betrekking tot het gebruik van de apparatuur op openbare wegen in acht.
 - Als u binnen een verbrandingsmotor gebruikt, zorg dan voor voldoende ventilatie.
 - Vergeet niet om de parkeerrem van de kniklader te vergrendelen.
 - Zorg ervoor dat omstanders op veilige afstand zijn als u de apparatuur bedient. Laat niemand het gevarengedrag van de laadarm betreden of recht voor de kniklader staan. Controleer ook of het veilig is om met de kniklader achteruit te rijden. Neem nooit aan dat omstanders blijven staan waar u ze voor het laatst hebt gezien; met name kinderen voelen zich vaak aangetrokken tot de bewegende apparatuur.
 - Controleer de algemene staat van het hulpstuk en de kniklader en controleer op mogelijke hydraulische-olielekken. Het hulpstuk mag niet worden gebruikt als er een storing in het hydraulische systeem van de kniklader of het hulpstuk is. Raadpleeg het hoofdstuk 7 voor onderhoudsinstructies.
 - Bestuur het hulpstuk en de besturingen van de kniklader alleen als u op de bestuurdersstoel zit. Zorg ervoor dat de kniklader en het hulpstuk veilig en op de bedoelde manier worden gebruikt. Laat kinderen de apparatuur niet bedienen.

- Bedien de kniklader of de hulpstukken niet als u onder de invloed bent van alcohol, drugs, medicijnen die uw beoordelingsvermogen kunnen beïnvloeden of slaperigheid kunnen veroorzaken, of als u op een andere manier niet medisch in staat bent om de apparatuur te bedienen.
- Denk aan de juiste werkmethoden en verlaat de bestuurdersstoel alleen als dat echt nodig is.



WAARSCHUWING

Gevaar voor verbrijzeling - Zorg ervoor dat de parkeerrem van het toebehoren is ingeschakeld als u in de buurt van het toebehoren werkt. Gebruik indien nodig extra blokken. Breng wanneer dat mogelijk is het toebehoren stevig omlaag op de grond.



6.2 De hoogwerker gebruiken

De apparatuur transporteren met de kniklader:

Breng de achterste steunpoten voldoende omhoog voor transport. Ook de parkeerstandaard onder de hoogwerker moet omhoog worden gebracht voor transport of gebruik om te voorkomen dat deze beschadigd raakt. Houd het platform altijd in rechtopstaande positie en helemaal omlaag gebracht.

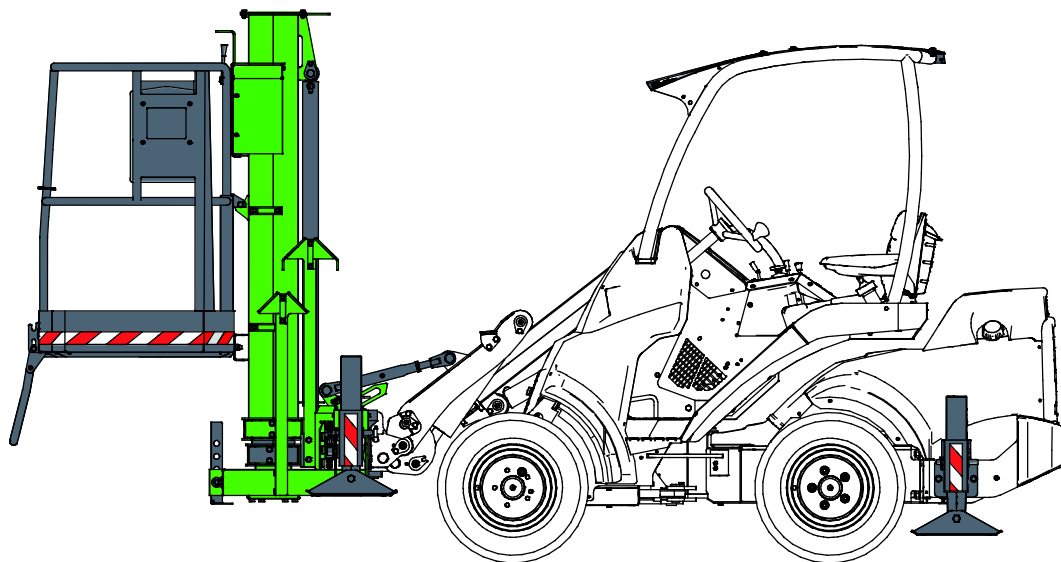

WAARSCHUWING

Kantelgevaar - Transporteer het platform altijd helemaal omlaag gebracht. Het is streng verboden om personen of voorwerpen te transporteren met de hoogwerker.

6.2.1 Het werkgebied controleren en de hoogwerker opstellen

Op de werkplek moeten eerst het draagvermogen van de ondergrond (min 3 kg/cm²) en de vlakheid ervan worden gecontroleerd. Het is altijd aan te raden om extra platen onder de stempels te gebruiken.

Controleer de positie van het platform met de borrelbuis niveau-indicator. Als het werkgebied ongelijkmatig is, moeten de stempels en de steunbeugel zo worden aangepast dat de hoogwerker waterpas staat wanneer ze tegen de grond worden gedruwd en moet de grond onder de stempels stevig zijn.

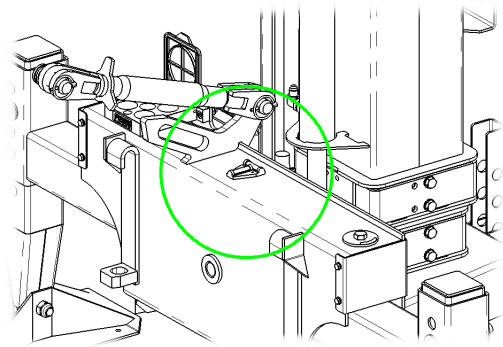

6.2.2 Het platform opheffen

LET OP

De hoogwerker gaat alleen omhoog als de stempels in een lage positie zijn gezet, zodat de voorwielen van de kniklader duidelijk van de grond loskomen. De parkeerstandaard onder het platform moet omhoog worden gebracht zodat de machine goed omlaag kan worden gedruwd.

LET OP

De hoogwerker kan niet worden gebruikt als de zweefstand van de kniklader is ingeschakeld. Met de zweefstand kan er niet voldoende druk op de stempels worden aangebracht, waardoor de hoogwerker niet kan worden gebruikt.

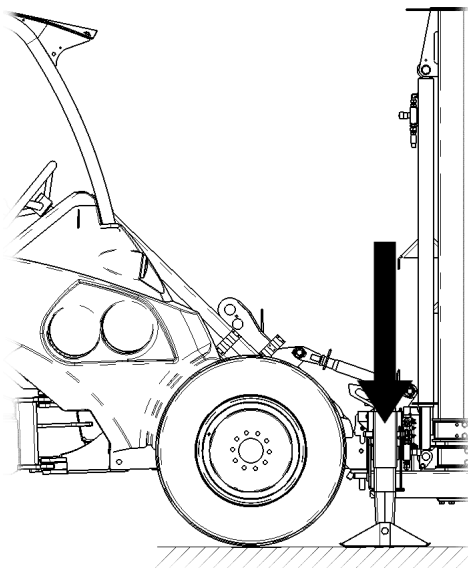

LET OP

De hoogwerker gaat niet omhoog als een van de nooddaalkleppen open is gelaten.

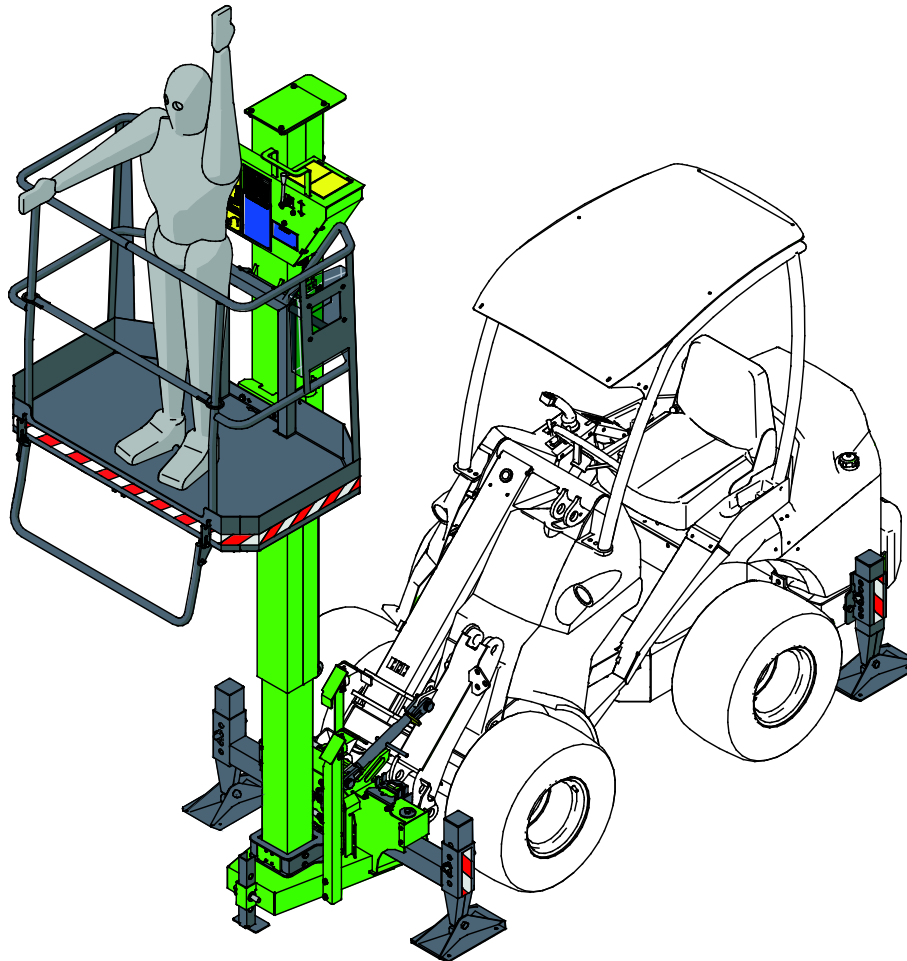

De hoogwerker kan worden gebruikt wanneer er voldoende gewicht op de stempels rust en de externe hydrauliek van de kniklader op aan is vergrendeld met de besturingshendel; de hendel wordt in de voor- of zijpositie vergrendeld afhankelijk van het knikladermodel. Het motortoerental van de kniklader moet iets boven stationair worden ingesteld.

De kantelbare rail wordt omlaag gebracht als opstapje om op het werkplatform te kunnen stappen. De rail moet omhoog worden gebracht wanneer het platform wordt gebruikt.

De hoogwerker wordt bediend met de besturingshendel op het platform. Wanneer de hendel naar de kniklader wordt geduwd, gaat het platform omhoog en het platform daalt tot de transportpositie wanneer aan de hendel wordt getrokken.

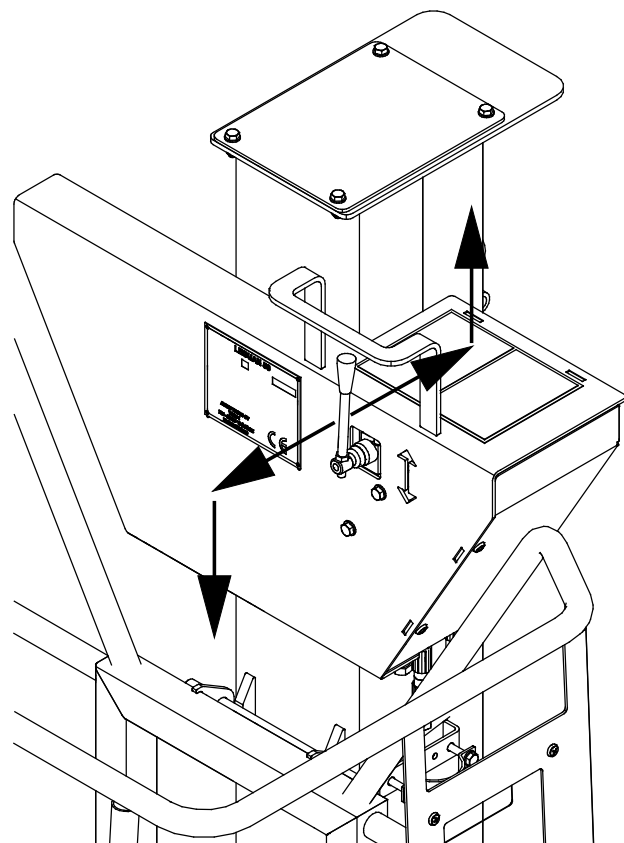



WAARSCHUWING

Gevaar voor verbrijzeling - Kom nooit onder het opgeheven platform. Zorg er ook voor dat omstanders uit de buurt van de apparatuur blijven. Zet het werkgebied indien nodig af om de omstanders uit de buurt te houden.

LET OP

De veilige werkbelasting voor het platform is 200 kg, inclusief bestuurder en gereedschappen, en dit mag niet worden overschreden.



WAARSCHUWING

Verbrijzelingsgevaar - Laat nooit iemand onder het omhoog gebrachte platform of tussen het aanbouwwerktuig en de kniklader komen. De hoogwerker en de laadarm kunnen zelfs bewegen als de knikladermotor niet draait. Zorg ervoor dat het veilig is om de hoogwerker te gebruiken.

6.3 Nooddaling van de hoogwerker

Er zit een nooddaalklep op het werkplatform waarmee de hoogwerker omlaag kan worden gebracht als de kniklader bijvoorbeeld uitvalt. Bovendien zit er nog een klep op het frame van de machine, om het mogelijk te maken om de hoogwerker vanaf de grond omlaag te brengen.

De daalklep op het platform zit achter de hefarm bovenop de hydraulische cilinder, gezien vanaf het werkplatform. De andere klep zit bij de snelkoppelingsplaat, zoals te zien is op de onderstaande afbeelding.

Bedien de nooddaalfunctie door de klep te openen, met andere woorden: door deze linksom te draaien. Draai de klep rechtsom dicht wanneer de hoogwerker omlaag is gebracht.

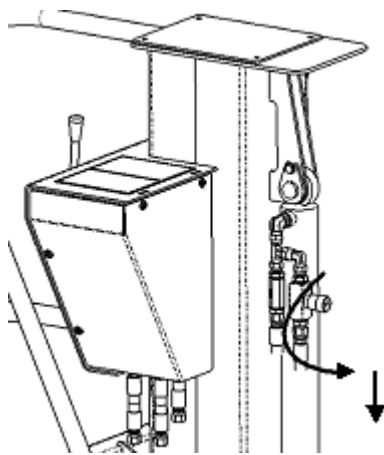

Nooddaalklep op het platform

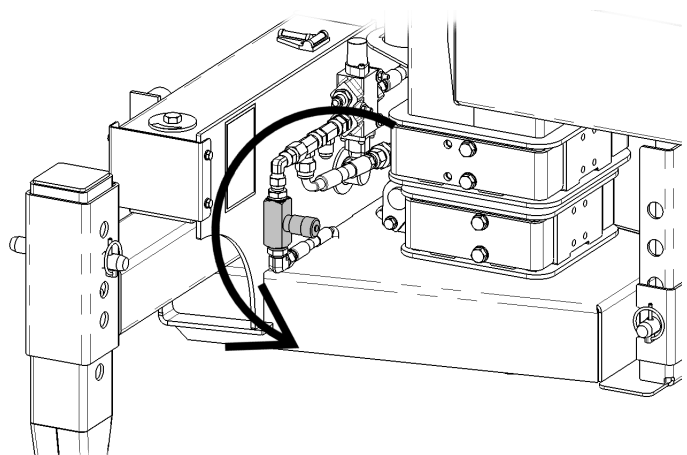

Nooddaalklep bij de snelkoppelingsplaat

6.4 Het gebruik van de hoogwerker beëindigen

Wanneer de werkzaamheden met de Leguan 50-hoogwerker zijn voltooid:

1. Breng de hoogwerker omlaag op een gelijkmatige en stevige ondergrond
2. Pas de parkeerstandaard zo aan dat de hoogwerker in balans blijft in rechtopstaande positie. Indien nodig kunnen er extra platen worden gebruikt onder de stempels.
3. Koppel de hydraulische koppelingen los, zoals te zien is in paragraaf 5.2.
4. Koppel de steunbeugel los van de laadarm.
5. Maak de vergrendeling van de snelkoppeling los.

Als het werk met de hooglader wordt gestopt, maar de machine niet van de kniklader wordt verwijderd, ga dan te werk zoals aangegeven in de handleiding van de kniklader en haal de sleutel uit het contact. Voorkom onbevoegd gebruik van de apparatuur!



Kantelgevaar - Houd onbevoegden uit de buurt van de losgekoppelde hoogwerker.

De hoogwerker moet worden opgeslagen op een plaats waar onbevoegde personen of kinderen bijvoorbeeld niet op de hoogwerker kunnen klimmen of ermee kunnen spelen -

WAARSCHUWING een losgekoppelde hoogwerker kan omvallen.

6.4.1 Het aanbouwwerktuig opslaan

Koppel het aanbouwwerktuig los en sla het op op een vlakke ondergrond. De beste manier om het aanbouwwerktuig op te slaan is een plaats waar het is beschermd tegen direct zonlicht, regen en extreme temperaturen.

- Laat het aanbouwwerktuig niet direct op de grond liggen. Plaats het bijvoorbeeld op houten blokken of op een pallet.
- Plaats de multiconnector op de houder, zoals met de pijl staat aangegeven op de onderstaande afbeelding. Laat de hydraulische connector nooit op de grond liggen.
- Zorg ervoor dat het aanbouwwerktuig is beschermd tegen alle bewegingen tijdens de opslag.

Klim nooit op het aanbouwwerktuig.

Werk voor langere opslagperioden de verf bij waar dat nodig is, vet de smeerpunten in en smeer de zichtbare delen van de hydraulische-cilinder om schade door roest te voorkomen.

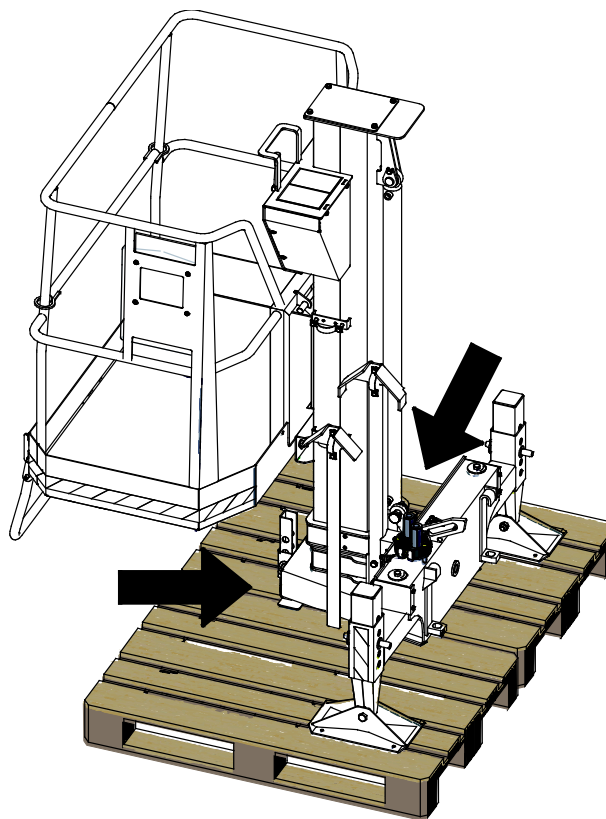

7. Onderhoud en reparaties

Dit toebehoren heeft een onderhoudsvriendelijk ontwerp. Doorlopend onderhoud omvat regelmatig reinigen en smeren en de staat van het toebehoren controleren. Vanwege het gevaar voor verbrijzeling veroorzaakt door omlaag bewegende machineonderdelen, moeten alle onderhoudswerkzaamheden worden uitgevoerd met de bewegende onderdelen volledig omlaag gebracht en het toebehoren plat rustend op de grond.



Gevaar voor verbrijzeling - Kom nooit onder het opgeheven toebehoren. Zorg ervoor dat het toebehoren goed wordt ondersteund tijdens alle onderhoudswerkzaamheden. Kom nooit onder een opgeheven toebehoren. De laadarm kan onverwacht omlaag komen tijdens het onderhoud en ernstige verwondingen veroorzaken door verbrijzeling of stoten, zelfs wanneer de motor van de kniklader niet draait. Alle onderhoudswerkzaamheden en reparaties moeten worden uitgevoerd met het toebehoren omlaag gebracht in een veilige positie.

Behalve de dagelijkse inspecties en onderhoud, moeten meer veeleisend onderhoud en reparaties worden overgelaten aan bevoegde AVANT-serviceprofessionals. U kunt het dichtstbijzijnde servicepunt vinden door contact op te nemen met uw plaatselijke AVANT-dealer. Gebruik alleen originele reserveonderdelen.

- Controleer regelmatig of er geen hydraulische lekken zijn.
- Controleer of de hydraulische slangen zo aan hun geleiders zijn bevestigd dat ze niet worden samengedrukt en nergens tegenaan schuren tijdens het gebruik. Meer informatie over de hydrauliek vindt u op de volgende pagina.

De hoogwerker gaat alleen omhoog als er voldoende druk op de stempels wordt uitgeoefend. Het aanpassen en onderhouden van de drukveren of de veiligheidsklep moet worden overgelaten aan bevoegde professionals.

7.1 Inspectie van hydraulische componenten

Controleer de staat van de hydraulische slangen en componenten wanneer de motor is uitgeschakeld, het systeem is afgekoeld en de druk is afgelaten. Gebruik de apparatuur niet als u een lek in het hydraulische systeem van het aanbouwwerktuig van de kniklader heeft ontdekt. Lekkende hydraulische vloeistof kan in de huid doordringen en ernstige verwondingen veroorzaken. Roep onmiddellijk medische hulp in als er hydraulische vloeistof doordringt in de huid. Was alle lichaamsdelen die in aanraking zijn geweest met hydraulische olie goed af met water en zeep. Hydraulische vloeistof is ook schadelijk voor het milieu. Het moet worden voorkomen dat hydraulische vloeistof in het milieu lekt. Repareer alle lekken onmiddellijk wanneer u ze ontdekt, omdat een klein lek al snel groot kan worden. Gebruik het aanbouwwerktuig alleen met het type hydraulische olie dat is geaccepteerd voor gebruik in Avant-knikkladers.



Gevaar voor injectie door de huid van vloeistof met hoge druk - Laat de restdruk af voordat u onderhoud uitvoert. Raak nooit hydraulische onderdelen aan wanneer het hydraulische systeem onder druk staat, omdat een koppeling kan breken of los kan komen te zitten en de vrijgekomen olie ernstige verwondingen kan veroorzaken. Gebruik de apparatuur niet als u een storing in het hydraulische systeem heeft ontdekt.



Controleer de slangen op scheuren of slijtage. Als er tekenen van lekkage zijn, houdt u, om een onderdeel te controleren, een stukje karton in het gebied waar het lek waarschijnlijk zit. Gebruik niet uw handen om naar lekken te zoeken. Houd de slijtage van de slangen in de gaten en stop het gebruik als het oppervlak van een van de slangen is versleten. Controleer het traject van de slangen; pas de slangklemmen aan om schuren tegen de slangen te voorkomen. De slangen hebben een beperkte levensduur. Afhankelijk van de bedrijfsomstandigheden moeten alle slangen uiterlijk na 3 tot 5 jaar gebruik grondig worden geïnspecteerd en indien nodig worden vervangen.

Als u een storing vindt, betekent dit dat de hydraulische slang of component moet worden vervangen en dat de apparatuur niet mag worden gebruikt totdat deze is gerepareerd. Reserveonderdelen zijn verkrijgbaar bij uw dichtstbijzijnde AVANT-dealer of erkend servicepoint. Laat de reparatiewerkzaamheden over aan professionele onderhoudsmonteurs als u niet voldoende kennis van en ervaring heeft met hydraulische samenstellen om de reparatie veilig uit te kunnen voeren.

7.2 Smeren

Er zijn geen specifieke smeerpunten op de hoogwerker, maar de glijplaten van de telescopische laadarm kunnen licht worden gesmeerd voor een soepelere werking. Dit maakt ook de nooddaalfunctie gemakkelijker.

7.3 Borrelbuis niveau-indicator

De staat en de werking van de niveau-indicator op de voorkant van het chassis moet minstens eenmaal per jaar worden gecontroleerd en wanneer u vermoedt dat er een probleem is.

7.4 Aanpassingen van het hydraulische systeem

Aanpassingen aan de hydrauliek worden uitgevoerd via de directionele hefklep. Open de beschermkap achter de hendel voor aanpassingen. Schakel de kniklader uit en laat de restdruk af.

Instelling hydraulische druk: De hydraulische druk is ingesteld op de juiste waarde (60 bar) in de fabriek en hoeft gewoonlijk niet te worden aangepast. Indien nodig kan de druk worden gecontroleerd met een drukmeter die op het hydrauliekmeetpunt van de kniklader is bevestigd en kan de druk worden aangepast met de klep op de hoogwerker (1).

De hefsnelheid wordt aangepast met klep 2 op de afbeelding hiernaast. De tijd van een volledige heffing moet meer dan 6 seconden blijven. De juiste instelling is ongeveer vier omwentelingen geopend.

De daalsnelheid wordt aangepast met klep 3. De tijd van een volledige daling moet meer dan 6 seconden blijven. De juiste instelling is ongeveer twee omwentelingen geopend.

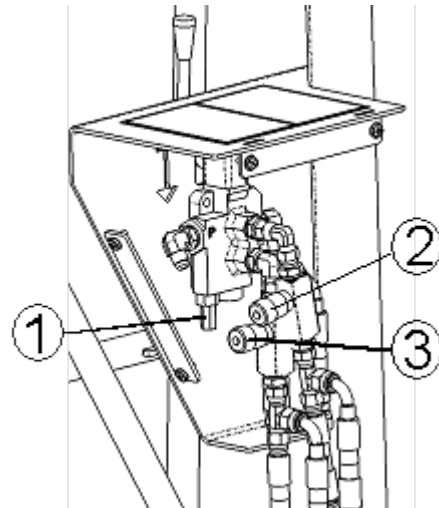

7.5 Stalen structuren

De lastdragende structuren van de hoogwerker zijn gemaakt van S420MC EN10149 kwaliteit plaatmetaal of S355J2H EN10219 kwaliteit buizen. Niet geautoriseerde reparaties of veranderingen door lassen zijn verboden zonder toestemming van de fabrikant.

8. Garantievoorwaarden

Avant Tecno Oy biedt een jaar (12 maanden) garantie vanaf de aankoopdatum op het hulpstuk dat het produceert.

De garantie dekt reparatiekosten als volgt:

- De arbeidskosten worden gedekt als de reparatie niet in de fabriek wordt uitgevoerd.
- De fabriek vervangt defecte componenten of verbruiksgoederen.

De fabriek kan de prijs van de componenten die door de klant worden gekocht vergoeden in speciale gevallen die van tevoren zijn overeengekomen.

De garantie dekt het volgende niet:

- Normale onderhoudswerkzaamheden of onderdelen en verbruiksgoederen die daarvoor nodig zijn.
- Schade die wordt veroorzaakt door ongewone bedrijfsomstandigheden of gebruikswijzen, nalatigheid, structurele veranderingen die zijn aangebracht zonder toestemming van Avant Tecno Oy, gebruik van niet-originele onderdelen of gebrek aan onderhoud.
- Gevolgen van een defect, zoals onderbreking van het werk of andere mogelijke bijkomende schade.
- Reis- en/of vrachtkosten die het gevolg zijn van de reparatie.

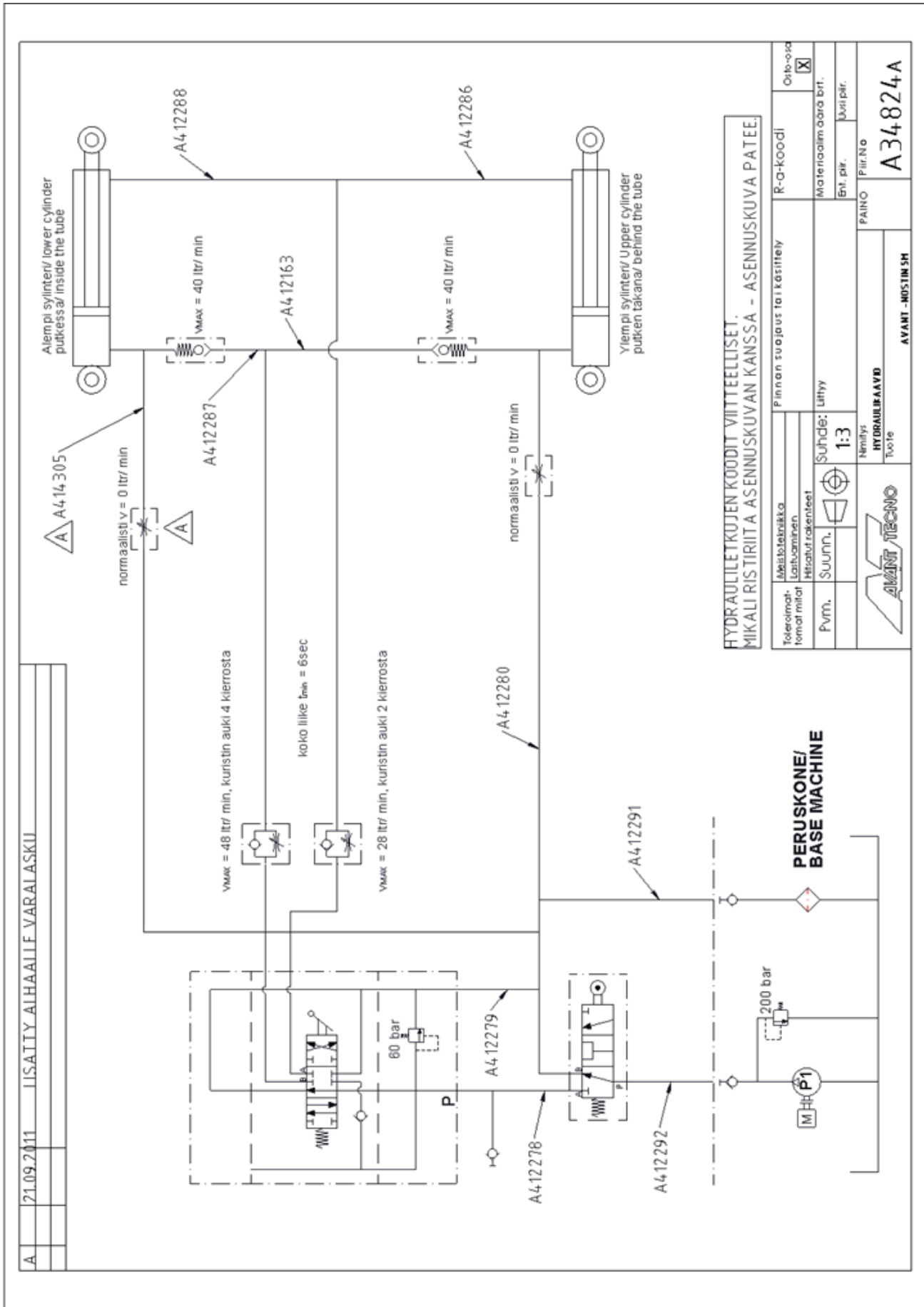

FI	EY-vaatimustenmukaisuusvakuutus	Alkuperäinen kieliversio
SE	EG-försäkran om överensstämmelse	Originalversion
EN	EC Declaration of Conformity	Original language
NL	EG-conformiteitsverklaring	Vertaling van origineel document



Valmistaja / Tillverkare / Manufacturer / Fabrikant
Osoite / Adress / Address / Adres

AVANT TECNO OY
Ylötie 1
33470 YLÖJÄRVI,
FINLAND

Vakuutamme täten, että alla mainitut tuotteet täyttävät konedirektiivin turvallisuus- ja terveysvaatimukset (direktiivi 2006/42/EY muutoksineen). Seuraavia yhdenmukaistettuja standardeja on sovellettu /

Vi försäkrar härmed att nedan beskrivna produkter överensstämmer med hälso- och säkerhetskrav i EG-maskindirektiv (EG-direktiv 2006/42/EG som ändrat). Följande harmoniserade standarder har tillämpats /

We hereby declare that the products listed below are in conformity with the provisions of the Machinery Directive (directive 2006/42/EC as amended). The following harmonized standards have been applied:

Hierbij verklaren we dat de onderstaande producten in overeenstemming zijn met de bepalingen van de Machinerichtlijn (richtlijn 2006/42/EG zoals gewijzigd). De volgende geharmoniseerde normen zijn toegepast

SFS-EN ISO 12100, SFS-EN ISO 4413

Mallit / Modeller / Models / Models

Avant	
Hydraulitoiminen henkilönostin; nostokorkeus 5 m; Avant-kuormaajan työlaite Hydraulisk arbetsplattform med 5 m arbetshöjd; arbetsredskap för Avant lastare Hydraulic access platform with 5 m working height; attachment for Avant loaders Hoogwerker Leguan 50; toebehoren voor Avant-knikladers	A34812



6.11.2019 Ylöjärvi, Finland

Risto Käkelä,
Toimitusjohtaja / Verkställande direktör /
Managing Director / Directeur



AVANT[®]