

AVANT®

Az eredeti kezelési útmutató melléklete



Rönkvágó/-hasító eszköz

Rendelési szám

A446852

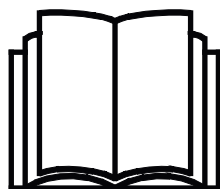

Az eszköz használata előtt gondosan olvassa el ezt az utasítást és kövesse az abban foglaltakat.

Mindig tartsa kéznél az utasítást.

Manufacturer:

AVANT®
AVANT TECNO OY
e-mail: sales@avanttecno.com

Ylötie I
33470 YLÖJÄRVI
FINLAND
Tel. +358 3 347 8800
Fax +358 3 348 5511

TARTALOMJEGYZÉK

1. ELŐSZÓ	4
A kézikönyvben használt figyelmeztető szimbólumok.....	5
2. RENDELTETÉSSZERŰ HASZNÁLAT	6
3. A MUNKAVÉGZŐ ADAPTER HASZNÁLATÁRA VONATKOZÓ BIZTONSÁGI UTASÍTÁSOK	7
3.1 Biztonságos megállás eljárás	9
3.2 Személyi védőfelszerelés	10
4. MŰSZAKI ADATOK	11
5. A MUNKAVÉGZŐ ADAPTER CSATLAKOZTATÁSA	12
5.1 Hidraulikatömlők csatlakoztatása és lecsatlakoztatása	14
5.2 Használat hidraulikus tömlőhosszabbító készlettel	15
5.2.1 Hidraulikus komponensek felszerelése	15
6. HASZNÁLATI ÚTMUTATÓ	20
6.1 Használat előtti ellenőrzések	21
6.1.1 Kezelő minősítése.....	21
6.2 Üzemeltetés.....	22
7. KARBANTARTÁS ÉS JÓTÁLLÁS	26

I. Előszó

Az Avant Tecno Oy nevében köszönjük, hogy megvásárolta ezt a munkavégző adaptert Avant rakodógépéhez. Ennek kialakítása és legyártása a többéves termékfejlesztési és gyártási tapasztalatokra alapozva történt. Amennyiben megismerkedik a kezelési kézikönyvekkel és betartja az útmutatásokat, azzal gondoskodik saját biztonságáról, valamint a berendezés megbízható működéséről és hosszú üzemi élettartamáról. Mielőtt elkezdené használni a berendezést vagy mielőtt karbantartási munkát végezne, figyelmesen olvassa el az összes útmutatást.

Az eredeti kezelési kézikönyv ezen melléklete kiegészítő útmutató, és nem tartalmazza az összes szükséges információt a felszerelés biztonságos és helyes használatáról. Mindig olvassa el az eredeti kezelési kézikönyvet.

Ezekkel a kiegészítő útmutatásokkal és az eredeti utasításokkal még egy tapasztalatlan felhasználó is képes a munkavégző adaptert és a rakodógépet biztonságosan használni. A kézikönyvek fontos útmutatásokat tartalmaznak a tapasztalt AVANT-kezelők számára is. Bizonyosodjon meg róla, hogy a rakodógépet kezelő összes személy megfelelő útmutatást kapott, illetve a berendezés használata előtt megismerkedett a rakodógép és az alkalmazott egyes munkavégző adapterek kézikönyveivel, valamint az összes biztonsági előírással. Tilos a berendezést a jelen kézikönyvekben ismertetettől eltérő bármilyen egyéb célra és módon használni. Tartsa kéznél ezeket a kézikönyveket a berendezés teljes üzemi élettartama alatt. Ha a berendezést eladja vagy átadja, biztosan adja át vele együtt az új tulajdonosnak a kézikönyveket is. Ha a kézikönyv elveszett vagy megrongálódott, akkor újat kérhet az Avant forgalmazótól vagy a gyártótól.

A jelen kezelési kézikönyvben található biztonsági utasításokon túl figyelembe kell vennie a foglalkozási körre vonatkozó biztonsági jogszabályokat, a helyi törvényeket és egyéb szabályokat, amelyek érintik a berendezés használatát. Különösen be kell tartani a berendezés közúti területeken történő használatára vonatkozó szabályokat. A helyi követelményekkel kapcsolatban további tájékoztatásért lépjen kapcsolatba Avant forgalmazójával, mielőtt közúti területen üzemeltetné a rakodógépet.

Bármilyen kérdés, szerviz, alkatrész vagy a gép üzemeltetésével kapcsolatos bármilyen probléma esetén lépjen kapcsolatba a helyi AVANT forgalmazójával.

Ez a kézikönyv az angol nyelvű eredeti utasítások fordítása. A folyamatos termékfejlesztés miatt a jelen kézikönyvben ábrázolt néhány részlet az Ön berendezéséétől eltérő lehet. A képek olyan opcionális berendezéseket vagy funkciókat is mutathatnak, amelyek jelenleg nem állnak rendelkezésre. Fenntartjuk a kézikönyv tartalmának értesítés nélküli változtatásának jogát. Copyright © 2023 Avant Tecno Oy. Minden jog fenntartva.

A kézikönyvben használt figyelmeztető szimbólumok

Az alábbi figyelmeztető szimbólumokat használjuk végig ebben a kézikönyvben. Ezek olyan tényezőket jelölnek, amelyeket a személyi sérülések vagy dologi károk kockázatának csökkentése érdekében figyelembe kell venni:



FIGYELMEZTETÉSBIZTONSÁGI RIASZTÁS SZIMBÓLUMA

A szimbólum jelentése: „**Figyelmeztetés: Legyen óvatos! Az Ön biztonsága a tét!**”

Figyelmesen olvassa el az alábbi üzenetet. Ez olyan azonnali veszélyre figyelmeztet, amely súlyos személyi sérülést okozhat.

A biztonsági riasztás szimbóluma önmagában és a vonatkozó biztonsági állítással együtt fontos, a biztonságra vonatkozó üzeneteket jelez a kézikönyvben. Arra használjuk, hogy felhívjuk figyelmét azokra az utasításokra, amelyek az Ön személyes vagy más személyek biztonságát érintik. Ha ezt a szimbólumot látja, legyen óvatos, az Ön biztonsága forog veszélyben, figyelmesen olvassa el az utána álló üzenetet és tájékoztassa a többi kezelőt is.

VESZÉLY

Ez a jelszó veszélyes helyzetet jelöl, amelyet ha nem kerülnek el, az súlyos, akár halálos sérülést fog okozni.

FIGYELMEZTETÉS

Ez a jelszó esetleges veszélyes helyzetet jelöl, amelyet ha nem kerülnek el, az súlyos, akár halálos sérülést okozhat.

VIGYÁZAT

Ezt a jelszót akkor használjuk, amikor kisebb sérülés következhet be, ha nem megfelelően követik az útmutatásokat.

ÉRTESÍTÉS

Ez a jelszó tájékoztatást jelöl a berendezés helyes üzemeltetéséről és karbantartásáról.

Amennyiben nem veszi figyelembe a szimbólummal együtt szereplő útmutatásokat, az a berendezés meghibásodás miatti leállításához vagy egyéb vagyoni kárhoz vezethet.

2. Rendeltetésszerű használat

Az AVANT rönkvágó/-hasító eszköz olyan munkavégző adapter, amely az 1. táblázatban látható AVANT kompakt rakodógépekkel való használatra alkalmas. A munkavégző adapter úgy van kialakítva, hogy egyszerre egy személy használja, tűzifa vágásához és hasításához. A rönkvágó/-hasító eszköz használható akár a rakodógépre csatlakoztatva, akár egy opcionális tömlőhosszabbító kiegészítéssel a rakodógéptől távolabb. A rönkvágó/-hasító eszközt szilárdan le kell helyezni a talajra.

A rönkvágó/hasító eszköz standard felszerelésként rendelkezik egy hidraulikus ürítő szállítószalaggal és egy kihordó szalaggal. Tilos a rönkemelő opciót a 400-as széria rakodógépeivel együtt használni.

A rönkvágó/-hasító eszköz a rönköt láncfűrészlappal vágja le a 200 és 500 mm közötti beállított hosszúságra. A hasítás a vágás után automatikusan bekapcsol. A munkavégző adapter a hasítást egy hidraulikus munkahengerrel végzi, amely a fát nekinyomja egy hasítóéknek. A rönkátmérő legfeljebb 310 mm lehet. A fa széthasítása után a munkahenger visszatér a beállított helyzetbe. A 4 élű hasítóék standard felszerelés; a 6 élű hasítóék opcióként kapható. A hasítóék állítható, így a fa szükség esetén 2 darabra is hasítható.

A rönkvágó/-hasító eszköz nem alkalmas a jelen kézikönyvben ismertetetten kívüli egyéb használati célra, és tilos a rendeltetésétől eltérő célokra használni. A rönkvágó/-hasító eszközt szigorúan csak egy kezelő használhatja. Másoknak tilos a munkavégző adapter vagy a rakodógép közelébe menni. A rönkvágó/-hasító eszköz kizárólag kültéri használatra készült.

Mindig olvassa el a Japa 315 berendezés eredeti kézikönyvét és ezt az Avant kezelési kézikönyvet. Ez a kezelési kézikönyv kiegészítő információkat tartalmaz, amelyek fontosak a Japa 315 tűzifaaprító Avant rakodógépekkel történő használata esetén.

A munkavégző adaptert úgy tervezték, hogy a lehető legkevesebb karbantartást igényelje. A kezelő el tudja végezni a szokásos karbantartási feladatokat. Minden javítási munkát azonban a kezelő nem tud maga elvégezni, a nagyobb javításokat és karbantartási műveleteket professzionális szerelőknek kell hagyni. Minden karbantartási munkát megfelelő biztonsági berendezések használatával kell elvégezni. A pótalkatrészeknek meg kell egyeznie az eredeti műszaki előírásokkal, ami biztosítható, ha kizárólag eredeti pótalkatrészeket használ. Lehet, hogy külön pótalkatrész-katalógus áll rendelkezésre, egyeztessen az Avant forgalmazóval.

Sajátítsa el a kézikönyvben foglalt szervizelési és karbantartási útmutatásokat. Ha további kérdései vannak a berendezés üzemeltetésére vagy karbantartására vonatkozóan, illetve ha pótalkatrészekre vagy karbantartó szervizre van szüksége, lépjen kapcsolatba AVANT forgalmazójával.

1. táblázat - Rönkvágó/-hasító eszköz - Kompatibilitás Avant rakodógépekkel

Avant	220 _{2. sz. széria}	313S	420	520	525LPG	630	735	850	e5
	225	320S	423	523	R28	635	745		
	225LPG			R20	528	640	750		
				530	645i	755i			
					650i	760i	860i	e6	
A446852	-	-	(•)	•	•	•	•	•	(•)

Javasoljuk, hogy a munkavégző adaptert csak olyan rakodógépekkel használja, amelyeket az 1. táblázatban • jellel láttunk el. Ha (•) jellel rendelkező modellekkel együtt használja, kiegészítő ellensúlyokra is szükség lehet. A táblázatban nem szereplő modellel való kompatibilitás tekintetében lépjen kapcsolatba az Avant forgalmazóval. A rönkemelő a 400-as széria rakodógépeihez nem áll rendelkezésre.

Elektromos rakodógépek esetében a rendelkezésre álló akkumulátorkapacitás korlátozhatja az üzemeltetési időt.

3. A munkavégző adapter használatára vonatkozó biztonsági utasítások

Ne feledkezzen meg arról, hogy a biztonság több tényező eredménye. A rakodógép–munkavégző adapter kombináció rendkívül nagy teljesítményű, és a nem megfelelő vagy figyelmetlen használata vagy karbantartása súlyos személyi sérüléseket vagy dologi károkat okozhat. Emiatt minden kezelőnek teljes körűen meg kell ismerkednie a rakodógép és a munkavégző adapter helyes használatával és kezelési kézikönyvével, még a munka megkezdését megelőzően. Ne használja a munkavégző adaptert, ha nem ismerkedett meg annak üzemeltetésével és a vele összefüggő veszélyekkel.



VESZÉLY

A téves használat, a figyelmetlen használat vagy a nem megfelelő állapotban lévő munkavégző adapter használata súlyos sérülések veszélyét rejt magában. Biztonságos helyen ismerkedjen meg a rakodógép kezelőszerveivel, a helyes összekapcsolási eljárással és a munkavégző adapter helyes működtetési módjával. Kiemelten tanulmányozza a berendezés biztonságos megállítást. Figyelmesen olvassa el az összes biztonsági óvintézkedést.



**FIGYEL-
MEZTETÉS**

Súlyos sérülések veszélye - Olvassa el az összes kézikönyvet. A rönkvágó/-hasító eszköz eredeti kezelési kézikönyvének ezen melléklete nem tartalmazza az összes szükséges információt a felszerelés biztonságos és helyes használatáról. Győződjön meg róla, hogy megkapta és elolvasta az eredeti kezelési kézikönyvet is, amelyet a géppel együtt szállítanak. Ha nem áll rendelkezésére az eredeti kezelési kézikönyv, forduljon az Avant vagy a Japa helyi forgalmazójához.



A munkavégző adapter kezelése előtt olvasson el minden biztonsági előírást



**FIGYEL-
MEZTETÉS**

- Amikor a rakodógépre munkavégző adaptert csatlakoztat, **bizonyosodjon meg arról, hogy a rakodógép gyorscsatoló lemezének rögzítőcsapjai az alsó helyzetben vannak, és hogy a munkavégző adaptert a rakodógéphez kapcsolták.** Soha ne emeljen vagy mozgasson olyan munkavégző adaptert, amely nincs reteszelve.
- Ezt a munkavégző adaptert arra tervezték, hogy egyszerre egy kezelő használja. Ne hagyja, hogy mások a berendezés veszélyzónájába kerüljenek, amikor az használatban van.
- A munkavégző adaptert mindig a lehető legalacsonyabban szállítsa, hogy a tömegközéppontot alacsonyan tartsa, a teleszkópos gémet pedig tartsa behúzva a haladás ideje alatt.
- **Zúzóadás és vágás veszélye - A rönkvágó/-hasító eszközt egyszerre egy kezelőnek kell használnia.** Soha ne feledkezzen meg arról, hogy a vágópenge, az erős munkahenger és az éles hasítópenge súlyos sérüléseket okozhat, ha nem megfelelően kezelik. A rönkvágó/-hasító eszköz működtetése zúzóadás és vágás veszélyét jelenti. Ne hagyja, hogy mások a munkavégző adapter közelébe kerüljenek, amikor az használatban van. Mindig tartson legalább 2 méter biztonsági távolságot.



**FIGYEL-
MEZTETÉS**

- **Fennáll a mozgó gép általi elgázolás veszélye - Soha ne üzemeltesse a rönkvágó/-hasító eszközt, ha valaki ül a rakodógép vezetőülésében.** A kezelő legyen az egyetlen személy, aki a munkavégző adapterrel vagy a rakodógéppel dolgozik, vagy ahhoz közel tartózkodik.
- **Zúzóveszély - Ne menjen a konvektor alá.** Mindig tartson legalább 2 méter biztonsági távolságot.
- **Felborulás veszélye - A terheket menet közben tartsa a talajhoz közel.** A nehéz terhek hordozása eltolhatja a rakodógép tömegközéppontját és a rakodógép felborulásához vezethet. A legjobb stabilitás érdekében a terheket mindig a lehető legalacsonyabban és a géphez a lehető legközelebb szállítsa úgy, hogy közben a teleszkópos gém teljesen be van húzva, hogy a tömegközéppontot alacsonyan tartsa.
- **Zúzóveszély - Soha ne lépjen és senki másnak se engedje, hogy belépjen a teher, a rakodógém vagy a munkavégző adapter alá.** A rakodógép stabilitása a vezetőülés elhagyásakor megváltozhat, ami a gép felborulását okozhatja. Soha ne feledkezzen meg arról, hogy a gém váratlanul leereszkezhethet a stabilitás elvesztése, mechanikus hiba, vagy amiatt, ha másik személy üzemelteti a rakodógép kezelőszerveit, ami zúzóveszélyt jelent. A rakodógép nem arra készült, hogy hosszabb ideig felemelve tartsa a terhet. Mielőtt elhagyná a vezetőülést, engedje le a munkavégző adaptert szilárdan a talajra és soha ne engedje meg, hogy bárki a gém vagy a munkavégző adapter alatt tartózkodjon.
- A rönkvágó/-hasító eszköz használatakor tartsa azt szilárdan a talajnak nyomva. Amikor a rönkvágó/-hasító eszközt a rakodógépről leválasztva üzemelteti a tömlőhosszabbító készlettel, akkor különösen ügyeljen rá, hogy a munkavégző adapter szilárdan és függőlegesen álljon.
- Győződjön meg arról, hogy kizárólag olyan munkavégző adaptert használ, amely jó állapotban van. Rendszeres időközönként alaposan ellenőrizze le a munkavégző adaptert. Ne módosítsa a munkavégző adaptert olyan módon, amely befolyásolhatja annak biztonságosságát. Tilos lyukakat fúrni a munkavégző adapteren, valamint szigorúan tilos hegesztéssel vagy más módon kampókat vagy egyéb tárgyakat rögzíteni a munkavégző adapterre.
- Amikor nehéz terheket kezel, tartsa a rakodógép csuklós csatlakozását egyenes helyzetben. A csuklós csatlakozás elfordításakor a rakodógép előre billenhet.
- Győződjön meg arról, hogy a felszín képes elbírní a teljes terhelést. Valamint tartsa be a helyes gumiabroncsnyomásra vonatkozó beállításokat is.
- Mindenfajta tisztítás, karbantartás vagy beállítás előtt állítsa le a rakodógépet és tegye a munkavégző adaptert biztonságos helyre, a biztonságos megállás eljárásában látható módon.
- Figyeljen a környezetre, valamint a közelben mozgó gépekre és más személyekre. Figyeljen oda a talaj körvonalára és az egyéb veszélyekre, mint például olyan fákra és faágakra, amelyek elérhetik a vezetőteret, a laza kövekre és a csúszós felszínre.
- A felszerelést kizárólag a rendeltetési céljára használja. Egyéb használat felesleges biztonsági kockázatokat rejt magában, és a berendezés megsérülhet.
- Győződjön meg arról, hogy a rakodógép fel van szerelve a szükséges biztonsági alkatrészekkel, és hogy azok működőképes állapotban vannak. Használni kell a biztonsági övet. Ha vannak az üzemeltetési területtel összefüggő speciális veszélyek, akkor használjon megfelelő biztonsági berendezést.
- Olvassa el a biztonsági előírásokat és a rakodógép helyes használatára vonatkozó útmutatásokat a rakodógép kezelési kézikönyvében.



VESZÉLY

Zúzódásveszély - Súlyos, akár halálos sérülést okozhat, ha a rakodógém vagy a munkavégző adapter alá lép.

Soha ne lépjen a rakodógém alá, és senki másnak se engedje, hogy a felemelt gém vagy a munkavégző adapter közelébe kerüljön. A felemelt munkavégző adapter vagy rakodógém alá lépés veszélyes, mivel a gém leeresztkedhet a stabilitás elvesztése miatt, mechanikus hiba miatt, vagy amiatt, ha másik személy üzemelteti a rakodógép kezelőszerveit. Mielőtt elhagyná a vezetőülést, engedje le a munkavégző adaptert szilárdan a talajra egy biztonságos helyzetbe.

Ne feledje, hogy a rakodógém még akkor is leengedhető vagy billenthető, ha a motor le lett állítva (zúzódásveszély). A rakodógép nem arra készült, hogy hosszabb ideig felemelve tartsa a terhet. Mindig engedje le a munkavégző adaptert biztonságos helyzetbe, mielőtt elhagyná a vezetőülést.



3.1 Biztonságos megállás eljárás

A munkavégző adapter biztonságos megállítása, mielőtt megközelítené a munkavégző adaptert:



**FIGYEL-
MEZTETÉS**

Mindig a biztonságos megállási eljárást követve állítsa meg a munkavégző adaptert, mielőtt elhagyná a vezetőülést. A biztonságos megállási eljárás megakadályozza a munkavégző adapter mindenféle véletlen mozgását. Ne feledje, hogy a rakodógém még akkor is tud lefelé mozogni, ha a rakodógép motorja le lett állítva. Biztonságos megállás:

- Engedje le a gémet és a munkavégző adaptert a talajra.
- Állítsa le a rakodógép motorját és reteszelve rögzítse a rögzítőféket.
- Engedje le a maradványnyomást a hidraulikus rendszerből. Mozgassa meg néhányszor a végállásig mindegyik hidraulikavezérlő kart.
- Akadályozza meg a gép elindítását, vegye ki a gyújtáskulcsot.

3.2 Személyi védőfelszerelés

Ne feledkezzen meg a megfelelő személyi védőfelszerelés viseléséről:



- A vezetőülésben a zajszint meghaladhatja a 85 dB(A) értéket, a rakodógép modelljétől és az üzemeltetési ciklustól függően. Ha hosszú ideig van zajnak kitéve, az halláskárosodást okozhat. Viseljen hallásvédőt, miközben a rakodógéppel dolgozik.



- Viseljen védőkesztyűt.



- Viseljen munkavédelmi bakancsot mindig, amikor a rakodógéppel dolgozik.



- Viseljen munkavédelmi szemüveget például a hidraulikus alkatrészek kezelésekor.

4. Műszaki adatok

2. táblázat – Rönkvágó/-hasító eszköz - Műszaki adatok

Rendelési szám	A446852
Max. vágási hossz:	500 mm
Max. rönkátmérő:	300 mm
Fűrész:	Láncfűrész 13" méretű karimával
Max. hasítóerő:	5,6 tonna (56 kN)
Konvejszíj hossza:	2300 mm
Tömeg, konvejjal:	488 kg
Tömeg, konvejjal és rönkemelővel:	533 kg
Méretetek, szállítási konfiguráció: H x Sz x M	2780 x 1030 x 2450 mm
Javasolt hidraulika olajáram:	30 l/min, 22,5 MPa (225 bar)
Hidraulikus energia maximális bemenete:	35 l/min, 22,5 MPa (225 bar)
Kompatibilis AVANT rakodógépek:	Lásd 1. táblázat, Rendeltetésszerű használat
Opciók	
Hidraulikus rönkemelő (a 400-as széria rakodógépeivel nem használható):	A446881
Hidraulikatömlő-készlet, 10 méteres hosszúság (lehetővé teszi a rönkvágó/-hasító eszköz használatát a rakodógéptől távolabb):	A448076
6 élű hasítóék:	A446992

5. A munkavégző adapter csatlakoztatása

A munkavégző adapter rakodógéphez történő csatlakoztatása gyors és egyszerű, de körültekintően kell elvégezni. A munkavégző adapter a rakodógépre van felszerelve a rakodógémen lévő gyorscsatlakozós lemez és a munkavégző adapteren lévő ellendarab használatával.

Ha a munkavégző adapter nincs reteszelve a rakodógépen, akkor leeshet a rakodógépről és veszélyes helyzetet hozhat létre. Soha ne vezesse úgy a rakodógépet, vagy ne emelje fel a rakodógémet se, ha a munkavégző adaptert nem retesztették teljesen. A veszélyes helyzetek megelőzése érdekében mindig tartsa be a lentebb látható csatlakoztatási eljárást. Ne feledkezzen meg a jelen kézikönyvben szereplő biztonsági előírásokról sem.



**FIGYEL-
MEZTETÉS**

Zúzóveszély - Győződjön meg arról, hogy a be nem retesztelt munkavégző adapter nem fog mozogni és nem fog lezuhanni. Ne maradjon a munkavégző adapter és a rakodógép közötti területen. A munkavégző adaptert csak sík területen szerelje fel.

Soha ne mozgasson és ne emeljen olyan munkavégző adaptert, amely nem lett bereteszelve.

Avant gyorscsatlakozó rendszer:

1. lépés:

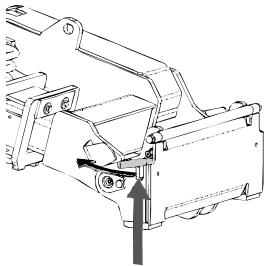

- Emelje fel a rakodógép gyorscsatlakozós lemezének rögzítőcsapjait és fordítsa vissza azokat, bele a nyílásba úgy, hogy a felső helyzetben reteszelődjenek.
- Ha az Ön rakodógépe hidraulikus adapterreteszelő rendszerrel van felszerelve, nézze meg a kiegészítő utasításokat a reteszelő rendszer használatáról a rakodógép kezelési kézikönyvében.
- Győződjön meg arról, hogy a hidraulikus tömlők úgy vannak elhelyezve, hogy nem kerülhetnek be a rakodógép adaptercsatlakozó lemeze és a munkavégző adapter közé, illetve nem nyomódnak össze és nem dörzsölődnek éles szélékhez.

2. lépés:

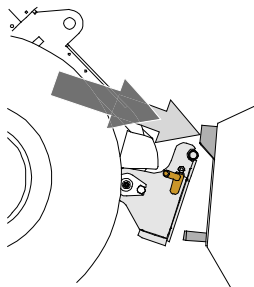

- Fordítsa el a gyorscsatlakozó lemezt hidraulikusan egy ferdén előre álló helyzetbe.
- Vezesse rá a rakodógépet a munkavégző adapterre. Ha az Ön rakodógépe teleszkópos gémmel van felszerelve, akkor azt használhatja.
- Igazítsa össze a rakodógép gyorscsatlakozó lemezének felső csapjait úgy, hogy azok a munkavégző adapter adott tartóelemei alatt legyenek.

3. lépés:

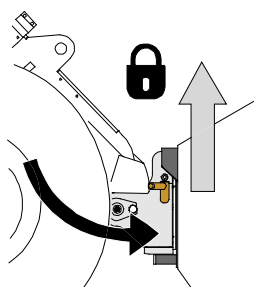

- Kissé emelje meg a gémet – húzza hátra a gémmvezérlő kart, hogy épp csak elemelje a munkavégző adaptert a talajról.
- Fordítsa el a gémmvezérlő kart balra, hogy a rakodógép gyorscsatlakozó lemezének alsó részét ráfordítsa a munkavégző adapterre.
- Retesztelje a rögzítőcsapokat kézzel vagy retesztelje a hidraulikus retesztelést.
- **Mindig ellenőrizze mindkét rögzítőcsap retesztelődését.**



**FIGYEL-
MEZTETÉS**

Zúzóadásveszély - Kerülje el a munkavégző adapter felborulását. A be nem reteszelt munkavégző adapter túlzott döntése vagy emelése növeli a munkavégző adapter felborulásának kockázatát. Ne használja a rögzítőcsapok automatikus reteszelését, ha a munkavégző adapter a talajtól egy méternél magasabbra van felemelve. Ha a rögzítőcsapok nem térnek vissza a normál helyzetükbe a döntéskor, akkor ne döntse és ne emelje tovább a munkavégző adaptert. Engedje le a munkavégző adaptert a talajra és kézzel rögzítse a reteszelését.



**FIGYEL-
MEZTETÉS**

Leeső tárgyak veszélye - Akadályozza meg a munkavégző adapter leejtését.

Az olyan munkavégző adapter, amely a rakodógépre nem reteszelődtött teljesen, az ráeshet a gépre vagy a kezelő irányába, vagy haladás közben beeshet a rakodógép alá, ezzel a rakodógép uralmának elvesztését okozva. Soha ne mozgasson és ne emeljen olyan munkavégző adaptert, amely nem lett bereteszelve. A munkavégző adapter mozgatása vagy emelése előtt győződjön meg arról, hogy a rögzítőcsapok az alsó helyzetben vannak és mindkét oldalon áthaladnak a munkavégző adapteren lévő rögzítőkön.

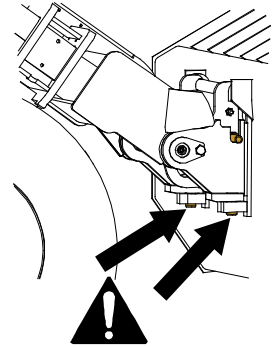

**FIGYEL-
MEZTETÉS**

Ellenőrizze le, hogy a rakodógép kompatibilis a munkavégző adapterrel. A munkavégző adapter nem lehet esetlegesen túlterhelve, a rakodógép stabilitását és a rakodógép irányítórendszereinek kompatibilitását a munkavégző adapter mechanikai kompatibilitásán felül szintén biztosítani kell. Ha a munkavégző adaptert olyan rakodógéppel használja, amely nem illik össze az Ön használni kívánt munkavégző adapter modelljével, számolnia kell veszélyekkel, beleértve a felborulást, a munkavégző adapter túlterhelés miatti károsodását, és a munkavégző adapter valamint részeinek irányíthatatlan mozgásaiból eredő kockázatot. Ha az Ön rakodógépe nem szerepel az 1. táblázat felsorolásában (6. oldal), akkor ennek a munkavégző adapternek a használata előtt kérdezzen rá Avant forgalmazójánál.

5.1 Hidraulikatömlők csatlakoztatása és lecsatlakoztatása

Az Avant rakodógépeken a hidraulikatömlők csatlakoztatása a multiconnector rendszer használatával történik. Ha az Ön rakodógépe a szokványos gyorscsatlakozókkal felszerelt Avant 300-700 sorozat régebbi modellje, és át akar térni a multiconnector rendszerre, akkor lépjen kapcsolatba Avant forgalmazóval vagy szervizponttal az útmutatásokért és a telepítési szervizmunkákért.



**FIGYEL-
MEZTETÉS**

A munkavégző adapter mozgásának, és a hidraulikaolaj kilövellésének veszélye - Soha ne csatlakoztasson vagy csatlakoztasson le gyorscsatlakozókat vagy egyéb hidraulikus komponenseket, miközben a segédhidraulika vezérlőkarja reteszelve van rá vagy ha a rendszer nyomás alatt áll. Ha a hidraulikus csatlakozásokat csatlakoztatják vagy szétcsatlakoztatják, miközben a rendszer nyomás alatt áll, az a munkavégző adapter nem szándékos mozgásait, vagy a nagy nyomású folyadék kilövellését okozhatja, ami súlyos sérüléseket vagy égéseket okozhat. A hidraulika szétcsatlakoztatása előtt kövesse a biztonságos megállás eljárását.

ÉRTESÍTÉS

Tartson minden szerelvényt a lehető legtisztábban; használja a védősapkákat mindkét munkavégző adapteren és a rakodógépen is. Szennyeződés, jég stb. a szerelvények használatát jelentősen megnehezíti. Soha ne hagyja a tömlőket a talajra lógva; tegye a csatlakozókat a munkavégző adapteren lévő tartóra.

A multiconnector rendszer csatlakoztatása:

1. A munkavégző adapter csatlakozójának illesztőcsapjait igazítsa egy vonalba a rakodógép csatlakozójának megfelelő furataival. A multiconnector nem kapcsolódik össze, ha a munkavégző adapter csatlakozója fejjel lefelé van.
2. Csatlakoztassa és rögzítse a multiconnectort a karnak a rakodógép felé történő fordításával.

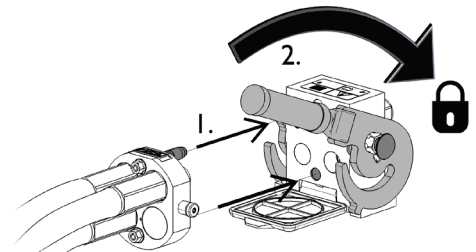

A karnak könnyedén kell mozognia egészen annak rögzítési pozíciójáig. Ha a kar nem csúszik zökkenőmentesen, akkor ellenőrizze a csatlakozó beigazítását és helyzetét, valamint tisztítsa meg a csatlakozókat. Állítsa le a rakodógépet is és engedje ki a maradék hidraulikanyomást.

A multiconnector rendszer szétcsatlakoztatása:

Szétcsatlakoztatás előtt tegye le a munkavégző adaptert szilárd és sík felületre.

1. Kapcsolja ki a rakodógép segédhidraulikáját.
2. Miközben nyomja a kireteszelő gombot, fordítsa el a kart a csatlakozó lecsatlakoztatásához.
3. A művelet befejezése után tegye a multiconnectort a munkavégző adapteren lévő tartójára.

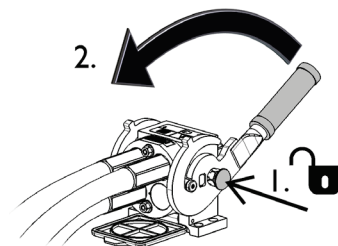

Hidraulikatömlők szétcsatlakoztatása:

A szerelvények szétcsatlakoztatása előtt engedje le a munkavégző adaptert biztonságos helyzetbe egy szilárd és sík területen. Kapcsolja a segédhidraulika vezérlőkarját a semleges állásába.

ÉRTESÍTÉS

A munkavégző adapter szétcsatlakoztatásakor mindig csatlakoztassa szét a hidraulikus csatlakozókat, mielőtt kireteszelné a gyorscsatlakozós lemezt, hogy ezzel megakadályozza a tömlősérülést és az olaj kiömlését. Szerelje vissza a védősapkákat a szerelvényekre, hogy megakadályozza a szennyeződések hidraulikarendszerbe jutását.

A maradvány hidraulikus nyomás leeresztése:

Amennyiben maradvány nyomás marad a munkavégző adapter hidraulikus rendszerében, gyakran előfordul, hogy szétkapcsolhatók a hidraulikus csatlakozások, de lehet, hogy a legközelebbi alkalommal nehezen lehet csatlakoztatni őket. Ha a szerelvények nem csatlakoznak, akkor le kell eresztetni a maradvány nyomást a rakodógép segédhidraulika-vezérlőkarjának elfordításával, a motor kikapcsolt állapotában. Ahhoz, hogy megbizonyosodjon róla, hogy nincs maradvány nyomás a munkavégző adapter hidraulikus rendszerében, akkor a csatlakozások szétcsatlakoztatása előtt állítsa le a rakodógép motorját és mozgassa a rakodógép segédhidraulika-vezérlőkarját előre-hátra.

5.2 Használat hidraulikus tömlőhosszabbító készlettel

5.2.1 Hidraulikus komponensek felszerelése



**FIGYEL-
MEZTETÉS**

Becsípődés és zúzódás veszélye - Biztosítsa, hogy a munkavégző adapter egyik része se tudjon mozogni.

- Győződjön meg arról, hogy a munkavégző adapter biztonságosan le van engedve a talajra.
- Állítsa le a rakodógép motorját és állítsa a mozgó alkatrészeket úgy, hogy azok ne okozzanak hidraulikus nyomást a rendszernek.
- Tilos a munkavégző adapter bármelyik részét csupán a hidraulikus nyomással vagy a hidraulikus munkahengerekkel megtámasztani.
- Ne lazítsa ki egyik szerelvényt sem, ha annak következtében a munkavégző adapter bármilyen része megmozdulhat.
- Szükség szerint használjon kiegészítő támasztékokat.



5.2.1.1 Hidraulikus komponensek felszerelésének képesítési követelményei

A tömlőhosszabbító készlet felszerelése előtt

A telepítés elvégzéséhez hidraulikus szerelvényekre vonatkozó ismeretek és szaktudás szükséges. Javasoljuk, hogy a hidraulikus alkatrészek telepítését hagyja szakképzett szerelőkre. A gyártó vagy annak képviselője nem felelős olyan károkért, veszteségekért vagy sérülésekért, amelyek a helytelen vagy nem teljes telepítésekből erednek. Ha bármilyen további kérdése van vagy szerelési szolgáltatásokra van szüksége, lépjen kapcsolatba a legközelebbi Avant forgalmazóval vagy szervizponttal.



VESZÉLY

Nagy nyomású folyadék bőrbe fecskendeződésének veszélye. A telepítés magában foglalja a hidraulikus alkatrészek összeszerelését is. A helytelen szerelés vagy a laza szerelvények nagynyomású folyadék kilövellését okozhatják. Gondosan tartson be minden biztonsági műveletet a hidraulikus szerelvényekkel kapcsolatban, illetve tartson be minden megadott utasítást.

A jelen fejezetben ismertetett utasítások szakképzett szerelőknek vagy egyéneknek szólnak, akik a hidraulikus rendszerekkel kapcsolatos képzéssel és tapasztalattal rendelkeznek.



**FIGYEL-
MEZTETÉS**

Súlyos személyi sérülés veszélye. A hidraulikus szerelvényekre vonatkozó biztonsági műveletek új alkatrészek beszerelésekor és meglévő hidraulikus rendszerek módosításakor egyaránt érvényben vannak. Az alábbi összeszerelési utasítások tartalmazzák az összeszereléshez szükséges tájékoztatást, de a telepítési vagy módosítási munka csak akkor megengedett, ha az azokat elvégző személy biztonságosan el tudja őket végezni.

Az alábbi biztonsági műveleteket és a hidraulikus rendszerekre vonatkozó általános biztonsági elveket be kell tartani. Tájékoztatásért vagy beszerelési munkákért lépjen kapcsolatba Avant forgalmazójával vagy szervizponttal.

ÉRTESÍTÉS

Óvja a környezetet a szivárgó hidraulikaolajtól és akadályozza meg, hogy az olaj beszivárogjon a talajba. Minden meglazított hidraulikatömlőt tartson felegyenesedett helyzetben vagy ledugózva, hogy azok a lehető legkisebb mértékben szivárogjanak.

ÉRTESÍTÉS

Alaposan tisztítsa meg a berendezést a telepítés megkezdése előtt, és biztosítsa, hogy például szennyeződés, por vagy víz ne jusson be a hidraulikus alkatrészekbe, és ne kerüljön a hidraulikaolajba. Tartsa a helyükön a védőburkolatokat, amíg az alkatrészeket közvetlenül fel nem lehet szerelni. Tartsa be a biztonsági eljárásokat és viseljen megfelelő személyi védőfelszerelést.

5.2.1.2 A hidraulikus szerelvényekre vonatkozó biztonsági utasítások

A nagy nyomással kilövellő folyadék a bőrbe hatolhat és súlyos sérüléseket okoz:



VESZÉLY

Nagy nyomású folyadék bőrön áthatolásának veszélye - A nagy nyomással kilövellő folyadék a bőrbe hatolhat és súlyos sérüléseket okoz.

Hidraulikus komponensek kezelése előtt győződjön meg arról, hogy a munkavégző adapter és a rakodógép hidraulikus rendszere teljesen nyomásmentesítve van. Soha ne foglalkozzon nyomás alatt álló szerelvényekkel.

Soha ne tartsa a kezét szorosan egy szerelvény közelében vagy körülötte, amikor meghúzza vagy megnyitja, vagy amikor szivárgást keres. A szivárgások megkereséséhez használjon egy darab kartonpapírt.

Azonnal kérjen orvosi segítséget, ha hidraulikafolyadék hatolt át a bőrén. Az olajjal történő általános bőrrintkezés is ártalmas lehet. Mindig viseljen munkavédelmi kesztyűt, munkavédelmi szemüveget és védőruhát.



A hidraulikus szerelvények kezelése előtt:



1. Hagyja teljesen lehűlni a rakodógép és a munkavégző adapter hidraulikus rendszereit, mielőtt bármilyen munkát végezne a hidraulikus rendszereken.
2. Győződjön meg arról, hogy a rakodógép vagy a munkavégző adapter bármilyen egyéb része nem tud mozogni, amivel zúzódás vagy becsípődés veszélyét jelentené:
 - Engedje le a rakodógépet az alsó helyzetébe és engedje a munkavégző adaptert erőteljesen a talajra. A legjobb stabilitás érdekében tartsa a munkavégző adaptert a rakodógépen reteszelve.
 - Állítson be minden mozgó alkatrészt olyan helyzetbe, ahol azokat nem támasztják meg a hidraulikus munkahengerek.
 - Szükség esetén használjon kiegészítő támasztékokat vagy emelőberendezést.
3. Állítsa le a rakodógép motorját.
4. Mozgassa néhányszor a segédhidraulika vezérlőkarját a végállásaiba, hogy kiengedje a maradék nyomást.
5. Csatlakoztassa szét a multiconnectort vagy a gyorscsatlakozókat a rakodógép segédhidraulikájáról, hogy megakadályozza a hidraulikaolaj leeresztését.

5.2.1.3 Hidraulikus szerelvények meghúzása

Óvatosan húzza meg a szerelvényeket, a megadott utasításoknak és a biztonsági eljárásoknak megfelelően. Ne feledkezzen meg arról, hogy a túlhúzástól eltörik a szerelvény. Óvatosan húzza meg az alapszerelvényeket kézi szerszámokkal, mérsékelt erővel. A könyökszerelvényeket kell meghúzni utoljára, miután a tömlők már a bilincsekhez lettek illesztve.

1. Hagyja teljesen lehűlni a rakodógép és a munkavégző adapter hidraulikus rendszereit, mielőtt bármilyen munkát végezne a hidraulikus rendszereken.
2. Győződjön meg arról, hogy a rakodógép vagy a munkavégző adapter bármilyen egyéb része nem tud mozogni, amivel zúzódás vagy becsípődés veszélyét jelentené:
3. Engedje le a rakodógépet az alsó helyzetébe és engedje a seprőt szilárdan a talajra. A legjobb stabilitás érdekében tartsa a munkavégző adaptert a rakodógépen reteszelve.
4. Állítsa le a rakodógép motorját.
5. Mozgassa néhányszor a segédhidraulika vezérlőkarját a végállásaiba, hogy kiengedje a maradék nyomást.
6. Csatlakoztassa szét a multiconnectort vagy a gyorscsatlakozókat a rakodógépről, hogy megakadályozza a hidraulikaolaj leeresztését.

Kúpos JIC típusú szerelvények:

- Kenje meg a szerelvények belső felületeit és meneteit.
- A JIC típusú szerelvény nem csupán nyomatékkal van meghúzva, és nincs szükség nagy erőre egyik ponton sem a meghúzáskor. Ha túlhúzzák vagy rosszul igazítják be, amiatt eltörik a szerelvény.
- Csavarja fel kézzel annyira, amennyire lehet, majd kissé szerszámokkal is, hogy biztosítsa a szerelvény megfelelő menetes rögzülését. Ha a szükséges erő egyértelmű növekedését tapasztalja, akkor húzza meg a szerelvényt a végleges szorosságúra úgy, hogy szerszámmal csak 1/3 és 1/2 fordulat közötti mértékben húzza meg.
- Meghúzás után próbálja meg kézzel elcsavarni a hidraulikatömlőt, a szerelvénynek szilárdnak kell maradnia.

ÉRTESÍTÉS

Tesztelje, hogy megtalálja minden szivárgást



VESZÉLY

Mielőtt szivárgásellenőrzést végezne vagy bármilyen hidraulikus szerelvény közelébe menne, a nyomás alatt álló hidraulikaolaj esetleges kilövellésének megakadályozására:

- A rakodógép motorjának leállítása
- A hidraulikarendszer teljes nyomásmentesítése
- Törölje tisztára a hidraulikus alkatrészeket, hogy könnyebben megtalálja a szivárgásokat.
- Tegyen kartonpapír darabokat a szerelvény köré, hogy felderítse a szivárgásokat.
- Indítsa be a motort. Miközben alapjáraton járhatja, működtesse néhányszor röviden a segédhidraulika vezérlőkarját. Állítsa le a motort, nyomásmentesítse a hidraulikát és ellenőrizze, van-e bármilyen jele a szivárgásnak. Ha szükséges, húzza meg szorosra.
- Ismétlje meg a tesztet, fokozatosan növelve a motorfordulatszámot és az üzemeltetési időt. Használja a segédhidraulika vezérlőkarjának mindkét irányát.



**VESZÉLY**

Nagy nyomású folyadék bőrbe fecskendeződésének veszélye - Körültekintően tesztelje le a hidraulikaszervenyek meghúzottságát. Amikor első alkalommal indít, akkor alapjáratú fordulatszámot alkalmazzon, és tartson biztonságos távolságot a hidraulikafolyadék kilövellésének veszélye miatt. Állítsa le a rakodógépet és szivárgáskeresés előtt engedje le a maradék nyomást. Ne felejtse el védőfelszerelést használni és viselni.

**VESZÉLY**

Nagy nyomású folyadék bőrbe fecskendeződésének veszélye - Soha ne tesztelje a hidraulikus alkatrészek meghúzottságát azzal, hogy kezét a szerelvények közelébe teszi. Soha ne húzzon meg nyomás alatt álló hidraulikus szerelvényt, mivel a szerelvény eltörhet és a kiáramló olaj súlyos sérüléseket okozhat.

Tömlők elvezetésének és a munkavégző adapter mozgásainak ellenőrzése

A hidraulikus alkatrészek meghúzása után alaposan tesztelje le a munkavégző adapter mozgásait. Ellenőrizze le, hogy a hidraulikus tömlők nem tudnak megnyúlni vagy becsípődni a rakodógép vagy a munkavégző adapter egyik állásában sem, és ellenőrizze le, hogy a tömlők nem érnek hozzá éles szélékhez.

6. Használati útmutató

Biztonságos helyes gyakorolja a munkavégző adapter és a rakodógép kezelőelemeinek használatát. Ha Ön gyakorlatlan az adott rakodógép használatát illetően, akkor javasoljuk, hogy munkavégző adapterek nélkül gyakorolja a használatát.

Amint a rönkvágó/-hasító eszközt és annak hidraulikatömlőit az utasítások szerint csatlakoztatták, az használatra készen áll. A gép működtetésére vonatkozó további tájékoztatásért lásd a felszerelés eredeti kezelési kézikönyvét, valamint az alábbi kiegészítő információkat.



**FIGYEL-
MEZTETÉS**

Kézzúzódás veszélye - Tartsa távol kezeit a hasítás területétől. Tartson minden védőburkolatot a helyén, és ellenőrizze le, hogy a kezelőelemek rendeltetésszerűen működnek. Soha ne módosítsa a munkavégző adapter kezelőelemeit. Soha ne hagyja, hogy mások a rönkhasító közelébe kerüljenek.



**FIGYEL-
MEZTETÉS**

Zúzódásveszély a mozgó rakodógép miatt - Akassza be a rögzítőféket, mielőtt elhagyná a vezetőülést. Mielőtt elhagyná a vezetőülést, engedje le a munkavégző adaptert a talajra, és kapcsolja be a rögzítőféket.



**FIGYEL-
MEZTETÉS**

Zúzódásveszély - Soha ne hagyja, hogy bárki a felemelt munkavégző adapter alá vagy a rakodógém alá kerüljön. Ne feledje, hogy a rakodógém még akkor is leengedhető vagy billenthető, ha a motor le lett állítva (zúzódásveszély). A rakodógém nem arra készült, hogy hosszabb ideig felemelve tartsa a terhet. Mindig engedje le a munkavégző adaptert biztonságos helyzetbe, mielőtt elhagyná a vezetőülést.



**FIGYEL-
MEZTETÉS**

Zúzódásveszély - A használathoz a munkavégző adaptert engedje le szilárdan a talajra. A rönkhasítót arra alakították ki, hogy kizárólag a talajon használják. Soha ne lépjen felemelt munkavégző adapter vagy a rakodógém alá. Ne feledje, hogy a rakodógém még akkor is leengedhető vagy billenthető, ha a motor le lett állítva.

6.1 Használat előtti ellenőrzések

Mielőtt megkezdene a munkát, még egyszer ellenőrizze a rönkvágó/-hasító eszközt és az üzemeltetési környezetet. A berendezés biztonságának és legjobb teljesítményének biztosítása érdekében a berendezést és az üzemeltetési környezetet gyorsan vizsgálja meg a használat előtt.

- Ellenőrizze le, hogy a pengevédő a helyén van, és az ürítő szállítószalag le van engedve.
- Ellenőrizze le a kezelőszervek helyes működését azzal, hogy a rönkbetöltés előtt elvégez néhány üres ciklust a hasítóval.
- A munkavégző adaptert kizárólag a rönkvágó/-hasító eszköz kezelőszervei melletti kezelőterületről működtesse.
- Biztosítsa, hogy a közelben álló személyek biztonságos távolságban legyenek a berendezés üzemeltetésekor. Senkinek ne hagyja, hogy belépjen a gép veszélyzónájába, vagy hogy közvetlenül a rakodógép előtt tartózkodjon. Arról is bizonyosodjon meg, hogy biztonságos-e a tolatás a rakodógéppel. Soha ne feltételezze, hogy a körülálló személyek továbbra is ott maradnak, ahol Ön utoljára látta őket. Különösen a gyermekeket vonzza a mozgó berendezés.
- Ellenőrizze a munkavégző adapter és a rakodógép általános állapotát, és ellenőrizze, van-e hidraulikaolaj-szivárgás. Végezze el a rakodógép napi ellenőrzéseit, lásd a rakodógép kezelési kézikönyvét. A munkavégző adaptert tilos használni, ha hiba van a rakodógép vagy a munkavégző adapter hidraulikus rendszerében. Karbantartási útmutatásokért lásd a következő fejezetet: 7.
- Csak akkor üzemeltesse a munkavégző adaptert és a rakodógép kezelőszerveit, amikor a vezetőülésben ül. Biztosítsa, hogy a rakodógép és a munkavégző adapter használata biztonságosan és rendeltetésszerűen történjen. Ne hagyja, hogy gyermek kezelje a berendezést.
- Ne feledkezzen meg a biztonságos munkavégzési módszerekről és feleslegesen ne hagyja el a vezetőülést.

6.1.1 Kezelő minősítése

Bárminek, aki használni szeretné a rönkvágó/-hasító eszközt, meg kell felelnie az alábbiaknak:

- Ismernie kell a munkavégző adapter rendeltetésszerű használatát.
- Ismernie kell, hogyan használja a rakodógépet biztonságosan, a különböző üzemeltetési körülmények mellett.
- Mindig olvassa el és tartsa be a munkavégző adapter használatára vonatkozó utasításokat a jelen kezelési kézikönyvben.
- Ezt a kézikönyvet és a rakodógép kezelési kézikönyvét tartsa kéznél.
- Biztosítsa, hogy a rakodógép és a munkavégző adapter használata biztonságosan és rendeltetésszerűen történjen.
- Soha ne hagyja, hogy gyermekek üzemeltessék a berendezést.
- Soha ne üzemeltesse a rakodógépet vagy a munkavégző adaptereket, miközben alkohol, drogok, vagy olyan gyógyszerek hatása alatt áll, amelyek befolyásolhatják az ítélőképességet vagy álmodást okoznak, vagy ha Ön orvosilag egyéb módon nem alkalmas a berendezés működtetésére.
- Használat előtt végezzen el minden, a munkaadó által esetleg megkövetelt kötelező képzést.

6.2 Üzemeltetés

A rönkvágó/-hasító eszköz felállítása

1. Válasszon egy sík munkavégzési helyszínt, amely elbírja a felszerelés és a rönkök súlyát. Tisztítsa meg a területet a botlásveszélyt okozó akadályoktól. A munkavégzési terület nem lehet csúszós.
2. Nappal vagy jó mesterséges fényben, valamint csak jól szellőző területen üzemeltesse a rönkhasítót.
3. Szilárdan engedje le a rönkvágó/-hasító eszközt a talajra, és húzza be a rakodógép rögzítőfékjét.
4. Engedje le az ürítő szállítószalagot az üzemeltetési helyzetbe. Lásd a szomszédos ábrát.



A rönkvágó/-hasító eszköz rakodógéptől messzebb történő felállítása

1. Válasszon egy sík munkavégzési helyszínt, amely elbírja a felszerelés és a rönkök súlyát. Tisztítsa meg a területet a botlásveszélyt okozó akadályoktól. A munkavégzési terület nem lehet csúszós.
2. Engedje le a rönkvágó/-hasító eszközt a talajra. A biztonságos megállási eljárást betartva válassza le a munkavégző adaptert a rakodógépről. Lásd 9. oldal.
3. Vezesse a rakodógépet a kívánt helyszínre, legfeljebb 10 méter távolságra a rönkvágó/-hasító eszköztől.
4. Engedje le az ürítő szállítószalagot az üzemeltetési helyzetbe. Lásd a szomszédos ábrát.
5. Szerelje fel az opcionális hidraulikatömlőket a munkavégző adapter eredeti tömlői és a munkavégző adapter multiconnectora közé. Lásd 15. oldal.



ÉRTESÍTÉS

Győződjön meg arról, hogy a hidraulikus tömlők úgy vannak elhelyezve, hogy nem fogják zavarni az üzemeltetést, illetve nem nyomódnak össze és nem dörzsölődnek hozzá a mozgó alkatrészekhez.

A rönkhasító aktiválása és inaktíválása:

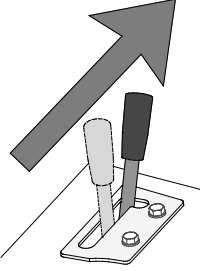
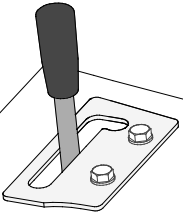
	<ol style="list-style-type: none"> 1. Győződjön meg arról, hogy a rönkvágó/-hasító eszköz a munkavégzési helyzetbe van állítva, ahogy azt a jelen kézikönyvben ismertettük. 2. Úgy állítsa be a rakodógép motorfordulatszámát, hogy a hidraulika olajárama a javasolt tartományon belül legyen. Soha ne lépje túl a 30 l/min maximális hidraulika-olajáramot. A rakodógép-modelltől függően két hidraulikus szivattyú lehet használatban a motorzaj csökkentése érdekében. Ne feledkezzen meg arról, hogy a felesleges magas motorfordulat nem javítja a hasítóerőt. 3. Húzza a rakodógép segédhidraulikájának vezérlőkarját a reteszelődesi helyzetébe, hogy meginduljon a hidraulika-olajáram a rönkvágó/-hasító eszköz felé. 4. A Japa 315 kezelési kézikönyvében szereplő utasítások szerint üzemeltesse a rönkvágó/-hasító eszközt.
	<p>Oldja ki a segédhidraulika vezérlőkarját az üres állásába, és mindig tartsa be a biztonságos megállásra vonatkozó előírást, amikor a rönkvágó/-hasító eszköz nincs aktív használatban.</p>



Súlyos személyi sérülések veszélye - Előzze meg a váratlan elindulást. Ahhoz, hogy megbizonyosodjon róla, hogy a munkavégző adapter nem fog véletlenül elindulni, állítsa le a rakodógép motorját a biztonságos leállítási eljárásnak megfelelően. Soha ne hagyja a felszerelést felügyelet nélkül, miközben jár a motor.

A rönkvágó/-hasító eszköz vezérlése

Üzemeltesse a rönkvágó/-hasító eszközt, és a felszerelés eredeti kézikönyvében megadottak szerint végezze el a karbantartási műveleteket, hogy a gép teljesítménye magas színvonalon maradjon.



Zúzóadás és becsípődés veszélye - Tartsa be a biztonságos megállási eljárást az akadályok kitisztítása előtt. Amennyiben beszorul a rönk, vagy más megszakítás következik be használat közben, akkor először állítsa le a rönkhasítót és állítsa le a rakodógép motorját, mielőtt bármi más műveletet elvégezne. Miután leállt a motor, hárítsa el a megszakítás okát.



**FIGYEL-
MEZTETÉS**

Égési sérülés veszélye - Maradjon távol a forró felületektől. A munkavégző adapter hidraulikus alkatrészei és a hidraulikaolaj 80 °C-nál is forróbb lehet. Maradjon távol a forró felületektől. Viseljen személyi védőfelszerelést.



ÉRTESÍTÉS

Rendszeresen tisztítsa meg a rakodógép olajhűtőjét. További útmutatásokat lásd a rakodógép kezelési kézikönyvében. A túlmelegedő olaj csökkenti a munkavégző adapter és a rakodógép teljesítményét, valamint befolyásolja azok hidraulikus komponenseinek üzemi élettartamát.

Hidraulikus rönkemelő (opció)

Az A446881 cikkszámú hidraulikus rönkemelő opcióként kapható. A rönkemelő megkönnyíti a nagy rönkök ráemelését a behordó konvejjorra.

Tilos a hidraulikus rönkemelőt az Avant 400-as széria rakodógépeivel együtt használni, a munkavégző adapter nagy súlya és a 400-as széria rakodógépeinek emelési kapacitása miatt.

További útmutatásért nézze meg a Japa 494 rönkemelő kezelési kézikönyvét.

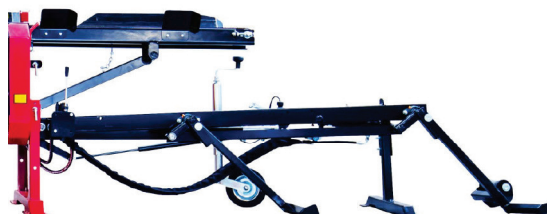

**FIGYEL-
MEZTETÉS**

Súlyos sérülések veszélye - Olvassa el az összes kézikönyvet. A rönkvágó/-hasító eszköz eredeti kezelési kézikönyvének ezen melléklete nem tartalmazza az összes szükséges információt a felszerelés biztonságos és helyes használatáról. Győződjön meg róla, hogy megkapta és elolvasta a Japa 484 rönkemelő eredeti kezelési kézikönyvét is, amelyet a géppel együtt szállítanak. Ha nem áll rendelkezésére az eredeti kezelési kézikönyv, forduljon az Avant vagy a Japa helyi forgalmazójához.

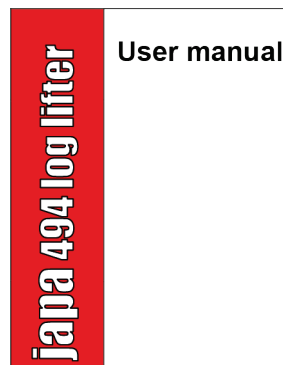

Hidraulikatömlő-készlet (opció)

Az A448076 (1) opcionális hidraulikatömlő-készlet lehetővé teszi a rönkvágó/-hasító eszköz rakodógéptől távolabb történő használatát. A tömlők hossza 10 méter. A multiconnectort kell használni a rönkvágó/-hasító eszköz és a rakodógép összekapcsolásához.

Vegye le a multiconnectort (2) a rönkvágó/-hasító eszköztől, és szerelje fel a tömlőkészletet (1) a munkavégző adapter és a munkavégző adapter multiconnectora (2) közé. Lásd a 15. oldalt.

Győződjön meg arról, hogy a nyomó- és a visszatérő ág vezetékét a megfelelő módon csatlakoztatta fel a telepítés során. Csatlakoztassa a nyomóág hosszabbítóját a nyomóvezetékhez (P), a visszatérő ág hosszabbítóját pedig a visszatérő vezetékhez (T). Soha ne csatlakoztassa őket felcserélve. Lásd a szomszédos ábrát.

A tömlőkészlet két hidraulikatömlője azonos. A hibák elkerülése érdekében egyesével válassza le és így is csatlakoztassa őket.

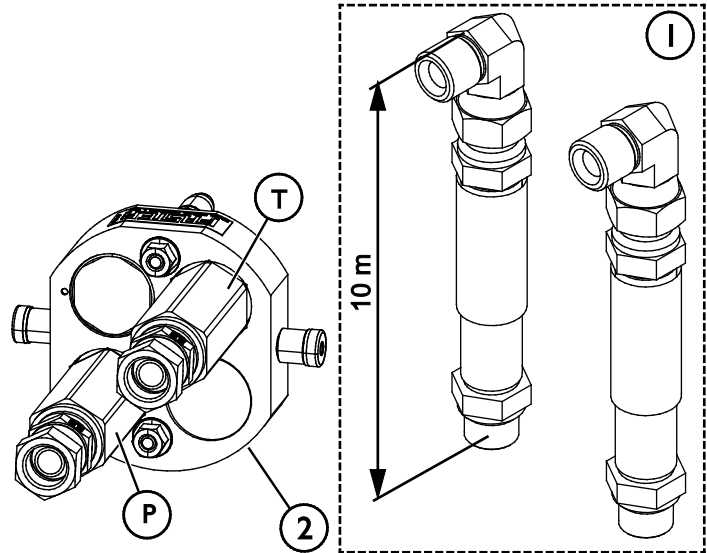

Súlyos sérülések veszélye - Ügyeljen arra, hogy a megfelelő hidraulikatömlőket a megfelelő helyre csatlakoztassa. A munkavégző adapter működése veszélyessé válik, ha felcserélve csatlakoztatja a tömlőket. A nyomóág hosszabbítóját a nyomóvezetékhez, a visszatérő ág hosszabbítóját pedig a visszatérő vezetékhez csatlakoztassa.

6 élű hasítóék (opció)

A használatától függően különböző pengetípusok alkalmazhatók. A rönkvágó/-hasító eszköznek standard pengéje van a negyedbe hasításhoz, és opcióként kapható hozzá az A446992 cikkszámú 6 élű penge, a nagyobb rönkökhöz.

7. Karbantartás és jótállás

A karbantartásra és szervizelésre vonatkozó útmutatások az eredeti Japa kezelési kézikönyvben, valamint a pótalkatrészlistában megtalálhatók. Alkatrészekért és szervizelésért lépjen kapcsolatba AVANT forgalmazójával.

A rönkvágó/-hasító eszköz gyártója a rönkvágó/-hasító eszközre egy év jótállást vállal. A jótállási feltételek a Japa kezelési kézikönyvében megtalálhatók. Jótállási igényekre vonatkozóan további tájékoztatásért lépjen kapcsolatba AVANT forgalmazójával.

A Japa rönkvágó/-hasító eszköz gyártója a felszereléshez biztosítja a megfelelőségi nyilatkozatot.



AVANT[®]