

# AVANT®

## Kezelési útásítás



## Raklapvilla oldalmozgatással és villapozicionálással

Rendelési szám A442071

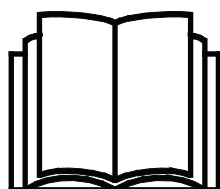

Az eszköz használata előtt gondosan olvassa el ezt az utasítást és kövesse az abban foglaltakat.

Mindig tartsa kéznél az utasítást.

Manufacturer:

**AVANT®**  
AVANT TECNO OY  
e-mail: sales@avanttecono.com

Ylötie I  
33470 YLÖJÄRVI  
FINLAND  
Tel. +358 3 347 8800  
Fax +358 3 348 5511

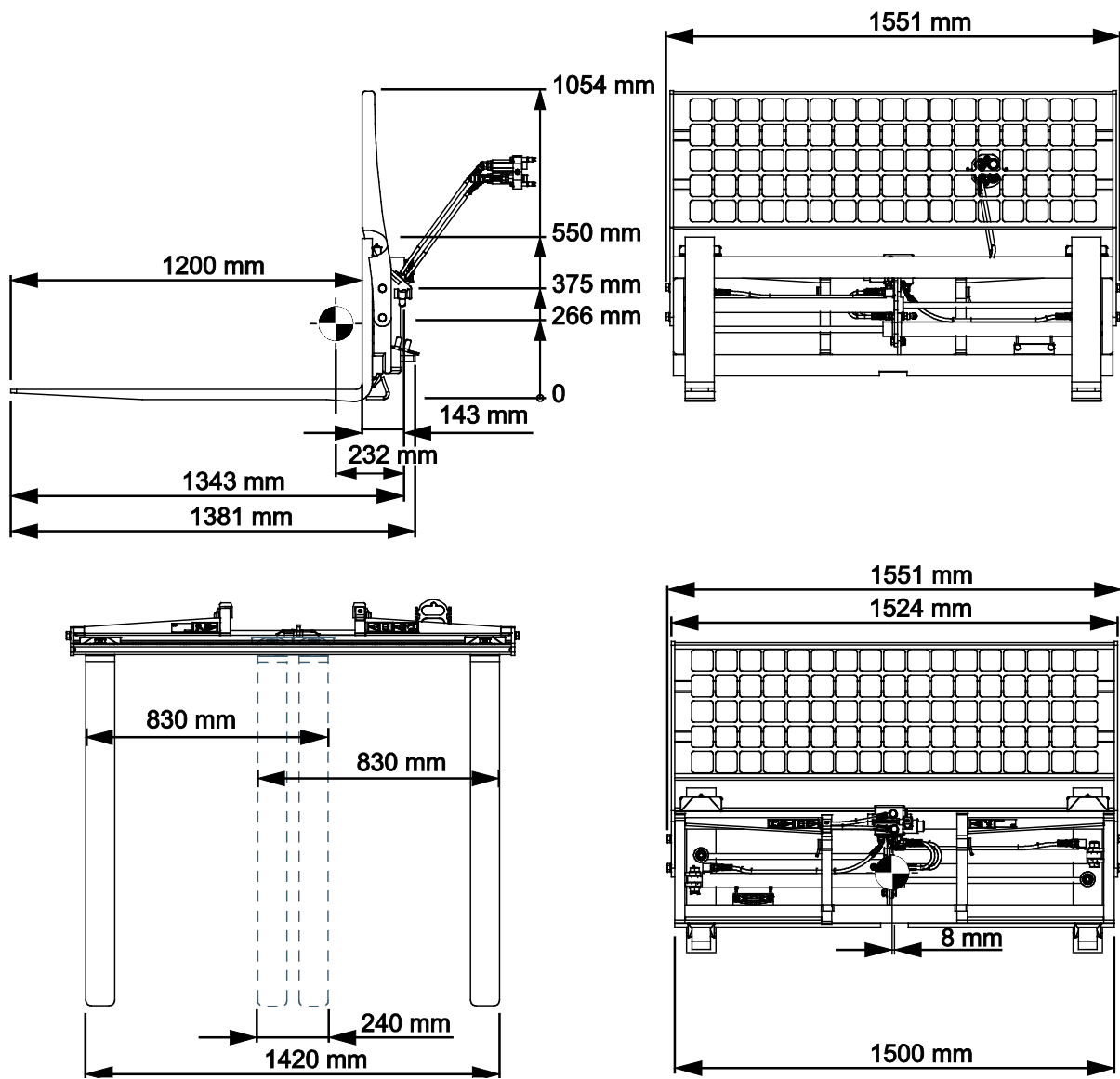

# TARTALOMJEGYZÉK

<b>1. ELŐSZÓ</b> .....	<b>4</b>
A kézikönyvben használt figyelmeztető szimbólumok.....	5
<b>2. RENDELTETÉSSZERŰ HASZNÁLAT</b> .....	<b>6</b>
<b>3. BIZTONSÁGI ELŐÍRÁSOK A RAKLAPVILLÁKHOZ</b> .....	<b>7</b>
3.1 Személyi védőfelszerelés .....	11
3.2 Biztonságos megállás eljárás .....	11
<b>4. MŰSZAKI ADATOK</b> .....	<b>12</b>
4.1 A munkavégző adapter biztonsági címkéi és fő komponensei.....	13
4.2 Emelés .....	14
<b>5. A MUNKAVÉGZŐ ADAPTER CSATLAKOZTATÁSA</b> .....	<b>15</b>
5.1 Hidraulikatömlők csatlakoztatása és lecsatlakoztatása .....	17
5.2 Elektromos csatlakozás.....	19
5.2.1 A munkavégző adapter elektromos vezetékkötegek csatlakoztatása a rakodógépre .....	19
<b>6. MUNKAVÉGZÉS RAKLAPVILLÁKKAL</b> .....	<b>21</b>
6.1 Használat előtti ellenőrzések .....	22
6.2 Kezelő minősítése .....	23
6.3 A raklapvillák használata .....	24
6.3.1 Oldalra mozgatás vagy a villaszélesség beállítása .....	25
6.3.2 Teherszállítás.....	27
6.3.3 Raklapvillatokok (opció).....	30
6.4 Üzemi terhelés határértéke.....	30
6.5 Névleges üzemi terhelhetőség.....	31
6.5.1 Névleges üzemi terhelhetőség - 500, 600-as és e-széria rakodógépei .....	32
6.5.2 Névleges üzemi terhelhetőség - -700-as széria rakodógépei .....	39
6.5.3 Névleges üzemi terhelhetőség - 800-as széria .....	43
6.6 A munkavégző adapter tárolása .....	45
<b>7. KARBANTARTÁS ÉS SZERVIZELÉS</b> .....	<b>46</b>
7.1 A hidraulikus komponensek vizsgálata.....	46
7.2 A munkavégző adapter tisztítása.....	47
7.3 Kenés.....	47
7.4 Fémszerkezetek felülvizsgálata.....	47
7.5 Ártalmatlanítás az élettartam végén .....	48
<b>8. JÓTÁLLÁSI FELTÉTELEK</b> .....	<b>49</b>

## I. Előszó

---

Az Avant Tecno Oy nevében köszönjük, hogy megvásárolta ezt a munkavégző adaptert Avant rakodógépéhez. Ennek kialakítása és legyártása a többéves termékfejlesztési és gyártási tapasztalatokra alapozva történt. Amennyiben megismerkedik ezzel a kézikönyvvel és betartja az útmutatásokat, azzal gondoskodik saját biztonságáról, valamint a berendezés megbízható működéséről és hosszú üzemi élettartamáról. Mielőtt elkezdené használni a berendezést vagy mielőtt karbantartási munkát végezne, figyelmesen olvassa el az útmutatásokat.

Ez a kézikönyv az alábbiakban segíti Önt:

- a berendezés biztonságos és hatékony kezelése
- bármilyen veszélyes helyzet megfigyelése és megelőzése
- a berendezés épségben tartása és hosszú üzemi élettartamának biztosítása

Ezekkel az utasításokkal még egy tapasztalatlan felhasználó is képes a munkavégző adaptert és a rakodógépet biztonságosan használni. A kézikönyv fontos útmutatásokat tartalmaz a tapasztalt AVANT-kezelők számára is. Bizonyosodjon meg róla, hogy a rakodógépet kezelő összes személy megfelelő útmutatást kapott, illetve a berendezés használata előtt megismerkedett a rakodógép és az alkalmazott egyes munkavégző adapterek kézikönyveivel, valamint az összes biztonsági előírással. Tilos a berendezést a jelen kézikönyvben ismertetettől eltérő bármilyen egyéb célra és módon használni. Tartsa kéznél ezt a kézikönyvet a berendezés teljes üzemi élettartama alatt. Ha a berendezést eladja vagy átadja, biztosan adja át vele együtt az új tulajdonosnak ezt a kézikönyvet is. Ha a kézikönyv elveszett vagy megrongálódott, akkor újat kérhet az Avant forgalmazótól vagy a gyártótól.

A jelen kezelési kézikönyvben található biztonsági utasításokon túl figyelembe kell vennie a foglalkozási körre vonatkozó biztonsági jogszabályokat, a helyi törvényeket és egyéb szabályokat, amelyek érintik a berendezés használatát. Különösen be kell tartani a berendezés közúti területeken történő használatára vonatkozó szabályokat. A helyi követelményekkel kapcsolatban további tájékoztatásért lépjen kapcsolatba Avant forgalmazójával, mielőtt közúti területen üzemeltetné a rakodógépet.

Bármilyen kérdés, szerviz, alkatrész vagy a gép üzemeltetésével kapcsolatos bármilyen probléma esetén lépjen kapcsolatba a helyi AVANT forgalmazójával.

Ez a kézikönyv az angol nyelvű eredeti utasítások fordítása. A folyamatos termékfejlesztés miatt a jelen kézikönyvben ábrázolt néhány részlet az Ön berendezéséétől eltérő lehet. A képek olyan opcionális berendezéseket vagy funkciókat is mutathatnak, amelyek jelenleg nem állnak rendelkezésre. Fenntartjuk a kézikönyv tartalmának értesítés nélküli változtatásának jogát. Copyright © 2023 Avant Tecno Oy. Minden jog fenntartva.

## A kézikönyvben használt figyelmeztető szimbólumok

Az alábbi figyelmeztető szimbólumokat használjuk végig ebben a kézikönyvben. Ezek olyan tényezőket jelölnek, amelyeket a személyi sérülések vagy dologi károk kockázatának csökkentése érdekében figyelembe kell venni:



### FIGYELMEZTETÉSBIZTONSÁGI RIASZTÁS SZIMBÓLUMA

A szimbólum jelentése: „**Figyelmeztetés: Legyen óvatos! Az Ön biztonsága a tét!**”

Figyelmesen olvassa el az alábbi üzenetet. Ez olyan azonnali veszélyre figyelmeztet, amely súlyos személyi sérülést okozhat.

A biztonsági riasztás szimbóluma önmagában és a vonatkozó biztonsági állítással együtt fontos, a biztonságra vonatkozó üzeneteket jelez a kézikönyvben. Arra használjuk, hogy felhívjuk figyelmét azokra az utasításokra, amelyek az Ön személyes vagy más személyek biztonságát érintik. Ha ezt a szimbólumot látja, legyen óvatos, az Ön biztonsága forog veszélyben, figyelmesen olvassa el az utána álló üzenetet és tájékoztassa a többi kezelőt is.

### VESZÉLY

Ez a jelszó veszélyes helyzetet jelöl, amelyet ha nem kerülnek el, az súlyos, akár halálos sérülést fog okozni.

### FIGYELMEZTETÉS

Ez a jelszó esetleges veszélyes helyzetet jelöl, amelyet ha nem kerülnek el, az súlyos, akár halálos sérülést okozhat.

### VIGYÁZAT

Ezt a jelszót akkor használjuk, amikor kisebb sérülés következhet be, ha nem megfelelően követik az útmutatásokat.

### ÉRTESÍTÉS

Ez a jelszó tájékoztatást jelöl a berendezés helyes üzemeltetéséről és karbantartásáról.

Amennyiben nem veszi figyelembe a szimbólummal együtt szereplő útmutatásokat, az a berendezés meghibásodás miatti leállításához vagy egyéb vagyoni kárhoz vezethet.

## 2. Rendeltetészerű használat

Az AVANT raklapvilla hidraulikus oldalmozgatással és villapozicionálással olyan munkavégző adapter, amely az 1. táblázatban látható AVANT univerzális rakodókkal való használatra alkalmas. A raklapvilla kiváló eszköz a standard méretű raklapok kezeléséhez. A raklapvilla egész évben hasznos munkavégző adapter, például építkezési területeken, gazdaságokban, és különösen a kültéri anyagmozgatási munkáknál, ahol a szokványos emelővillás targoncák használata nem praktikus. A raklapvillákkal történő üzemeltetéskor a rakodógép teljesítményét és stabilitási korlátait figyelembe kell venni, különösen akkor, amikor lejtős területen végzik a munkát.

Az oldalra mozgatás vagy a villaszélesség beállítása funkció a rakodógép segédhidraulikájával működtethető. A munkavégző adapter mindkét funkciójának vezérléséhez a rakodógépnek rendelkeznie kell az Opticontrol® rendszerrel. Az oldalra mozgó mechanizmussal különböző raklapméretek könnyen, és pontosan egymásra rakva szállíthatók. A háttámlabővítmény standard felszerelés, és mindig használni kell. Ha gyakoriak az emelési és teherkezelési feladatok, ha felszerelik a rakodógépet a gép párhuzamkövetéssel, az megkönnyíti az ismétlődő emelési feladatok elvégzését.

Soha ne kezeljen olyan rakományt, amely nehezebb mint a megadott maximális terhelés. A rakodógép emelési kapacitására vonatkozóan további tájékoztatásért lásd a rakodógép kezelési kézikönyvét. A jelen kézikönyvben található terhelési táblázatok, amelyek olyan rakodógépekre vonatkoznak, amelyeket 2023-ban vagy később gyártottak.

A raklapvillákkal történő üzemeltetéskor a rakodógép teljesítményét és stabilitási korlátait figyelembe kell venni, különösen akkor, amikor lejtős területen végzik a munkát. A raklapvillákat tilos személyek emelésére használni, vagy bármilyen szerelőállványként alkalmazni. A raklapvillák nem valók semmilyen egyéb használatra, csak a jelen kézikönyvben leírtakra, és tilos a rendeltetési céljuktól eltérő bármilyen egyéb célra használni őket. Ha a raklapvillákat raklapon lévő terhek, vagy más, villával emelendő teherregységek emelésén kívül más célra használják, az károsíthatja a villakarokat vagy a raklapvillák vázát. Tilos a raklapvillákra terhet függeszteni. Tilos a villakarokat például nagy kövek kiékelésére vagy hasonló feladatokra használni, ahol a villakarokat nagy terhelésnek, hajlításnak vagy ütésnek teszik ki. A villakarokat tilos meghajítani, felhevíteni vagy sérülés után kiegyengetni.

A munkavégző adaptert úgy tervezték, hogy a lehető legkevesebb karbantartást igényelje. A kezelő el tudja végezni a szokásos karbantartási feladatokat. Minden javítási munkát azonban a kezelő nem tud maga elvégezni, a nagyobb javításokat és karbantartási műveleteket professzionális szerelőkre kell hagyni. Minden karbantartási munkát megfelelő biztonsági berendezések használatával kell elvégezni. A pótalkatrészeknek meg kell egyezni az eredeti műszaki előírásokkal, ami biztosítható, ha kizárólag eredeti pótalkatrészeket használ. Lehet, hogy külön pótalkatrész-katalógus áll rendelkezésre, egyeztessen az Avant forgalmazóval.

Sajátítsa el a kézikönyvben foglalt szervizelési és karbantartási útmutatásokat. Ha további kérdései vannak a berendezés üzemeltetésére vagy karbantartására vonatkozóan, illetve ha pótalkatrészekre vagy karbantartó szervizre van szüksége, lépjen kapcsolatba AVANT forgalmazójával.

### 1. táblázat - Raklapvilla oldalmozgatással és villapozicionálással - Kompatibilitás Avant rakodógépekkel

Avant	220 <sub>2</sub> . sz. széria 225 225 LPG	313S 320S	420 423	520	630	735	850 860i	e5 e6
				523	635	745		
				525LPG	640	750		
				528	645i	755i		
				530	650i	760i		
A442071	-	-	-	(•)	(•)	•	•	(•)

Javasoljuk, hogy a munkavégző adaptert csak olyan rakodógépekkel használja, amelyeket az 1. táblázatban • jellel láttunk el. Ha (•) megjelölésű modellekhez használják, esetleg nem tudnak elérni vele teljes teljesítményt. Kiegészítő ellensúlyokra is szükség lehet. A táblázatban nem szereplő modellel való kompatibilitás tekintetében lépjen kapcsolatba az Avant forgalmazóval.

### 3. Biztonsági előírások a raklapvillákhoz

Ne feledkezzen meg arról, hogy a biztonság több tényező eredménye. A rakodógép–munkavégző adapter kombináció rendkívül nagy teljesítményű, és a nem megfelelő vagy figyelmetlen használata vagy karbantartása súlyos személyi sérüléseket vagy dologi károkat okozhat. Emiatt minden kezelőnek teljes körűen meg kell ismerkednie a rakodógép és a munkavégző adapter helyes használatával és kezelési kézikönyvével, még a munka megkezdését megelőzően. Ne használja a munkavégző adaptert, ha nem ismerkedett meg annak üzemeltetésével és a vele összefüggő veszélyekkel.



VESZÉLY

**A téves használat, a figyelmetlen használat vagy a nem megfelelő állapotban lévő munkavégző adapter használata súlyos sérülések veszélyét rejt magában.** Biztonságos helyen ismerkedjen meg a rakodógép kezelőszerveivel, a helyes összekapcsolási eljárással és a munkavégző adapter helyes működtetési módjával. Kiemelten tanulmányozza a berendezés biztonságos megállítást. Figyelmesen olvassa el az összes biztonsági óvintézkedést.

#### ***A munkavégző adapter kezelése előtt olvasson el minden biztonsági előírást***



FIGYEL-  
MEZTETÉS

- Amikor a rakodógépre munkavégző adaptert csatlakoztat, **bizonyosodjon meg arról, hogy a rakodógép gyorscsatoló lemezének rögzítőcsapjai az alsó helyzetben vannak, és hogy a munkavégző adaptert a rakodógéphez kapcsolták.** Soha ne emeljen vagy mozgasson olyan munkavégző adaptert, amely nincs reteszelve.
- Ezt a munkavégző adaptert arra tervezték, hogy egyszerre egy kezelő használja. Ne hagyja, hogy mások a berendezés veszélyzónájába kerüljenek, amikor az használatban van.
- A munkavégző adaptert mindig a lehető legalacsonyabban szállítsa, hogy a tömegközéppontot alacsonyan tartsa, a teleszkópos gémet pedig tartsa behúzva a haladás ideje alatt.
- **Felborulás veszélye - Vegye figyelembe a rakodógép maximális kapacitását.** Ügyeljen a rakodógép kezelési kézikönyvében szereplő maximális terhelésre. Nézze meg a jelen kézikönyvben található információkat is. Különösen legyen óvatos, amikor a terhelésérzékelő visszajelzője aktíválva van, ha a rakodógép terhelésérzékelő rendszerrel van felszerelve. Ha kétségei vannak rakodógépe határértékei illetően, forduljon Avant márkakereskedőhöz.



**FIGYEL-  
MEZTETÉS**

- **Teher leejtésének veszélye - Soha ne lépje túl a munkavégző adapter üzemi terhelési határértékét.** A raklapvillák üzemi terhelésének határértéke a raklapvillamodelltől függ. Soha ne lépje túl ezt a terhelést. A rakodógéppel emelhető maximális teher, azaz a névleges üzemi terhelhetőség számos tényezőtől függ, mint például az alábbiak:
  - a rakodógép modellje
  - a teher elhelyezkedése a raklapvillákon (a teher súlypontjának vízszintes távolsága)
  - a rakodógém helyzete és kinyúlása
  - a rakodógépváz csuklójának helyzete
  - a rakodógépen lévő ellensúlyok
  - a rakodógép, a gémjének és a rakomány mozgásai
  - a talajfelület simasága és bármilyen lejtése

Mindig kövesse a rakodógép kezelési kézikönyvében szereplő utasításokat, hogy meghatározza az egyes rakodógép-modellek névleges üzemi terhelhetőségét. További információkat lásd . oldal.

- **Borulásveszély a rakodógép kanyarodásakor - Amikor nehéz terheket kezel, tartsa a rakodógép csuklós csatlakozását egyenes helyzetben.** A csuklós csatlakozás elfordításakor a rakodógép előre billenhet. A névleges üzemi terhelhetőség arra vonatkozik, amikor a rakodógép váza egyenes, és amikor a rakodógép teljesen alakormányzott helyzetben van. A legjobb oldalirányú stabilitás érdekében tartsa a villákat a lehető legszélesebb beállításban.
- **Zúzóveszély a leeső tárgyak miatt - Amikor a teher fel van emelve, soha ne billentse meg a raklapvillákat a rakodógép felé.** Ha a raklapot a rakodógép felé billenti, amiatt a rakomány Ön felé eshet, ahogy a vezetőülésben ül. Győződjön meg arról, hogy a teher biztosan helyezkedik el a raklapon. Soha ne emeljen magasra tornyozott ömlesztett anyagokat. Tartsa a rakományt folyamatosan a raklapon. Amikor lehet, mindig illessze a hátsó védőelemet a villákra. A raklapvillákat csak olyan rakodógéppel használja, amely fel van szerelve ROPS kerettel és FOPS tetővel.
- **Felborulás veszélye - A terheket menet közben tartsa a talajhoz közel.** A nehéz terhek hordozása eltolhatja a rakodógép tömegközéppontját és a rakodógép felborulásához vezethet. A legjobb stabilitás érdekében a terheket mindig a lehető legalacsonyabban és a géphez a lehető legközelebb szállítsa úgy, hogy közben a teleszkópos gém teljesen be van húzva, hogy a tömegközéppontot alacsonyan tartsa.
- **A hirtelen mozgások felboríthatják a rakodógépet - A rakodógép kezelőszerveit lassan és megfontoltan kezelje.** Legyen óvatos, amikor a terhet magasra emeli vagy ha magasról emel terhet. A rakodógép kiegyensúlyozásának megtartása érdekében kerülje a hirtelen sebesség- vagy irányváltásokat, különösen a nehéz terhek kezelésekor. Lassan és körültekintően haladjon, különösen lejtős terepen vagy csúszós felületeken.





**FIGYEL-  
MEZTETÉS**

- **Zúzódásveszély - Soha ne lépjen és senki másnak se engedje, hogy belépjen a teher, a rakodógép vagy a munkavégző adapter alá.** A rakodógép stabilitása a vezetőülés elhagyásakor megváltozhat, ami a gép felborulását okozhatja. Soha ne feledkezzen meg arról, hogy a gép váratlanul leereszkeszhet a stabilitás elvesztése, mechanikus hiba, vagy amiatt, ha másik személy üzemelteti a rakodógép kezelőszerveit, ami zúzódásveszélyt jelent. A rakodógép nem arra készült, hogy hosszabb ideig felemelve tartsa a terhet. Mielőtt elhagyná a vezetőülést, engedje le a munkavégző adaptert szilárdan a talajra és soha ne engedje meg, hogy bárki a gép vagy a munkavégző adapter alatt tartózkodjon.
- Soha ne csatlakoztasson vagy kötözzön a raklapvillákra láncokat, köteleket, kampókat vagy hasonló emelőtartozékokat. A raklapvillák raklapon lévő vagy egyéb terhek emelésére való, amelyek egyenletesen emelhetők, ugyanúgy, mint a raklapok.
- Győződjön meg arról, hogy kizárólag olyan munkavégző adaptert használ, amely jó állapotban van. Ne módosítsa a munkavégző adaptert semmilyen módon, ez befolyásolhatja a biztonságát. Tilos a raklapvillát vagy karjait hegeszteni, fúrni vagy más módon megváltoztatni. A villakarokat tilos meghajítani, felhevíteni vagy sérülés után kiegyengetni. A sérült villakarokat újakra kell kicserélni.
- Győződjön meg arról, hogy a felszín képes elbírní a teljes terhelést. Valamint tartsa be a helyes gumiabroncsnyomásra vonatkozó beállításokat is.
- Soha ne használja a munkavégző adaptert személyek felemelésére vagy szállítására, sem pedig bármilyen módon munkavégző állásként, még ideiglenesen sem.
- Figyeljen a környezetre, valamint a közelben mozgó gépekre és más személyekre. Figyeljen oda a talaj körvonalára és az egyéb veszélyekre, mint például olyan fákra és faágakra, amelyek elérhetik a vezetőteret, a laza kövekre és a csúszós felszínekre.
- Győződjön meg arról, hogy a fejtető feletti szabad távolság elegendő. Ha a fejtető feletti akadályba ütközik, attól a rakodógép felborulhat. Tartson távolságot az elektromos vezetékektől, lámpáktól vagy egyéb elektromos rendszerektől. Ha áram alatt lévő részekbe ütközik, az áramütést okozhat.
- Beltéri üzemeltetés esetén bizonyosodjon meg arról, hogy elégséges a szellőzés. Ne üzemeltesse a rakodógépet zár térben, függetlenül a motor vagy az üzemanyag fajtájától. A kipufogógázok veszélyes szintig koncentrállódhatnak.
- A felszerelést kizárólag a rendeltetési céljára használja. Egyéb használat felesleges biztonsági kockázatokat rejt magában, és a berendezés megsérülhet.
- Győződjön meg arról, hogy a rakodógép fel van szerelve a szükséges biztonsági alkatrészekkel, és hogy azok működőképes állapotban vannak. Használni kell a biztonsági övet. Ha vannak az üzemeltetési területtel összefüggő speciális veszélyek, akkor használjon megfelelő biztonsági berendezést.
- Olvassa el a biztonsági előírásokat és a rakodógép helyes használatára vonatkozó útmutatásokat a rakodógép kezelési kézikönyvében.



**VESZÉLY**

**Zúzóadásveszély - Súlyos, akár halálos sérülést okozhat, ha a rakodógém vagy a munkavégző adapter alá lép.**

Soha ne lépjen a rakodógém alá, és senki másnak se engedje, hogy a felemelt gém vagy a munkavégző adapter közelébe kerüljön. A felemelt munkavégző adapter vagy rakodógém alá lépés veszélyes, mivel a gém leereszkedhet a stabilitás elvesztése miatt, mechanikus hiba miatt, vagy amiatt, ha másik személy üzemelteti a rakodógép kezelőszerveit. Mielőtt elhagyná a vezetőülést, engedje le a munkavégző adaptert szilárdan a talajra egy biztonságos helyzetbe.

Ne feledje, hogy a rakodógém még akkor is leengedhető vagy billenthető, ha a motor le lett állítva (zúzóadásveszély). A rakodógép nem arra készült, hogy hosszabb ideig felemelve tartsa a terhet. Mindig engedje le a munkavégző adaptert biztonságos helyzetbe, mielőtt elhagyná a vezetőülést.



**VESZÉLY**

**Fulladásveszély - Belső égésű motorral felszerelt rakodógépet soha ne üzemeltessen beltérben.** Ha a belső égésű (dízel, benzines, LPG-s) motorral felszerelt rakodógépet kis alapterületű zárt térben vagy gyenge szellőzésű területeken használja, amiatt a szén-monoxid (CO) és a szén-dioxid (CO<sub>2</sub>) percek alatt veszélyes szintre szökhet fel, ami miatt elveszítheti eszméletét, vagy meg is halhat. **Soha ne üzemeltesse a rakodógépet beltérben vagy részben körbezárt területeken**, csak ha meggyőződött arról, hogy külön szellőztetőrendszer van felszerelve. A nagy területű beltéri terek, például raktárak, gazdasági épületek vagy gyárak esetleg rendelkeznek elegendő beltéri térfogattal ahhoz, hogy lehetővé tegyék a belső égésű motorok ideiglenes használatát, de ezt nem szabad feltételezni.

Minden belső égésű motor az egyéb kipufogógázok mellett szén-dioxidot (CO<sub>2</sub>) is termel, és bizonyos körülmények mellett szén-monoxidot (CO) is kibocsát, amely gyorsan felszaporodhat a veszélyes szintre. A rakodógépet csak kültéren üzemeltesse, ablakoktól, ajtóktól és szellőzőktől távol.

A belélegzett levegőben a megemelkedett széndioxid- vagy szénmonoxid-szintet nem lehet észrevenni az erre kialakított mérőberendezés nélkül. A szénmonoxid-mérgezés jelei többek között: émelygés, fejfájás, szédülés, álmoság és eszméletvesztés.

Ha Ön szénmonoxid-mérgezés jeleit mutatja, haladéktalanul menjen friss levegőre. Forduljon orvoshoz.

## 3.1 Személyi védőfelszerelés

**Ne feledkezzen meg a megfelelő személyi védőfelszerelés viseléséről:**



- A vezetőlésben a zajszint meghaladhatja a 85 dB(A) értéket, a rakodógép modelljétől és az üzemeltetési ciklustól függően. Ha hosszú ideig van zajnak kitéve, az halláskárosodást okozhat. Viseljen hallásvédőt, miközben a rakodógéppel dolgozik.



- Viseljen védőkesztyűt.



- Viseljen munkavédelmi bakancsot mindig, amikor a rakodógéppel dolgozik.



- Viseljen munkavédelmi szemüveget például a hidraulikus alkatrészek kezelésekor.

## 3.2 Biztonságos megállás eljárás

**A munkavégző adapter biztonságos megállítása, mielőtt megközelítené a munkavégző adaptert:**



**Mindig a biztonságos megállási eljárást követve állítsa meg a munkavégző adaptert, mielőtt elhagyná a vezetőlést.** A biztonságos megállási eljárás megakadályozza a munkavégző adapter mindenféle véletlen mozgását. Ne feledje, hogy a rakodógép még akkor is tud lefelé mozogni, ha a rakodógép motorja le lett állítva. Biztonságos megállás:

- Engedje le a gémet és a munkavégző adaptert a talajra.
- Állítsa le a rakodógép motorját és reteszelve a rögzítőféket.
- Engedje le a maradványnyomást a hidraulikus rendszerből. Mozgassa meg néhányszor a végállásig mindegyik hidraulikavezérlő kart.
- Akadályozza meg a gép elindítását, vegye ki a gyújtáskulcsot.

## 4. Műszaki adatok

### 2. táblázat – Raklapvilla oldalmozgatással és villapozicionálással - Műszaki adatok

<b>Rendelési szám</b>	<b>A442071</b>
Villahossz:	1200 mm
Villakar típusa és szélessége:	Edzett acél, 100 mm
A raklapvillák tömege (szerelvény, háttámlával együtt):	225 kg
Villakarok távolsága:	40 - 1220 mm
Üzemi terhelés határértéke: (maximális műszaki terhelés és terhelési pont):	2000 kg, 420 mm
Névleges üzemi terhelhetőség:	A rakodógép modelljétől függ. Lásd a névleges üzemi terhelhetőséget a következő oldalon: 31
Javasolt olajáram:	10 - 25 l/min, 22,5 MPa (225 bar)
Maximális olajáram:	30 l/min, 22,5 MPa (225 bar)
Háttámlabővítmény:	Standard: fix
Bálatokok (opció):	A448768
Csemetetokok (opció):	A444929
Megfelelő AVANT rakodógépek:	Lásd 1. táblázat

## 4.1 A munkavégző adapter biztonsági címkéi és fő komponensei

Az alább felsorolt címkék és jelölések találhatóak a munkavégző adapteren. Láthatónak és olvashatónak kell lenniük a berendezésen. Cseréljen ki minden olvashatatlan, illetve pótoljon minden hiányzó címkét. Új címkék a forgalmazóján útján kaphatók, vagy a borítón megadott kapcsolattartón keresztül beszerezhetők.



**Győződjön meg arról, hogy minden figyelmeztető matrica olvasható.** A figyelmeztető címkék fontos biztonsági információt tartalmaznak, és segítenek beazonosítani és megjegyezni a berendezéssel összefüggő veszélyeket. A sérült vagy hiányzó figyelmeztető címkéket cserélje ki újakra.

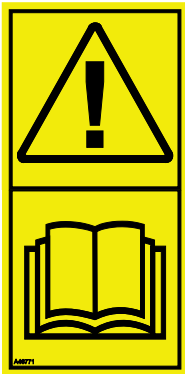

A46771



A46772



A46803

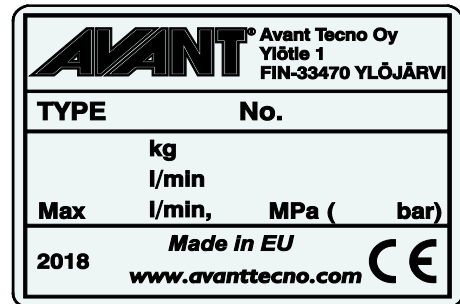

A munkavégző adapter azonosítótáblája A442640

**Új címke felhelyezése:** Alaposan tisztítsa meg a felületet, hogy eltávolítson minden zsírt. Hagyja teljesen megszáradni. Húzza le a címke védőfóliáját és a címkét a felragasztáshoz nyomja fel erősen. Vigyázzon, ne érjen hozzá a címke ragasztójához.

### 3. táblázat - Matricák elhelyezkedése és figyelmeztető üzenetek

	Matricák	Figyelmeztető üzenet
1	A46771	Téves használat veszélye - Használat előtt olvassa el az útmutatásokat.
2	A46772	Zúzódszveszélye - Ne lépjen felemelt munkavégző adapter alá. Maradjon távol a felemelt berendezéstől.
3	A46803	Becsípődés és vágásos sérülés veszélye. Maradjon távol a mozgó alkatrészekről, ne hagyja működő állapotban a berendezést. A munkavégző adaptert kizárólag a vezetőüléssből működtesse.
4	A442640	A munkavégző adapter azonosítótáblája

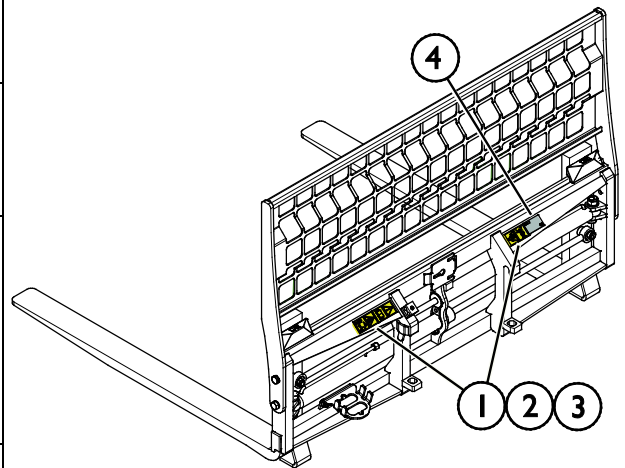

**4. táblázat - Raklapvilla oldalmozgatással és villapozicionálással - Fő alkatrészek**

1	Avant gyorscsatlakozós konzolok
2	Hidraulikus munkahengerek
3	Villák
4	Háttámlabóvítmány
5	Üzem módváltó szelep
6	Multiconnector tartója
7	Multiconnector

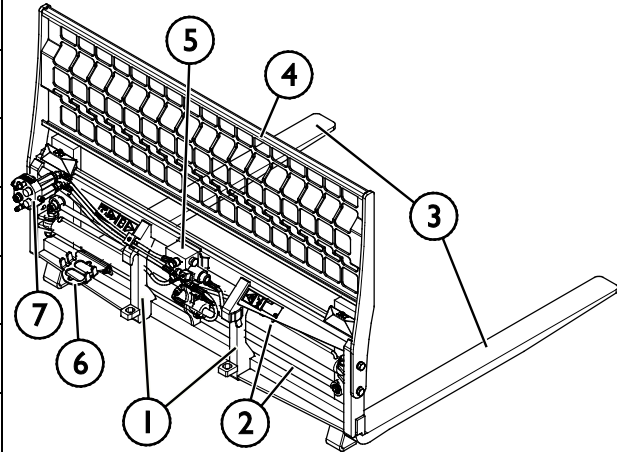

## 4.2 Emelés

Győződjön meg róla, hogy a munkavégző adapter megfelelően biztosítva van az emelés alatt a véletlen mozgással szemben. Használjon megfelelő fajtájú emelőtartozékokat, például emelőhevedereket, láncokat vagy kampókat. Ne használja az emelőtartozékokat, ha bármilyen sérülés, deformitás vagy más bizonytalan állapot észlelhető rajtuk.

Emelje fel a munkavégző adaptert az emelési pont használatával, amely a szomszédos ábrán látható.

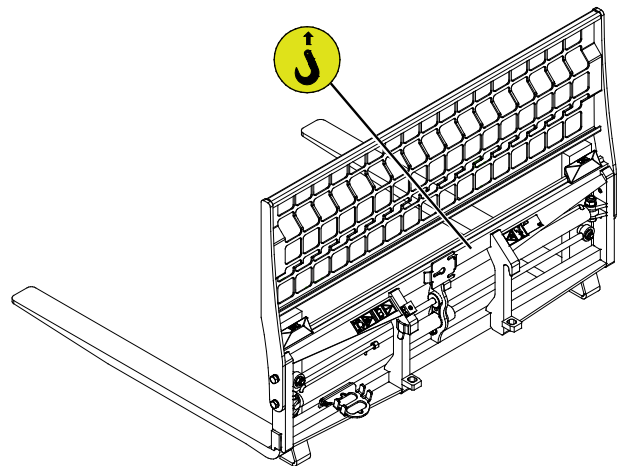

## 5. A munkavégző adapter csatlakoztatása

A munkavégző adapter rakodógéphez történő csatlakoztatása gyors és egyszerű, de körültekintően kell elvégezni. A munkavégző adapter a rakodógépre van felszerelve a rakodógémen lévő gyorscsatlakozós lemez és a munkavégző adapteren lévő ellendarab használatával.

Ha a munkavégző adapter nincs reteszelve a rakodógépen, akkor leeshet a rakodógépről és veszélyes helyzetet hozhat létre. Soha ne vezesse úgy a rakodógépet, vagy ne emelje fel a rakodógémet se, ha a munkavégző adaptert nem reteszelték teljesen. A veszélyes helyzetek megelőzése érdekében mindig tartsa be a lentebb látható csatlakoztatási eljárást. Ne feledkezzen meg a jelen kézikönyvben szereplő biztonsági előírásokról sem.



**FIGYEL-  
MEZTETÉS**

**Zúzóveszély - Győződjön meg arról, hogy a be nem reteszelt munkavégző adapter nem fog mozogni és nem fog lezuhanni.** Ne maradjon a munkavégző adapter és a rakodógép közötti területen. A munkavégző adaptert csak sík területen szerelje fel.

Soha ne mozgasson és ne emeljen olyan munkavégző adaptert, amely nem lett bereteszelve.

### Avant gyorscsatlakozó rendszer:

#### 1. lépés:

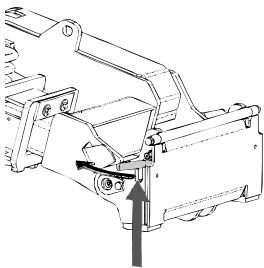

- Emelje fel a rakodógép gyorscsatlakozós lemezének rögzítőcsapjait és fordítsa vissza azokat, bele a nyílásba úgy, hogy a felső helyzetben reteszelődjenek.
- Ha az Ön rakodógépe hidraulikus adapterreteszelő rendszerrel van felszerelve, nézze meg a kiegészítő utasításokat a reteszelő rendszer használatáról a rakodógép kezelési kézikönyvében.
- Győződjön meg arról, hogy a hidraulikus tömlők és az elektromos kábelkötegek úgy vannak elhelyezve, hogy nem kerülhetnek be a rakodógép adaptercsatlakozó lemeze és a munkavégző adapter közé, illetve nem nyomódnak össze és nem dörzsölődnek éles szélékhez.

#### 2. lépés:

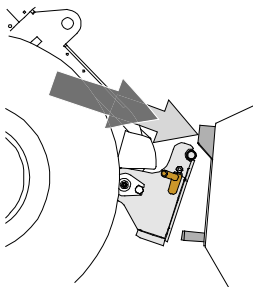

- Fordítsa el a gyorscsatlakozó lemezt hidraulikusan egy ferdén előre álló helyzetbe.
- Vezesse rá a rakodógépet a munkavégző adapterre. Ha az Ön rakodógépe teleszkópos gémmel van felszerelve, akkor azt használhatja.
- Igazítsa össze a rakodógép gyorscsatlakozó lemezének felső csapjait úgy, hogy azok a munkavégző adapter adott tartóelemei alatt legyenek.

#### 3. lépés:

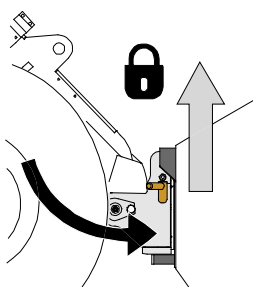

- Kissé emelje meg a gémet – húzza hátra a gémvézérlő kart, hogy épp csak elemelje a munkavégző adaptert a talajról.
- Fordítsa el a gémvézérlő kart balra, hogy a rakodógép gyorscsatlakozó lemezének alsó részét ráfordítsa a munkavégző adapterre.
- Reteszelve a rögzítőcsapokat kézzel vagy reteszelve a hidraulikus reteszelést.
- **Mindig ellenőrizze mindkét rögzítőcsap reteszelődségét.**



**FIGYEL-  
MEZTETÉS**

**Zúzódásveszély - Kerülje el a munkavégző adapter felborulását.** A be nem reteszelt munkavégző adapter túlzott döntése vagy emelése növeli a munkavégző adapter felborulásának kockázatát. Ne használja a rögzítőcsapok automatikus reteszelését, ha a munkavégző adapter a talajtól egy méternél magasabbra van felemelve. Ha a rögzítőcsapok nem térnek vissza a normál helyzetükbe a döntéskor, akkor ne döntse és ne emelje tovább a munkavégző adaptert. Engedje le a munkavégző adaptert a talajra és kézzel rögzítse a reteszelését.



**FIGYEL-  
MEZTETÉS**

**Leeső tárgyak veszélye - Akadályozza meg a munkavégző adapter leejtését.**

Az olyan munkavégző adapter, amely a rakodógépre nem reteszelődtött teljesen, az ráeshet a gépre vagy a kezelő irányába, vagy haladás közben beeshet a rakodógép alá, ezzel a rakodógép uralmának elvesztését okozva. Soha ne mozgasson és ne emeljen olyan munkavégző adaptert, amely nem lett bereteszelve. A munkavégző adapter mozgatása vagy emelése előtt győződjön meg arról, hogy a rögzítőcsapok az alsó helyzetben vannak és mindkét oldalon áthaladnak a munkavégző adapteren lévő rögzítőkön.

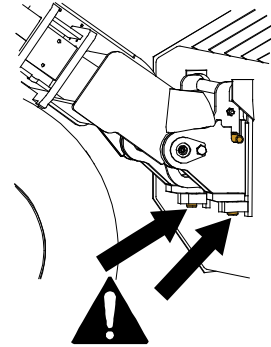

**FIGYEL-  
MEZTETÉS**

**Ellenőrizze le, hogy a rakodógép kompatibilis a munkavégző adapterrel.** A munkavégző adapter nem lehet esetlegesen túlterhelve, a rakodógép stabilitását és a rakodógép irányítórendszereinek kompatibilitását a munkavégző adapter mechanikai kompatibilitásán felül szintén biztosítani kell. Ha a munkavégző adaptert olyan rakodógéppel használja, amely nem illik össze az Ön használni kívánt munkavégző adapter modelljével, számolnia kell veszélyekkel, beleértve a felborulást, a munkavégző adapter túlterhelés miatti károsodását, és a munkavégző adapter valamint részeinek irányíthatatlan mozgásaiból eredő kockázatot. Ha az Ön rakodógépe nem szerepel az 1. táblázat felsorolásában ( 6. oldal), akkor ennek a munkavégző adapternek a használata előtt kérdezzen rá Avant forgalmazójánál.



## 5.1 Hidraulikatömlők csatlakoztatása és lecsatlakoztatása

Az Avant rakodógépeken a hidraulikatömlők csatlakoztatása a multiconnector rendszer használatával történik. Ha az Ön rakodógépe a szokványos gyorscsatlakozókkal felszerelt Avant 300-700 sorozat régebbi modellje, és át akar térni a multiconnector rendszerre, akkor lépjen kapcsolatba Avant forgalmazóval vagy szervizponttal az útmutatásokért és a telepítési szervizmunkákért.



**FIGYEL-  
MEZTETÉS**

**A munkavégző adapter mozgásának, és a hidraulikaolaj kilövellésének veszélye - Soha ne csatlakoztasson vagy csatlakoztasson le gyorscsatlakozókat vagy egyéb hidraulikus komponenseket, miközben a segédhidraulika vezérlőkarja reteszelve van rá vagy ha a rendszer nyomás alatt áll.** Ha a hidraulikus csatlakozásokat csatlakoztatják vagy szétcsatlakoztatják, miközben a rendszer nyomás alatt áll, az a munkavégző adapter nem szándékos mozgásait, vagy a nagynyomású folyadék kilövellését okozhatja, ami súlyos sérüléseket vagy égéseket okozhat. A hidraulika szétcsatlakoztatása előtt kövesse a biztonságos megállás eljárást.

### **ÉRTESÍTÉS**

Tartson minden szerelvényt a lehető legtisztábban; használja a védősapkákat mindkét munkavégző adapteren és a rakodógépen is. Szennyeződés, jég stb. a szerelvények használatát jelentősen megnehezíti. Soha ne hagyja a tömlőket a talajra lógva; tegye a csatlakozókat a munkavégző adapteren lévő tartóra.

#### **A multiconnector rendszer csatlakoztatása:**

1. Az adaptercsatlakozó illesztőcsapjait igazítsa egy vonalba a rakodógép csatlakozójának megfelelő furataival. A multiconnector nem kapcsolódik össze, ha a munkavégző adapter csatlakozója fejjel lefelé van.
2. Csatlakoztassa és rögzítse a multiconnectort a karnak a rakodógép felé történő fordításával.

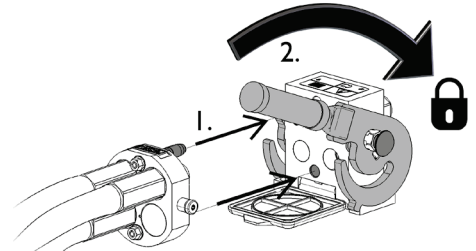

A karnak könnyedén kell mozognia egészen annak rögzítési pozíciójáig. Ha a kar nem csúszik zökkenőmentesen, akkor ellenőrizze a csatlakozó beigazítását és helyzetét, valamint tisztítsa meg a csatlakozókat. Állítsa le a rakodógépet is és engedje ki a maradék hidraulikanyomást.

#### **A multiconnector rendszer szétcsatlakoztatása:**

Szétcsatlakoztatás előtt tegye le a munkavégző adaptert szilárd és sík felületre.

1. Kapcsolja ki a rakodógép segédhidraulikáját.
2. Miközben nyomja a kireteszelő gombot, fordítsa el a kart a csatlakozó lecsatlakoztatásához.
3. A művelet befejezése után tegye a multiconnectort a munkavégző adapteren lévő tartójára.

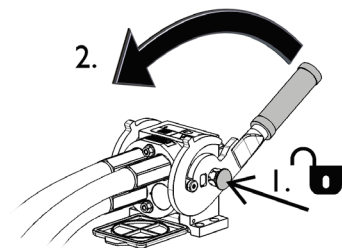

**Hidraulikatömlők szétcsatlakoztatása:**

A szerelvények szétcsatlakoztatása előtt engedje le a munkavégző adaptert biztonságos helyzetbe egy szilárd és sík területen. Kapcsolja a segédhidraulika vezérlőkarját a semleges állásába.

**ÉRTESÍTÉS**

A munkavégző adapter szétcsatlakoztatásakor mindig csatlakoztassa szét a hidraulikus csatlakozókat, mielőtt kireteszelné a gyorscsatlakozós lemezt, hogy ezzel megakadályozza a tömlősérülést és az olaj kiömlését. Szerelje vissza a védősapkákat a szerelvényekre, hogy megakadályozza a szennyeződések hidraulikarendszerbe jutását.

**A maradvány hidraulikus nyomás leeresztése:**

Amennyiben maradvány nyomás marad a munkavégző adapter hidraulikus rendszerében, gyakran előfordul, hogy szétkapcsolhatók a hidraulikus csatlakozások, de lehet, hogy a legközelebbi alkalommal nehezen lehet csatlakoztatni őket. Ha a szerelvények nem csatlakoznak, akkor le kell eresztetni a maradvány nyomást a rakodógép segédhidraulika-vezérlőkarjának elfordításával, a motor kikapcsolt állapotában. Ahhoz, hogy megbizonyosodjon róla, hogy nincs maradvány nyomás a munkavégző adapter hidraulikus rendszerében, akkor a csatlakozások szétcsatlakoztatása előtt állítsa le a rakodógép motorját és mozgassa a rakodógép segédhidraulika-vezérlőkarját előre-hátra.

## 5.2 Elektromos csatlakozás

### A munkavégző adapter elektromos funkciói:

A munkavégző adapter elektromos választószeleppel van felszerelve a villafunkciók közötti választáshoz. A szelep lehetővé teszi a villák egymástól még távolabbra vagy egymáshoz még közelebbre történő állítását, vagy a tehernek balra vagy jobbra történő oldalra tolását.

Az elektromos funkciók működtetésére három opció létezik:

1. A kapcsolóval felszerelt vezetékköteget a munkavégző adapterrel együtt szállítják, és az a rakodógépen lévő áramdugaszhoz csatlakozik.
2. Az Opticontrol<sup>®</sup> rendszer Auto-TLT funkcióval (opcionális felszerelés a rakodógépekhez). Az Opticontrol<sup>®</sup> rendszer lehetővé teszi az összes funkció egyszerű használatát, közvetlenül a vezetőlésből.
3. Az Opticontrol<sup>®</sup> rendszer Auto-TLT funkció nélkül (adaptervezérlő kapcsoló-csomag, opcionális felszerelés a 2020 előtt gyártott rakodógépekhez). Ehhez az opcióhoz a rakodógépekhez az utólagos telepítőkészlet felszerelésével rendelkezésre áll az Auto-TLT funkció. Ha az utólagos telepítésről további tájékoztatást szeretne, forduljon a forgalmazóhoz.

Ha ezek közül egyik opció sincs csatlakoztatva, akkor csak a villaszélesség beállítása használható.

### 5.2.1 A munkavégző adapter elektromos vezetékkötegének csatlakoztatása a rakodógépre

Három módja van az elektromos csatlakozó csatlakoztatásának, a rakodógépre felszerelt berendezéstől és a munkavégző adattertől függően. Ezeket az opciókat az alábbiakban felsoroljuk és részletesen ismertetjük.

#### 1. Ha az Ön rakodógépe nincs felszerelve az Opticontrol<sup>®</sup> vagy az adaptervezérlő kapcsoló-csomaggal:

Használja a különálló vezetékcsomagot a kapcsolóval, amelyet a munkavégző adapterrel együtt szállítottak. Ezt a vezetékcsomagot csatlakoztassa a rakodógép vezetőléséhez közelében lévő 12 V-os elektromos aljzathoz és a munkavégző adapter elektromos dugaszához.

1. Az elektromos dugasz a rakodógép vezetőléséhez közelében lévő 12 V-os elektromos aljzathoz csatlakozik.

A rakodógép áramkimenetére vonatkozóan további információk a rakodógép kezelési kézikönyvében találhatók.

#### 2. BE-KI kapcsoló

Válassza ki a fülkében a kapcsoló helyét úgy, hogy könnyen hozzáférhető legyen de ne használják véletlenül.

#### 3. Csatlakoztassa a munkavégző adapter elektromos dugaszára.

A munkavégző adapter olyan elektromos dugasszal van felszerelve, amely a munkavégző adapter multiconnectorára van integrálva, akkor válassza le az elektromos vezetékcsomagot a multiconnectorról.

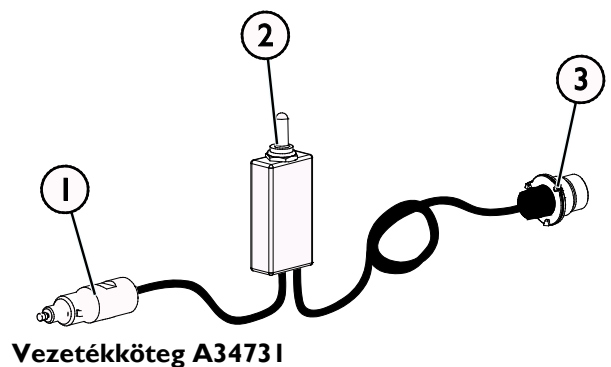

## 2. Ha az Ön rakodógépe

- fel van szerelve az Opticontrol® rendszerrel vagy
- az adaptervezérlő kapcsoló-csomaggal, és a rakodógépet 2016 **után** gyártották:

Ha a multiconnectorba van integrálva az elektromos aljzat, akkor a munkavégző adapter elektromos vezetékkötege csatlakoztatva van, amikor a multiconnector össze van kapcsolva. Mindkét multiconnector tisztítsa meg, mielőtt a multiconnector csatlakoztatná.

Ebben az esetben nincs szükség a különálló A34731 vezetékkötegre.

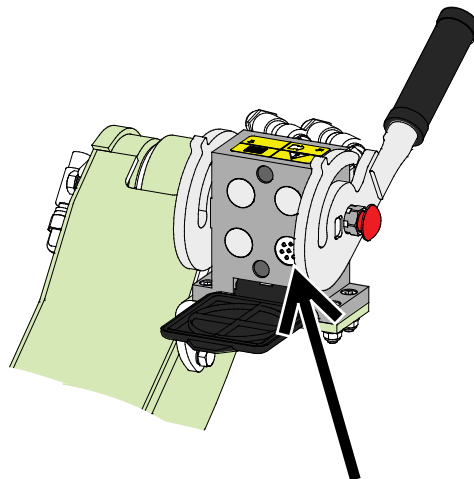

**Opticontrol®, vagy adaptervezérlő kapcsoló-csomag, 2016-ban vagy később gyártott rakodógép**

## 3. Ha az Ön rakodógépe

- fel van szerelve az adaptervezérlő kapcsoló-csomaggal, és a rakodógépet 2016 **előtt** gyártották:

Ha van egy elektromos aljzat a rakodógép multiconnectorának közelében, akkor húzza ki az elektromos dugaszt a multiconnectorból és csatlakoztassa a rakodógép elektromos aljzatába.

Ebben az esetben nincs szükség a különálló A34731 vezetékkötegre.

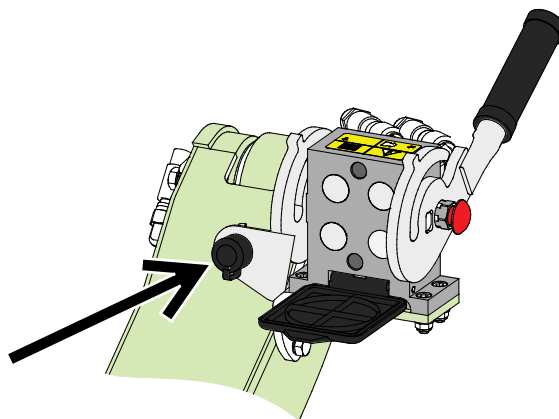

**Adaptervezérlő kapcsoló-csomag, 2015-ben vagy korábban gyártott rakodógép**

### **ÉRTESÍTÉS**

Győződjön meg arról, hogy a vezetékek nem fognak beszorulni, összenyomódni vagy megnyúlni, amikor majd a berendezés mozog.

A rakodógéphez kapható adaptervezérlő kapcsolócsomag segítségével az adaptervezérlő kapcsolók könnyen hozzáférhetők a gémmvezérlő kar végén.

A rakodógép áramkimenetére vonatkozóan további információk a rakodógép kezelési kézikönyvében találhatók.

## 6. Munkavégzés raklapvillákkal

Mielőtt megkezdene a munkát, még egyszer ellenőrizze a munkavégző adaptert és az üzemeltetési környezetet, valamint azt, hogy minden akadályt eltávolítottak az üzemeltetési területről. A berendezés biztonságának és legjobb teljesítményének biztosítása érdekében a berendezést és az üzemeltetési környezetet gyorsan vizsgálja meg a használat előtt.



**FIGYEL-  
MEZTETÉS**

**Borulásveszély - Kerülje a túlterhelést.** A rakodógép felborulhat a túl nehéz terhek kezelésekor, vagy a nehéz teher kezelése és szállítása során kialakuló dinamikus mozgások következtében. Ne nyújtsa ki a teleszkópos gémet, amikor a teher megközelíti a rakodógép emelési kapacitását, vagy ha a rakodógép vízszintes helyzetben van. Ha azt észleli, hogy a rakodógép hátsó kerekei hamarosan elveszítik a kapcsolatot a sík talajjal, vagy ha a rakodógép terhelés-visszajelzője (ha van felszerelve) jelez:

- Nyugodtan engedje le a terhet és húzza vissza a teleszkópos gémet
- Kerülje a hirtelen sebesség- vagy irányváltásokat, amikor teher van felszerelve
- Szükség szerint használjon további ellensúlyokat



**FIGYEL-  
MEZTETÉS**

**Zúzóveszély - Győződjön meg arról, hogy a teher nem fog mozogni vagy nem fog lezuhanni.** Soha ne billentse vissza a munkavégző adaptert, ha az magasra van emelve. Kizárólag ROPS-kerettel és FOPS-tetővel felszerelt gépekkel üzemeltesse.



**FIGYEL-  
MEZTETÉS**

**Zúzóveszély - Soha ne hagyja, hogy bárki a felemelt munkavégző adapter alá vagy a rakodógép alá kerüljön.** Ne feledje, hogy a rakodógép még akkor is leengedhető vagy billenthető, ha a motor le lett állítva. A rakodógép nem arra készült, hogy hosszabb ideig felemelve tartsa a terhet. Mindig engedje le a munkavégző adaptert biztonságos helyzetbe, mielőtt elhagyná a vezetőülést.





**FIGYEL-  
MEZTETÉS**

**Magasról leesés és a munkavégző adapter vagy a rakodógép alá szorulás veszélye - Soha ne használja a munkavégző adaptert emelőállásként vagy emberek szállítására.** Soha ne használja a rakodógépet vagy annak munkavégző adaptereit személyek felemelésére vagy bármilyen módon munkavégző állásként, még ideiglenesen sem. Soha ne másszon fel a munkavégző adapterre.

Mindig engedje le a munkavégző adaptert a talajra, mielőtt elhagyná a vezetőülést. A rakodógép nem arra készült, hogy hosszabb ideig felemelve tartsa a terhet.



## 6.1 Használat előtti ellenőrzések

- Ellenőrizze a rakodógép és a munkavégző adapter általános állapotát. Tilos használni a munkavégző adaptert, ha az és a rakodógép nincs jó munkavégzési állapotban. Karbantartási útmutatásokért lásd a 7. fejezetet.
- Távolítson el minden akadályt az üzemeltetési területről, és előzetesen készítsen elő felemelt raklapokat. Ne feledkezzen meg a biztonságos munkavégzési módszerekről és feleslegesen ne hagyja el a vezetőülést.
- Ellenőrizze le, hogy a mozgatni kívánt raklapok jó állapotban vannak, valamint, hogy a rakomány a raklapokon rögzítve van.
- Ellenőrizze le, hogy a villák helyesen vannak rögzítve a kereten, és hogy a villák oldalmozgatója helyesen van reteszelve.
- Győződjön meg róla, hogy a rögzítőcsavarok vagy a háttámlabóvítmény a helyén van, és szorosan meg van húzva.
- Biztosítsa, hogy a közelben álló személyek biztonságos távolságban legyenek a berendezés üzemeltetésekor. Senkinek ne hagyja, hogy belépjen a gép veszélyzónájába, vagy hogy közvetlenül a rakodógép előtt tartózkodjon. Arról is bizonyosodjon meg, hogy biztonságos-e a tolatás a rakodógéppel.
- Amikor lehet, mindig használja a rakomány háttámlabóvítményét.
- Csak akkor üzemeltesse a munkavégző adaptert és a rakodógép kezelőszerveit, amikor a vezetőülésben ül.
- Biztosítsa, hogy a rakodógép és a munkavégző adapter használata biztonságosan és rendeltetésszerűen történjen.
- Ne használja a raklapvillákat személyek felemelésére vagy bármilyen módon szerelőállványként.

## **6.2 Kezelő minősítése**

Bármelynek, aki használni szeretné ezt a munkavégző adaptert, meg kell felelnie az alábbiaknak:

- Ismernie kell ennek a munkavégző adapternek a rendeltetésszerű használatát.
- Ismernie kell, hogyan használja a rakodógépet biztonságosan, a különböző üzemeltetési körülmények mellett.
- Mindig olvassa el és tartsa be a munkavégző adapter használatára vonatkozó utasításokat a jelen kezelési kézikönyvben.
- Ezt a kézikönyvet és a rakodógép kezelési kézikönyvét tartsa kéznél.
- Biztosítsa, hogy a rakodógép és a munkavégző adapter használata biztonságosan és rendeltetésszerűen történjen.
- Soha ne hagyja, hogy gyermekek üzemeltessék a berendezést.
- Soha ne üzemeltesse a rakodógépet vagy a munkavégző adaptereket, miközben alkohol, drogok, vagy olyan gyógyszerek hatása alatt áll, amelyek befolyásolhatják az ítélőképességet vagy álmoságot okoznak, vagy ha Ön orvosilag egyéb módon nem alkalmas a berendezés működtetésére.
- Használat előtt végezzen el minden, a munkaadó által esetleg megkövetelt kötelező képzést.

### 6.3 A raklapvillák használata

Tanulja meg a csuklós vázú rakodógép szűk helyen való kezelését. A csuklós vázú rakodógép kezelési tulajdonságai eltérnek az egyéb fajtájú rakodógépektől, vagy a standard emelővillás targoncákétól. Speciális képzésre és gyakorlásra lehet szükség. Gyakorolja a raklapvillákkal felszerelt rakodógép kezelését, és figyelje meg, hogy mozdulnak el oldalra a raklapvillák, amikor kanyarodik a rakodógép, előre és hátrafelé haladásakor egyaránt.



**FIGYEL-  
MEZTETÉS**

**Zúródásveszély - A szaggatott mozgások a stabilitás elvesztését okozhatják.** Az olyan mozgások, mint a megállás, kanyarodás vagy a gém szaggatott leengedése, a stabilitás elvesztéséhez vezethetnek. Nehéz terhek kezelésekor mindig lassan haladjon és nagyon óvatosan működtesse a rakodógép kezelőszerveit.



**FIGYEL-  
MEZTETÉS**

**Kerülje a hirtelen stabilitásvesztést - Soha ne húzzon le terhet pl. polcról.** Ha túl nehéz a teher, amelyet magasról akar emelni, akkor a rakodógép a tolatáskor előre borulhat. Soha ne tolasson és ne húzzon a rakodógéppel azt megelőzően, hogy meggyőződött volna arról, hogy a rakodógép az emelni kívánt terhet képes kezelni.

**Ha a rakodógép nincs felszerelve a gém párhuzamkövetés funkcióval:**



**FIGYEL-  
MEZTETÉS**

**Akadályozza meg, hogy az anyag Önre essen - Kövesse figyelemmel a raklapvillák helyzetét.** Amikor magasra emel anyagot, a raklapvillát egyidőben billenteni kell, nehogy a teher a villákról ráessen a rakodógépre vagy a kezelőre. Ha a rakodógépet felszerelik a gém párhuzamkövetés opcióval, az megkönnyíti az ismételt rakodási munkát.



**FIGYEL-  
MEZTETÉS**

**Hirtelen mozgás miatt lezuhanó tárgyak veszélye - A hidraulika olajáramát tartsa a javasolt tartományban.** A rakodógép magas motorfordulatszáma és a nagy olajáram miatt a villák hirtelen mozdulhatnak, ami miatt lezuhanhat a rakomány, és ez befolyásolhatja a rakodógép stabilitását. Tartsa mérséklet szinten a rakodógép motorfordulatszámát a hidraulikus oldalmozgatással felszerelt raklapvillák kezelésekor. A rakodógép kezelési kézikönyvében ellenőrizze le a rakodógép segédhidraulika olajáramát. Normál használatban használja a rakodógép segédhidraulikájának 1 szivattyús beállítását.



## 6.3.1 Oldalra mozgatás vagy a villaszélesség beállítása

### A munkavégző adapter elektromos funkciói:

Az elektromos funkciók vezérlésének három módja van. Minden módszert az alábbiakban bemutatunk. Válassza ki az igényeinek, illetve a rakodógépre szerelt felszerelésnek leginkább megfelelő vezérlési lehetőséget.

1. Kapcsolóval felszerelt vezetékköteg.
2. Opticontrol® rendszer bekapcsolt Auto-TLT funkcióval (opcionális felszerelés a rakodógépekhez)
3. Adaptervezérlő kapcsoló-csomag (Opticontrol® rendszer Auto-TLT funkció nélkül)

A munkavégző adapter elektromos vezetékkötegének csatlakoztatásának módját nézze meg a következő oldalon: 19.

Ha ezek közül egyik opció sincs csatlakoztatva, akkor csak a szélességbeállítás használható.

Használat előtt ismerkedjen meg a vezérlési irányokkal. Mielőtt a villákkal rakományt emelne, tesztelje le a villák mozgását.

### ÉRTESÍTÉS

A lehető legszélesebbre állítsa be a villákat. A legjobb vízszintes stabilitás érdekében kerülje az egyenetlen vízszintes teherelosztást. Úgy állítsa be a villaszélességet, hogy a teher vízszintesen egyenletesen legyen elosztva, hogy a lehető legjobb stabilitást érje el.

### ÉRTESÍTÉS

Az oldalra mozgó rendszer arra való, hogy a raklap helyzetén végső igazításokat végezzenek. A munkavégző adapter hidraulikus funkciói nem valók talajra vagy polcra leengedett terhek tolására vagy húzására. Ha az oldalra mozgó funkciót terhek tolására használják, a munkavégző adapter károsodhat.

Az Opticontrol® rendszer javasolt a munkavégző adapter gyakori, illetve professzionális használatához. Az Opticontrol® rendszer funkciói utólag felszerelhető A437338 készletként kaphatók. A vezetékköteg utólagos felszerelésére vonatkozó külön utasításokat lásd az utólagos felszerelhető készlet utasításaiban.

### A munkavégző adapter különböző vezérlési funkciói

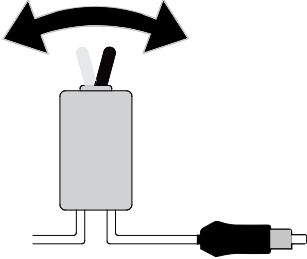
<p><b>1. A villák vezérlése külön elektromos vezetékköteggel</b></p> <p>Olyan helyen tartsa a fülkében a különálló 2 állású kapcsolót, ahol az könnyen hozzáférhető, más vezérlőket nem akadályoz, és véletlenül nem tudják használni.</p> <ul style="list-style-type: none"> <li>▪ Fordítsa el a kapcsolót valamelyik helyzetébe, hogy kiválassza a szélességbeállítás vagy az oldalra mozgatás üzemmódot.</li> <li>▪ Használja a rakodógép segédhidraulikájának kezelőelemeit a villák mozgatásához.</li> </ul>	
---	---

## 2. A villák vezérlése Opticontrol® rendszerrel:

### Auto-TLT üzemmód bekapcsolva

Ha a rakodógép fel van szerelve az opcionális Opticontrol® rendszerrel, a joystickon található további gombok használhatók a villák közvetlen vezérléséhez.

Amikor Ön megnyomja a billenőkapcsolókat, az Opticontrol® egyidőben aktiválja a rakodógép segédhidraulikáját.

ON



- Győződjön meg róla, hogy a joystick 0/1 kapcsolója a 0 állásban van.
- Ha ez a kapcsoló az 1 állásban van, akkor csak a villák szélességbeállítása áll rendelkezésre.

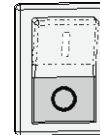

- A villaszélesség vezérléséhez használja a bal oldali billenőkapcsolót.

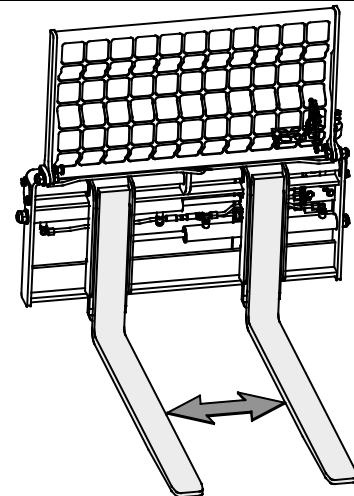

- Az oldalra mozgatás funkció vezérléséhez használja a jobb oldali billenőkapcsolót.
- Az oldalra mozgatás funkció vezérléséhez alternatívaként használhatja a segédhidraulika vezérlőkarját, vagy a joystick kék/piros gombjait.

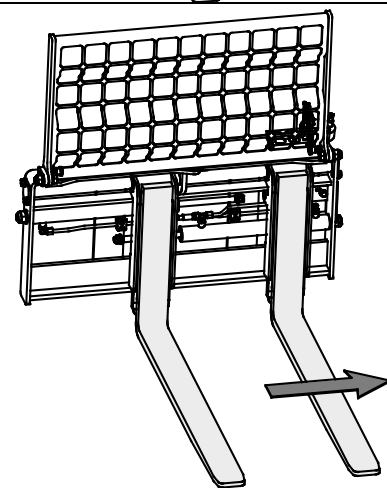

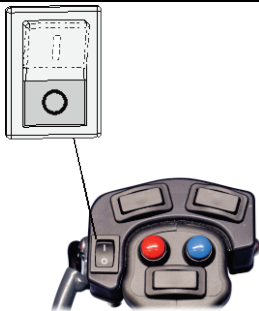
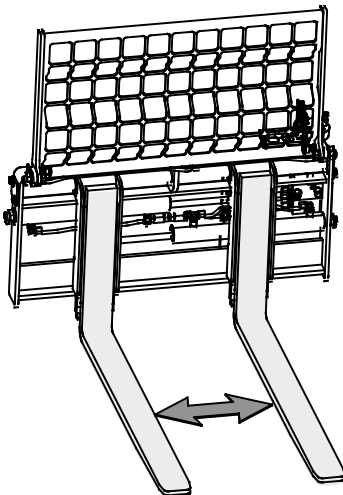
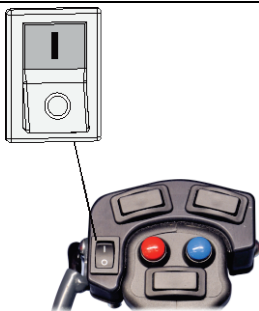
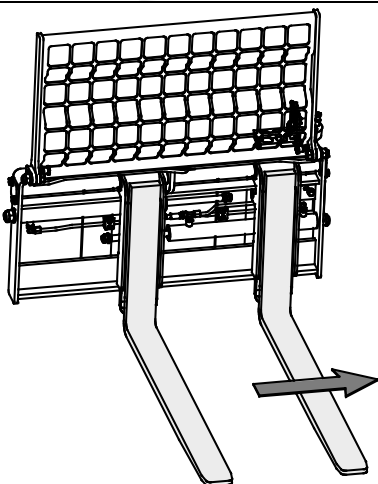
<p>3. <b>Auto-TLT üzemmód kikapcsolva vagy a rakodógép nincs felszerelve Auto-TLT üzemmóddal (Raklapvillák használata az adaptervezérlő kapcsoló-csomaggal)</b></p> <p>Ha az Auto-TLT üzemmód ki van kapcsolva vagy nincs felszerelve a rakodógépre, akkor válassza ki az üzemmódot a joystickon található 0/1 kapcsolóval.</p>		<p style="text-align: center;"><b>OFF</b></p> 
<ul style="list-style-type: none"> <li>▪ 0 állásban a szélességbeállítás aktív.</li> </ul>		
<ul style="list-style-type: none"> <li>▪ 1 állásban az oldalra moztatás aktív.</li> </ul>		
<ul style="list-style-type: none"> <li>▪ A kiválasztott funkció moztatásához használja a segédhidraulika vezérlőkarját, vagy a joystick piros és kék gombjait.</li> </ul>		

## 6.3.2 Teherszállítás

A raklapvillák használatakor győződjön meg arról, hogy a terhelés ki van egyensúlyozva, és egyenletesen oszlik szét a két villakar között. Minden terhet a rakodógéphez a lehető legközelebb és a legalacsonyabban kell szállítani, ahogy a szomszédos ábrán látható. Tartsa a raklapvillákat a lehető legszélesebb beállításban.

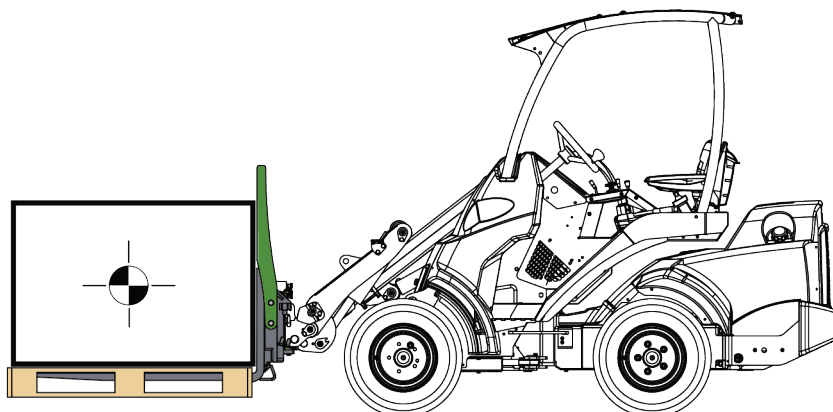



**FIGYEL-  
MEZTETÉS**

**Borulásveszély - Kerülje a túlterhelést.** A rakodógép kezelési kézikönyvének ábráján szereplő maximális billentő terhelést alkalmazza irányadó értéként. Ne feledje, hogy a tényleges teherhordó kapacitás az üzemeltetési körülményektől függően változó. Erre különösen nagy hatással van az üzemeltetési terület vízszintessége. Különösen legyen óvatos, amikor a rakodógép terhelésérzékelője aktiválva van (ha van ilyen). Győződjön meg arról is, hogy a talaj felülete alá tudja támasztani a rakodógép súlyát, és Ön betartja a javasolt abroncsnyomásokat.

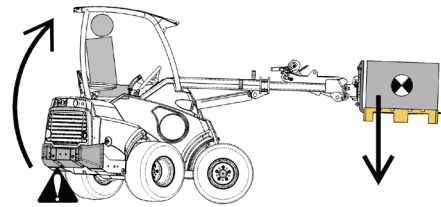

**FIGYEL-  
MEZTETÉS**

**Felborulás veszélye - Vegye figyelembe a rakodógép névleges üzemi terhelhetőségét.** A rakodógéppel emelhető maximális teher, azaz a névleges üzemi terhelhetőség (ROC) számos tényezőtől függ, mint például az alábbiak:

- A rakodógép és a raklapvilla modellje
  - A jelen kezelési kézikönyvben a névleges üzemi terhelhetőség (ROC) felszerelt hátsó védőelem nélkül van kiszámítva.
  - Ha a rakodógép más fülkeopcióval van felszerelve, nem az ROPS védőtetővel, akkor az ROC nagyobb lesz.
- A rakodógép helyzete és kinyúlása
- A raklapvillákon lévő teher súlypontjának elhelyezkedése
  - A teher súlypontja vagy 400 mm-rel vagy 500 mm-rel van a raklapvillakar függőleges része előtt. A távolság ebben a fejezetben az ábrákon látható.
- A rakodógépváz csuklójának helyzete
  - Ebben a fejezetben a táblázatok mutatják a névleges üzemi terhelhetőség (ROC) értékét a rakodógép egyenes helyzetében és maximális derékcukló-elfordulással.
- A rakodógépen lévő ellensúlyok
  - Az értékek a standard ellensúlyokat figyelembe veszik. Ha súlyokat adnak hozzá vagy távolítanak el, az ROC érték jelentősen megváltozik.
- A rakodógép, a gép és a rakomány mozgásai
- A talajfelület simasága és bármilyen lejtése

Mindig kövesse a rakodógép kezelési kézikönyvében szereplő utasításokat, hogy meghatározza az egyes rakodógép-modellek névleges üzemi terhelhetőségét. További információkat a következő oldalakon talál.



**FIGYEL-  
MEZTETÉS**

**Borulásveszély - Amikor nehéz terheket kezel, tartsa a teleszkópos gémet visszahúzott helyzetben.** Ne nyújtsa ki a teleszkópos gémet, amikor a teher megközelíti a rakodógép max. emelési kapacitását, vagy ha a terhet magasra emelték.

### ***A teher súlypontjának távolsága***

A teher súlypontja és a rakodógép első kerekei közötti vízszintes távolság befolyásolja a rakodógép emelési kapacitását. Ahogy a jelen kézikönyv terhelési táblázataiban látható, amikor a rakodógémet felemelik, a teher elmozdul a rakodógéptől. A rakodógém vízszintes helyzeténél a teher a rakodógéptől a lehető legtávolabb van. A névleges üzemi terhelhetőség erre a helyzetre érvényes.

### ***A teher súlypontjának távolsága***

A teher rakodógéptől mért vízszintes távolsága meghatározza a rakodógép emelési kapacitását. Ez a távolság a villakar függőleges fala és a raklapvillákon lévő teher súlypontja közötti vízszintes távolság.

A jelen kézikönyvben a névleges üzemi terhelhetőség táblázataihoz az alábbi távolságokat használjuk:

<b><i>Rakodógép modellje</i></b>	<b><i>A teher súlypontjának távolsága</i></b>
200-as széria rakodógépei 400-as széria rakodógépei 500-as széria rakodógépei e széria rakodógépei	400 mm
700-as széria rakodógépei 800-as széria rakodógépei	500 mm

Ne feledkezzen meg arról, hogy a teher függőleges helyzete közvetlenül nem számít a rakodógép max. emelési kapacitása szempontjából. A teher magas függőleges helyzete csökkenti a rakodógép oldalirányú stabilitását. A rakodógép lehetőleg maximális általános stabilitása érdekében a teher súlypontját a lehető legalacsonyabban kell tartani.

### ***A max. emelési kapacitás és a rakodógép stabilitása akkor a legjobb, amikor***

- a rakodógép csuklóját egyenesben tartja
- a teher súlypontját a rakodógéphez a lehető legközelebb tartja
- ellensúlyok vannak felszerelve a rakodógépre
- a teleszkópos gémet behúzva tartja az emelés során
- elkerüli a villacsúcsokkal történő emelést

### 6.3.3 Raklapvillatokok (opció)

A raklapvillákhoz két toktípus kapható.

- Az A444929 cikkszámú csemetetokok kifejezetten a földlabdás nagyobb növények kezelésére vannak kialakítva. A növények jobban megtámaszkodnak a tokokon, mint a csupasz villákon, és kisebb a földlabda károsításának kockázata.
- Az A448768 cikkszámú bálatokokkal különféle kerek bálák emelhetők és kezelhetők.

Szerelje fel a tokokat az alábbiak szerint:

1. Nyomja a tokot (1) a villára, a szomszédos ábrán látható módon.
2. Reteszelve a rögzítőcsapot csavarral (2), és rögzítse a rögzítőcsappal (3).

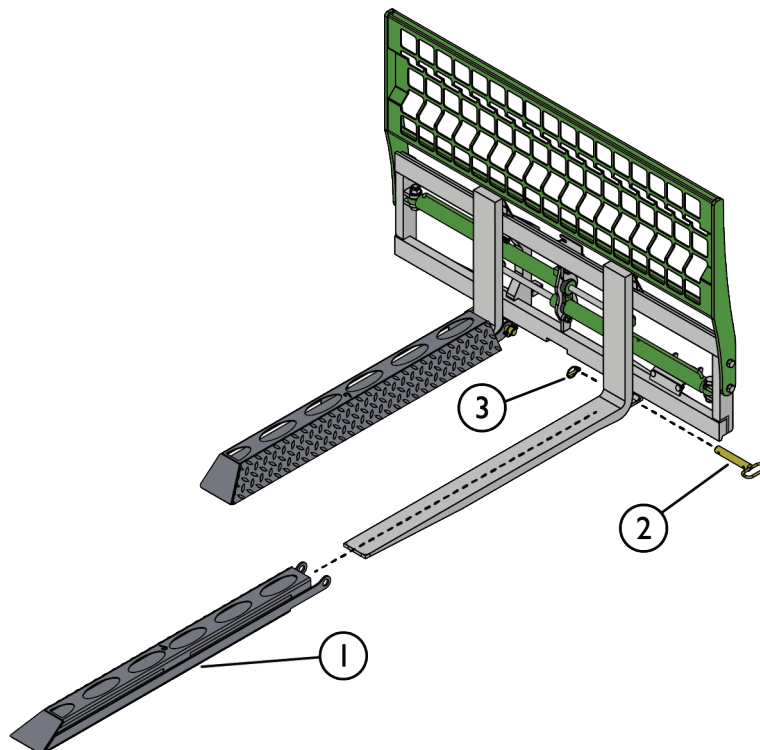

### 6.4 Üzemi terhelés határértéke

A raklapvilla üzemi terhelésének határértéke a raklapvillák műszakilag megengedhető maximális terhelése. A rakodógéppel emelhető maximális teherre vonatkozó információkért lásd a Névleges üzemi terhelhetőség című fejezetet.

Soha ne kezeljen olyan rakományt, amely nehezebb mint az üzemi terhelés határértéke. Ha túlterhelik, vagy nehéz terhet helyeznek a teher névleges távolságánál messzebb, az károsíthatja a raklapvillákat, és a teher leejtését eredményezheti.

**A raklapvillák üzemi terhelés határértéke az alábbi modelleknél a raklapvillamodelltől függ:**

Raklapvillamodell	A442071
Üzemi terhelés határértéke*	2000 kg
Terhelési pont**	420 mm
Névleges üzemi terhelhetőség (ROC)	A rakodógéppel biztonságosan felemelhető maximális terhelés és a terhelési pont a rakodógép maximális terheléskezelő képességétől függ. További információkért nézze meg a jelen kézikönyvben a Névleges üzemi terhelhetőség címszót, 31. oldal, valamint a rakodógép kezelési kézikönyvét.

\* A megadott üzemi terhelési határérték arra vonatkozik, amikor a teher egyenletesen oszlik el a két villakaron, és a teher súlypontja az előírt távolságban van.

\*\* A teher távolságával határozzák meg maguknak a raklapvilláknak a maximális terhelését. A raklapvillák 2000 kg terhelést képesek kezelni, amikor a teher súlypontja 420 mm távolságra van a raklapvillakar függőleges részétől. A távolságra vonatkozó további információkért nézze meg a jelen kézikönyvben a Névleges üzemi terhelhetőség címszót, 31. oldal.



**FIGYEL-  
MEZTETÉS**

**Teher leejtésének veszélye - Soha ne lépje túl a munkavégző adapter üzemi terhelés határértékét. Az üzemi terhelés határértéke a raklapvillák modelljétől függ.**

Soha ne lépje túl ezt a terhelést. Mindig nézze meg a rakodógép névleges üzemi terhelhetőségét, amely minden egyes rakodógépmodellhez meghatározza a megengedett maximális üzemi terhelhetőséget.

## 6.5 Névleges üzemi terhelhetőség

A névleges üzemi terhelhetőség a maximálisan megengedett terhelés az egyes rakodógépmoделlekhez, amikor figyelembe vesszük a jelen fejezetben felsorolt körülményeket.

A névleges üzemi terhelhetőség a billentő terhelés 60 vagy 80%-ában van meghatározva, a jelen kézikönyv ábráin és táblázatain jelzett helyeken. Az üzemeltetési körülményektől függően válassza meg a ROC értéket:

Névleges üzemi terhelhetőség	Célja
60 %	Ezt az értéket használja általános célra. Egyenetlen felületeken ezt az alacsonyabb értéket kell alkalmazni. A tényleges terhelhetőség az üzemeltetési körülményektől függően lehet magasabb vagy alacsonyabb is.
80 %	Ezt a magasabb ROC-értéket használja ideális körülmények esetén, szilárd és sík talajon

Mindig kövesse a rakodógép kezelési kézikönyvében szereplő utasításokat is, hogy meghatározza az egyes rakodógép-modellek névleges üzemi terhelhetőségét. Az egyes rakodógép-modellek kezelési kézikönyvében szerepel terhelési diagram. Felbecsülheti a rakodógép teherbírását a diagram segítségével, a teher súlypontja és a rakodógép első tengelye közötti távolság szerint.

### **A terhelési táblázatok leolvasása a jelen kézikönyvben:**

A névleges üzemi terhelhetőség függ a teher és a rakodógép első tengelyének vízszintes távolságától. A terhelési táblázatok a rakodógép különböző helyzeteiben, és a rakodógép csuklós vázának egyenes és teljesen alákormányzott helyzetében mutatják a névleges üzemi terhelhetőséget.

A jelen kézikönyv a 2023-ban vagy azután gyártott rakodógépek névleges üzemi terhelhetőségét mutatja. Más rakodógépmoделlekre is vonatkozik, amennyiben tengelysúlyuk és elvi méreteik azonosak.

### **ÉRTESÍTÉS**



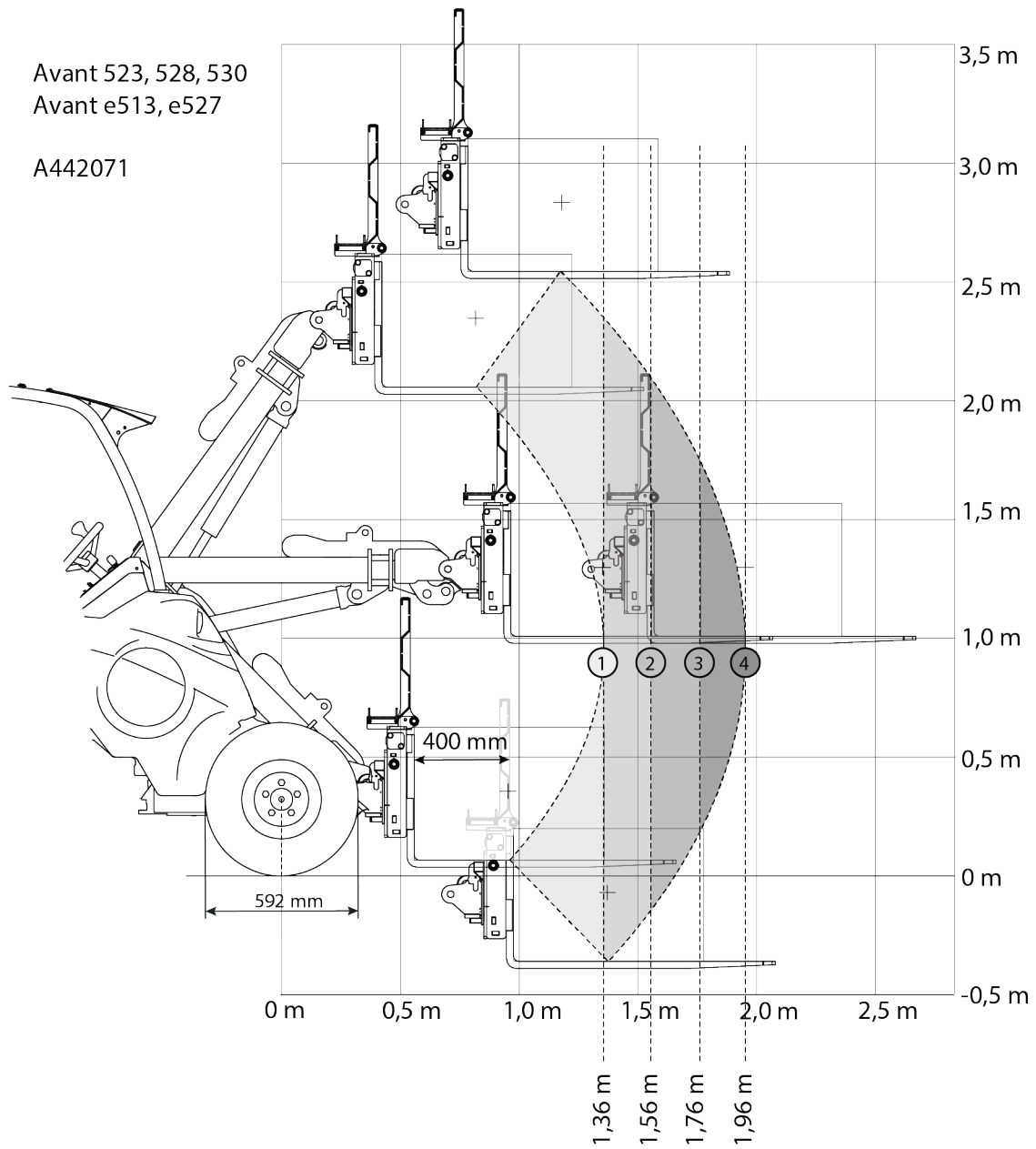

A terhelési táblázat rajzai a körülbelüli elérési távolságokat és magasságokat ábrázolják. A terhelési táblázatok becslést adnak a távolságokról, hogy segítsenek meghatározni a névleges üzemi terhelhetőségeket. Nem tekinthetők a távolságok pontos rajzainak.

### 6.5.1 Névleges üzemi terhelhetőség - 500, 600-as és e-széria rakodógépei



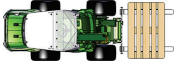
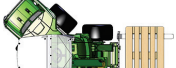
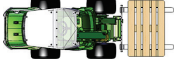

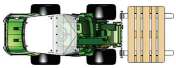

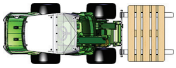
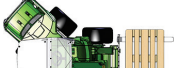
**5. táblázat - A442071 raklapvillák hidraulikus oldalmozgatással - Névleges üzemi terhelhetőség - Avant 523**

AVANT rakodógépm odell	523	Rakodógém helyzete			
		1	2	3	4
60% ROC		450 kg	370 kg	300 kg	250 kg
		380 kg	310 kg	250 kg	200 kg
80% ROC		610 kg	490 kg	400 kg	330 kg
		510 kg	410 kg	330 kg	270 kg
<b>Hátsó oldalsúlyokkal</b>					
60% ROC		590 kg	490 kg	410 kg	340 kg
		500 kg	410 kg	340 kg	280 kg
80% ROC		790 kg	650 kg	540 kg	460 kg
		660 kg	540 kg	450 kg	370 kg

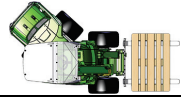
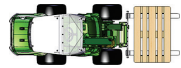
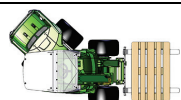
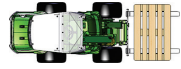
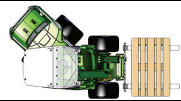
6. táblázat - A442071 raklapvilla - Névleges üzemi terhelhetőség - Avant 528, 530

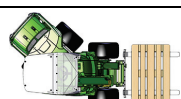

AVANT rakodógépm modell	528, 530	Rakodógém helyzete			
		1	2	3	4
60% ROC		520 kg	420 kg	350 kg	290 kg
		440 kg	360 kg	290 kg	240 kg
80% ROC		690 kg	570 kg	470 kg	390 kg
		590 kg	470 kg	390 kg	320 kg
<b>Hátsó oldalsúlyokkal</b>					
60% ROC		670 kg	550 kg	460 kg	390 kg
		560 kg	460 kg	390 kg	320 kg
80% ROC		890 kg	740 kg	620 kg	530 kg
		750 kg	620 kg	510 kg	430 kg

Avant 635, 640  
Avant 635i, 640i  
Avant 645i, 650i

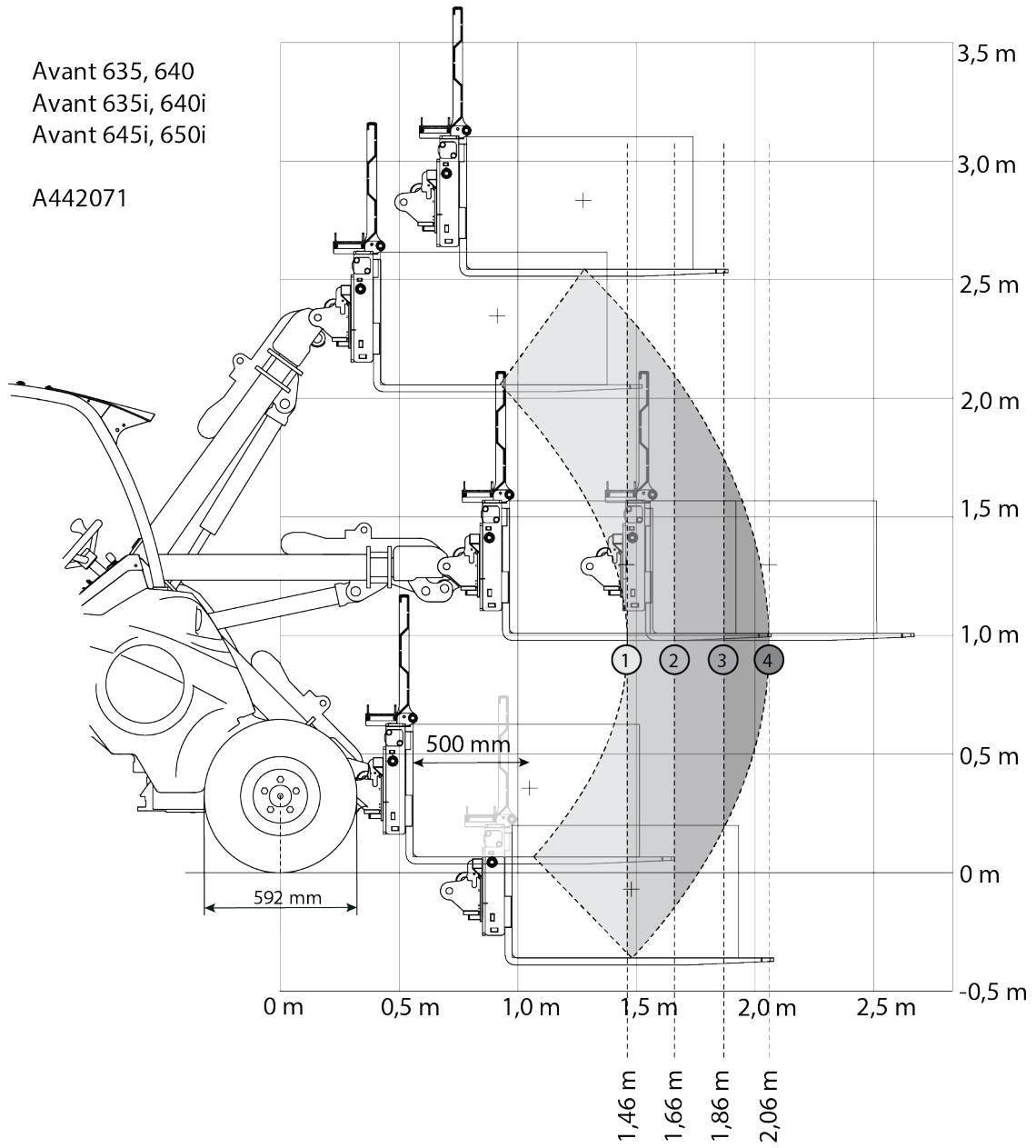
A442071



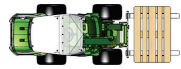
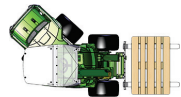
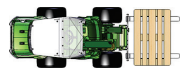
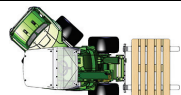

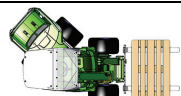
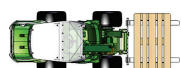
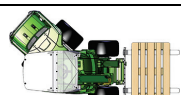
7. táblázat - A442071 raklapvilla - Névleges üzemi terhelhetőség - Avant 635, 640

AVANT rakodógépm modell	635, 640	Rakodógém helyzete			
		1	2	3	4
60% ROC		490 kg	400 kg	340 kg	280 kg
		420 kg	340 kg	280 kg	230 kg
80% ROC		650 kg	540 kg	450 kg	380 kg
		550 kg	450 kg	370 kg	310 kg
<b>Hátsó oldalsúlyokkal</b>					
60% ROC		630 kg	520 kg	440 kg	380 kg
		530 kg	440 kg	370 kg	310 kg
80% ROC		830 kg	700 kg	590 kg	500 kg
		700 kg	580 kg	490 kg	420 kg

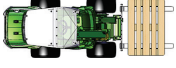
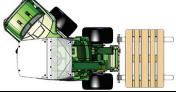
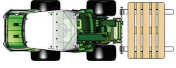
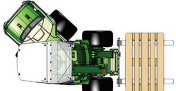
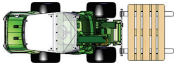
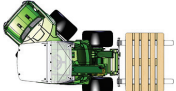
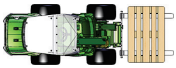
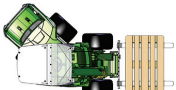
8. táblázat - A442071 raklapvilla - Névleges üzemi terhelhetőség - Avant 635i, 640i

AVANT rakodógépm odell	635i, 640i	Rakodógém helyzete			
		1	2	3	4
60% ROC		540 kg	450 kg	370 kg	320 kg
		460 kg	380 kg	310 kg	260 kg
80% ROC		720 kg	590 kg	500 kg	420 kg
		610 kg	500 kg	420 kg	350 kg
<b>Hátsó oldalsúlyokkal</b>					
60% ROC		670 kg	570 kg	480 kg	410 kg
		570 kg	470 kg	400 kg	340 kg
80% ROC		900 kg	750 kg	640 kg	550 kg
		760 kg	630 kg	530 kg	460 kg

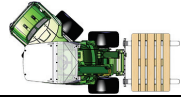
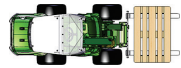
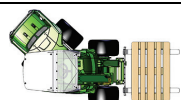
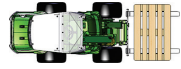
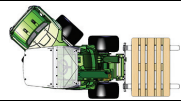
9. táblázat - A442071 raklapvilla - Névleges üzemi terhelhetőség - Avant 645i, 650i

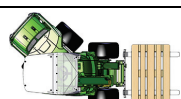
AVANT rakodógépm modell	645i, 650i	Rakodógém helyzete			
		1	2	3	4
60% ROC		540 kg	450 kg	370 kg	320 kg
		460 kg	380 kg	310 kg	260 kg
80% ROC		720 kg	590 kg	500 kg	420 kg
		610 kg	500 kg	420 kg	350 kg
<b>Hátsó oldalsúlyokkal</b>					
60% ROC		670 kg	570 kg	480 kg	410 kg
		570 kg	470 kg	400 kg	340 kg
80% ROC		910 kg	760 kg	650 kg	550 kg
		760 kg	640 kg	540 kg	460 kg



## 6.5.2 Névleges üzemi terheletőség - -700-as széria rakodógépei

Avant 735, 745, 750, 755i, 760i

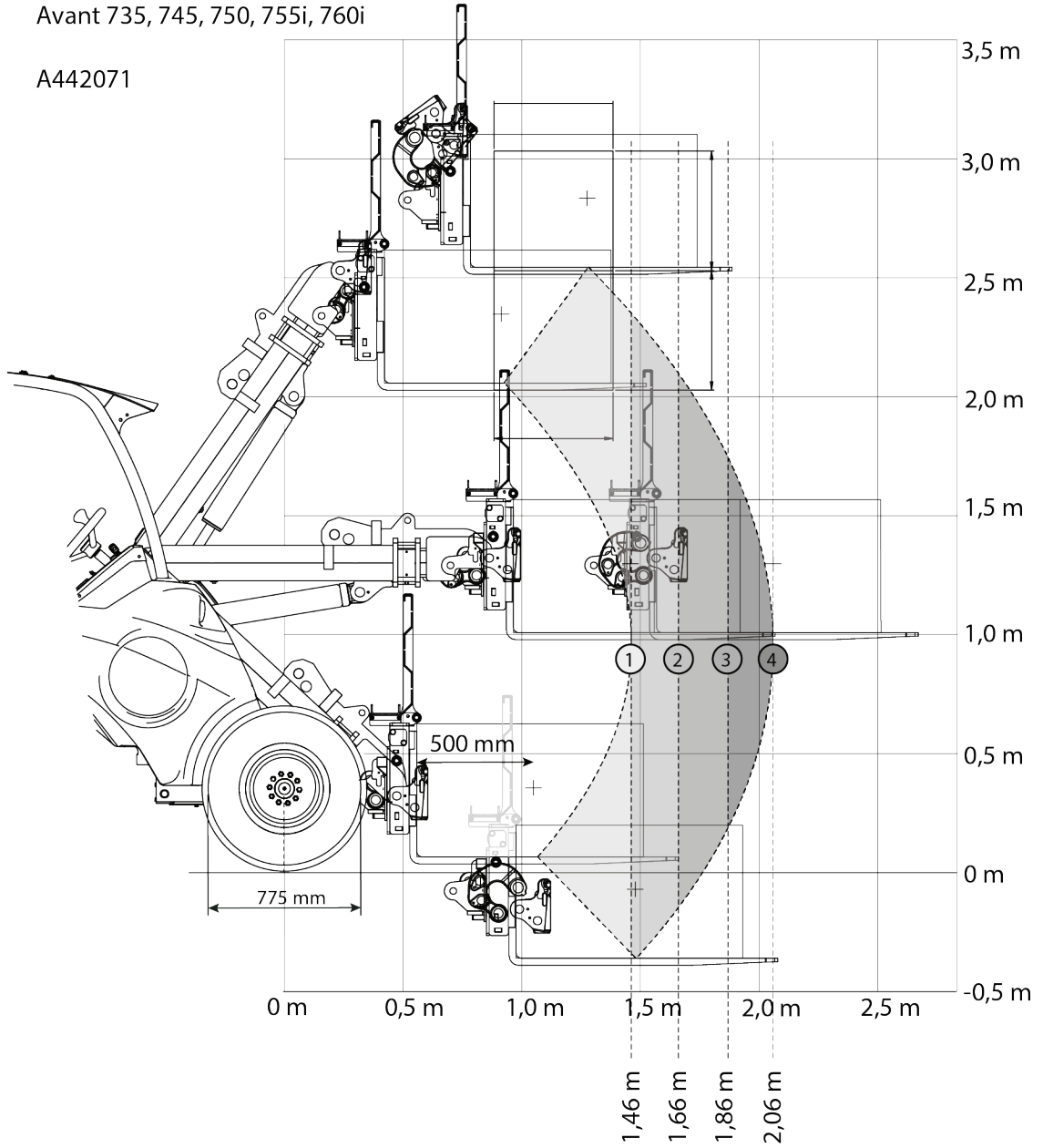
A442071

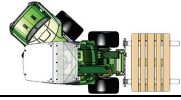
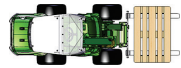
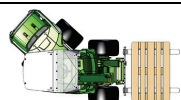
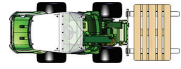
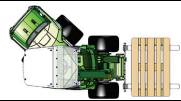

10. táblázat - A442071 raklapvilla - Névleges üzemi terhelhetőség - Avant 735

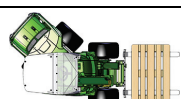

AVANT rakodógépm odell	735	Rakodógém helyzete			
		1	2	3	4
60% ROC		580 kg	470 kg	390 kg	330 kg
		490 kg	400 kg	330 kg	270 kg
80% ROC		770 kg	630 kg	530 kg	440 kg
		650 kg	530 kg	440 kg	360 kg
<b>Hátsó oldalsúlyokkal</b>					
60% ROC		720 kg	600 kg	510 kg	430 kg
		610 kg	510 kg	420 kg	360 kg
80% ROC		970 kg	800 kg	680 kg	580 kg
		820 kg	670 kg	560 kg	480 kg

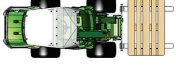
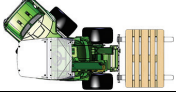
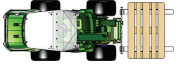
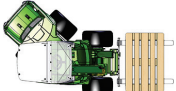
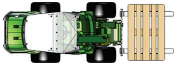
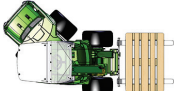
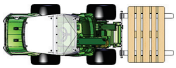
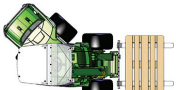

11. táblázat - A442071 raklapvilla - Névleges üzemi terhelhetőség - Avant 745, 750

		<i>Rakodógém helyzete</i>			
<i>AVANT rakodógépm odell</i>	<i>745, 750</i>	<i>1</i>	<i>2</i>	<i>3</i>	<i>4</i>
<b>60% ROC</b>		670 kg	550 kg	460 kg	390 kg
		570 kg	470 kg	390 kg	330 kg
<b>80% ROC</b>		890 kg	740 kg	620 kg	520 kg
		760 kg	630 kg	520 kg	440 kg
<b>Hátsó oldalsúlyokkal</b>					
<b>60% ROC</b>		810 kg	680 kg	580 kg	500 kg
		690 kg	570 kg	490 kg	410 kg
<b>80% ROC</b>		1090 kg	910 kg	770 kg	660 kg
		920 kg	770 kg	650 kg	550 kg

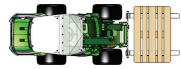
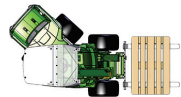
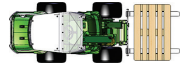
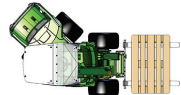
**12. táblázat - A449516 raklapvilla - Névleges üzemi terhelhetőség - Avant 755i, 760i**

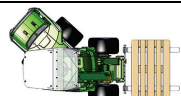
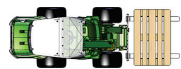
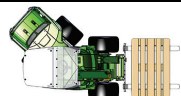
AVANT rakodógépm odell	755i, 760i	Rakodógém helyzete			
		1	2	3	4
60% ROC		710 kg	590 kg	500 kg	420 kg
		610 kg	500 kg	420 kg	350 kg
80% ROC		950 kg	790 kg	660 kg	560 kg
		810 kg	670 kg	560 kg	470 kg
<b>Hátsó oldalsúlyokkal</b>					
60% ROC		860 kg	720 kg	610 kg	520 kg
		730 kg	610 kg	510 kg	440 kg
80% ROC		1140 kg	960 kg	810 kg	700 kg
		970 kg	810 kg	690 kg	590 kg



**6.5.3 Névleges üzemi terheletőség - 800-as széria**

Avant 850, 860i

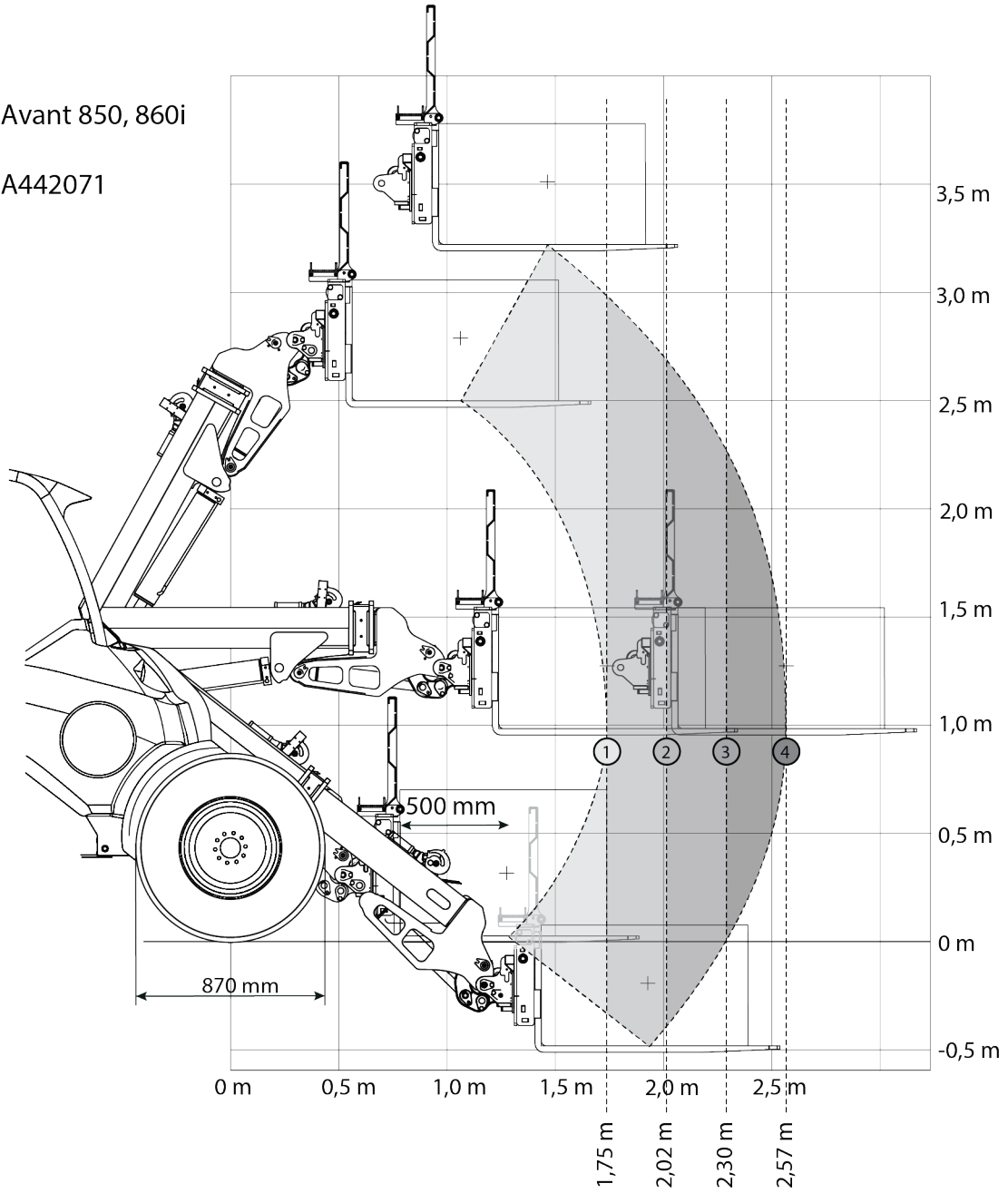
A442071

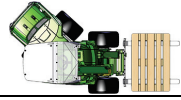
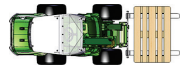
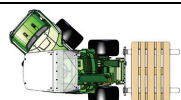
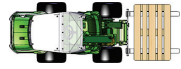
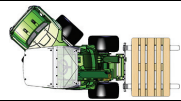

13. táblázat - A442071 raklapvilla - Névleges üzemi terhelhetőség - Avant 850, 860i

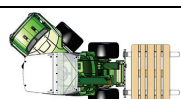
AVANT rakodógépm modell	850, 860i	Rakodógém helyzete			
		1	2	3	4
60% ROC		900 kg	730 kg	610 kg	510 kg
		770 kg	630 kg	520 kg	430 kg
80% ROC		1200 kg	980 kg	810 kg	680 kg
		1020 kg	830 kg	690 kg	580 kg
<b>Hátsó oldalsúlyokkal</b>					
60% ROC		1050 kg	860 kg	720 kg	610 kg
		890 kg	730 kg	610 kg	520 kg
80% ROC		1390 kg	1150 kg	960 kg	820 kg
		1190 kg	980 kg	810 kg	690 kg

## 6.6 A munkavégző adapter tárolása

Csatlakoztassa le és tárolja a munkavégző adaptert sík talajon. A munkavégző adapter tárolására az a legjobb hely, ahol védve van a közvetlen napfénytől, esőtől és a szélsőséges hőmérsékletektől.

- Kerülje azt, hogy a munkavégző adapter közvetlenül a talajon feküdjön. Tegye például fahasábokra vagy raklapra. Egy nagyobb raklapra vagy két raklapra lehet szükség, hogy biztosítsuk a munkavégző adapter stabilitását a tárolás alatt.
- Tegye a multiconnectort a tartójára, ahogy a szomszédos ábrán a nyíl jelzi. Soha ne hagyja a hidraulikacsatlakozót a talajon.
- Ellenőrizze le, hogy a munkavégző adapter biztosítva van a tárolás alatti minden mozgással szemben.
- Soha ne mászon fel a munkavégző adapterre.

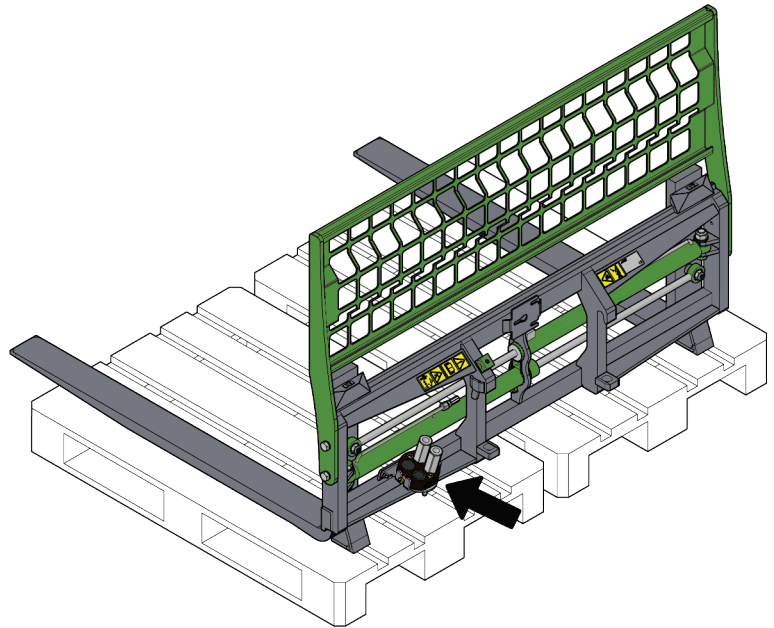

Hosszabb tárolási időszakok esetén, ahol szükséges, ott javítsa ki a fényezést és zsírozza meg a kenési pontokat, valamint olajozza be a hidraulikus munkahenger-tengelyek látható részeit, hogy megelőzze a rozsdásodást.



**Borulásveszély - Kerülje el a stabilitásvesztést a tárolás alatt.** A munkavégző adapter stabilitásvesztése súlyos sérüléseket okozhat. Ellenőrizze le, hogy a munkavégző adapter biztosítva van a tárolás alatti minden mozgással szemben.

## 7. Karbantartás és szervizelés

A munkavégző adaptert úgy tervezték, hogy a lehető legkevesebb karbantartást igényelje. A folyamatos karbantartás magában foglalja a rendszeres tisztítást és kenést, valamint a munkavégző adapter állapotának figyelemmel követését. A leereszkedő gépkatrészek miatti zúzódásveszély következtében minden karbantartási munkát akkor kell elvégezni, amikor a mozgó alkatrészek teljesen leereszkedtek, és a munkavégző adapter sík felületen leereszkedett a talajra.



**VESZÉLY**

**Zúzódásveszély - Soha ne lépjen felemelt munkavégző adapter alá.** Győződjön meg arról, hogy a munkavégző adapter minden karbantartási munka alatt megfelelően meg van támasztva. Soha ne lépjen felemelt munkavégző adapter alá. A rakodógém váratlanul leereszkedhet a karbantartás során, ami zúzódásból vagy ütődésből adódó súlyos sérüléseket okoz még akkor is, ha a rakodógép motorja nem jár. Minden karbantartási és szervizelési munkát akkor kell elvégezni, amikor a munkavégző adapter biztonságos helyzetbe leereszkedett.

### 7.1 A hidraulikus komponensek vizsgálata

Akkor ellenőrizze a hidraulikatömlők és hidraulikus komponensek állapotát, amikor a motort leállították, a rendszer lehűlt és a nyomás távozott. Ne használja a berendezést, ha szivárgást észlelt a munkavégző adapter vagy a rakodógép hidraulikus rendszerében. A kiáramló hidraulikafolyadék a bőrbe hatolhat és súlyos sérüléseket okoz. Azonnal kérjen orvosi segítséget, ha hidraulikafolyadék hatolt át a bőrén. Minden hidraulikaolajjal érintkező testrészt alaposan mosson meg vízzel és szappannal. A hidraulikaolaj a környezetre is káros és bármilyen, a környezetbe történő szivárgást meg kell akadályozni. Minden szivárgást az észlelése után azonnal ki kell javítani. A legkisebb szivárgás is gyorsan erőteljessé válhat. A munkavégző adaptert csak olyan fajtájú hidraulikaolajjal üzemeltesse, amely az Avant rakodógépekben elfogadott.



**VESZÉLY**

**Nagy nyomású folyadék bőrbe fecskendeződésének veszélye - Engedje le a maradványnyomást a karbantartás előtt.**

Soha ne kezelje akkor a hidraulikus alkatrészeket, amikor a hidraulikus rendszer nyomás alatt áll, mivel eltörhet vagy meglazulhat egy szerelvény, és a kiszabaduló olaj súlyos sérüléseket okozhat. Ne használja a berendezést, ha hibát észlelt a hidraulikus rendszerben.



Szemrevételezéssel ellenőrizze a tömlőket repedések és kidörzsölődés szempontjából. Ha szivárgás jeleit észleli, a komponens ellenőrzéséhez tartson oda egy kartonpapír darabot arra a helyre, ahol a szivárgást gyanítja. Ne kézzel keresse meg a szivárgást. Kövesse figyelemmel a tömlők kopását, és hagyja abba a használatot, ha bármelyik tömlő külső rétege lekopott. Ellenőrizze a tömlők elvezetését. Igazítsa be a tömlőbilincseket, hogy elkerülje a tömlők kidörzsölődését. A tömlők üzemi élettartama korlátozott. Az üzemeltetési körülményektől függően minden tömlőt legfeljebb 3–5 év használat után alaposan meg kell vizsgálni, és szükség esetén újakra ki kell cserélni.

Ha bármilyen hibát talál, az azt jelenti, hogy a hidraulikatömlőt vagy komponenst ki kell cserélni és a berendezést a megjavításáig nem szabad használni. Pótalkatrészek a legközelebbi AVANT forgalmazónál vagy feljogosított szervizpontnál kaphatók. Ha Önnek nincs megfelelő ismerete és tapasztalata a hidraulikus szerelvényekkel kapcsolatban, illetve a javítás biztonságos elvégzésére vonatkozóan, akkor a javítási munkát hagyja professzionális szerelőkre.

## 7.2 A munkavégző adapter tisztítása

Rendszeresen tisztítsa meg a munkavégző adaptert, hogy megelőzze a szennyeződés felhalmozódását, amelyet még nehezebb eltakarítani. A tisztításhoz használható nagynyomású mosóberendezés és enyhe tisztítószer. Ne használjon erős oldószereket és ne szórja rá közvetlenül a hidraulikus alkatrészekre, vagy a munkavégző adapteren lévő címkékre.

## 7.3 Kenés

2 kenési hely van a csúszósínek csúszófelületeinél.

A megfelelő kenési időköz nagymértékben függ az üzemeltetési körülményektől, de legalább 10 használati óránként kenőanyagot kell alkalmazni. A hibamentes működéshez biztosítani kell a megfelelő kenést.

Zsírzás előtt tisztítsa meg a csúszósíneket. Egyszerre csak kis mennyiségű zsírt adagoljon. A csúszósínek kenése manuálisan, például kefe vagy vazelinspray használatával történik.

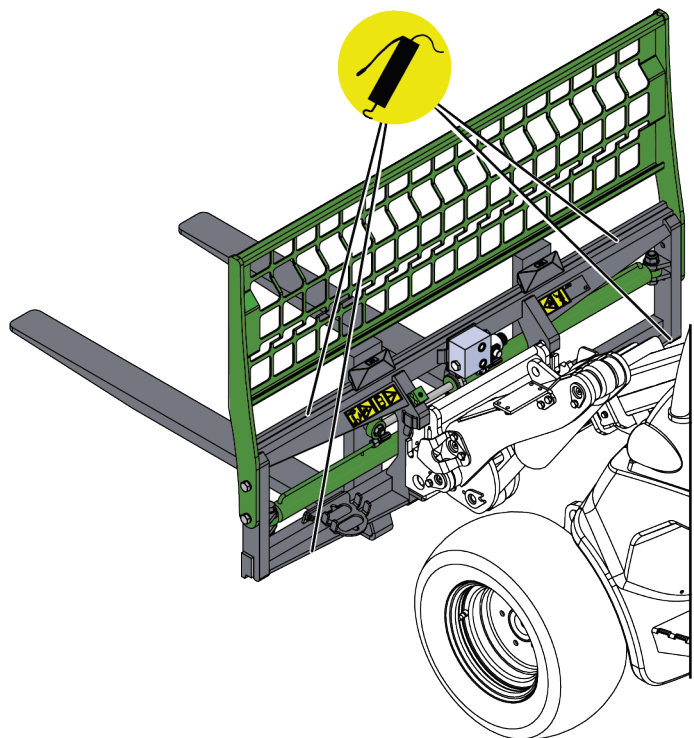

## 7.4 Fémszerkezetek felülvizsgálata

A munkavégző adapter fém szerkezeti részeit is rendszeresen felül kell vizsgálni. Szemrevételezéssel ellenőrizze, vannak-e sérülések, és alaposan vizsgálja meg a gyorscsatlakozós konzolokat, valamint azok környezetét. Tilos használni a munkavégző adaptert, ha az deformálódott, elrepedt, elszakadt, vagy bármilyen egyéb módon megrongálódott.

Hegesztéssel végzett javítást csak hegesztő szakmunkások végezhetnek. Hegesztéskor kizárólag a munkavégző adapterben használt acélhoz megfelelő módszerek és adalékanyagok használata megengedett. A javításokra vonatkozó további tájékoztatásért lépjen kapcsolatba a legközelebbi szervizponttal.

Időnként használja a villa oldalmozgatását, hogy megakadályozza a villák összeütközését. Tartsa a vázat rögzítő csavarokat vagy a háttámlabóvítmény csavarjait szorosan meghúzott állapotban.

## 7.5 Ártalmatlanítás az élettartam végén

Amikor a munkavégző adapter eléri hasznos élettartama végét, akkor azt helyesen kell ártalmatlanítani és hulladékként kezelni. Szerelje szét a munkavégző adaptert, és különítse el az egyes anyagokat, mint például a műanyag, az acél, a gumi és az olajok. Minden olajat ürítsen le és fogjon fel, majd a helyi hatályos jogszabályok betartásával kezelje azokat. Soha ne hagyjon olajokat vagy egyéb anyagot a környezetben.

Minden egyes anyagot hasznosítson újra azzal, hogy a megfelelő gyűjtőhelyen leadja őket. Ha lehet, bízson meg hulladékkezelő céget az újrahasznosítással.



## **8. Jótállási feltételek**

---

Az AvantTecno Oy az általa gyártott munkaeszközökre a vásárlás időpontjától 1 év (12 hónap) jótállást vállal.

### **A jótállás az alábbi javítási költségekre terjed ki:**

- A javításra fordított munkaidő költsége amennyiben a javítás nem a gyárban történik.
- A gyártó kicserél minden hibás alkatrész és komponenst.

Előzetes egyeztetés alapján bizonyos esetekben a gyártó megtérítheti a vevő által helyben beszerzett komponensek költségét.

### **A jótállás nem terjed ki:**

- Az előírt karbantartáshoz szükséges komponensekre, kopó-fogyó alkatrészekre és munkaidőre.
- A különleges üzemi körülményekből, nem megfelelő használatból, az AvantTecno Oy előzetes engedélye nélküli szerkezeti változtatásokból, karbantartás hiányából, vagy nem gyári alkatrészek használatából adódó meghibásodásokra.
- A meghibásodásból származó esetleges más káreseményekre, kieső munkaidőre, stb.
- A javítással kapcsolatos utazási és/vagy szállítási költségekre.

FI EY-vaatimustenmukaisuusvakuutus	Alkuperäinen kieliversio
SV EG-försäkran om överensstämmelse	Originalversion
EN EC Declaration of Conformity	Original language
HU EK megfelelőségi nyilatkozat	Az eredeti dokumentum fordítása



Valmistaja / Tillverkare / Manufacturer / Gyártó  
Osoite / Adress / Address / Cím

AVANT TECNO OY  
Ylötie 1  
33470 YLÖJÄRVI,  
FINLAND

Vakuutamme täten, että alla mainitut tuotteet täyttävät konedirektiivin turvallisuus- ja terveysvaatimukset (direktiivi 2006/42/EY muutoksineen). Seuraavia yhdenmukaistettuja standardeja on sovellettu /

Vi försäkrar härmed att nedan beskrivna produkter överensstämmer med hälso- och säkerhetskrav i EG-maskindirektiv (EG-direktiv 2006/42/EG som ändrat). Följande harmoniserade standarder har tillämpats /

We hereby declare that the products listed below are in conformity with the provisions of the Machinery Directive (directive 2006/42/EC as amended). The following harmonized standards have been applied:

Ezúton nyilatkozunk, hogy az alábbiakban felsorolt termékek megfelelnek a gépekről szóló irányelvnek (2006/42/EK irányelv módosításai). Az alábbi harmonizált szabványokat alkalmaztuk

SFS-EN ISO 12100, SFS-EN ISO 4413

Mallit / Modeller / Models / Models

Avant	
Hydraulitoiminen trukkihaarukka; Avant-kuormajaan työlaite Hydraulisk pallgaffel; arbetsredskap för Avant lastare Hydraulic pallet fork; attachment for Avant loaders Raklapvilla oldalmazgatással és villapozicionálással; munkavégző adapter Avant rakodógépekhez	A442071



8.8.2023 Ylöjärvi, Finland

Jani Käkelä,  
Toimitusjohtaja / Verkställande direktör /  
CEO / Ügyvezető





**AVANT<sup>®</sup>**