

AVANT®

Kezelési útastás

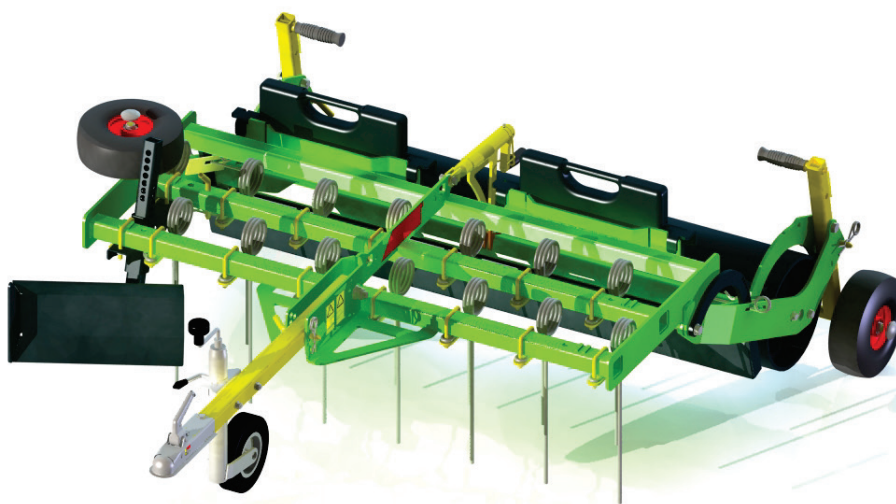

Lófuttató borona

Rendelési szám A21646

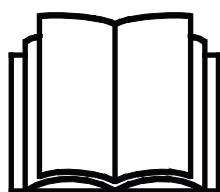

Az eszköz használata előtt gondosan olvassa el ezt az utastást és kövesse az abban foglaltakat.

Mindig tartsa kéznél az utastást.

Manufacturer:

AVANT®
AVANT TECNO OY
e-mail: sales@avanttecno.com

Ylötie I
33470 YLÖJÄRVI
FINLAND
Tel. +358 3 347 8800
Fax +358 3 348 5511

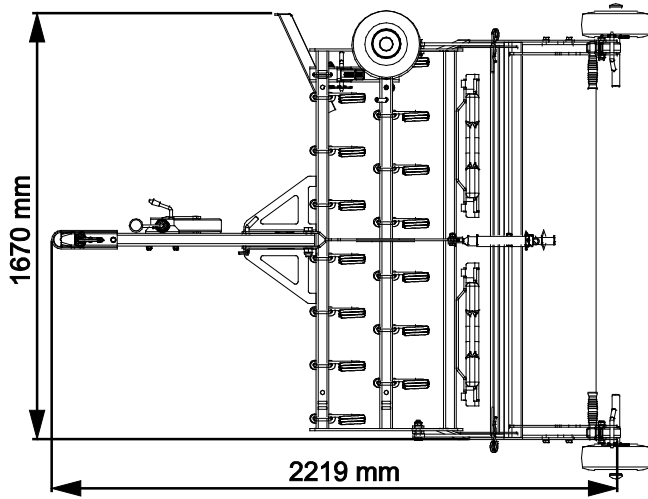
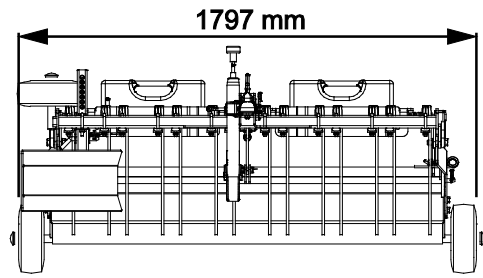
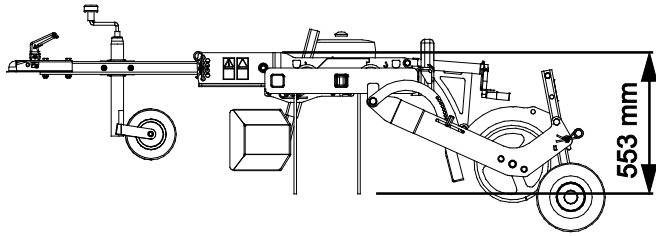

TARTALOMJEGYZÉK

1. ELŐSZÓ	4
A kézikönyvben használt figyelmeztető szimbólumok.....	5
2. RENDELTESSZERŰ HASZNÁLAT	6
3. A LÓFUTTATÓ-BORONA HASZNÁLATÁRA VONATKOZÓ BIZTONSÁGI UTASÍTÁSOK	7
3.1 Személyi védőfelszerelés	8
3.2 Biztonságos megállás eljárás	8
4. MŰSZAKI ADATOK	9
4.1 A munkavégző adapter biztonsági címkéi és fő komponensei.....	9
4.2 Emelés	11
5. A LÓFUTTATÓ-BORONA HASZNÁLATA	12
5.1 Használat előtti ellenőrzések	12
5.2 Összekapcsolás és beállítások.....	13
5.2.1 A vízsóró rendszer (opció) elektromos vezetékének csatlakoztatása.....	14
5.2.2 Leválasztás	15
5.3 Használat	16
5.4 Tárolás	17
5.5 Támasztókerekek (opció)	17
5.5.1 Szállítási helyzet.....	18
5.6 Szerelési tartozék (opció).....	19
5.6.1 Szállítás emelő tartozékokkal.....	19
5.7 Hidraulikus támasztókerekek (opció).....	20
5.7.1 A hidraulikus támasztókerekek használata.....	20
5.7.2 A hidraulikus támasztókerekek felszerelése	20
5.8 Pótsúlyok (opció)	21
6. VÍZSZÓRÓ RENDSZER	22
6.1 A vízsóró rendszer használata	22
6.2 A vízsóró rendszer felszerelése.....	23
7. KARBANTARTÁS ÉS SZERVIZELÉS	25
7.1 A hidraulikus komponensek vizsgálata.....	25
7.2 A munkavégző adapter tisztítása.....	26
7.3 Kenés.....	26
7.4 Fémszerkezetek felülvizsgálata.....	26
7.4.1 Fogkarbantartás.....	26
7.5 Ártalmatlanítás az élettartam végén	27
8. JÓTÁLLÁSI FELTÉTELEK	28

I. Előszó

Az Avant Tecno Oy nevében köszönjük, hogy megvásárolta ezt a munkavégző adaptert Avant rakodógépéhez. Ennek kialakítása és legyártása a többéves termékfejlesztési és gyártási tapasztalatokra alapozva történt. Amennyiben megismerkedik ezzel a kézikönyvvel és betartja az útmutatásokat, azzal gondoskodik saját biztonságáról, valamint a berendezés megbízható működéséről és hosszú üzemi élettartamáról. Mielőtt elkezdené használni a berendezést vagy mielőtt karbantartási munkát végezne, figyelmesen olvassa el az útmutatásokat.

Ez a kézikönyv az alábbiakban segíti Önt:

- a berendezés biztonságos és hatékony kezelése
- bármilyen veszélyes helyzet megfigyelése és megelőzése
- a berendezés épségben tartása és hosszú üzemi élettartamának biztosítása

Ezekkel az utasításokkal még egy tapasztalatlan felhasználó is képes a munkavégző adaptert és a rakodógépet biztonságosan használni. A kézikönyv fontos útmutatásokat tartalmaz a tapasztalt AVANT-kezelők számára is. Bizonyosodjon meg róla, hogy a rakodógépet kezelő összes személy megfelelő útmutatást kapott, illetve a berendezés használata előtt megismerkedett a rakodógép és az alkalmazott egyes munkavégző adapterek kézikönyveivel, valamint az összes biztonsági előírással. Tilos a berendezést a jelen kézikönyvben ismertetettől eltérő bármilyen egyéb célra és módon használni. Tartsa kéznél ezt a kézikönyvet a berendezés teljes üzemi élettartama alatt. Ha a berendezést eladja vagy átadja, biztosan adja át vele együtt az új tulajdonosnak ezt a kézikönyvet is. Ha a kézikönyv elveszett vagy megrongálódott, akkor újat kérhet az Avant forgalmazótól vagy a gyártótól.

A jelen kezelési kézikönyvben található biztonsági utasításokon túl figyelembe kell vennie a foglalkozási körre vonatkozó biztonsági jogszabályokat, a helyi törvényeket és egyéb szabályokat, amelyek érintik a berendezés használatát. Különösen be kell tartani a berendezés közúti területeken történő használatára vonatkozó szabályokat. A helyi követelményekkel kapcsolatban további tájékoztatásért lépjen kapcsolatba Avant forgalmazójával, mielőtt közúti területen üzemeltetné a rakodógépet.

Bármilyen kérdés, szerviz, alkatrész vagy a gép üzemeltetésével kapcsolatos bármilyen probléma esetén lépjen kapcsolatba a helyi AVANT forgalmazójával.

Ez a kézikönyv az angol nyelvű eredeti utasítások fordítása. A folyamatos termékfejlesztés miatt a jelen kézikönyvben ábrázolt néhány részlet az Ön berendezéséétől eltérő lehet. A képek olyan opcionális berendezéseket vagy funkciókat is mutathatnak, amelyek jelenleg nem állnak rendelkezésre. Fenntartjuk a kézikönyv tartalmának értesítés nélküli változtatásának jogát. Copyright © 2023 Avant Tecno Oy. Minden jog fenntartva.

A kézikönyvben használt figyelmeztető szimbólumok

Az alábbi figyelmeztető szimbólumokat használjuk végig ebben a kézikönyvben. Ezek olyan tényezőket jelölnek, amelyeket a személyi sérülések vagy dologi károk kockázatának csökkentése érdekében figyelembe kell venni:



FIGYELMEZTETÉSBIZTONSÁGI RIASZTÁS SZIMBÓLUMA

A szimbólum jelentése: „**Figyelmeztetés: Legyen óvatos! Az Ön biztonsága a tét!**”

Figyelmesen olvassa el az alábbi üzenetet. Ez olyan azonnali veszélyre figyelmeztet, amely súlyos személyi sérülést okozhat.

A biztonsági riasztás szimbóluma önmagában és a vonatkozó biztonsági állítással együtt fontos, a biztonságra vonatkozó üzeneteket jelez a kézikönyvben. Arra használjuk, hogy felhívjuk figyelmét azokra az utasításokra, amelyek az Ön személyes vagy más személyek biztonságát érintik. Ha ezt a szimbólumot látja, legyen óvatos, az Ön biztonsága forog veszélyben, figyelmesen olvassa el az utána álló üzenetet és tájékoztassa a többi kezelőt is.

VESZÉLY

Ez a jelszó veszélyes helyzetet jelöl, amelyet ha nem kerülnek el, az súlyos, akár halálos sérülést fog okozni.

FIGYELMEZTETÉS

Ez a jelszó esetleges veszélyes helyzetet jelöl, amelyet ha nem kerülnek el, az súlyos, akár halálos sérülést okozhat.

VIGYÁZAT

Ezt a jelszót akkor használjuk, amikor kisebb sérülés következhet be, ha nem megfelelően követik az útmutatásokat.

ÉRTESÍTÉS

Ez a jelszó tájékoztatást jelöl a berendezés helyes üzemeltetéséről és karbantartásáról.

Amennyiben nem veszi figyelembe a szimbólummal együtt szereplő útmutatásokat, az a berendezés meghibásodás miatti leállításához vagy egyéb vagyoni kárhoz vezethet.

2. Rendeltetésszerű használat

Az AVANT lófuttató-borona olyan munkavégző adapter, amely az 1. táblázatban látható AVANT kompakt rakodógépekkel való használatra alkalmas. A lófuttató-borona hatékony eszköz a lovaglóréna futtatási területeinek eligazításához és fellazításához. A borona két rugóterhelésű fogsorral rendelkezik, amelyek fellazítják a felszint, egy szintezővel, amely teljesen egyengeti a felszint, és egy talajművelő hengerrel, amely összetömríti a talajt, így a ló patájának megfelelő felületet hagy hátra.

Amikor a lovaglóréna oldalait kell szintbe igazítani, az oldalsó kaparópenge leengedhető. A borona csak a felszín legfelső rétegét keveri meg, és a helyesen beállított borona nem károsítja a futtatási terület alsóbb szerkezetét. A munkavégző adapter beállítható a különböző fajtájú futtatási területekhez, és szükség esetén pótsúlyokkal is kiegészíthető.

Általában az A21646 cikkszámú lófuttató-borona nem igényel hátsó hidraulikus kimenetet a rakodógépen, és csak a hátsó vonógömb szükséges hozzá. A borona minden lágy anyag szintbe egyengetéséhez megfelelő, amelyeket általában a lovaglórénákban vagy hasonló arénákban használnak. A lófuttató-borona nem való más tereprendezési munkákhoz vagy zöldterület-karbantartáshoz, ahol más fajtájú boronákra vagy talajművelőkre van szükség. Amikor a boronát a lovaglórénán kívüli területre kell szállítani, fel kell szerelni az opcionális támasztókerék-készletet, és a kerekeket le kell engedni, hogy megvédjék a boronát a károsodástól. A pótkerekek hidraulikus megtámasztással is kaphatók, ebben az esetben a kettős működésű hátsó hidraulikus kimenet szükséges.

Opcióként kapható vízpermetező rendszer is. Az A37065 cikkszámú vízsóró rendszer segít néhány anyag szintbe egyengetéséhez, és csökkenti a porterjedést is a szintezési munka során. A vízsóró rendszer a jelen kézikönyvben található utasításokkal felszerelhető.

A lófuttató-borona nem való semmilyen egyéb használatra, csak a jelen kézikönyvben leírtakra, és tilos azt a rendeltetési céljától eltérő bármilyen egyéb célra használni.

A munkavégző adaptert úgy tervezték, hogy a lehető legkevesebb karbantartást igényelje. A kezelő el tudja végezni a szokásos karbantartási feladatokat. Minden javítási munkát azonban a kezelő nem tud maga elvégezni, a nagyobb javításokat és karbantartási műveleteket professzionális szerelőkre kell hagyni. Minden karbantartási munkát megfelelő biztonsági berendezések használatával kell elvégezni. A pótalkatrészeknek meg kell egyeznie az eredeti műszaki előírásokkal, ami biztosítható, ha kizárólag eredeti pótalkatrészeket használ. Lehet, hogy külön pótalkatrész-katalógus áll rendelkezésre, egyeztessen az Avant forgalmazóval.

Sajátítsa el a kézikönyvben foglalt szervizelési és karbantartási útmutatásokat. Ha további kérdései vannak a berendezés üzemeltetésére vagy karbantartására vonatkozóan, illetve ha pótalkatrészekre vagy karbantartó szervizre van szüksége, lépjen kapcsolatba AVANT forgalmazójával.

1. táblázat - Lófuttató borona - Kompatibilitás Avant rakodógépekkel

Modell	220 225 225LPG	313S 320S	420 423 520 523	525LPG 528 530	630 635 640 645i 650i	735 745 750 755i 760i	850 860i	e5 e6
A21646	•	-	•	•	•	•	•	•

A lófuttató-borona használható minden csuklós vázú Avant rakodógéppel, amely fel van szerelve 50 mm-es vonógömbös vonószerkezettel.

3. A lófuttató-borona használatára vonatkozó biztonsági utasítások

Ne feledkezzen meg arról, hogy a biztonság több tényező eredménye. A rakodógép–munkavégző adapter kombináció rendkívül nagy teljesítményű, és a nem megfelelő vagy figyelmetlen használata vagy karbantartása súlyos személyi sérüléseket vagy dologi károkat okozhat. Emiatt minden kezelőnek teljes körűen meg kell ismerkednie a rakodógép és a munkavégző adapter helyes használatával és kezelési kézikönyvével, még a munka megkezdését megelőzően. Ne használja a munkavégző adaptert, ha nem ismerkedett meg annak üzemeltetésével és a vele összefüggő veszélyekkel.



VESZÉLY

A téves használat, a figyelmetlen használat vagy a nem megfelelő állapotban lévő munkavégző adapter használata súlyos sérülések veszélyét rejt magában. Biztonságos helyen ismerkedjen meg a rakodógép kezelőszerveivel, a helyes összekapcsolási eljárással és a munkavégző adapter helyes működtetési módjával. Kiemelten tanulmányozza a berendezés biztonságos megállítást. Figyelmesen olvassa el az összes biztonsági óvintézkedést.

A munkavégző adapter kezelése előtt olvasson el minden biztonsági előírást



**FIGYEL-
MEZTETÉS**

- **A levált munkavégző adapter általi gázolás veszélye, vagy az uralom elvesztésének veszélye - Mindig biztosítsa a vonószerkezet pozitív módon történő reteszelését (ne oldódjon ki).**
- **Fulladásveszély - Soha ne üzemeltesse a rakodógépet beltérben vagy gyengén szellőző területeken.** Beltéri üzemeltetés esetén bizonyosodjon meg arról, hogy elégséges a szellőzés. Ne üzemeltesse a rakodógépet zár térben, függetlenül a motor vagy az üzemanyag fajtájától. A kipufogógázok veszélyes szintig koncentrálnak.
- Soha ne szállítson terhet vagy személyt a boronával.
- Győződjön meg arról, hogy kizárólag olyan munkavégző adaptert használ, amely jó állapotban van. Rendszeres időközönként alaposan ellenőrizze le a munkavégző adaptert. Ne módosítsa a munkavégző adaptert olyan módon, amely befolyásolhatja annak biztonságosságát. Tilos lyukakat fúrni a munkavégző adapteren, valamint szigorúan tilos hegesztéssel vagy más módon kampókat vagy egyéb tárgyakat rögzíteni a munkavégző adapterre.
- A felszerelést kizárólag a rendeltetési céljára használja. Egyéb használat felesleges biztonsági kockázatokat rejt magában, és a berendezés megsérülhet.
- Figyeljen a környezetre, valamint a közelben mozgó gépekre és más személyekre. Figyeljen oda a talaj körvonalára és az egyéb veszélyekre, mint például olyan fákra és faágakra, amelyek elérhetik a vezetőteret, a laza kövekre és a csúszós felszínre.
- Mindig tartson legalább 2 méter biztonsági távolságot más személyektől és állatoktól.
- Mindenfajta tisztítás, karbantartás vagy beállítás előtt állítsa le a rakodógépet és tegye a munkavégző adaptert biztonságos helyre, a biztonságos megállás eljárásában látható módon.
- Győződjön meg arról, hogy a rakodógép fel van szerelve a szükséges biztonsági alkatrészekkel, és hogy azok működőképes állapotban vannak. Használni kell a biztonsági övet. Ha vannak az üzemeltetési területtel összefüggő speciális veszélyek, akkor használjon megfelelő biztonsági berendezést.
- Olvassa el a biztonsági előírásokat és a rakodógép helyes használatára vonatkozó útmutatásokat a rakodógép kezelési kézikönyvében.

3.1 Személyi védőfelszerelés

Ne feledkezzen meg a megfelelő személyi védőfelszerelés viseléséről!



- A vezetőülésben a zajszint meghaladhatja a 85 dB(A) értéket, a rakodógép modelljétől és az üzemeltetési ciklustól függően. Ha hosszú ideig van zajnak kitéve, az halláskárosodást okozhat. Viseljen hallásvédőt, miközben a rakodógéppel dolgozik.



- Viseljen védőkesztyűt.



- Viseljen munkavédelmi bakancsot mindig, amikor a rakodógéppel dolgozik.



- Viseljen munkavédelmi szemüveget például a hidraulikus alkatrészek kezelésekor.

3.2 Biztonságos megállás eljárás

A munkavégző adapter biztonságos helyzete, mielőtt elhagyná a rakodógépet vagy felügyelet nélkül hagyná a munkavégző adaptert



**FIGYEL-
MEZTETÉS**

Mindig állítsa a munkavégző adaptert biztonságos helyzetbe, mielőtt megközelítené a munkavégző adaptert. A biztonságos elhelyezés megakadályozza a munkavégző adapter véletlen megmozdulását. Biztonságos megállás:

- Teljesen engedje le a gémet (és engedjen le minden, esetleg a rakodógémre felszerelt munkavégző adaptert a talajra).
- Állítsa le a rakodógép motorját és reteszelve rögzítse a rögzítőféket.
- Akadályozza meg a leválasztott munkavégző adapter mozgását. Szükség esetén használjon téglákat. Ha nem sík területen parkol, akkor engedje le a szintező a talajra.
- Engedje ki a maradvány nyomást a hidraulikus rendszerből. Húzzon minden hidraulikavezérlő kart néhányszor a végállásaiba.
- Akadályozza meg a gép elindítását, vegye ki a gyújtáskulcsot.
- Soha ne másszon fel a boronára.

4. Műszaki adatok

2. táblázat – Lófuttató-borona - Műszaki adatok

Rendelési szám	A21646
Szélesség:	1530 mm
Egyéb méretek:	Lásd áttekintés
Tömeg:	166 kg
Kompatibilis AVANT rakodógépek:	Lásd 1. táblázat, Rendeltetésszerű használat
Opciók:	
Szállítókerék-készlet	A36593 (a készlet tömege 12 kg)
Hidraulikus szállítókerék-készlet:	A37547 (a készlet tömege 28 kg)
Vízszóró rendszer:	A37065 (a tartály térfogata 120 l)
Kiegészítő súlyok:	A35957 / egyenként 31 kg, max. 4 db
Szerelőkészlet a munkavégző adapter Avant gyorscsatlakozóra történő felszereléséhez:	A449060

4.1 A munkavégző adapter biztonsági címkéi és fő komponensei

Az alább felsorolt címkék és jelölések találhatóak a munkavégző adapteren. Láthatónak és olvashatónak kell lenniük a berendezésen. Cseréljen ki minden olvashatatlan, illetve pótoljon minden hiányzó címkét. Új címkék a forgalmazóján útján kaphatók, vagy a borítón megadott kapcsolattartón keresztül beszerezhetők.



Győződjön meg arról, hogy minden figyelmeztető matrica olvasható. A figyelmeztető címkék fontos biztonsági információt tartalmaznak, és segítenek beazonosítani és megjegyezni a berendezéssel összefüggő veszélyeket. A sérült vagy hiányzó figyelmeztető címkéket cserélje ki újakra.



A46771



A46803

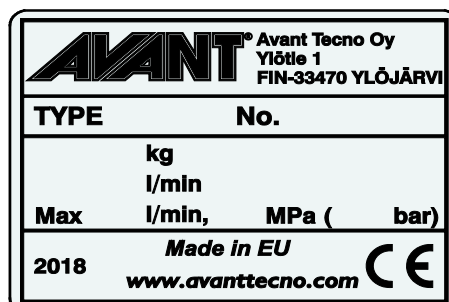

A munkavégző adapter azonosítótáblája A419159

Új címke felhelyezése: Alaposan tisztítsa meg a felületet, hogy eltávolítson minden zsírt. Hagyja teljesen megszáradni. Húzza le a címke védőfóliáját és a címkét a felragasztáshoz nyomja fel erősen. Vigyázzon, ne érjen hozzá a címke ragasztójához.

3. táblázat - Matricák elhelyezkedése és figyelmeztető üzenetek

	Matricák	Figyelmeztető üzenet
1	A46771	Téves használat veszélye - Használat előtt olvassa el az útmutatásokat.
2	A46803	Zúzódásveszély, mozgó alkatrészek. Maradjon távol a mozgó alkatrészekről.
3	A419159	A munkavégző adapter azonosítótáblája

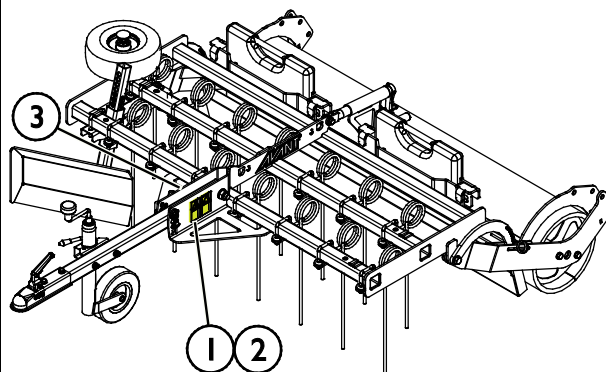
4. táblázat - Lófuttató borona - Fő alkatrészek

1	Vonószerkezet, 50 mm-es vonógömb
2	Orrkerék
3	Vonórúd-beállítás
4	Borona fogak
5	Szintező
6	Szintezőkeret-állító
7	Henger
8	Henger/fog egyensúly-beállítása
9	Támasztókerekek (opció)
10	Pótsúlyok (opció)
11	Oldalsó kaparópenge
12	Oldalkerék
13	Vízszóró rendszer (opció)

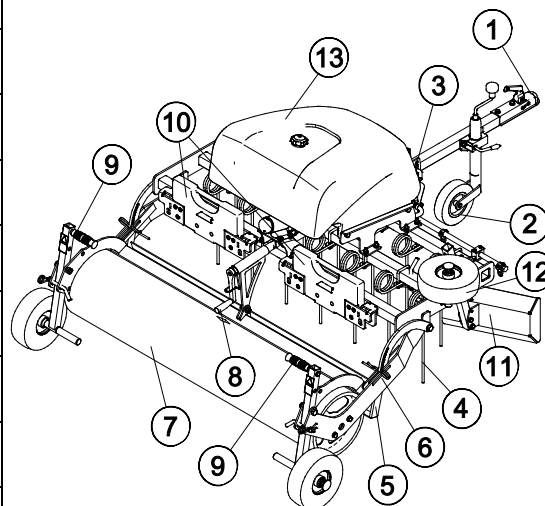

4.2 Emelés

Győződjön meg róla, hogy a munkavégző adapter megfelelően biztosítva van az emelés alatt a véletlen mozgással szemben. Használjon megfelelő fajtájú emelőtartozékokat, például emelőhevedereket, láncokat vagy kampókat. Ne használja az emelőtartozékokat, ha bármilyen sérülés, deformitás vagy más bizonytalan állapot észlelhető rajtuk.

Emelje fel a munkavégző adaptert az emelési pontok használatával, amelyek a szomszédos ábrán láthatóak.

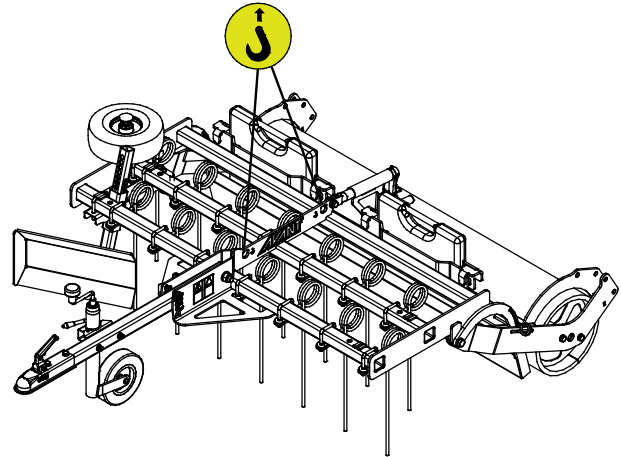

5. A lófuttató-borona használata

Mielőtt megkezdene a munkát, még egyszer ellenőrizze a munkavégző adaptert és az üzemeltetési környezetet, valamint azt, hogy minden akadályt eltávolítottak az üzemeltetési területről. A berendezés biztonságának és legjobb teljesítményének biztosítása érdekében a berendezést és az üzemeltetési környezetet gyorsan vizsgálja meg a használat előtt.

5.1 Használat előtti ellenőrzések

- Bizonyosodjon meg arról, hogy más személyek biztonságos távolságban vannak a rakodógéptől és a munkavégző adaptertől. Soha ne működtesse a rakodógépet, ha valaki közel kerül hozzá. Mindig bizonyosodjon meg arról, hogy biztonságos-e a tolatás a rakodógéppel.
- Ellenőrizze a rakodógép és a munkavégző adapter általános állapotát. Tilos használni a munkavégző adaptert, ha vagy az vagy a rakodógép nincs jó munkavégzési állapotban.
- Csak akkor működtesse a munkavégző adaptert, amikor a vezetőülésben ül. Biztosítsa, hogy a rakodógép és a munkavégző adapter használata biztonságosan és rendeltetésszerűen történjen. Ne hagyja, hogy gyermek kezelje a berendezést.
- Előzetesen távolítson el minden akadályt az üzemeltetési területről. Ne feledkezzen meg a helyes és egészséges munkavégzési módszerekről és feleslegesen ne hagyja el a vezetőülést.
- Ne használja a boronát teher- vagy személyszállításra.
- Use only when the harrow is properly locked and secured in trailer coupling of the loader.
- Check that there is no broken tine in the harrow.
- Never operate the loader or attachments while under the influence of alcohol, drugs, medication that may impair judgement or cause drowsiness, or if not otherwise medically fit to operate the equipment.
- Remember correct working methods and avoid leaving the driver's seat unnecessarily. Practise the use of the attachment and the controls of the loader in a safe area. If you are unfamiliar with the particular loader model, it is recommended to practise its use without any attachments.



**FIGYEL-
MEZTETÉS**

Ellenőrizze le, hogy a rakodógép kompatibilis a munkavégző adapterrel. A munkavégző adapter nem lehet esetlegesen túlterhelve, a rakodógép stabilitását és a rakodógép irányítórendszereinek kompatibilitását a munkavégző adapter mechanikai kompatibilitásán felül szintén biztosítani kell. Ha a munkavégző adaptert olyan rakodógéppel használja, amely nem illik össze az Ön használni kívánt munkavégző adapter modelljével, számolnia kell veszélyekkel, beleértve a felborulást, a munkavégző adapter túlterhelés miatti károsodását, és a munkavégző adapter valamint részeinek irányíthatatlan mozgásaiból eredő kockázatot. Ha az Ön rakodógépe nem szerepel az 1. táblázat felsorolásában (. oldal), akkor ennek a munkavégző adapternek a használata előtt kérdezzen rá Avant forgalmazójánál.



**FIGYEL-
MEZTETÉS**

Ne gázoljon el senkit - Vezetés előtt ellenőrizze a környezetet. Mindig abba az irányba nézzen, amerre a rakodógép mozog. Tolatás előtt mindig biztosítsa, hogy a közelben álló személyek, különösen a gyermekek biztonságos távolságban legyenek, hogy ne történjen tolatási baleset.

5.2 Összekapcsolás és beállítások

Fontos leellenőrizni a munkavégző adapter beállításait az első használat előtt. A tényleges helyes beállítások jelentős mértékben függenek az anyagtól és olyan tényezőktől, mint a tömörség, vagy az anyag nedvességtartalma. Kezdetben a fogak legyenek a hengernél magasabbra beállítva, hogy elkerülje az aréna alsóbb anyagainak felesleges vagy káros felkeverését.

Több fontos beállítás van, amelyet meg kell tenni az optimális teljesítmény és végeredmény érdekében:

1. Vegye ki a csapot és állítsa be a **vonórúd magasságát/szögét** a rakodógépen lévő vonóhorog magasságának megfelelően.

A rudat úgy kell beállítani, hogy a borona kerete egy szintben legyen, amikor a rakodógépre van kapcsolva.

Szükség szerint használja az orrkereket.

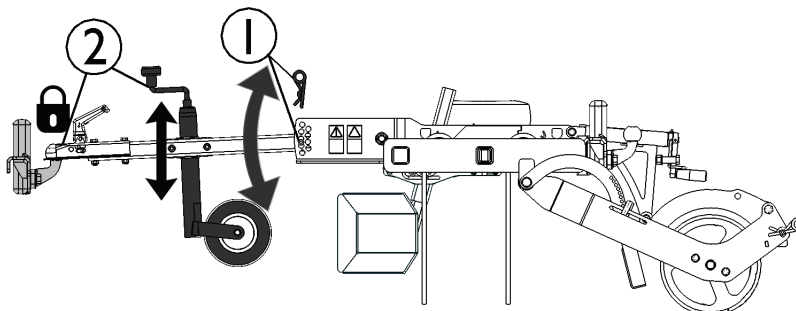

2. **Reteszelve** a vonórudat a rakodógép vonóhorgához. Emelje fel az orrkereket.

Bizonyosodjon meg róla, hogy a vonófej reteszeli a vonógömbön. A vonóhorog oldalán van egy színes visszajelző, amelyen piros, sárga és zöld jelzések találhatók. Ha a pótkocsi reteszelt, a nyíl jelzésnek a zöld terület felé kell mutatnia.

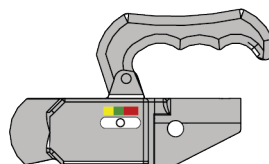

3. Állítsa be az **egyensúlyt a hátsó henger és a fogak között**, a hátsó fogantyú használatával.

Szükség esetén a henger felemelhető, hogy a borona ne érjen a talajhoz.

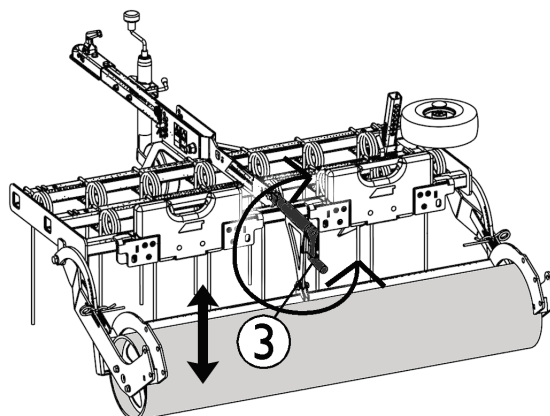

4. Állítsa be a **szintező magasságát** mindkét oldalon:

A: A szintező beállítható bármelyik reteszelt helyzetbe, a csap A jelű nyíláson történő átcsúsztatásával.

B: Néhány anyagon a szintező úszó helyzete jobban működhet (B). Helyezze a csapot az A jelű nyílás fölé.

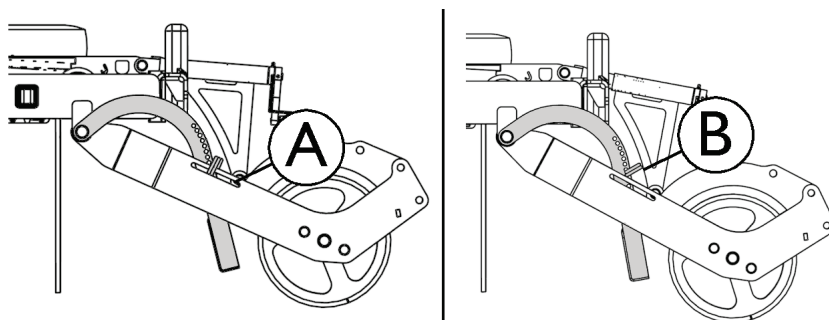



**FIGYEL-
MEZTETÉS**

Zúzóveszély - Tartsa távol a kezét a szintező és a keret közötti résztől. Ha egy csapot eltávolít, a szintező leesik. Soha ne tartsa a kezét a keret és a szintező között a csap eltávolításakor.

5. Állítsa be az oldalkereket és az oldalsó kaparópengét:

A kerék és a kaparópenge is felszerelhető a borona bármelyik oldalára.

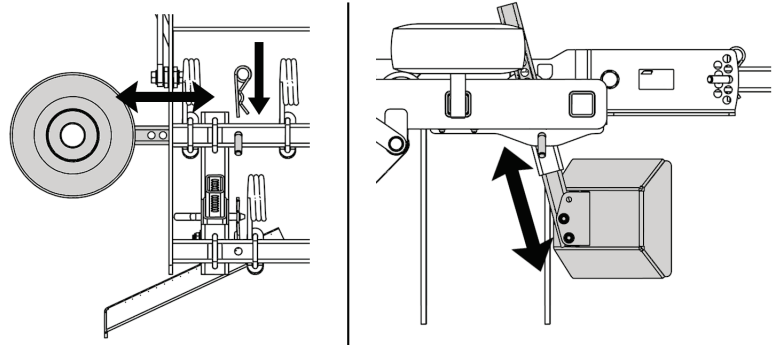

5.2.1 A vízszóró rendszer (opció) elektromos vezetékének csatlakoztatása

Ha a borona a vízszóró rendszerrel van felszerelve, akkor annak vezetékkötegét a rakodógéphez kell csatlakoztatni.

5.2.1.1 A munkavégző adapter elektromos vezetékkötegének csatlakoztatása a rakodógépre

A vízszóró rendszer üzemeltetéséhez annak A34731 cikkszámú vezetékkötege, amelyet a munkavégző adapterrel együtt szállítanak és egy 2 állású kapcsolóval van felszerelve, a rakodógépen lévő 12 V-os kimenetre csatlakozik. Válasszon a fülkében a kapcsolónak olyan helyet, ahol könnyen hozzáférhető de nem használják véletlenül.

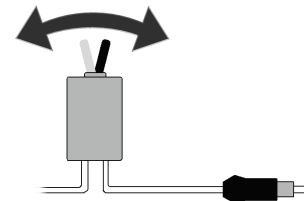

Úgy vezesse el a vezetékét, hogy az ne szoruljon be és ne nyomódjon össze, ne nyúljon meg a berendezés mozgásakor. A rakodógép áramkimenetére vonatkozóan utasításokat a rakodógép kezelési kézikönyvében talál.

5.2.2 Leválasztás

Hidraulikatömlők szétcsatlakoztatása:

A szerelvények szétcsatlakoztatása előtt tegye a munkavégző adaptert biztonságos helyzetbe egy szilárd és sík területen. Kapcsolja a hátsó segédhidraulika vezérlőkarját a semleges állásába.

ÉRTESÍTÉS

A munkavégző adapter szétcsatlakoztatásakor mindig csatlakoztassa szét a hidraulikus csatlakozókat, mielőtt kireteszelné a vonószerkezetet, hogy ezzel megakadályozza a tömlősérülést és az olaj kiömlését. Szerelje vissza a védősapkákat a szerelvényekre, hogy megakadályozza a szennyeződések hidraulikarendszerbe jutását.

A maradvány hidraulikus nyomás leeresztése:

Amennyiben maradvány nyomás marad a munkavégző adapter hidraulikus rendszerében, gyakran előfordul, hogy szétkapcsolhatók a hidraulikus csatlakozások, de lehet, hogy a legközelebbi alkalommal nehezen lehet csatlakoztatni őket. Ha a szerelvények nem csatlakoznak, akkor le kell eresztetni a maradvány nyomást a rakodógép hátsó segédhidraulika-vezérlőkarjának (opcionális extra) elfordításával, a motor kikapcsolt állapotában. Ahhoz, hogy megbizonyosodjon róla, hogy nincs maradvány nyomás a munkavégző adapter hidraulikus rendszerében, akkor a csatlakozások szétcsatlakoztatása előtt állítsa le a rakodógép motorját, és mozgassa a rakodógép hátsó segédhidraulika-vezérlőkarját előre-hátra.



**FIGYEL-
MEZTETÉS**

A munkavégző adapter mozgásának, és a hidraulikaolaj kilövellésének veszélye - Soha ne csatlakoztasson vagy csatlakoztasson le gyorscsatlakozókat vagy egyéb hidraulikus komponenseket, miközben a segédhidraulika vezérlőkarja reteszelve van rá vagy ha a rendszer nyomás alatt áll. Ha a hidraulikus csatlakozásokat csatlakoztatják vagy szétcsatlakoztatják, miközben a rendszer nyomás alatt áll, az a munkavégző adapter nem szándékos mozgásait, vagy a nagynyomású folyadék kilövellését okozhatja, ami súlyos sérüléseket vagy égéseket okozhat. A hidraulika szétcsatlakoztatása előtt kövesse a biztonságos megállás eljárást.

5.3 Használat

Mielőtt megkezdene a munkát:

Olvassa el az összes biztonsági előírást.

A lófuttató-borona használata:

1. Állítsa a munkavégző adaptert munkavégzési helyzetbe a támasztókerekek reteszelésével (opcionális extra), üzemelési helyzetben.
2. Boronálja fel a földfelszínt azzal, hogy a munkavégző adaptert a rakodógéppel a talajon vontatja. Mozgassa a rakodógépet a kívánt irányba, előremenetben.

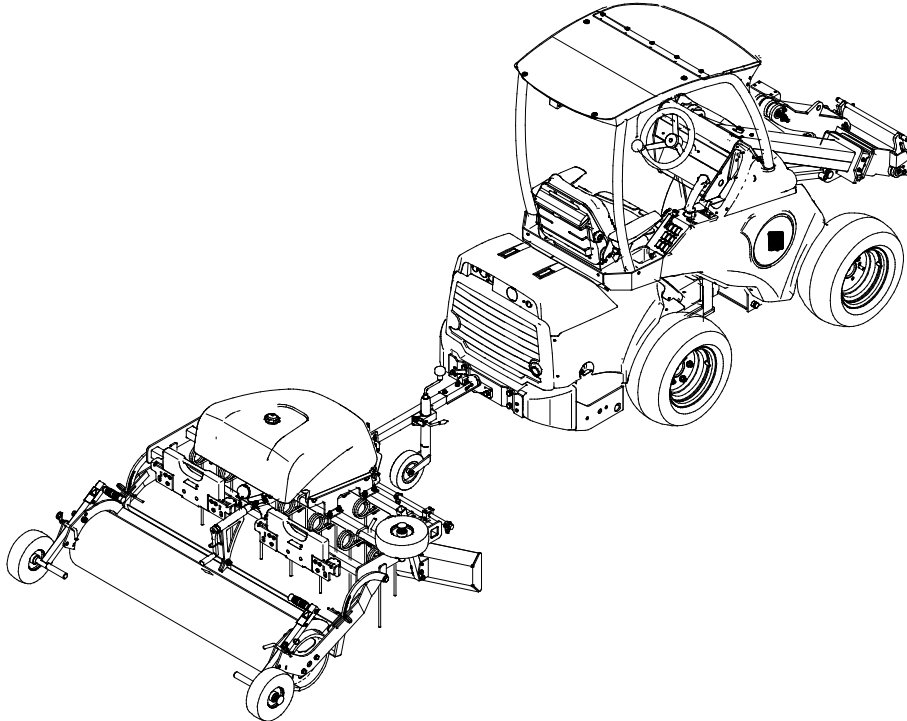

- A lófuttató-borona üzemeltetésekor mindig lassan haladjon. A haladási sebességet az üzemeltetési körülményeknek és a talajnak megfelelően állítsa be.

ÉRTESÍTÉS

A lófuttató-borona üzemeltetésekor kerülje az éles kanyarodást.

ÉRTESÍTÉS

Emelje fel teljesen az orrkereket, mielőtt a boronát használná vagy szállítaná. Ha az orrkerek alacsony helyzetben marad, akkor megsérülhet.

5.4 Tárolás

Csatlakoztassa le és tárolja a munkavégző adaptert sík talajon. A munkavégző adapter tárolására az a legjobb hely, ahol védve van a közvetlen napfénytől, esőtől és a szélsőséges hőmérsékletektől.

- Kerülje azt, hogy a munkavégző adapter közvetlenül a talajon feküdjön. Tegye például fahasábokra vagy raklapra.
- Soha ne hagyja a hidraulikacsatlakozókat a talajon.
- Ellenőrizze le, hogy a munkavégző adapter biztosítva van a tárolás alatti minden mozgással szemben. Ha a tároláshoz nincs leengedve a talajra, akkor reteszelje a hengert.
- Soha ne másszon fel a munkavégző adapterre.

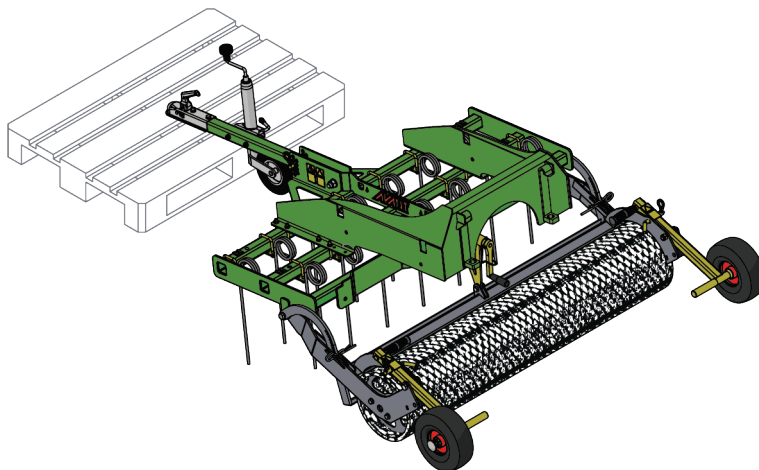

Téli tárolás előtt gondosan tisztítsa meg a munkavégző adaptert, távolítsa el minden maradvány anyagot. Ahol szükséges, javítsa ki a fényezést és zsírozza meg a kenési pontokat, hogy megelőzze a rozsdásodást.



VIGYÁZAT

Zúzóveszély - Akadályozza meg, hogy a henger szabadon guruljon a tárolás során. A szabadon forgó henger kézsérülést okozhat, különösen akkor, ha gyerekek játszanak vele. Akadályozza meg a henger forgását azzal, hogy leengedi a talajra, vagy használjon fahasábokat vagy más eszközöket, hogy megakadályozza a henger forgását a tárolás során.

5.5 Támasztókerekek (opció)

Felszerelhető az A36593 támasztókerék-készlet, hogy a boronát hosszabb távolságokon is lehessen vontatni.

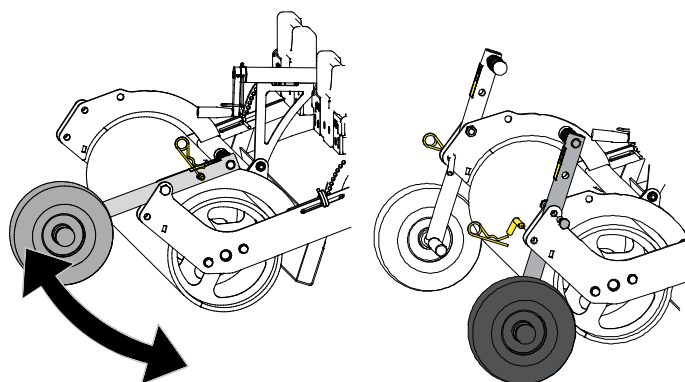

ÉRTESÍTÉS

A kerekek valamelyik üzemi helyzetbe állításához használja mindkét kezét és ezzel egyidőben nyomja a lábával a kereket.

ÉRTESÍTÉS

Mindig reteszelje a kerekeket valamelyik üzemmódban a mellékelt csapokkal.

5.5.1 Szállítási helyzet

Tartsa stabilan a rakodógépet szállítás közben. Reteszelje a támasztókerekeket (ha vannak) szállítási helyzetben, az alábbi ábrán látható módon.

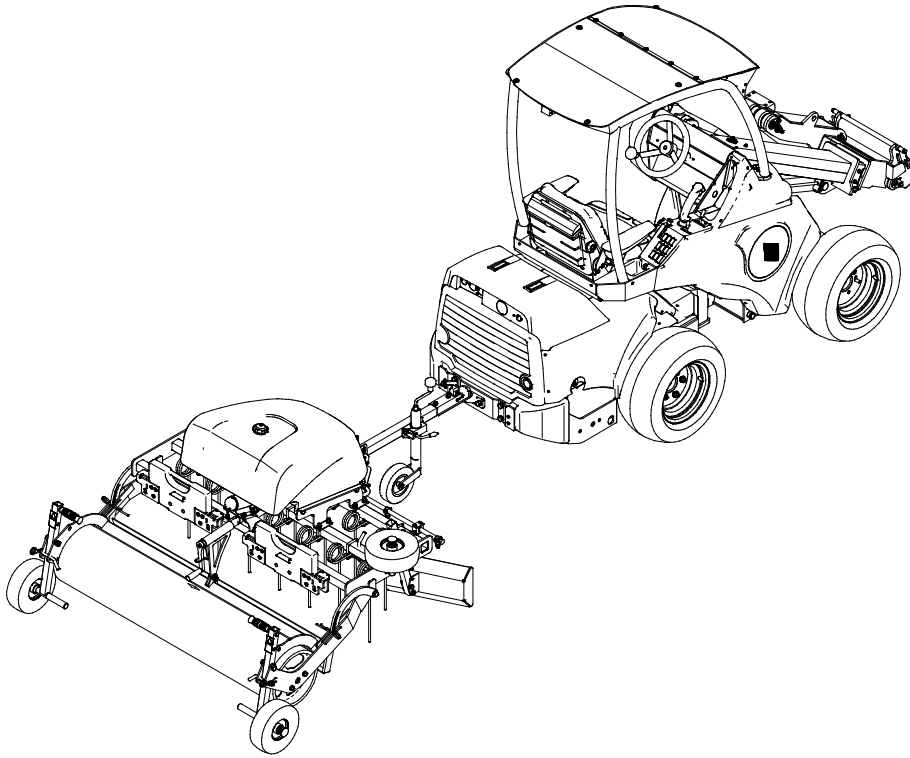

Ha a borona nincs felszerelve támasztókerekekkel, nem javasoljuk a borona vontatását hosszú távolságokon, vagy kemény felszíneken. A borona károsodhat.

ÉRTESÍTÉS

Emelje fel teljesen az orrkereket, mielőtt a boronát használná vagy szállítaná. Ha az orrkerek alacsony helyzetben marad, akkor megsérülhet.

5.6 Szerelési tartozék (opció)

A lófuttató-borona opcionálisan felszerelhető az A449060 cikkszámú szerelési tartozékkal.

Az emelőkészlettel a munkavégző adapter felszerelhető a rakodógép gyorscsatoló lemezére. Az emelőkészlet lehetővé teszi kiegészítő súlyok hozzáadását is a munkavégző adapteren.

Néhány anyagnál a legjobb eredményhez több súlyra van szükség a lófuttató-boronán. Jellemzően a nagyobb sűrűségű vagy könnyen tömörödő anyagok jobban keverednek és szebb a végeredmény ellensúlyok alkalmazásakor.

Ugyanezek az ellensúlyok a rakodógépen is használhatók ellensúlyként.

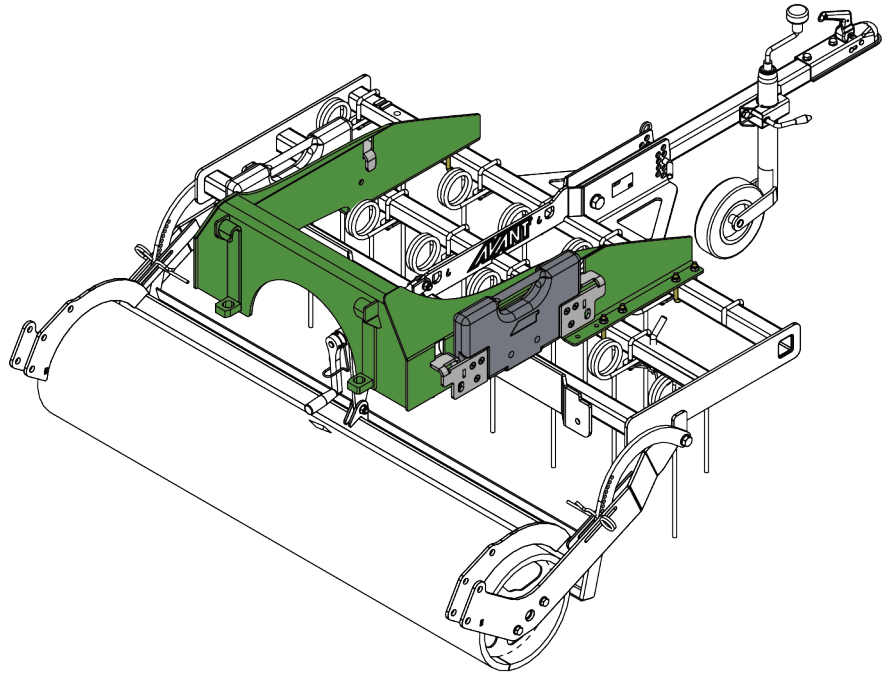

5.6.1 Szállítás emelő tartozékokkal

Amikor a rakodógéppel halad, tartsa a munkavégző adaptert a talajtól elemelve és kissé hátra billentve, ahogy a szomszédos ábrán látszik.

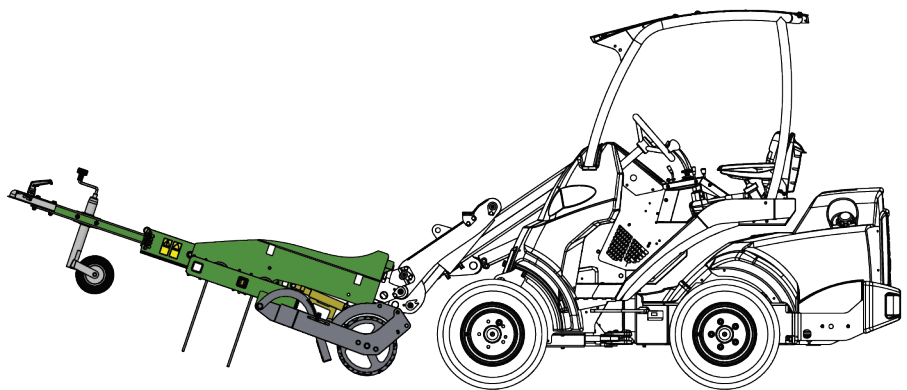

**FIGYEL-
MEZTETÉS**

Borulásveszély - Tartsa stabilan a rakodógépet. A munkavégző adaptert mindig a lehető legalacsonyabban és a talajhoz legközelebb szállítsa. A szállítási út alatt tartsa visszahúzva a teleszkópos gémet.

5.7 Hidraulikus támasztókerekek (opció)

A munkavégző adapter felszerelhető az A37547 cikkszámú hidraulikus támasztókerék-készlettel is, ebben az esetben a kettős működésű hátsó hidraulikus kimenetet fel kell szerelni a rakodógépre. A hidraulikus támasztókerék-rendszer hidraulikacsatlakozói a rakodógép hátsó hidraulikakimenetére csatlakoznak (rakodógépek opcionális felszerelése).

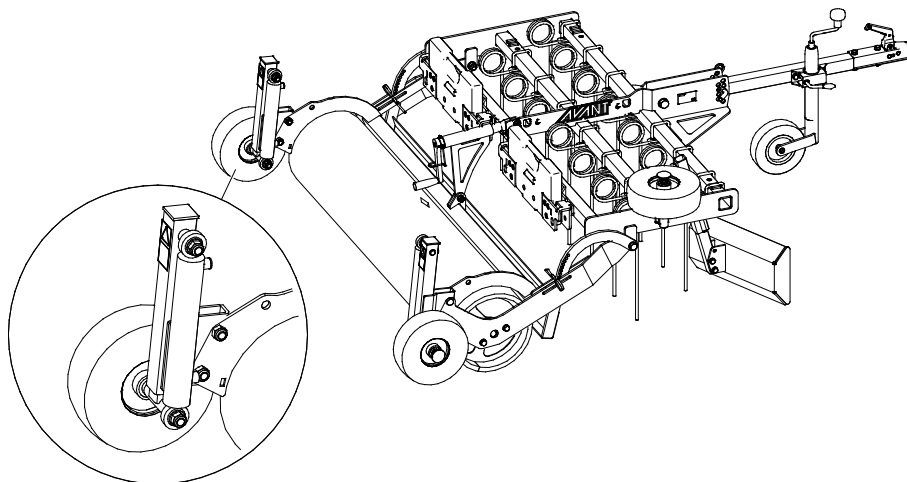

5.7.1 A hidraulikus támasztókerekek használata

600-as, 700-as és 800-as széria rakodógépei:

A felszerelt extra kivezetés működtetése a saját, 2 irányú vezérlőkarjával történik, a vezetőüléstől jobbra. További információkért nézze meg a rakodógép kezelési kézikönyvét.

Más modellek:

A rakodógép fel van szerelve segédhidraulikakivezetés-választó kapcsolóval a standard, az első kimenet vagy a hátsó kimenet kiválasztásához. Ugyanazt a segédhidraulika-vezérlőkart használjuk a támasztókerekek vezérléséhez.

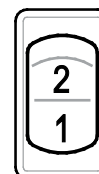

5.7.2 A hidraulikus támasztókerekek felszerelése



Nagy nyomású folyadék bőrbe fecskendeződésének veszélye. A telepítés magában foglalja a hidraulikus alkatrészek összeszerelését is. A helytelen szerelés vagy a laza szerelvények nagynyomású folyadék kilövellését okozhatják. A felszerelésért lépjen kapcsolatba Avant szervizzel.

5.8 Pótsúlyok (opció)

Néhány anyagnál a legjobb eredményhez több súlyra van szükség a munkavégző adapteren. Jellemzően a nagyobb sűrűségű vagy könnyen tömörödő anyagok jobban keverednek és szebb a végeredmény ellensúlyok alkalmazásakor. Ugyanilyen típusú ellensúlyok (A35957) a rakodógépen ellensúlyként is használhatók.

Párban illesse fel az ellensúlyokat, és rögzítse azokat csavarokkal mindkét végükön.

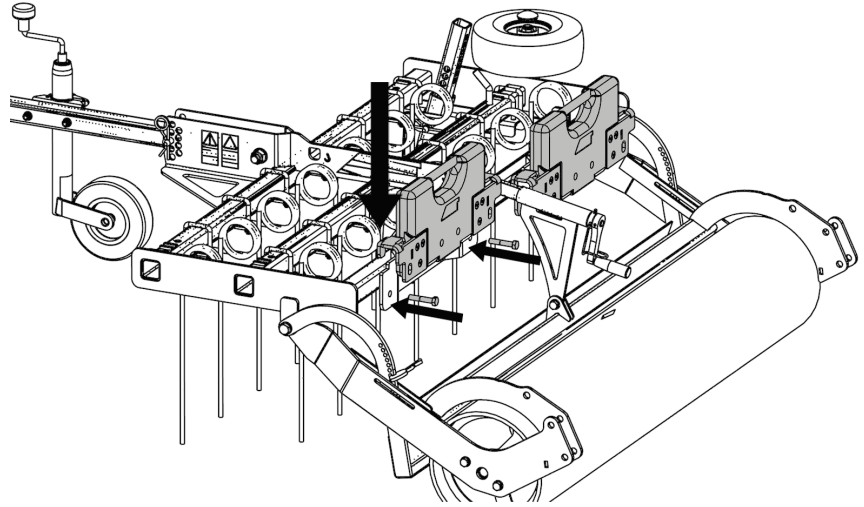

ÉRTESÍTÉS

Összesen max. 4 súly rakható fel (oldalanként 2 db). Túl sok súly felszerelése károsíthatja a munkavégző adaptert.

6. Vízsóró rendszer

A porterjedés csökkentésére és a még kompaktabb végeredmény érdekében a borona felszerelhető vízsóró rendszerrel.

Ez a fejezet ismerteti a vízsóró rendszer felszerelését és használatát. Az A37065 opció tartalmaz a készlet felszereléséhez minden szükséges alkatrészt.

Az alábbi képen a borona felszerelt vízsóró rendszerrel látható.

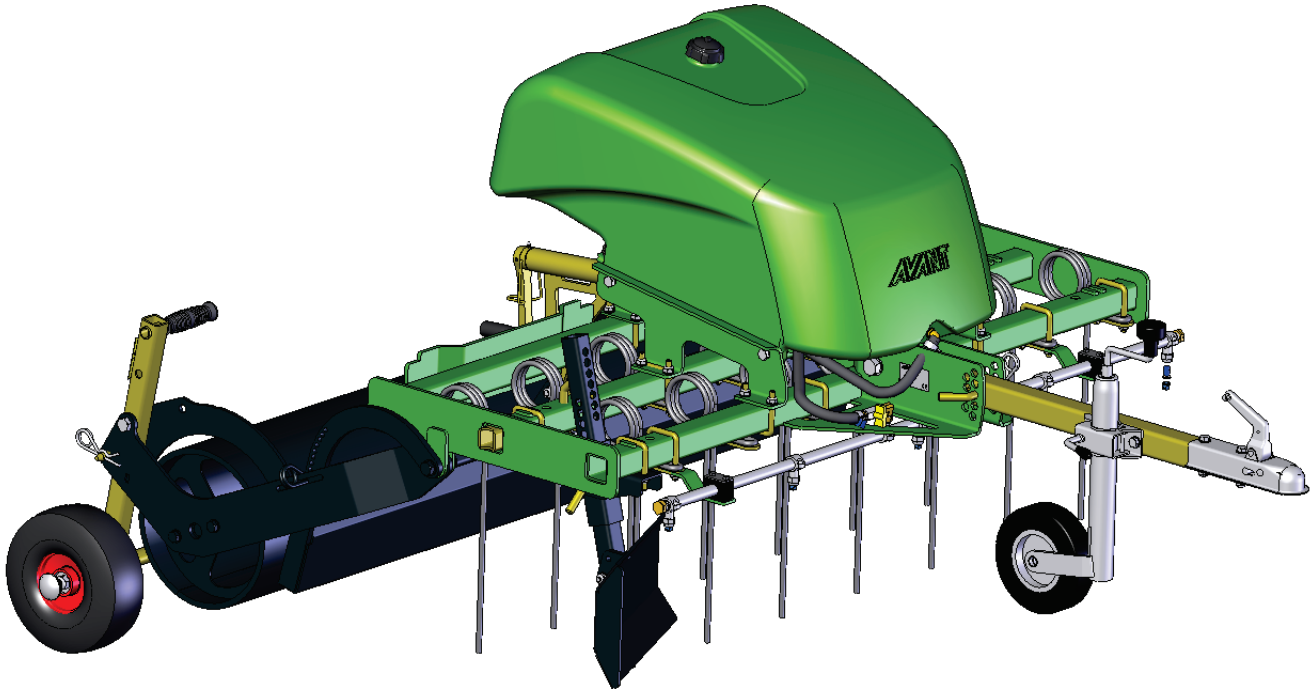

6.1 A vízsóró rendszer használata

A BE-KI kapcsolóval felszerelt kábelleteget a munkavégző adapterrel együtt szállítják ki. A vízpermetező rendszer szivattyújának be- vagy kikapcsolásához használja a kapcsolót.

A munkavégző adapter elektromos vezetékkegének csatlakoztatásának módjára vonatkozó utasításokért nézze meg a következő oldalt: .

Olyan helyen tartsa a fülkében a kapcsolót, hogy az könnyen hozzáférhető legyen, de ne használják véletlenül.

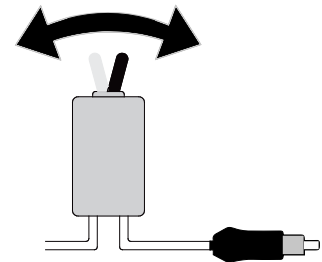

Mielőtt bekapcsolná a vízszivattyút, bizonyosodjon meg arról, hogy van víz a tartályban. Amikor üres a tartály, kapcsolja ki a szivattyút, hogy az ne sérüljön meg. Csak friss víz használatát javasoljuk. Más anyagok eltömíthetik a fúvókákat vagy a szűrőt, vagy károsodást, ill. korróziót okozhatnak a vízrendszer alkatrészeiben. Tisztítsa meg a vízsóró rendszert a tartály friss vízzel történő kiöblítésével, valamint néhány percn át permetezzen friss vizet a rendszerből.

Tárolás előtt ürítse le a vizet a tartályból. A borona fogai elgörbülhetnek, ha a boronát vízzel a tartályban tárolja.

ÉRTESÍTÉS

Mielőtt fagyos körülmények között eltárolná a munkavégző adapter, teljesen ürítse le a rendszert. Ha betölt egy kevés ablakmosó folyadékot a tartályba, majd átjártja a szivattyún és a fúvókákon, az megakadályozhatja a kis mennyiségű víz megfagyását.

ÉRTESÍTÉS

A vízpermetező rendszer szivattyúja könnyen megsérül, ha szárazon működtetik. Bizonyosodjon meg arról, hogy van víz a tartályban. Használat után kapcsolja ki a permetező rendszert és zárja el a víztömlő szelepét, hogy megakadályozza a vízbejutást. Használat előtt ne felejtse el kinyitni a szelepet.

6.2 A vízsóró rendszer felszerelése

A vízsóró rendszer felszereléséhez néhány alapvető szerszámra van szükség. Az utasítások betartásával gyorsan felszerelheti az alkatrészeket. Ha bármilyen kérdése van, vagy ha fel akarja szereltetni a vízsóró rendszert, akkor további tájékoztatásért forduljon az Avant forgalmazóhoz vagy a szervizponthoz.

ÉRTESÍTÉS

Ezek az utasítások mutatják az alapvető folyamatokat és a munka javasolt sorrendjét. A készlet néhány része már össze lehet szerelve, amikor azokat kiszállítják.

A képek néhány részlete az egyszerűség kedvéért el lehet rejtve vagy át lehet szerkesztve. Például a vízszivattyúhoz csatlakozó elektromos vezeték nem látszik az ábrákon. Kövesse az egyes összeszerelési lépések alapvető elveit.



VIGYÁZAT

Bizonyosodjon meg arról, hogy a munkavégző adapter a felszerelés közben nem mozog - Felborulás vagy leesés veszélye. A borona mozgásai lábszár- vagy lábfejsérülést okozhatnak Önnek. Soha ne másszon fel a boronára és ne üljön rá a felszerelési munka során.

1 A vízszivattyú összeszerelése

- Szerelje fel a vízszivattyút (1) a tartóelemeire (2) csavarokkal (3), két alátéttel (4) és anyákkal (5).

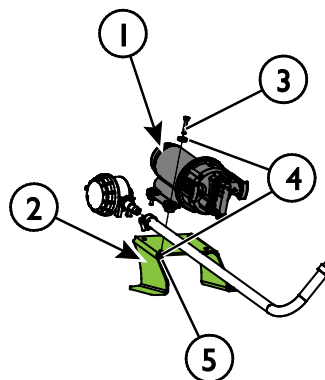

2 Víztömlők csatlakoztatása

- Szerelje fel a vízszivattyú (6) szűrőjét annak oldalára
- Szerelje fel a könyökelemet (7) a víztartályra
- Szerelje fel szorosan a víztömlőket (8) tömlőbilincsekkel (11)

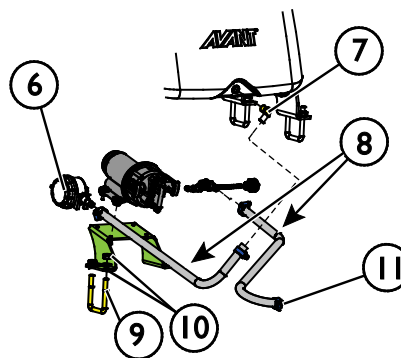

3 **Vízszivattyú felszerelése a lófuttató-boronára**

- Emelje rá a vízszivattyú szerelvényt a lófuttató-borona keretének hátsó négyszögletes rúdjára
- A vízszivattyúnak a keretre történő felszereléséhez használja az U alakú csavarokat, alátéteket és anyákat
- Szerelje fel a víztömlőket és a vízszivattyú elektromos vezetékét kötegelőkkel a keret középső területére

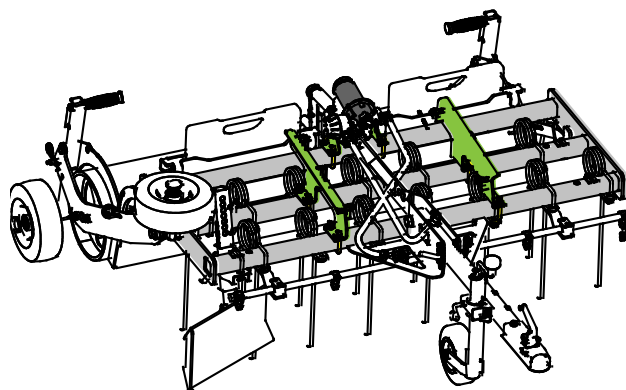

4 **A víztartály felszerelése a boronára**

- Igazítsa össze a négy rögzítőszerelvényt (12) a víztartályon lévő furatokkal
- Szereljen fel konzolokat (13) a tartályra csavarokkal és távtartókkal
- Emelje rá a vízszivattyút a konzoljaival a lófuttató-borona keretének közepére
- Rögzítse a víztartály-szerelvényt U csavarokkal, távtartókkal és anyákkal. A víztartályt a borona keretének első két négyszögletes gerendájára kell felszerelni

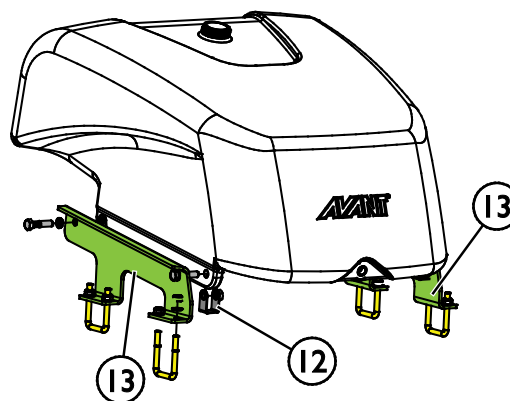

5 **A vízsóró cső felszerelése**

- Helyezze fel a bilincseket és a konzolokat (14) a szórócsőre (15)
- Cserélje ki a három konzolt a lófuttató-borona első fogainál a szórócső konzoljaira
- Csatlakoztasson a víztömlőt a szórócsőhöz, tömlőbilinccsel

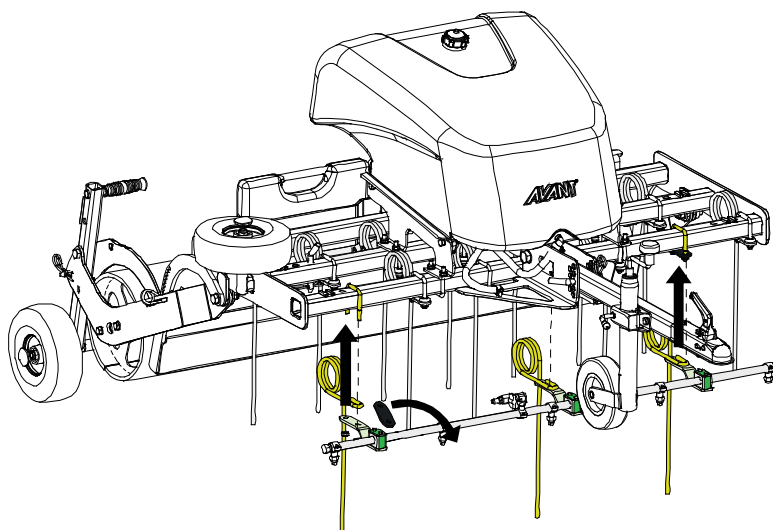
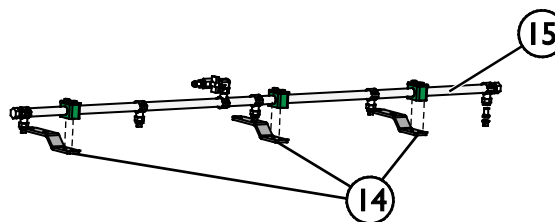

7. Karbantartás és szervizelés

A munkavégző adaptert úgy tervezték, hogy a lehető legkevesebb karbantartást igényelje. A folyamatos karbantartás magában foglalja a rendszeres tisztítást és kenést, valamint a munkavégző adapter állapotának figyelemmel követését. A leereszkedő gépalkatrészek miatti zúzódásveszély következtében minden karbantartási munkát akkor kell elvégezni, amikor a mozgó alkatrészek teljesen leereszkedtek, és a munkavégző adapter sík felületen leereszkedett a talajra. Mindenféle karbantartást vagy szervizelést megelőzően kövesse a biztonságos megállás eljárást.



Zúzódásveszély - Soha ne lépjen felemelt munkavégző adapter alá. Győződjön meg arról, hogy a munkavégző adapter minden karbantartási munka alatt megfelelően meg van támasztva. Soha ne lépjen felemelt munkavégző adapter alá. A rakodógém váratlanul leereszkedhet a karbantartás során, ami zúzódásból vagy ütődésből adódó súlyos sérüléseket okoz még akkor is, ha a rakodógép motorja nem jár. Minden karbantartási és szervizelési munkát akkor kell elvégezni, amikor a munkavégző adapter biztonságos helyzetbe leereszkedett.

7.1 A hidraulikus komponensek vizsgálata

Akkor ellenőrizze a hidraulikatömlők és hidraulikus komponensek állapotát, amikor a motort leállították, a rendszer lehűlt és a nyomás távozott. Ne használja a berendezést, ha szivárgást észlelt a munkavégző adapter vagy a rakodógép hidraulikus rendszerében. A kiáramló hidraulikafolyadék a bőrbe hatolhat és súlyos sérüléseket okoz. Azonnal kérjen orvosi segítséget, ha hidraulikafolyadék hatolt át a bőrén. Minden hidraulikaolajjal érintkező testrészt alaposan mosson meg vízzel és szappannal. A hidraulikaolaj a környezetre is káros és bármilyen, a környezetbe történő szivárgást meg kell akadályozni. Minden szivárgást az észlelése után azonnal ki kell javítani. A legkisebb szivárgás is gyorsan erőteljessé válhat. A munkavégző adaptert csak olyan fajtájú hidraulikaolajjal üzemeltesse, amely az Avant rakodógépekben elfogadott.



Nagy nyomású folyadék bőrbe fecskendeződésének veszélye - Engedje le a maradványnyomást a karbantartás előtt.

Soha ne kezelje akkor a hidraulikus alkatrészeket, amikor a hidraulikus rendszer nyomás alatt áll, mivel eltörhet vagy meglazulhat egy szerelvény, és a kiszabaduló olaj súlyos sérüléseket okozhat. Ne használja a berendezést, ha hibát észlelt a hidraulikus rendszerben.



Szemrevételezéssel ellenőrizze a tömlőket repedések és kidörzsölődés szempontjából. Ha szivárgás jeleit észleli, a komponens ellenőrzéséhez tartson oda egy kartonpapír darabot arra a helyre, ahol a szivárgást gyanítja. Ne kézzel keresse meg a szivárgást. Kövesse figyelemmel a tömlők kopását, és hagyja abba a használatot, ha bármelyik tömlő külső rétege lekopott. Ellenőrizze a tömlők elvezetését. Igazítsa be a tömlőbilincseket, hogy elkerülje a tömlők kidörzsölődését. A tömlők üzemi élettartama korlátozott. Az üzemeltetési körülményektől függően minden tömlőt legfeljebb 3–5 év használat után alaposan meg kell vizsgálni, és szükség esetén újra ki kell cserélni.

Ha bármilyen hibát talál, az azt jelenti, hogy a hidraulikatömlőt vagy komponenst ki kell cserélni és a berendezést a megjavításáig nem szabad használni. Pótalkatrészek a legközelebbi AVANT forgalmazónál vagy feljogosított szervizpontnál kaphatók. Ha Önnek nincs megfelelő ismerete és tapasztalata a hidraulikus szerelvényekkel kapcsolatban, illetve a javítás biztonságos elvégzésére vonatkozóan, akkor a javítási munkát hagyja professzionális szerelőkre.

7.2 A munkavégző adapter tisztítása

Rendszeresen tisztítsa meg a munkavégző adaptert, hogy megelőzze a szennyeződés felhalmozódását, amelyet még nehezebb eltakarítani. A tisztításhoz használható nagynyomású mosóberendezés és enyhe tisztítószer. Ne használjon erős oldószereket és ne szórja rá közvetlenül a hidraulikus alkatrészekre, vagy a munkavégző adapteren lévő címkékre.

7.3 Kenés

Összesen 3 kenési pont van a munkavégző adapteren;

- kettő a henger végein lévő csapágyakon,
- és egy a hengerállító karban.

A megfelelő kenési időköz nagymértékben függ az üzemeltetési körülményektől, de legalább 10 használati óránként kenőanyagot kell alkalmazni. Biztosítani kell a csatlakozások megfelelő kenését, és ha a csapágyak szennyezettek, akkor kenőanyagot kell beadagolni. A beadagolt kenőanyag ki fogja nyomni a szennyeződést.

Zsírzás előtt tisztítsa meg a zsírzószem végét és egyszerre csak kis mennyiségű zsírt adjon hozzá. Az összes zsírzószem szabványos R1/8" méretű. A sérült zsírzószemeket cserélje ki.

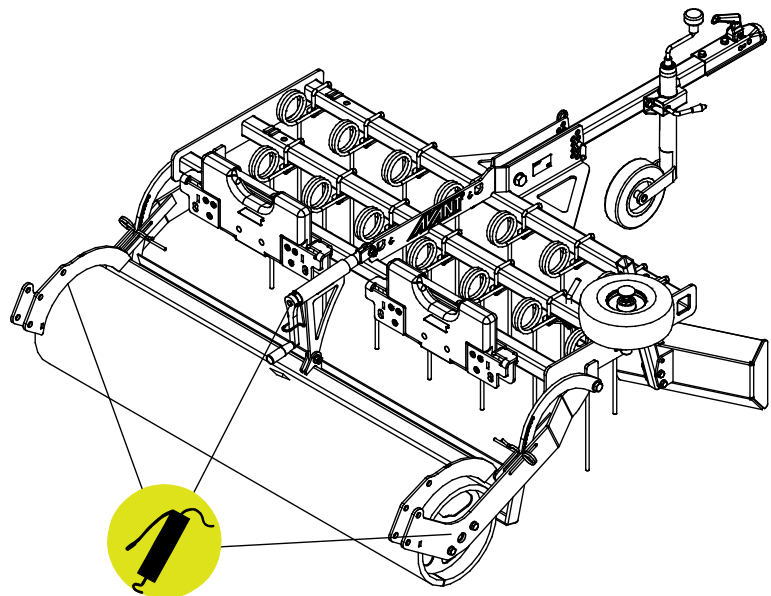

7.4 Fémszerkezetek felülvizsgálata

A munkavégző adapter fém szerkezeti részeit is rendszeresen felül kell vizsgálni. Szemrevételezéssel ellenőrizze, vannak-e sérülések, és alaposan vizsgálja meg a gyorscsatlakozós konzolokat, valamint azok környezetét. Tilos használni a munkavégző adaptert, ha az deformálódott, elrepedt, elszakadt, vagy bármilyen egyéb módon megrongálódott.

Hegesztéssel végzett javítást csak hegesztő szakmunkások végezhetnek. Hegesztéskor kizárólag a munkavégző adapterben használt acélhoz megfelelő módszerek és adalékanyagok használata megengedett. A javításokra vonatkozó további tájékoztatásért lépjen kapcsolatba a legközelebbi szervizponttal.

7.4.1 Fogkarbantartás

A fogak és fogtartók állapotát legalább néhány használat után le kell ellenőrizni. Minden sérült egységet cseréljen ki.

7.5 Ártalmatlanítás az élettartam végén

Amikor a munkavégző adapter eléri hasznos élettartama végét, akkor azt helyesen kell ártalmatlanítani és hulladékként kezelni. Szerelje szét a munkavégző adaptert, és különítse el az egyes anyagokat, mint például a műanyag, az acél, a gumi és az olajok. Minden olajat ürítsen le és fogjon fel, majd a helyi hatályos jogszabályok betartásával kezelje azokat. Soha ne hagyjon olajokat vagy egyéb anyagot a környezetben.

Minden egyes anyagot hasznosítson újra azzal, hogy a megfelelő gyűjtőhelyen leadja őket. Ha lehet, bizzon meg hulladékkezelő céget az újrahasznosítással.

8. Jótállási feltételek

Az AvantTecno Oy az általa gyártott munkaeszközökre a vásárlás időpontjától 1 év (12 hónap) jótállást vállal.

A jótállás az alábbi javítási költségekre terjed ki:

- A javításra fordított munkaidő költsége amennyiben a javítás nem a gyárban történik.
- A gyártó kicserél minden hibás alkatrész és komponenst.

Előzetes egyeztetés alapján bizonyos esetekben a gyártó megtérítheti a vevő által helyben beszerzett komponensek költségét.

A jótállás nem terjed ki:

- Az előírt karbantartáshoz szükséges komponensekre, kopó-fogyó alkatrészekre és munkaidőre.
- A különleges üzemi körülményekből, nem megfelelő használatból, az AvantTecno Oy előzetes engedélye nélküli szerkezeti változtatásokból, karbantartás hiányából, vagy nem gyári alkatrészek használatából adódó meghibásodásokra.
- A meghibásodásból származó esetleges más káreseményekre, kieső munkaidőre, stb.
- A javítással kapcsolatos utazási és/vagy szállítási költségekre.

FI	EY-vaatimusten mukaisuusvakuutus	Alkuperäinen kieliversio
SV	EG-försäkran om överensstämmelse	Originalversion
EN	EC Declaration of Conformity	Original language
HU	EK megfeleléségi nyilatkozat	Az eredeti dokumentum fordítása



Valmistaja / Tillverkare / Manufacturer / Gyártó
Osoite / Adress / Address / Cím

AVANT TECNO OY
Ylötie 1
33470 YLÖJÄRVI,
FINLAND

Vakuutamme täten, että alla mainitut tuotteet täyttävät konedirektiivin turvallisuus- ja terveysvaatimukset (direktiivi 2006/42/EY muutoksineen). Seuraavia yhdenmukaistettuja standardeja on sovellettu /

Vi försäkras härmed att nedan beskrivna produkter överensstämmer med hälso- och säkerhetskrav i EG-maskindirektiv (EG-direktiv 2006/42/EG som ändrat). Följande harmoniserade standarder har tillämpats /

We hereby declare that the products listed below are in conformity with the provisions of the Machinery Directive (directive 2006/42/EC as amended). The following harmonized standards have been applied:

Ezúton nyilatkozunk, hogy az alábbiakban felsorolt termékek megfelelnek a gépekről szóló irányelvnek (2006/42/EK irányelv módosításai). Az alábbi harmonizált szabványokat alkalmaztuk

SFS-EN ISO 12100, SFS-EN ISO 4413

Mallit / Modeller / Models / Models

Avant	
Hydraulitoimisilla tukipyörillä varustettu maneesilana; Avant-kuormaajan työlaite	A21646 & A36593
Hydraulisk ridhussplanerare; arbetsredskap för Avant lastare	
Horse arena harrow that is equipped with hydraulic support wheels; attachment for Avant loaders	
Lófuttató borona; munkavégző adapter Avant rakodógépekhez	



22.3.2023 Ylöjärvi, Finland

Jani Käkelä,
Toimitusjohtaja / Verkställande direktör /
CEO / Ügyvezető



AVANT[®]