

AZ ÁROKÁSÓ KEZELÉSI KÉZIKÖNYVE



A37403
A34432
A37392
A37404
A33559
A34433
A33556
A33558
A33817
A33761
A34211
A35299

MUTATÓ



ELŐSZÓ	4
Információk	4
A gépekről szóló irányelv (csak az Európai Közösségben).....	4
Megfelelőségi nyilatkozat	4
REGISZTRÁCIÓ	6
BEVEZETÉS	9
AZ ÁROKÁSÓ MEGFELELŐSÉGE	9
BIZTONSÁGI MEGJEGYZÉSEK	10
Védje magát!.....	10
Szükséges felszerelés	10
Ismerje meg a berendezést.....	10
Veszély, Figyelmeztetés, Vigyázat.....	10
Védelmi és biztonsági eszközök	11
A berendezés ellenőrzése	11
Veszélyek osztályozása (Csak az ANSI biztonsági címkékre alkalmazható).....	11
Biztonsági óvintézkedések	12
AZONOSÍTÁS	13
Jellemző beállítás	13
AZ ÁROKÁSÓ EGYSÉG FELHELYEZÉSE	14
Csúszókormányzású rakodógépek.....	14
HIDRAULIKUS CSATLAKOZÓK	15
BEJÁRATÁS	16
ELŐKÉSZÍTÉS	17
ÁROKMÉLYSÉG BEÁLLÍTÁSA	18
CSÚSZÓTALP OLDALLEMEZÉNEK BEÁLLÍTÁSA	19
MUNKAVÉGZÉS	20
SZÁLLÍTÁS	22
Szállítás közúton.....	22
Szállítás a munkavégzés helyszínén	22
Javasolt utazási pozíció	22
KARBANTARTÁS ÉS KENÉS	23
Rendszeres karbantartás.....	24
Napi ellenőrzések.....	24

Heti ellenőrzések (a napi ellenőrzéseken felül)	24
Olajtartály kapacitása	24
Olajcsere	25
Láncbeállítás	26
Lánc leszerelése/cseréje	27
Vágófog karbantartása.....	28
Az orron található görgős csapágy cseréje	29
Lánckerék kiszérése és cseréje.....	30
HIBAELHÁRÍTÁS	31
JÓTÁLLÁSI NYILATKOZAT	33

ELŐSZÓ

Információk

Információkérés vagy megrendelés esetén, valamint minden írásbeli megkeresés alkalmával adja meg a modell típusát és sorozatszámát. A sorozatszám az árokásó oldalán található lemezről leolvasható.

99- ○		
Modell	Sorozatsz.:	Tömeg:
Átfolyási tartomány:	Ettől: Eddig:	CE
Nyomástartomány:	Ettől: Eddig:	
Max. Ellennyomá	Gyártási év	○

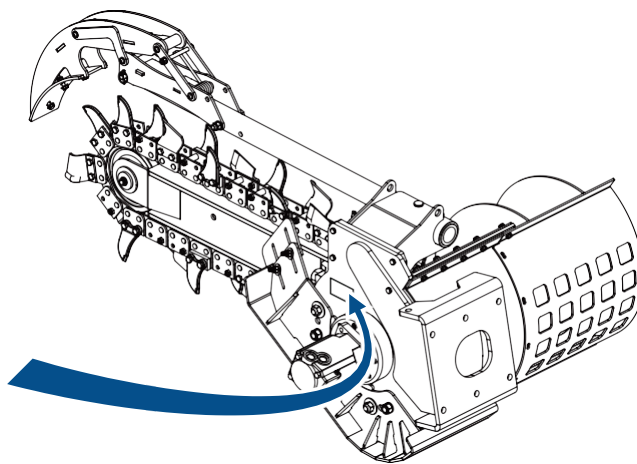

A gépekről szóló irányelv (kizárólag az Európai Közösségben)

A gépekről szóló 2006/42/EK (korábban 98/37/EK) a gépekre vonatkozó alapvető egészségvédelmi és biztonsági követelmények harmonizációjáról rendelkezik, kötelező egészségvédelmi és biztonsági követelmények és önkéntes harmonizált szabványok kombinációja révén. Ezek az irányelvek csak azokra a termékekre vonatkoznak, amelyeket első alkalommal kívánnak forgalomba hozni vagy üzembe helyezni a piacon.

A gyártónak vagy a meghatalmazott képviselőnek „Megfelelőségi nyilatkozatot” kell kiállítania.

Megfelelőségi nyilatkozat

Amennyiben az árokásókat az Auger Torque Europe Ltd által gyártott szerelőkeretekkel együtt szállítják, hogy árokásó-szerelvényt alkossanak, az Auger Torque Europe Ltd ellenőrzi a szállított alkatrészek alkalmasságát. Ennek bizonyítására és a gépekről szóló irányelv törvényes követelményeinek való megfelelés érdekében megfelelőségi nyilatkozatot adnak ki és CE-jelölést alkalmaznak a szerelvényen.

(példamásolat következik)

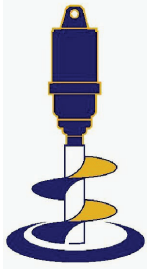

AUGERTORQUE

Manufactured By
Auger Torque Europe Limited

EU megfeleloségi nyilatkozat

Felelős személy:

Név	
Beosztás	
Cégnév	<i>Auger Torque Europe Ltd.</i>
Cím	<i>Hazelton, Cheltenham, GL54 4DX, England</i>
Telefon	<i>++44 (0) 1451 861652</i>
Fax	<i>++44 (0) 1451 861660</i>

Kijelenti, hogy az alábbi termék:

Gyártó	<i>Auger Torque Europe Ltd.</i>
Modell	
Sorozatszám	

Megfelel a gépekről szóló 2006/42/EK számú irányelvnek.

Megfelel továbbá a termékre vonatkozó alapvető egészségügyi és biztonsági követelményeknek, nemzeti szabványoknak és az átültetett harmonizált szabványoknak.

Aláírta:
(A felelős személy)

Kelt

REGISZTRÁCIÓ

Töltse ki ezt a nyomtatványt, és tartsa együtt a kézikönyvvel



Ylötie 1
FI-33470
Ylöjärvi,
Finnország
Tel. +358 3 347 8800
Telefax +358 3 348 5511
E-mail: sales@avanttecono.com

MODELLSZÁM:

SOROZATSZÁM:

GYÁRTÁSI DÁTUM:

BESZÁLLÍTÓ/FORGALMAZÓ:

BESZÁLLÍTÓNAK/KERESKEDŐNEK ELADÁS DÁTUMA:

EREDETI VÉGFELHASZNÁLÓNAK ELADÁS DÁTUMA:

TULAJDONOS VAGY KEZELŐ:

GAZDAGÉP GYÁRTMÁNY ÉS MODELL:

Megjegyzés: A beszállítóval/kereskedővel folytatott kommunikáció során mindig adja meg a sorozatszámot.

REGISZTRÁCIÓ



Jótállási okok miatt ezt a nyomtatványt **KI KELL TÖLTENI**, és vissza kell küldeni az Avant Tecno Oy címére a végfelhasználónak történt értékesítést követő 14 napon belül.

AVANT[®]
AVANT TECNO OY

Ylötie 1
FI-33470
Ylöjärvi,
Finnország
Tel. +358 3 347 8800
Telefax +358 3 348 5511
E-mail: sales@avanttecno.com

MODELLSZÁM:

SOROZATSZÁM:

GYÁRTÁSI DÁTUM:

BESZÁLLÍTÓ/FORGALMAZÓ:

BESZÁLLÍTÓNAK/KERESKEDŐNEK ELADÁS DÁTUMA:

EREDETI VÉGFELHASZNÁLÓNAK ELADÁS DÁTUMA:

TULAJDONOS VAGY KEZELŐ:

GAZDAGÉP GYÁRTMÁNY ÉS MODELL:

Megjegyzés: A beszállítóval/kereskedővel folytatott kommunikáció során mindig adja meg a sorozatszámot.

Garanciális okokból a jelen lap hátoldalán található űrlapot kell kitölteni, és vissza kell küldeni a következő címre:

**Avant Tecno Oy
Ylötie 1
FI-33470
Ylöjärvi,
Finnország**

BEVEZETÉS

Az Avant Tecno Oy vállalat köszöni, hogy Ön új terméket vásárolt. Ez a kezelési útmutató azért készült, hogy lehetővé tegye a berendezés biztonságos üzemeltetését.

Az Avant Tecno Oy árokások meghatározott gazdagéppel történő használatra vannak kialakítva, az Avant Tecno Oy szerelőkereteinek választékával együtt. Feltéve, hogy megfelelően használják és tartják karban, ezek biztonságos és megbízható módszert biztosítanak a földben történő árokásáshoz.

A kenési és karbantartási időközökre vonatkozó információkat lásd a 24. oldalon. A

meghajtó egység üzemeltetése előtt vegye figyelembe:

Az Ön meghajtó egysége teljesen érkezik, fel van töltve a megfelelő mennyiségű olajjal. Nincs szükség az olajsint ellenőrzésére.

A hidraulikatömlőket fel kell szerelni, és a megfelelő nyomatékkel meg kell húzni (lásd 15. oldal). Az egységet a javasolt eljárást követve kell bejáratni (lásd 16. oldal).

MEGJEGYZÉS:

Ezt az üzemeltetési utasítást a gazdagép üzemeltetési utasításaival együtt kell használni.

Az utasításokat tartalmazó könyveket a gép részének kell tekinteni. Ezeket mindig biztonságos helyen, a géppel együtt kell tartani, hogy könnyen és gyorsan bele lehessen tekinteni.

Új, vagy pótpéldányok az Avant Tecno Oy forgalmazótól, vagy közvetlenül az Avant Tecno Oy cégtől szerezhetők be.

Az Avant Tecno Oy folyamatosan törekszik termékkínálatának fejlesztésére és kiterjesztésére, ezért fenntartja a jogot, hogy műszaki adatait bármikor értesítés vagy kötelezettség nélkül megváltoztassa. A vállalat nem vállal felelősséget a gépek műszaki adatai és a kiadványaiban szereplő leírások közötti eltérésekért.

AZ ÁROKÁSÓ MEGFELELŐSÉGE

Az alábbi táblázatban látható, hogy melyik árokásó-tartozék kompatibilis az egyes Avant gépekkel.

		GÉP																		
		R20	R28	R35	218	220	313S	320S	320S+	419	420	520	525LPG	528	630	635	640	745	750	760i
ADAPTER	XHD600	X	X	✓✓	X	X	X	X	✓✓	X	X	X	✓✓	✓✓	✓✓	✓✓	✓✓	✓✓	✓✓	✓✓
	XHD900	X	X	✓✓	X	X	X	X	✓✓	X	X	X	X	X	✓✓	✓✓	✓✓	✓✓	✓✓	✓✓
	XHD1200	X	X	✓✓	X	X	X	X	✓✓	X	X	X	X	X	X	✓✓	✓✓	✓✓	✓✓	✓✓

Jelmagyarázat: ✓✓ Tökéletes ✓ Elfogadható X Nem kompatibilis

BIZTONSÁGI MEGJEGYZÉSEK

Védje magát!

Győződjön meg róla, hogy védőruházatot és személyes biztonsági felszereléseket visel.

Szükséges felszerelés

- Munkavédelmi sisak
- Munkavédelmi szemüveg
- Hallásvédő
- Rossz időjárás ellen védő ruházat
- Láthatósági ruházat
- Védőkesztyű
- Munkavédelmi bakancs

NE VISELJEN laza ruhadarabokat, ékszereket vagy egyéb tárgyakat, és kössön össze minden olyan hosszú haját, amely belegabalyodhat a kezelőszervekbe vagy a gép egyéb részeibe.

Ismerje meg a berendezést

Ismerje meg a gép és a munkavégző adapterek összes kezelőszervének működését.

HA A KÉZIKÖNYVBEN VAN VALAMI, AMIT NEM ÉRT, FORDULJON A GÉP KÉPVISELŐJÉHEZ VAGY A GYÁRTÓHOZ, ÉS KÉRJE MEG, HOGY MAGYARÁZZA EL ÖNNEK.

Veszély, Figyelmeztetés, Vigyázat

Az alábbi szimbólumnak 3 fontos jelentése van, ha a következő feliratokkal együtt használják.



VESZÉLY: KÖZVETLENÜL FENYEGETŐ VESZÉLYES helyzet, amely HALÁLLAL vagy NAGYON SÚLYOS SÉRÜLÉSSSEL JÁR



FIGYELMEZTETÉS: ESETLEGESEN VESZÉLYES helyzet, amely HALÁLLAL vagy NAGYON SÚLYOS SÉRÜLÉSSSEL JÁR HAT



VIGYÁZAT: ESETLEGESEN VESZÉLYES helyzet, amely KÖNNYŰ SÉRÜLÉSSSEL JÁR HAT

Védelmi és biztonsági eszközök

Minden védőeszközt tartson a helyén, és legyen biztonságosan rögzítve. Győződjön meg arról, hogy minden védőburkolat, védőpajzs és biztonsági jelzés megfelelően fel van szerelve és jó állapotban van.

A berendezés ellenőrzése

A berendezés üzemeltetése előtt szánjon időt a gép ellenőrzésére, és győződjön meg arról, hogy minden rendszer megfelelően működőképes állapotban van.

- Soha ne üzemeltesse a berendezést elhasználódott vagy sérült alkatrészekkel, illetve ha alkatrészek hiányoznak. Kizárólag eredeti cserealkatrészeket használjon.
- Mielőtt bármilyen karbantartási munkát végezne, mindig bizonyosodjon meg arról, hogy a gazdagép biztonságos és stabil, a motorja ki van kapcsolva, és a hidraulikacsövek le vannak választva.
- Ellenőrizze, vannak-e laza, törött, hiányzó vagy sérült alkatrészek. Mindent állítson helyre, és győződjön meg róla, hogy minden biztonsági eszköz a helyén van.
- Végezze el a berendezéshez előírt összes karbantartást.
- Mindig védje kezeit. Válasszon megfelelő kesztyűt, amikor a berendezést a felszerelése, eltávolítása vagy beállítása során kezeli
- Mindig védje lábait munkavédelmi bakancs viselésével.



FIGYELMEZTETÉS: A nyomás alatt álló hidraulikafolyadék a bőrbe vagy a szem belsejébe hatolhat, és súlyos SZEMÉLYI SÉRÜLÉST, VAKSÁGOT VAGY HALÁLT okozhat. A folyadékszivárgás nyomás alatt esetleg nem látható. A szivárgások megkereséséhez használjon egy fadarabot. NE A PUSZTA KEZÉT HASZNÁLJA. Szemvédelem céljából viseljen munkavédelmi szemüveget. Bármilyen, a bőr alá fecskendezett folyadékot sebészileg KELL eltávolítani. HALADÉKTALANUL FORDULJON ORVOSHOZ

Győződjön meg arról, hogy az összes hidraulikavezeték helyesen van felszerelve

Mielőtt nyomás alá helyezné a hidraulikus rendszert, győződjön meg arról, hogy minden csatlakozás szoros, és hogy a vezetékek, csövek és tömlők nem sérültek. A hidraulikavezetékek szétválasztása előtt bizonyosodjon meg arról, hogy minden nyomást leengedett.

Veszélyek osztályozása (Csak az ANSI biztonsági címkékre alkalmazható)



VESZÉLY: KÖZVETLEN VESZÉLY! - Amennyiben nem érti meg, vagy nem tartja be ezt a tájékoztatást, annak valószínűleg személyi sérülés vagy halál lesz a következménye.



FIGYELMEZTETÉS: Amennyiben nem tartja be ezeket az utasításokat, annak személyi sérülés vagy halál lehet a következménye.



VIGYÁZAT: Amennyiben nem tartja be ezeket az utasításokat, annak könnyebb személyi sérülés vagy a gép, illetve a jármű károsodása lehet a következménye.



MEGJEGYZÉS: Ez fontos információ a berendezés megfelelő használatához. Be nem tartása a berendezés idő előtti meghibásodásához vezethet.

TISZTÍTSA MEG VAGY CSERÉLJE KI A BIZTONSÁGI MATRICÁKAT, HA NEM OLVASHATÓK VAGY ÉRTHETŐEK EGYÉRTELMŰEN

Biztonsági óvintézkedések



SOHA ne üzemeltesse és ne szerelje össze a berendezést úgy, hogy nem értette meg **teljesen** a berendezés és a gazdagép üzemeltetési utasításait is.

Az Auger Torque azt javasolja, kérjen útmutatást a forgalmazótól az egység üzemeltetését megelőzően.

SOHA ne üzemeltesse a berendezést, csak ha Ön jó fizikai erőben van, és szellemileg egészséges állapotú.

SOHA ne üzemeltesse a berendezést, ha bármilyen anyag befolyása alatt áll (beleértve a drogokat és az alkoholt is), ami ronthatja a látását.

SOHA ne üzemeltesse a berendezést elhasználódott vagy sérült alkatrészekkel, illetve ha alkatrészek hiányoznak. Kizárólag eredeti cserealkatrészeket használjon.

SOHA ne engedje, hogy a közelben álló személyek (beleértve az állatokat is) 6 méternél/20 lábnál közelebb kerüljenek a munkavégzési területhez.

SOHA Soha ne hagyja, hogy gyermekek üzemeltessék a berendezést.



MINDIG mérje fel a munkavégzési területet, mielőtt megkezdene a műveleteket. Ellenőrizze, vannak-e potenciális veszélyek, pl. Elektromos vagy kommunikációs kábelek stb.

MINDIG , mielőtt bármilyen karbantartási munkát végezne, bizonyosodjon meg arról, hogy a gazdagép biztonságos és stabil, valamint a motorja ki van kapcsolva.

MINDIG bizonyosodjon meg róla, hogy a munkavégző adapter felé menő hidraulikaolaj-ellátás le van választva a hidraulikatömlők szétválasztásával, mielőtt a berendezést felhelyezné, eltávolítaná vagy beállítaná

MINDIG viseljen fejtámlát és szemvédőt, amikor az egységen munkát végez.

MINDIG védje kezeit. Válasszon megfelelő kesztyűt, amikor a berendezést a felszerelése, eltávolítása vagy beállítása során kezeli.

MINDIG védje a lábait. Viseljen munkavédelmi bakancsot.

MINDIG tartsa be a gazdagép zajvédelemre vonatkozó utasításait.

MARADJON ÉBER. Ha valami eltörik, meglazul vagy nem működik a berendezésen, **ÁLLÍTSA MEG A MUNKÁT**, engedje le a berendezést a földre, állítsa le a motort és zárja le a hidraulikus tápellátást, vizsgálja meg a gépet, és a működés folytatása előtt javíttassa meg vagy állíttassa be.

AZONOSÍTÁS

Jellemző beállítás

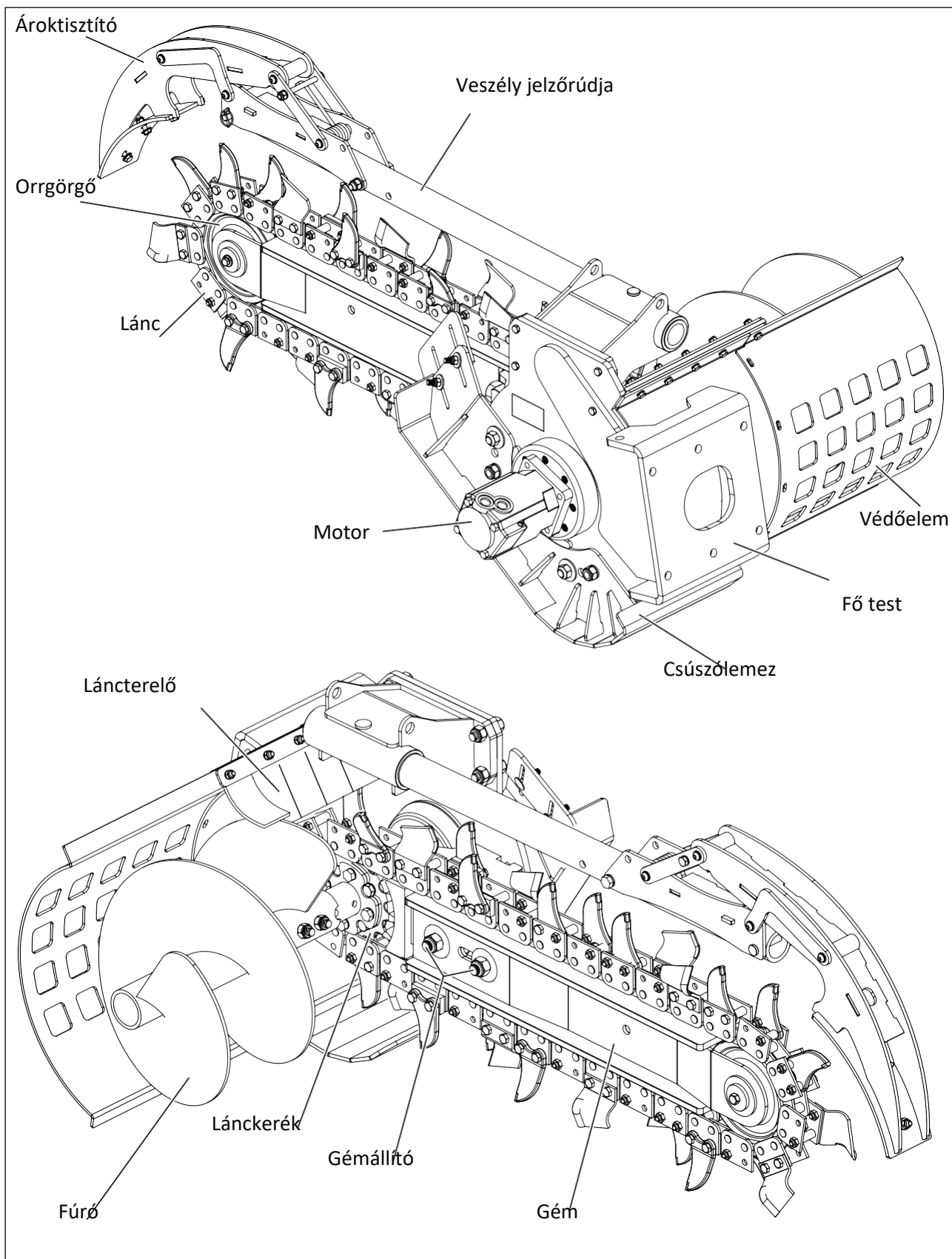

AZ ÁROKÁSÓ EGYSÉG FELHELYEZÉSE

Csúszókormányzású rakodógépek

A BIZTONSÁG MINDENK ELŐTT!



Mindig párban végezzék a munkát (2 képzett munkatárs) az árokásó egység komponenseinek a gazdagépre való fel- és leszerelésekor. Mindig ellenőrizze a munkavégző adapter tömegét, és bizonyosodjon meg arról, hogy megfelelő berendezéssel rendelkezik annak kezeléséhez.



MINDIG ellenőrizze a gazdagépet:

- Megfelelő munkavégzési állapotban van-e
- Megfelelően van-e leparkolva, sík talajon
- **BE** van-e húzva a kézifékje, a hidraulikaköre ki van-e oldva, és a motorja **KI** van-e kapcsolva.

Ellenőrizze, hogy a megfelelő modellé-e és megfelelő típusú-e a felfogókeret, hogy illeszkedjen a gazdagéphez. Biztosítsa, hogy az összeillesztés előtt a felfogókeret és a munkavégző adapter illesztési pontjai tiszták legyenek. Megfelelő besorolású emelőberendezéseket használjon, ha szükségesek (a tömegre vonatkozóan lásd az adattáblát).



ÖSSZEILLESZTÉS Bizonyosodjon meg arról, hogy minden komponens meg van zsírozva az egységen:

A tartozékok csatlakoztatásához lásd a gazdagép kezelési kézikönyvét

- 1). Illessze a felfogókeretet a gazdagép karjaira.
- 2). A karokkal bizonyosodjon meg róla, hogy az egység biztonságosan rögzül a helyén.

Helyezze el az áramlás és visszafolyó hidraulikacsöveket az árokásó egységre (lásd 15. oldal).

Csatlakoztassa a gyorskioldós csatlakozókat.

Ellenőrizze le, hogy a hidraulikacsövek elég hosszúak ahhoz, hogy engedjék az árokásót csuklani a munkavégzés alatt.

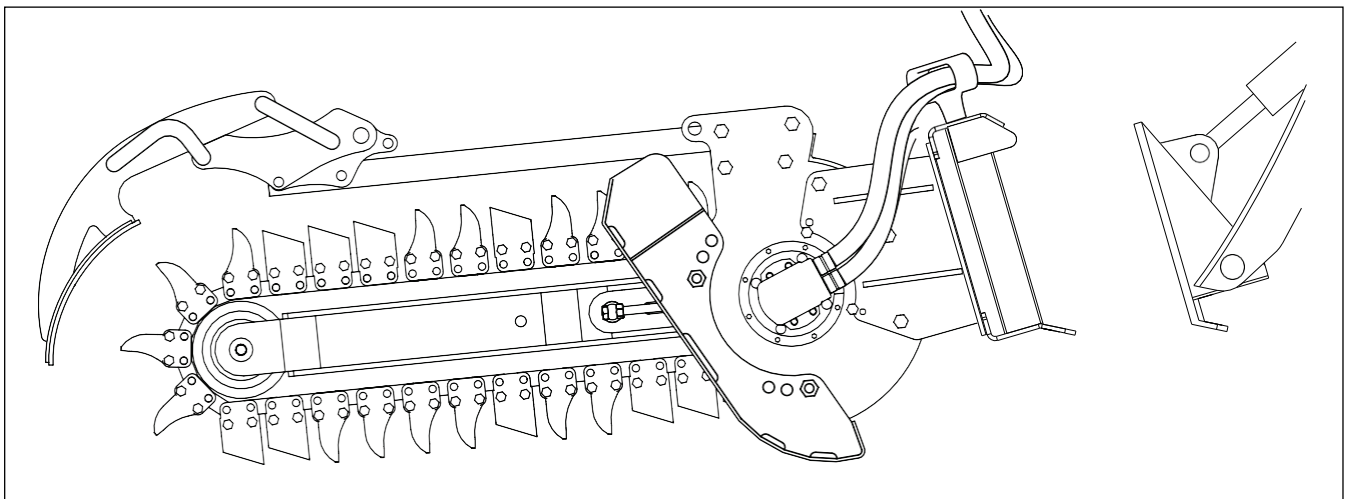

HIDRAULIKUS CSATLAKOZÓK



FIGYELMEZTETÉS:

A nyomás alatt álló hidraulikafolyadék a bőrbe vagy a szem belsejébe hatolhat, és súlyos személyi sérülést, vakságot vagy halált okozhat. A folyadékszivárgás nyomás alatt esetleg nem látható. A szivárgások megkereséséhez használjon egy darab fát vagy kartonpapírt. **NE** a puszta kezét használja. Szemvédelem céljából viseljen munkavédelmi szemüveget. Bármilyen, a bőr alá fecskendezett folyadékot sebészileg **KELL** eltávolítani. Haladéktalanul forduljon orvoshoz.

Az Avant Tecno Oy árokások az Avant Tecno Oy meghatározott szerelőkereteivel és az árokásó kopóalkatrészeivel együtt történő használatra vannak kialakítva. Feltéve, hogy megfelelően használják és tartják karban, ezek biztonságos és megbízható módszert biztosítanak a földben történő árokásáshoz.

Az üzemeléshez minden Avant Tecno Oy árokásó egységnek a gazdagép segédhidraulika-tápellátása felől 'áramlási' és 'visszafolyó' hidraulikafolyadékra van szüksége. Minden árokásó átfordítható, ehhez a gazdagépre fel kell szerelni egy kétutas áramlású segédkört. Kérjen tanácsot a gazdagép forgalmazójától.

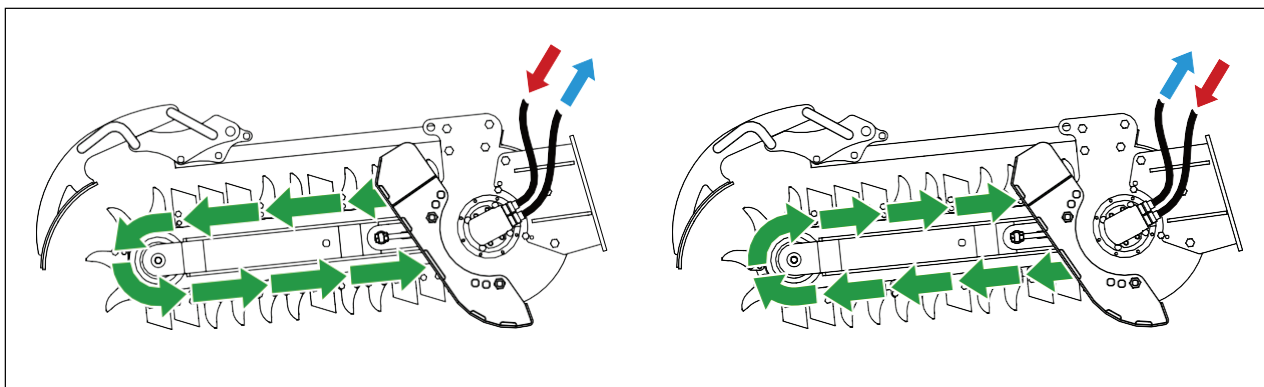

Hidraulikatömleők felhelyezésekor bizonyosodjon meg arról, hogy azok a tömlőszerelvények helyes meghúzási nyomatékával vannak meghúzva.

Az árokásó egyes modelljeit hidraulikatömleőkkel, de kevesebb hidraulikus gyorscsatlakozóval szállítják, amelyek a gazdagéphez való csatlakozáshoz szükségesek.

Ezeket helyben kell beszerezni, és kompatibilisnek kell lenniük a gazdagépen lévő kiegészítő hidraulikus gyorscsatlakozókkal.

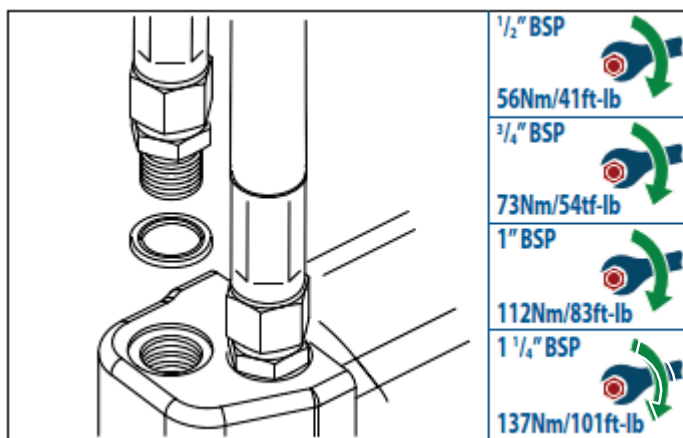

A gazdagép segédhidraulika-csatlakozói általában a rakodókarok végéhez közel helyezkednek el.

Kulcsfontosságú, hogy az olajellátás az adott árokásó egységre megadott határértékeken belül legyen;

Ellenőrizze, hogy a gép névleges átfolyása (l/min - gal/min) és nyomása (bar - PSI) nem haladja meg a sorozatszám táblán feltüntetett határértékeket.

BEJÁRATÁS

A motor élettartamának maximalizálása érdekében a motort egy ideig be kell jártni.

A bejáratás elvégzéséhez függessze fel az árokásó egységet a földtől szabadon, vízszintes gémmel.

A bejáratás időtartama alatt biztosítsa, hogy a munkaterület 6 méteres/20 lábas körzetébe senki (beleértve az állatokat is) ne kerülhessen be.

A motort a teljes üzemi terhelés alkalmazása előtt mindkét irányban 20 percig a névleges nyomás 30%-ával működtesse.

A legjobb motorélettartam további biztosítása és a jótállás fenntartása érdekében nézze meg a kenésre vonatkozó utasításokat a 25. oldalon.

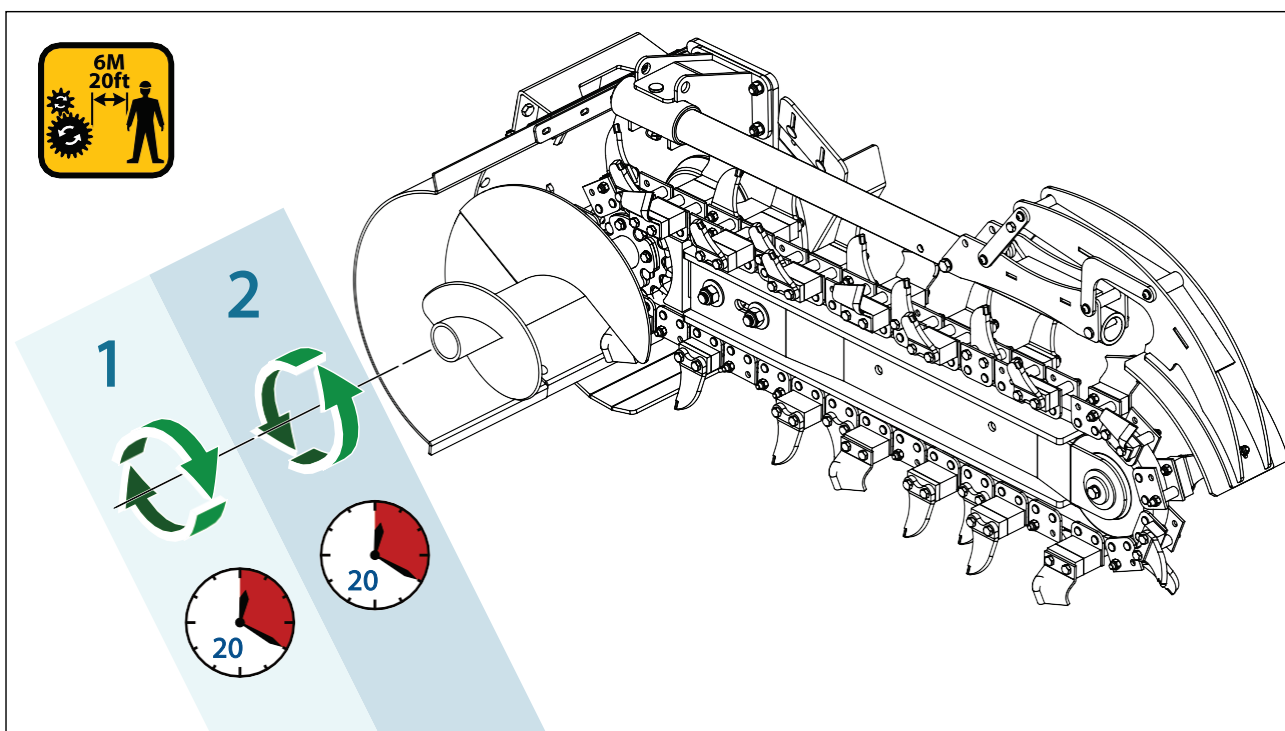

ELŐKÉSZÍTÉS



VEGYE FIGYELEMBE a topográfiát (pl. a süllyedés veszélye, a lejtés szöge, a padkákhoz és korábbi földmunkákhoz viszonyított helyzet).



JEGYZE MEG a talaj típusát és állapotát, hogy ki lehessen választani a megfelelő fogakat.

MINDIG végezzen helyszíni felmérést és kockázatértékelést munkakezdés **ELŐTT**.



KERÜLJE a föld alatti veszélyforrásokat, például a víz- / gáz- / villany- / kommunikációs vezetékeket stb.

Kétség esetén a munka elvégzése előtt mindig figyelembe kell venni az érzékelőberendezéseket és a szakmai tanácsadást.

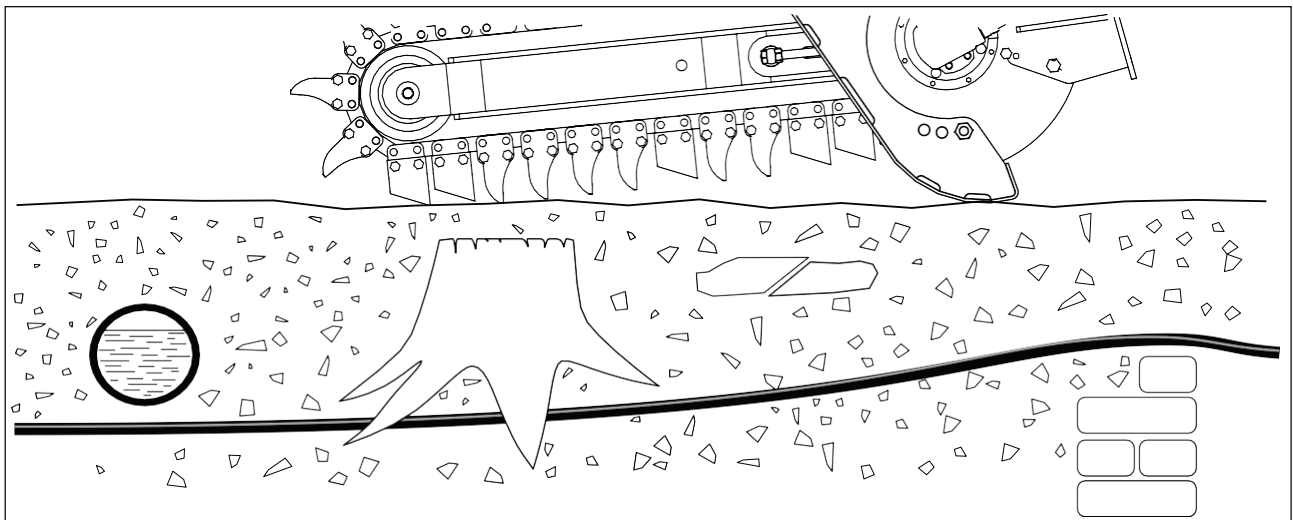

ÁROKMÉLYSÉG BEÁLLÍTÁSA

Az árok mélységét a csúszólemez szabályozza, amely sík felületével a talajon fut. A csúszólemez szögének megváltoztatásával az árokásó a háromféle mélységbeállítás egyikével működhet.

A csúszólemezt 2 anya rögzíti a fő karosszérián lévő csapokhoz, a nyilak által jelzett módon. A csúszólemezen lévő 3 pár rögzítőfurat lehetővé teszi az árok mélységének beállítását az alábbi ábrákon látható módon.

Az árok mélységének beállítása után húzza meg az anyákat 138 Nm/102 ft-lb nyomatékkal.

Mélységbeállítási táblázat (Méretek (mm/in))		XHD ÁROKÁSÓ		
		600	900	1200
		300 12	600 24	800 32
		450 18	750 30	1000 40
		600 24	900 36	1200 48

CSÚSZÓTALP OLDALLEMEZÉNEK BEÁLLÍTÁSA

Annak biztosítása érdekében, hogy az árok bal oldala törmeléktől mentes legyen, a csúszótalpat oldallemezzel szerelték fel, amely a törmeléket a láncra tereli vissza. Ez biztosítja, hogy a csiga a jobb oldalon a lehető legnagyobb mennyiségű törmeléket távolítsa el.

Az árokások állítható oldallemezzel rendelkeznek. Ezt a lánc szélességének megfelelően kell beállítani, hogy a lánc sérülése nélkül optimálisan el lehessen eltávolítani a törmeléket.

Lazítsa meg az anyákat (A), és állítsa az oldallemezt a megfelelő lyukpozícióba a lánchoz, hogy a lemez és a legszélesebb fogak közötti megfelelő távolságot elérje.

Húzza meg az anyákat.

Árokásó - Törmelékvezető állítólemez

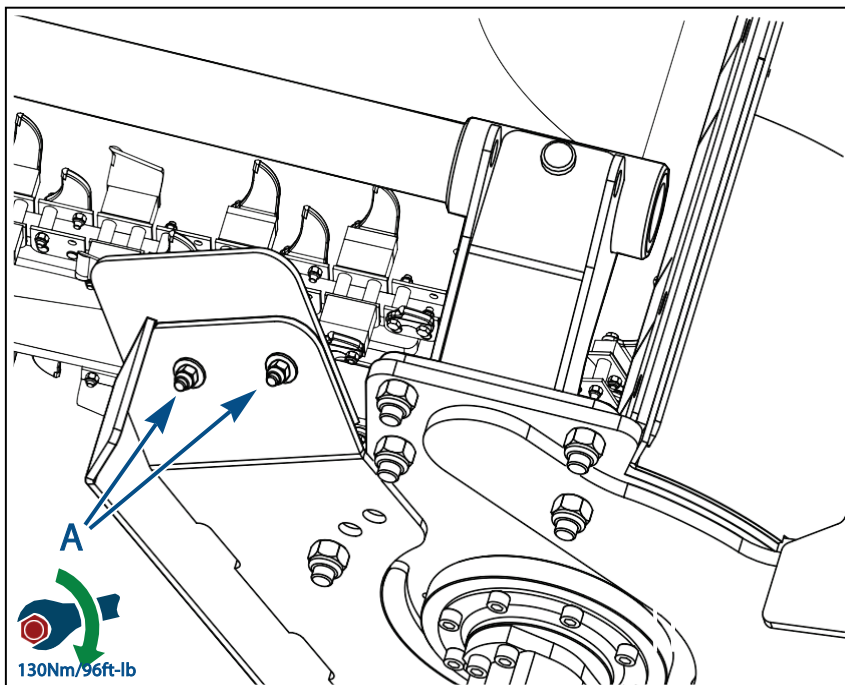
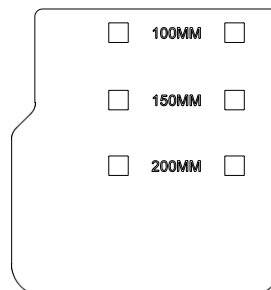

MUNKAVÉGZÉS

A munka megkezdése előtt győződjön meg az alábbiakról:



A megfelelő tömlők vannak felszerelve, és megfelelően meg vannak húzva (lásd 15. oldal). Az egység bejáratása megfelelően megtörtént (lásd 16. oldal).



Senki nincs a munkavégzési terület 6 méteres / 20 lábás körzetén belül.

- A** Kapcsolja ki a gazdagépet, és győződjön meg arról, hogy a hidraulikus rendszer ki van reteszelve. Állítsa az ároktisztítót a NYITOTT állásba, és rögzítse a csapszeggel.
- B** Indítsa el a gazdagépet, kapcsolja össze a hidraulikarendszert, és győződjön meg arról, hogy a lánc a megfelelő irányba mozog. Állítsa be az árokásót úgy, hogy a csúszótalp hátsó része szilárdan a talajon álljon.
- C** Az árokásó működő láncával és a csúszólemezekre helyezett súllyal FOKOZATOSAN forgassa az árokásót úgy, hogy az behatoljon a talajba. Vágás közben mindig tartsa a súlyt a csúszólemezen.
- D** Amikor a csúszólemez lapos felülete szilárdan érintkezik a talajjal, FOLYAMATOSAN tolasson a gazdagéppel. Kerülje el a lánc megállását. Legalább 2 méter/6 láb árokásás után ÁLLÍTSA MEG a gazdagépet.

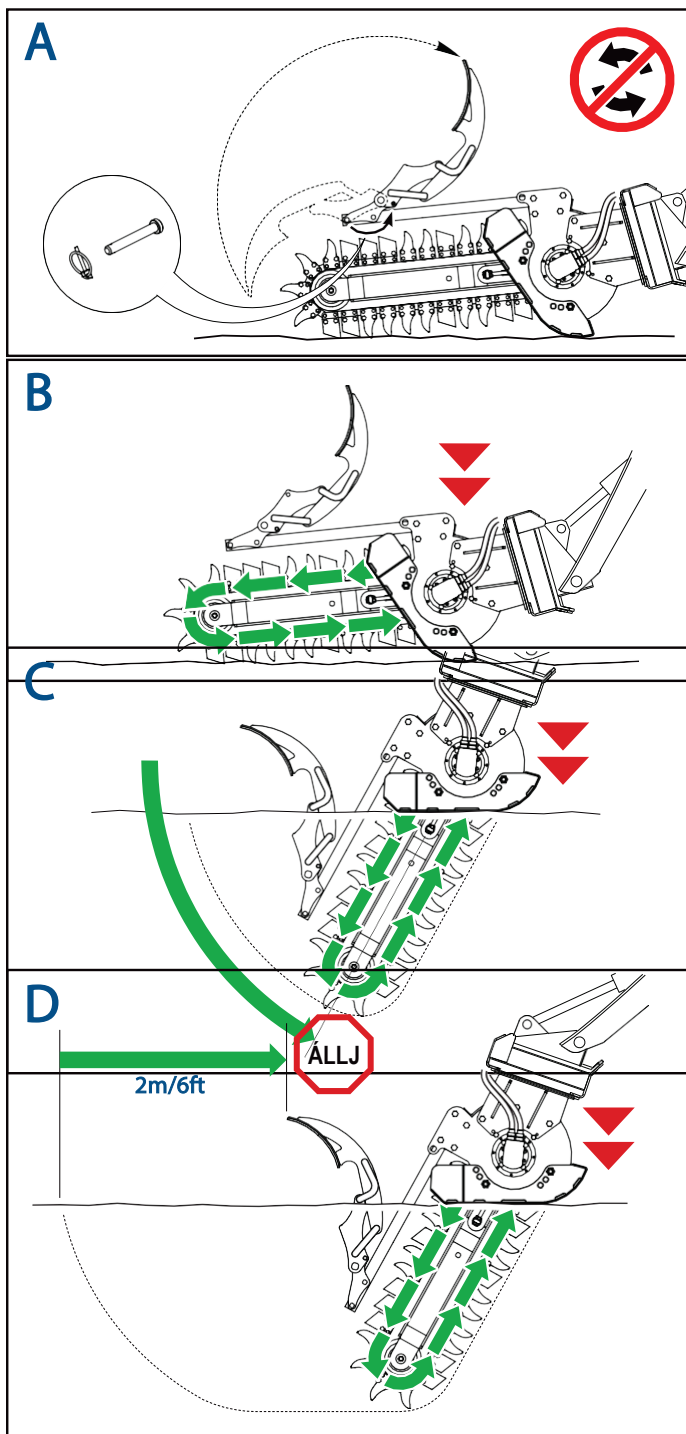

- E** Emelje az árokásót a talajszint fölé, E ábra.
Kapcsolja ki a gazdagépet, és bizonyosodjon meg róla, hogy a hidraulikarendszer ki van reteszelve. Állítsa az ároktisztítót a ZÁRT állásba, és rögzítse a csapszeggel.

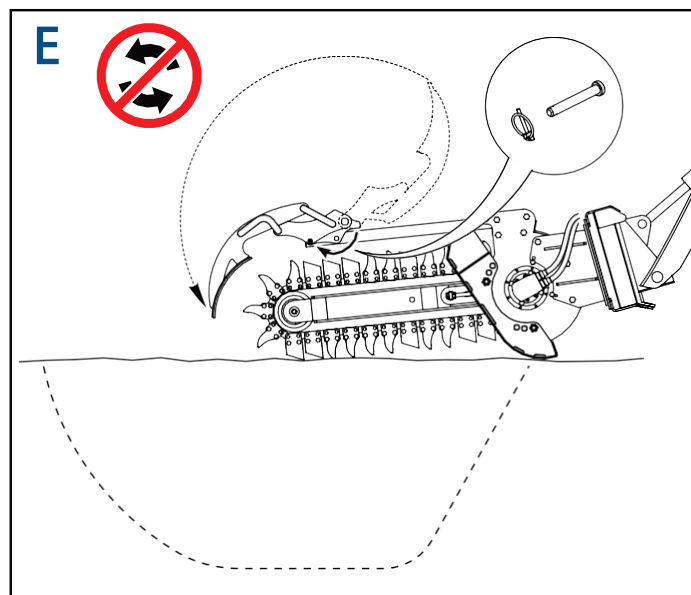

- F** Indítsa el a gazdagépet, kapcsolja össze a hidraulikarendszert, és engedje le az árokásót az árokba annyira, hogy a csúszólemezek lapos felülete szilárdan a talajon legyen, legyen rajta súly, és folytassa az árokásást, F ábra.

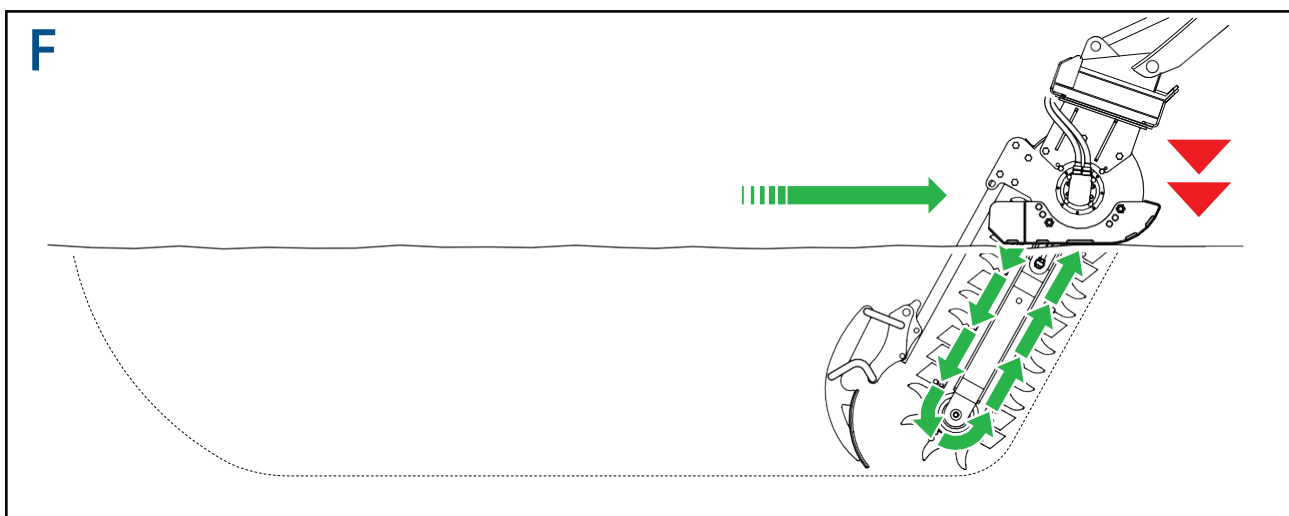

SZÁLLÍTÁS

Szállítás közúton



MINDIG vegye ki az árokásó egységet a gazdagép közúton történő vezetése vagy szállítása előtt.

MINDIG biztonságosan tárolja az árokásó egységet, amikor eltávolítja a gazdagépről, különösen ügyelve a hidraulikatömlőkre és -csatlakozókra.

Szállítás a munkavégzés helyszínén



MINDIG kapcsolja szét az árokásó láncának forgatását, amikor a gazdagépet aközben üzemelteti, hogy az árokásó egység nem végez árokásást.

MINDIG lassan üzemeltesse a gazdagépet a munkavégzés helyszínén, az árokásó egységet a gazdagéphez a lehető legközelebb, és a lehető legalacsonyabban tartva.

A csúszókormányzású rakodógépek esetében a legjobb utazási helyzet lentebb látható.

Javasolt utazási pozíció

Csúszókormányzású rakodógép

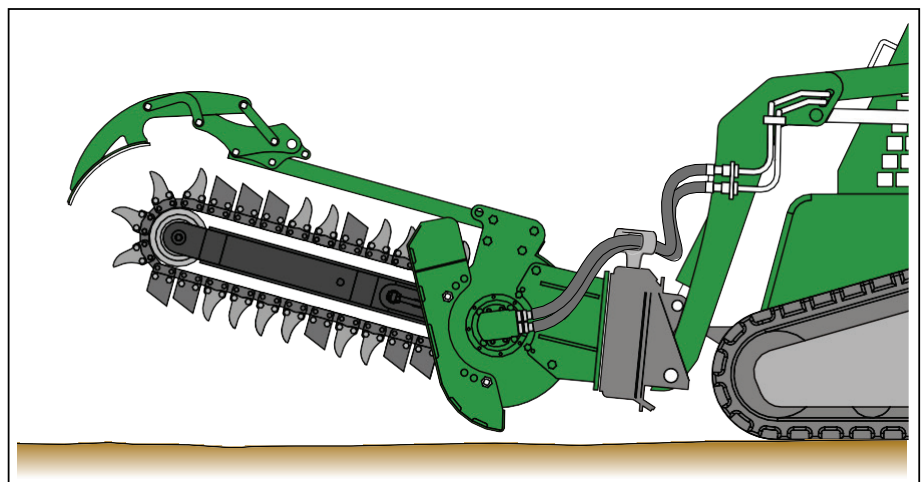

KARBANTARTÁS ÉS KENÉS

BIZTONSÁG



Folyamatos biztonság



Gondoskodjon a fáradt olaj környezetbarát hulladékkezeléséről:

Ne öntse lefolyóba!



Kerülje el a tüzet és a robbanást:

Ne dohányozzon kenőanyagok közelében, és ne tegye ki azokat semmilyen gyújtóforrás veszélyének (pl. tűz, elektromos szikrák vagy hőforrások.)



Minden kenőanyag mérgező, és esetleg karcinogén (rákkeltő).



Kerülje a bőrrel vagy szemmel történő érintkezést:

Viseljen megfelelő védőruhát és kesztyűt.



Bőrrel való érintkezés esetén mindig használjon megfelelő védőkrémet.



Mindig viseljen szemvédőt:

Bőrrel való érintkezés esetén mossa le szappannal és vízzel.

Szembe kerülés esetén mossa ki vízzel, és forduljon orvoshoz.



Ne kerüljön az emésztésbe:

Lenyelés esetén haladéktalanul forduljon orvoshoz.

Rendszeres karbantartás:

Az első 50 méter/160 lábnyi árokásás után emelje fel az árokásó egységet, és ellenőrizze a lánc feszességét.

Nézze meg a láncbeállításra vonatkozó útmutatásokat a 26. oldalon. A lánc feszességét minden 500 méter/550 méter árokásás után ellenőrizni kell.

Az Ön Avant Tecno Oy árokásó egysége tömített hajtóműházzal rendelkezik, amelyet hajtóműolajjal van feltöltve a bolygómű-készlet alkatrészeinek és a házon belüli csapágycsoportok kenése céljából.

Az Avant Tecno Oy árokásó egységei alacsony karbantartási igényűek, azonban az olajszivárgás rendszeres ellenőrzése és a szervizelési ütemtervek betartása ajánlott a termék problémamentességének biztosítása érdekében.

Napi ellenőrzések:

Láncbeállítás ellenőrzése (lásd 26. oldal).

Fogkopás ellenőrzése.

Orrgörgő-szerelvény állapotának ellenőrzése.

Olajszivárgások ellenőrzése.

Heti ellenőrzések (a napi ellenőrzéseken felül):

Az árokásó egység és felfogókeret általános állapotának ellenőrzése.

Meghajtó lánckerék elhasználódásának ellenőrzése (a cseréire vonatkozó helyes adatokért nézze meg a 30. oldalt). A hidraulikatömlők ellenőrzése mindenfajta sérülés szempontjából.

Az első 100 óra üzemelés után vagy hat (6) havonta:

Az élettartam maximalizálása és a garancia fenntartása érdekében az árokásó egység hajtóműolaját az első 100 üzemóra vagy a vásárlástól számított hat (6) hónap elteltével - attól függően, hogy melyik következik be előbb - le kell üríteni, és EP320/AGMA 6EP (vagy azzal egyenértékű) olajra kell kicserélni (az olajcsere részleteit lásd a 25. oldalon). Vegye figyelembe, hogy ennek az első szerviznek a MUNKADÍJA INGYENES, feltéve, hogy azt az Ön Avant Tecno Oy forgalmazója végzi el).

Fontos: A termék jótállásához az Ön Avant Tecno Oy forgalmazójának fel kell jegyeznie ennek az első olajcserének az igazolását.

Évente vagy minden 500 óra használat után (amelyek előbb bekövetkeznek):

Az árokásó egység hajtóműolaját tizenkét (12) havonta vagy 500 üzemóránként - attól függően, hogy melyik következik be előbb - le kell üríteni, és EP320/AGMA 6EP (vagy azzal egyenértékű) olajra kell kicserélni.

Olajtartály kapacitása

Árokásója helyes olajmennyiségéhez nézze meg a 25. oldalt.

Kétségek esetén forduljon az Avant Tecno Oy céghez, vagy a legközelebbi forgalmazóhoz.

Olajcsere



Az egység karbantartási munkálatainak megkezdése előtt olvassa el figyelmesen az utasításokat, és gondoskodjon arról, hogy a megfelelő szerszámok, anyagok és biztonsági felszerelések kéznél legyenek.



Melegítse elő az olajat az egység 15 percig történő járatásával.

Biztosítsa, hogy az egység biztonságosan meg legyen támasztva, hogy Ön biztonságosan hozzáférjen a meghajtó egység alsó oldalához.

Keresse meg a töltőcsavart a kimeneti ház tetejében, a leeresztőcsavart pedig a ház alján (A ábra).

Annak érdekében, hogy az egység teljesen leürüljön, győződjön meg arról, hogy a gép vízszintesen áll (B ábra). Az olaj felfogásához helyezzen egy tálcát az egység alá. Távolítsa el a töltőcsavart, majd a leeresztőcsavart (C ábra). Hagyja 10 percig ürülni az olajat (D ábra).

Cserélje ki a leeresztőcsavart, és töltsse be a helyes mennyiségű EP320/AGMA 6EP hajtóműolajat; 0,8 liter/1,7 US pint

Cserélje ki a töltőcsavart, és győződjön meg róla, hogy mindkét csavar meghúzása megfelelő.

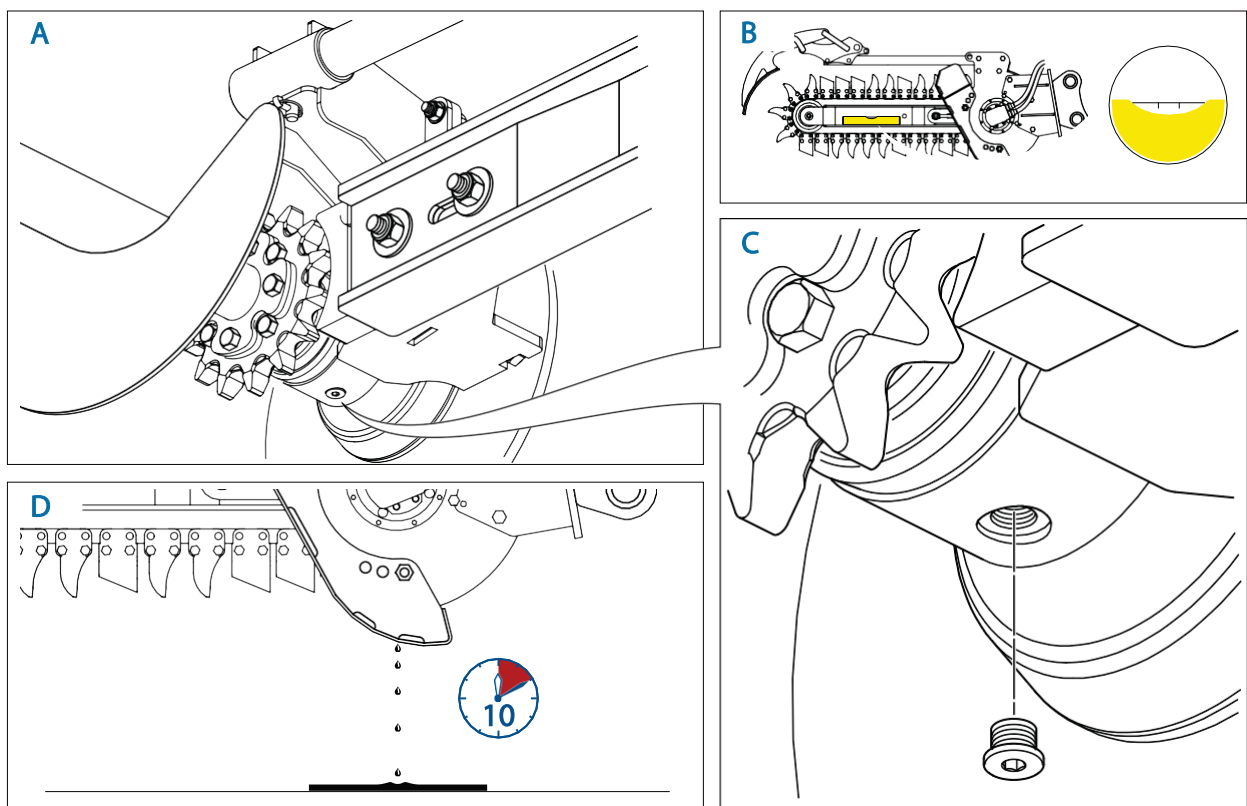

Láncbeállítás

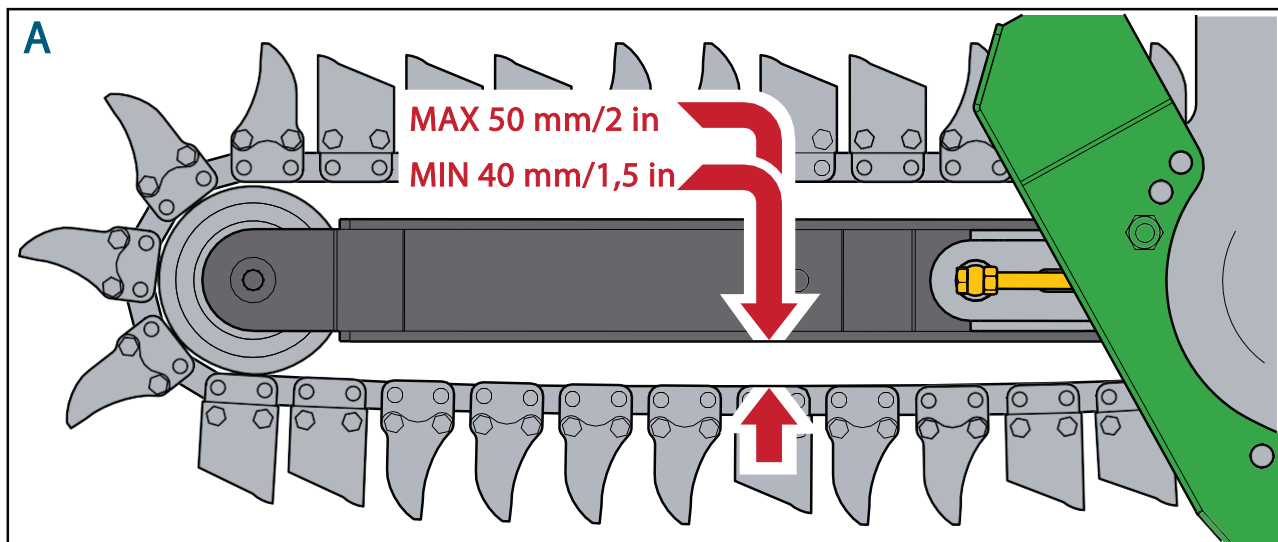

Ellenőrizze a láncfeszességet a lánc és a gém közötti távolság mérésével, az A. ábrán látható módon.

1. lépés

A megfelelő hézagnak legalább 40 mm/1,5 hüvelyk és legfeljebb 50 mm/2 hüvelyk között kell lennie.

Ha beállításra van szükség, lazítsa meg a két anyát (1) a gém csiga felőli oldalán, B ábra.

2. lépés

Lazítsa meg a feszítő záróanyát (2) (C ábra), és állítsa be a feszességet a csavar (3) ábrán látható módon történő elforgatásával.

3. lépés

Ellenőrizze a láncfeszességet az A. ábrán látható módon, és szükség szerint állítsa be újra, amíg a megfelelő hézagot el nem éri.

4. lépés

Húzza meg a záróanyát (2), C ábra.

5. lépés

Húzza meg a két anyát (1) (B ábra) a D ábrán látható nyomatékértékekkel.

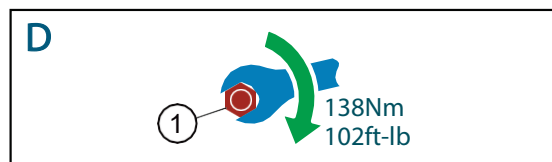
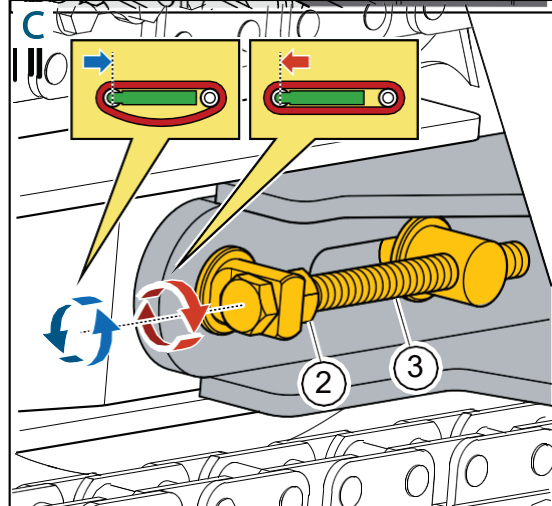
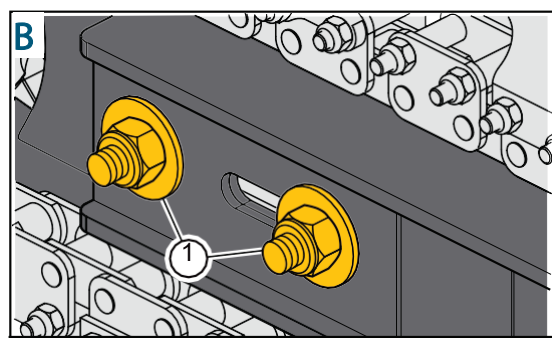

AZ ÁROKÁSÓ MŰKÖDTETÉSE ELŐTT ELLENŐRIZZE, HOGY AZ ÖSSZES ANYÁT ÚJRA MEGHÚZTÁK

Lánc leszerelése/cseréje



A láncvégek csappal vannak összekötve, amelyet sasszeg rögzít.

Győződjön meg arról, hogy a lánc teljesen meglazult, a 26. oldalon található "Láncbeállítás" című utasítás szerint.

Keresse meg az összekapcsoló csapot, és forgassa el a láncot úgy, hogy könnyen hozzáférjen a csap mindkét végéhez.



VIGYÁZAT: Ha az összekapcsoló csapot eltávolították, a lánc súlya miatt a lánc vagy leng, vagy leesik. Ügyeljen arra, hogy vagy rögzítse a láncot, vagy győződjön meg róla, hogy nem okoz kárt, amikor elengedik.

Távolítsa el a sasszeget, és nyomja ki az összekapcsoló csapot.

A csere az eltávolítás fordítottja, szerelés előtt zsírozza be a furatokat és a csapot.

Szereljen be új sasszeget, és járatás előtt győződjön meg arról, hogy a sasszeg végei biztonságosan vissza vannak hajlítva.

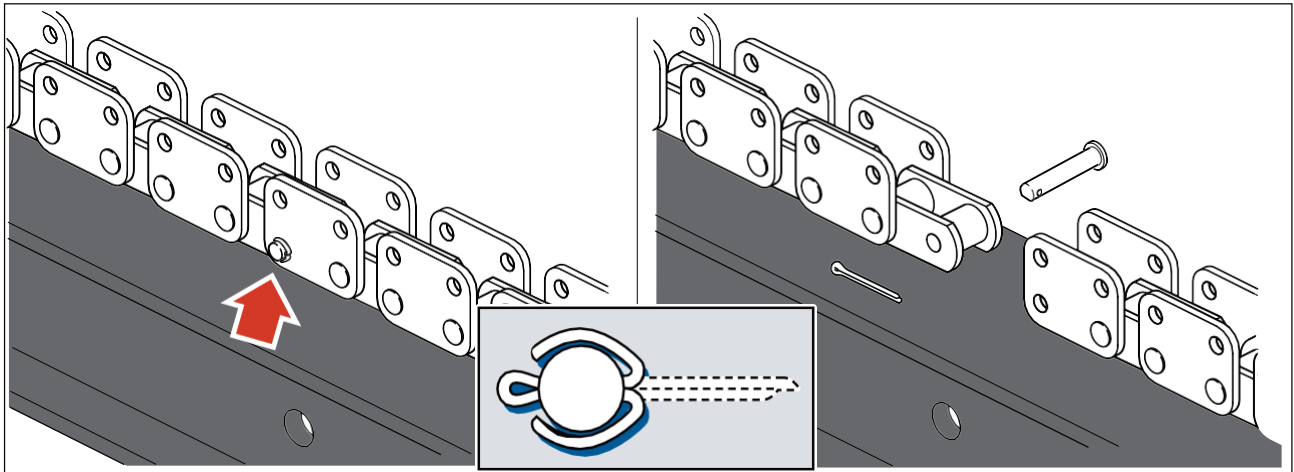

VIGYÁZAT; Az árokásó működtetése előtt állítsa be a láncfeszítést a 26. oldalon található "Láncbeállítás" című utasítás szerint.

Vágófog karbantartása

Azért, hogy megbirkózzanak a különböző típusú árokásási körülményekkel, az Avant Tecno Oy ásóláncok felcserélhető „földásó” vagy ”volfrám” fogakkal, vagy a két típus kombinációjával vannak felszerelve (A ábra).

A fogak közvetlenül a láncra vannak csavarozva, vagy távtartókkal vannak rögzítve a különböző árokszélességek biztosítása érdekében.

Hosszú használat után a vágófogak a kopás jeleit mutatják, és végül hatástalanná válnak.

A B ábra a földásó fogak kopásának elfogadható mértékét mutatják.

A volfrám fog kopási határértéke a C ábrán látható.

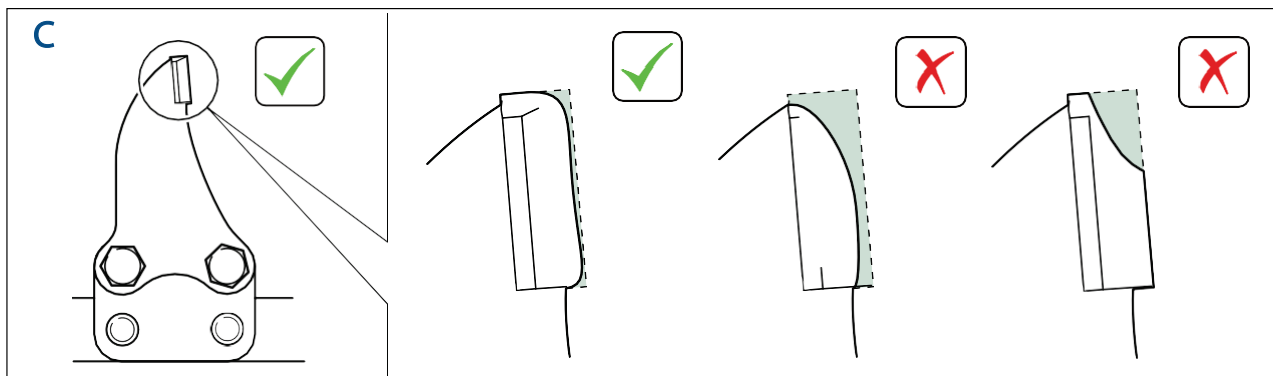
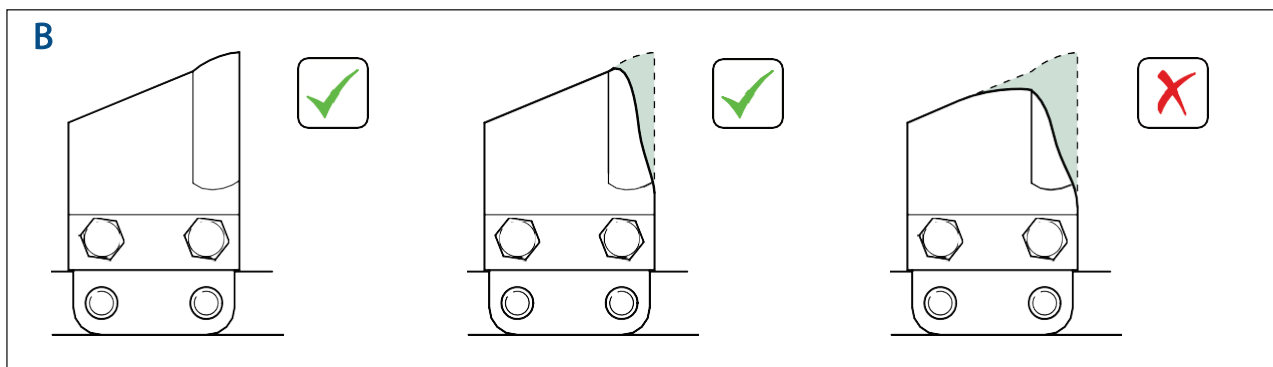
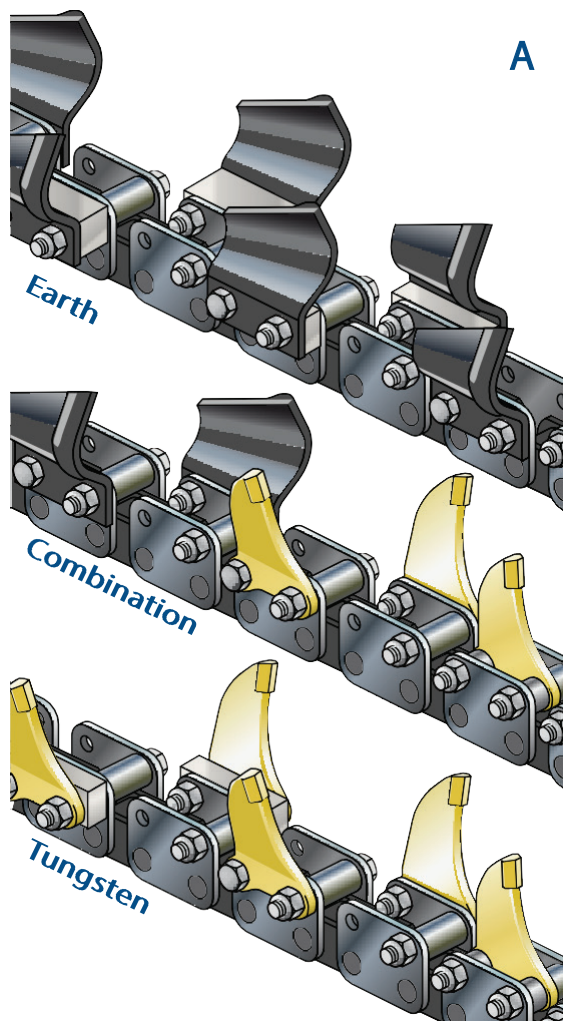

Az orron található görgős csapágy cseréje

Az orrgörgő eltávolításához először távolítsa el a láncot a 27. oldalon a "Lánc leszerelése/cseréje" című fejezetben leírtak szerint.

- A** Az orrgörgőt 2 csavar, 2 rugós alátét és 2 speciális alátét rögzíti, amelyek egy négyszögletes csapot rögzítik a gém fülei között.
Ha a csavarok bármelyikét alátétekkel együtt eltávolítja, a négyszögletes csap visszahúzható, és az orrgörgő kiszabadul. A csapágyat az egyik oldalon egy váll, a másikon pedig egy biztosítógyűrű tartja.
- B** Távolítsa el a biztosítógyűrűt belső Seeger-fogóval.
- C** Nyomja ki a csapágyat, ügyelve arra, hogy a görgő a nyíláshoz közel legyen megtámasztva, elegendő helyet hagyva alatta, hogy a csapágy ki tudjon lépni a furatból.
- D** Új csapágy behelyezéséhez fordítsa át a görgőt egy sík felületen. Ellenőrizze az érintkezési felületeket és a rögzítőgyűrű hornyát, hogy meggyőződjön róla, nincs bennük akadály. Nyomja be az új csapágyat olyan adapterrel, amely csak a külső csapágygyűrűre fejt ki nyomást. Bizonyosodjon meg róla, hogy a csapágy szabadon hagyja a rögzítőgyűrű hornyát, és ráfekszik a furat alján a vállra. Helyezze vissza a rögzítőgyűrűt.

Szerelje vissza az orrgörgőt (a komponensek helyes sorrendjét nézze meg az A ábrán).

- E** Húzza meg mindkét csavart 120 Nm/88 ft-lb nyomatékkal.

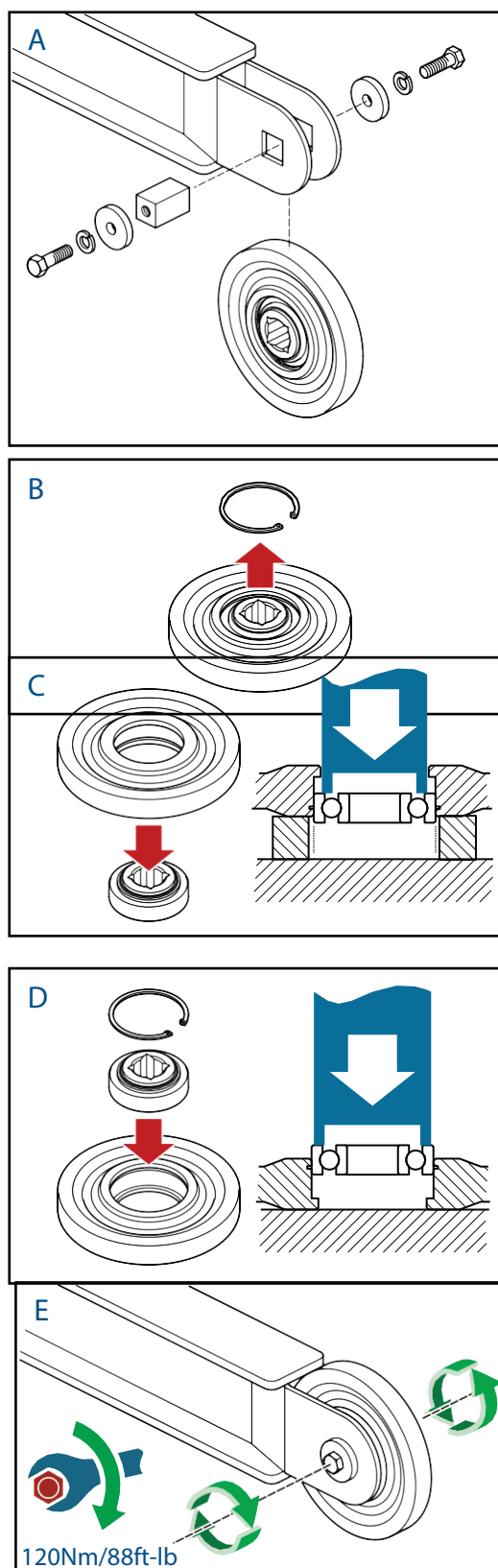

Lánckerék kiszérése és cseréje

A lánckerék eltávolításához először távolítsa el a láncot a 27. oldalon található 'Lánc leszerelése/cseréje' című szakasz leírása szerint.

1. lépés

Törmelékcsga eltávolítása. Bizonyosodjon meg arról, hogy a hidraulikaolaj-ellátás leválasztásra került. Rögzítse az árokásót stabil helyzetben. Távolítsa el a rögzítőcsavaros szerelvényt (1) a törmelékcsgáról (2). Húzza le a törmelékcsgát (2) a kimenő tengelyről (3).

A visszaszerelés a kiszérés ellentéte. Bizonyosodjon meg arról, hogy a rögzítőcsavaros szerelvény 130 Nm/96 ft-lb nyomatékkal meg van húzva.

2. lépés

Lánckerék leszerelése. Forgassa el a lánckereket annyira, hogy az illesztőretesz (4) és az állítócsavar (5) láthatóvá váljon. Lazítsa meg az állítócsavart, és csúsztassa le a lánckereket a kimenő tengelyről.

Az új lánckerék felszerelése előtt győződjön meg arról, hogy a tengely mentes a szennyeződésektől és törmelékektől, majd kenje be zsírral az érintkezési felületeket.

Csúsztassa fel a lánckereket a tengelyre, ügyelve arra, hogy a retesz egy vonalban legyen a nyílással, és a lánckerék szorosan illeszkedjen a tömítésvédőhöz, mielőtt meghúzná az állítócsavart.

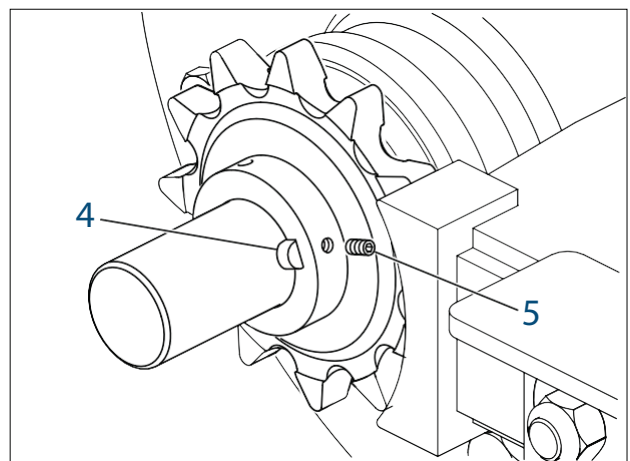
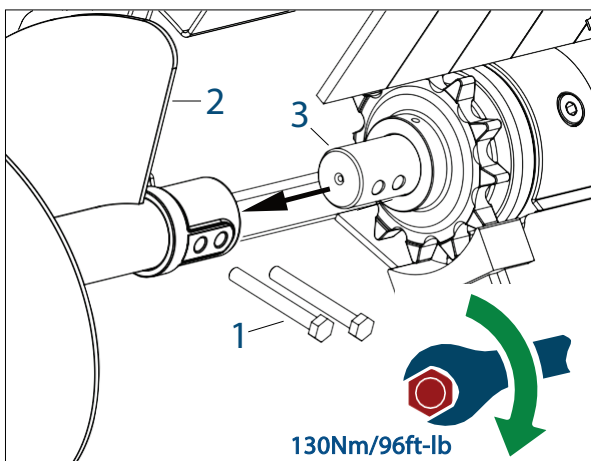

HIBAEELHÁRÍTÁS

KÉTSÉGEK ESETÉN KÉRDEZZEN! - Forduljon az Avant Tecno Oy céghez / forgalmazóhoz tanácsért és javításért.
MENJEN BIZTOSRA - kizárólag eredeti Avant Tecno Oy pótalkatrészeket használjon.

FELFOGÓKERET - ÖSSZESZERELÉS		
HIBA A felfogókeret nem illik a gazdagéphez	LEHETSÉGES OK Nem megfelelő vagy nem eredeti felfogókeretet használnak Sérült / elhasználódott alkatrész	TEENDŐ Nézze meg ezt a kézikönyvet és a gazdagép üzemeltetési összeszerelési utasításait is Javítsa meg vagy cserélje ki eredeti felfogókeretre
FELFOGÓKERET - ÜZEMELTETÉS		
HIBA Túl nagy mozgás az illesztőcsapoknál	LEHETSÉGES OK Nem megfelelő vagy elhasználódott illesztőcsapok Gazdagép csapjának helye / összekötő keret csapjának helye kopott Sérült alkatrészek	TEENDŐ Cserélje ki megfelelő új alkatrészekre Kérjen tanácsot a gazdagép forgalmazójától Kérjen tanácsot az Avant Tecno Oy cégtől / forgalmazótól. Kizárólag eredeti pótalkatrészeket használjon
ÁROKÁSÓ EGYSÉG - ÖSSZESZERELÉS		
HIBA Az árokásó egység nem illik a felfogókerethez Túl nagy mozgás az illesztőcsapoknál	LEHETSÉGES OK Nem megfelelő / inkompatibilis vagy nem eredeti a felfogókeret / árokásó egység Sérült alkatrészek Nem megfelelő vagy elhasználódott csapok	TEENDŐ Szerezzen be és szereljen be megfelelő és kompatibilis eredeti alkatrészeket Kérjen tanácsot az Avant Tecno Oy forgalmazótól. Kizárólag eredeti pótalkatrészeket használjon Cserélje ki megfelelő új eredeti alkatrészekre
ÁROKÁSÓ EGYSÉG - ÜZEMELTETÉS		
HIBA Az árokásó hajtás kimeneti tengelye nem forog	LEHETSÉGES OK Nincs olajáram	TEENDŐ Ellenőrizze a gyorskioldó csatlakozó(ka)t, hogy megfelelő az összekapcsolódás(uk) a gazdagéppel Ellenőrizze le, hogy a gazdagép hidraulikarendszere megfelelően működik, és elegendő, megfelelő minőségű olaj van benne (lásd a gazdagép üzemeltetési utasításait).

ÁROKÁSÓ EGYSÉG - ÜZEMELTETÉS

HIBA	LEHETSÉGES OK	TEENDŐ
Az árokásó hajtás kimeneti tengelye nem forog	Hibás a gazdagép nyomáscsökkentő szelepe, vagy túl alacsony értékre van állítva Az árokásó egység megszorult Az árokásó beleragadt a talajba	Tesztelje, nullázza vagy cserélje ki a gazdagép műszaki adatait Kérjen tanácsot az Avant Tecno Oy forgalmazótól Fordítsa meg az árokásó láncot
Lassú az árokásás sebessége/ lassan forog az árokásó egység kimenő tengelye	Elégtelen olajáram a gazdagép felől Nem kompatibilis az árokásó egység és a gazdagép kombinációja Esetleg nem megfelelő vagy szennyezett olajellátás miatt elkopott az árokásó egység hidraulikus motorja	Ellenőrizze le, hogy a gazdagép hidraulikarendszere megfelelően működik, és elegendő, megfelelő minőségű olaj van benne Nézze meg a műszaki adatokat. Kérjen tanácsot Avant Tecno Oy forgalmazótól Kérjen tanácsot az Avant Tecno Oy forgalmazótól. Kizárólag eredeti pótalkatrészeket használjon.
Az árokásó munkavégzés közben lefullad	Hibás a gazdagép nyomáscsökkentő szelepe, vagy túl alacsony értékre van állítva Az olajáram korlátozott Hidraulikaszűrő eldugult Túlságosan húzza a gazdagép az árokásót Elégtelen a gazdagép hidraulikanyomása Nem kompatibilis az árokásó / gazdagép kombináció	Cserélje ki az alapgép hidraulikaolaját és szűrőjét a csere meghajtóegység felszerelése előtt Nullázza/cserélje ki a nyomáscsökkentő szelepet a gazdagép műszaki adatainak megfelelően Ellenőrizze, van-e sérült vagy nem megfelelő hidraulikatömlő és -csatlakozó Cserélje ki a gazdagép szűrőjét és olaját Csökkentse a gép árokásóra gyakorolt húzását Ellenőrizze, hogy a gazdagép olajnyomása megfelel-e az árokásó egység követelményeinek Nézze meg a műszaki adatokat. Kérjen tanácsot Avant Tecno Oy forgalmazótól

JÓTÁLLÁSI NYILATKOZAT

Az Avant Tecno Oy az általa gyártott munkavégző adapterre egy év (12 hónap) jótállást biztosít a vásárlás dátumától számítva.

A jótállás az alábbiak szerint kiterjed a javítási költségekre:

- Ha a javítás nem a gyárban történik, a munkaköltségek fedezettek.
- A gyár kicseréli a hibás alkatrészeket vagy fogyóeszközöket.

A gyár az ügyfél által megvásárolt alkatrészek árát különleges, előre egyeztetett esetekben visszatérítheti.

A jótállás nem terjed ki az alábbiakra:

- Szokványos karbantartási munkák vagy az ahhoz szükséges alkatrészek és fogyóeszközök.
- A szokatlan üzemeltetési körülmények vagy használati módok, gondatlanság, az Avant Tecno Oy hozzájárulása nélkül végrehajtott szerkezeti változtatások, nem eredeti alkatrészek használata, vagy a karbantartás hiánya által okozott károk.
- A hiba következményei, például a munka megszakítása vagy más lehetséges járulékos károk.
- A javítás miatt felmerülő utazási és/vagy szállítási költségek.

AVANT[®]

AZ ÖN FORGALMAZÓJA:

Avant Tecno Oy

Ylötie 1

FI-33470

Ylöjärvi, Finnország

Tel. +358 3 347 8800

Telefax +358 3 348 5511

E-mail: sales@avanttecno.com

www.avanttecno.com

