

AVANT[®]

Manuel de l'opérateur pour accessoire



Faucheuse

Référence

A35676

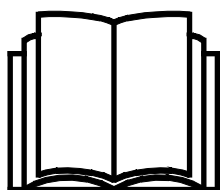

Veuillez prendre connaissance de ce manuel avant d'utiliser l'équipement, et suivez soigneusement les instructions.

Gardez ce manuel pour vous y référer ultérieurement.

Fabricant:

AVANT[®]
AVANT TECNO OY
e-mail: sales@avanttecno.com

Ylötie I
33470 YLÖJÄRVI
FINLAND
Tel. +358 3 347 8800
Fax +358 3 348 5511

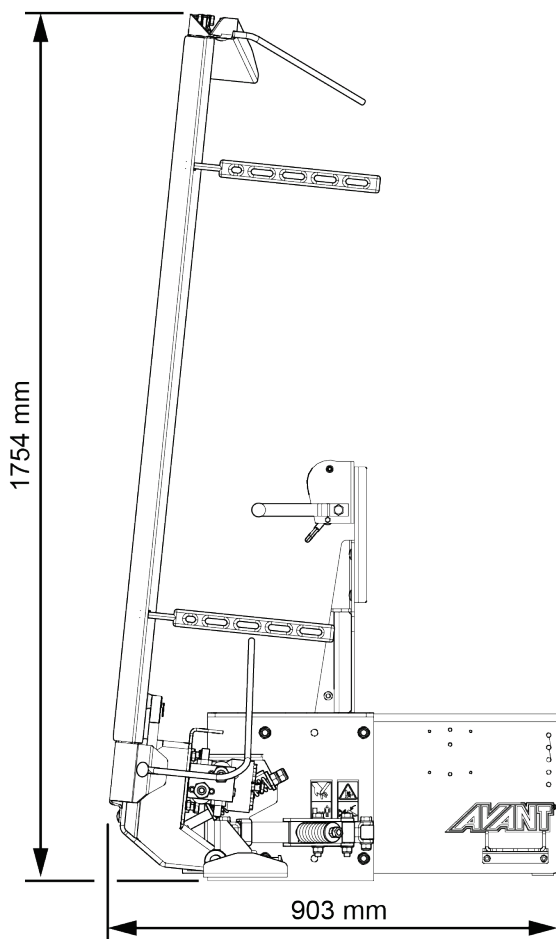
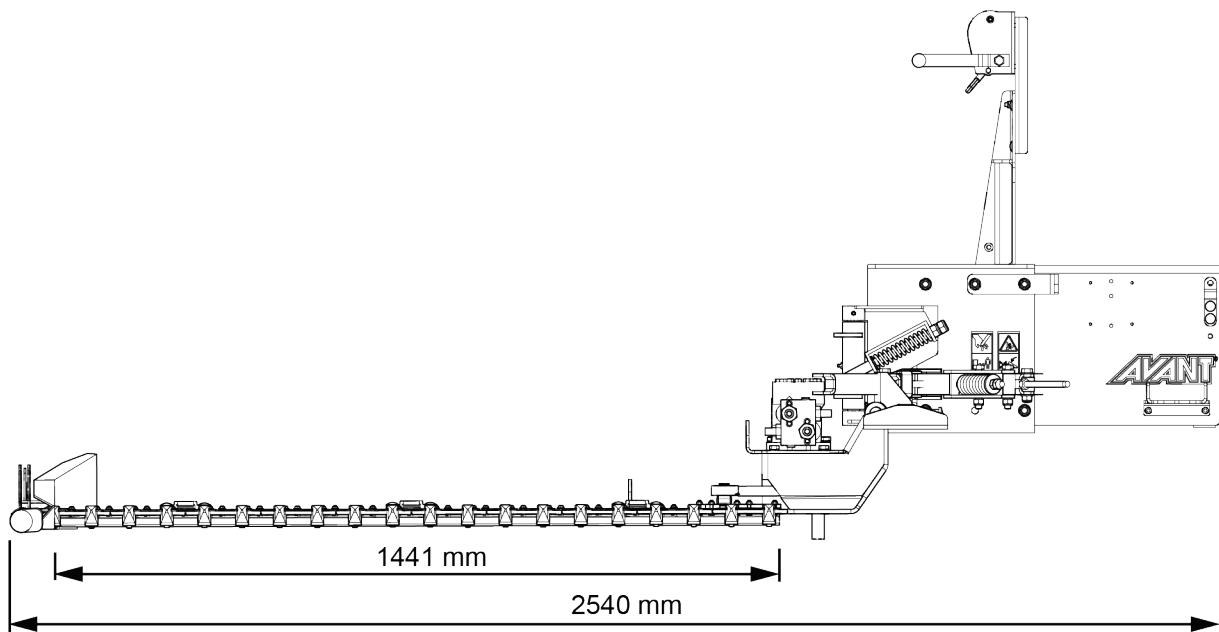

SOMMAIRE

1. AVANT-PROPOS	5
Symboles d'avertissement utilisés dans ce manuel	6
2. USAGE PRÉVU	7
3. CONSIGNES DE SÉCURITÉ POUR UTILISER L'ACCESSOIRE	9
3.1 Équipements de protection individuelle.....	12
3.2 Procédure sécuritaire d'arrêt	13
4. SPÉCIFICATIONS TECHNIQUES	14
4.1 Portée	15
4.2 Flux hydraulique et vitesse de fonctionnement.....	16
4.3 Étiquettes de sécurité et principaux composants de l'accessoire	16
4.4 Levage	19
5. FIXATION DE L'ACCESSOIRE	20
5.1 Connexion et déconnexion des tuyaux hydrauliques.....	22
5.2 Branchement électrique.....	24
5.2.1 Connecter le faisceau électrique de l'accessoire au chargeur	24
5.3 Découplage de l'accessoire et stockage.....	26
6. INSTRUCTIONS D'UTILISATION	28
6.1 Vérifications avant utilisation	29
6.2 Qualification de l'opérateur.....	30
6.3 Distance de sécurité	30
6.4 Placement de la barre de lame à la position de fonctionnement	31
6.5 Utilisation de la tondeuse	32
6.6 Système de libération à ressort de la lame	33
6.7 Prévention et dégagement des blocages.....	34
6.8 Kit de tonte du foin long (équipement en option).....	35
6.9 Travail sur un sol irrégulier	35
6.10 Position de transport.....	36

7. ENTRETIEN	37
7.1 Inspection des composants hydrauliques.....	37
7.2 Inspection des structures métalliques.....	38
7.3 Nettoyage de l'accessoire	38
7.4 Lubrification.....	39
7.5 Lames de la tondeuse.....	39
7.5.1 Remplacement des lames	40
7.6 Système de libération à ressort	40
7.7 Réglages du moteur hydraulique.....	40
7.8 Élimination à la fin de vie.....	40
8. CLAUSES DE GARANTIE.....	41

I. Avant-propos

Avant Tecno Oy aimerait vous remercier pour avoir acheté cet accessoire pour votre chargeur Avant. Il a été conçu et fabriqué grâce à plusieurs années d'expérience en développement et fabrication de produit. En vous familiarisant avec ce manuel et en suivant les consignes y contenues, vous garantissez votre sécurité et assurez le fonctionnement fiable et une longue durée de service du matériel. Lisez attentivement les consignes avant de commencer à utiliser ce matériel ou de procéder à son entretien.

L'objectif de ce manuel est de vous aider à :

- manœuvrer le matériel de manière sûre et efficace
- observer et empêcher toutes situations dangereuses
- garder le matériel intact et assurer une longue durée de service

Grâce à ces consignes, même un utilisateur inexpérimenté peut utiliser l'accessoire et le chargeur en toute sécurité. Le manuel comporte également d'importantes consignes pour les opérateurs AVANT expérimentés. Assurez-vous que toutes les personnes qui utilisent le chargeur ont reçu les directives appropriées et se sont familiarisées avec le manuel du chargeur, de chaque accessoire utilisé et toutes consignes de sécurité avant d'utiliser ce matériel. L'utilisation de ce matériel à toute autre fin ou pour tout usage autre que celui décrit dans ce manuel est interdit. Gardez ce manuel à portée de main pendant toute la durée de service de ce matériel. Si vous vendez ou transférez ce matériel, assurez-vous de remettre ce manuel au nouvel propriétaire. En cas de perte ou d'endommagement de ce manuel, vous pouvez demander un nouveau auprès de votre concessionnaire Avant ou auprès du fabricant.

En plus des consignes de sécurité présentées dans ce manuel de l'opérateur, vous devez respecter tous les règlements sur la sécurité professionnelle, les lois locales, et les autres réglementations concernant l'utilisation de ce matériel. Les réglementations concernant l'utilisation de ce matériel sur les routes publiques doivent être respectées. Contactez votre concessionnaire Avant pour plus d'informations concernant les exigences locales avant de manœuvrer le chargeur sur les zones de circulation.

Veuillez contacter votre concessionnaire local AVANT pour les questions concernant l'entretien, pièces détachées ou les problèmes d'opération éventuelles de votre machine.

Ce manuel est une traduction des consignes originales données en anglais. Étant donné l'amélioration permanente des produits, certains des détails présentés dans ce manuel peuvent différer de votre matériel. Les photos peuvent également décrire un équipement optionnel ou des caractéristiques qui ne sont pas disponibles pour le moment. Nous nous réservons le droit de modifier le contenu de ce manuel sans préavis. Copyright © 2023 Avant Tecno Oy. Tous droits réservés.

Symboles d'avertissement utilisés dans ce manuel

Les symboles d'avertissement suivants sont utilisés dans l'ensemble de ce manuel. Ils indiquent les facteurs qui doivent être pris en considération pour réduire le risque de blessure corporelle ou de dommage matériel :



AVERTISSEMENT SYMBOLE D'ALERTE DE SÉCURITÉ

Ce symbole signifie: "**Attention, soyez averti! Il s'agit de votre sécurité!** "

Lisez attentivement le message qui suit, il prévient un danger immédiat qui pourrait causer des blessures graves.

Le symbole d'alerte de sécurité lui-même et la notice de sécurité jointe indiquent des messages de sécurité importants dans ce manuel. Il sert à attirer l'attention sur les instructions impliquant votre sécurité personnelle ou la sécurité d'autrui. Lorsque vous voyez ce symbole, soyez attentif, votre sécurité est concernée, lisez attentivement le message qui suit et informez les autres opérateurs.

DANGER

Ce mot d'alerte indique une situation dangereuse qui, si elle n'est pas évitée, provoquera la mort ou une blessure grave.

AVERTISSEMENT

Ce mot d'alerte indique une situation potentiellement dangereuse qui, si elle n'est pas évitée, peut provoquer une blessure grave ou la mort.

ATTENTION

Ce mot d'alerte est utilisé lorsqu'une blessure mineure peut résulter du non-respect de ces consignes.

REMARQUE

Ce mot d'alerte indique des informations sur le bon fonctionnement et entretien du matériel.

Le non-respect des consignes accompagnant ce symbole peut entraîner une panne du matériel ou d'autres dommages matériels.

2. Usage prévu

La faucheuse AVANT est un accessoire convenablement utilisé avec les chargeurs compacts AVANT indiqués dans le Tableau 1. La faucheuse est destinée à la coupe du foin dans les champs, prés et accotements. Elle rend possible la coupe de foin long, tout en permettant de facilement collecter le foin coupé. L'accessoire peut également être utilisé de manière verticale pour couper la haie. La faucheuse est fixée sur la platine d'accrochage du bras de levage, ce qui permet une bonne visibilité de la barre de lame se trouvant sur le côté droit de l'accessoire. La portée latérale et l'inclinaison de la lame rendent possible la tonde également sur les pentes. Les guides de lame sur la barre de lame soutiennent et protègent les lames en acier spécial remplaçables.

Avant chaque utilisation, la lame est réglée à la position de travail à l'aide d'un treuil manuel ou avec le système d'actionneur électrique en option. Lors du transport de la tondeuse, la lame est réglée à sa position supérieure. L'accessoire est démarré et manœuvré à partir du siège du conducteur tout en le faisant avancer à une vitesse lente ajustée en fonction des conditions d'utilisation et du terrain. L'actionneur électrique de la commande de position de la lame peut être commandé soit à l'aide du kit interrupteurs électriques pour l'accessoire en option du chargeur ou avec un kit de câble séparé fourni avec l'accessoire.

Le mécanisme de libération à ressort de la barre de lame permet à la barre de lame de rentrer lorsqu'il heurte un obstacle. Cependant, vous pouvez rester alerte et observer les conditions de terrain et le fonctionnement de la machine afin d'éviter d'heurter des obstacles. Les dangers liés à la coupe solide et puissante doivent toujours être gardés à l'esprit lors de l'utilisation ou autrement de la manœuvre de l'accessoire.

L'accessoire est destiné aux opérateurs qui ont été formés à l'utilisation sûre du chargeur et de l'accessoire, et sont capables de prendre note des risques découlant de l'utilisation des équipements et de l'état du terrain. L'accessoire n'est pas destiné à être utilisé par les enfants. La tondeuse peut couper les petits arbres dont le diamètre maximum environne 20 mm, même si elle n'est pas destinée à dégager les zones des arbres en croissance. Après que le mécanisme de libération à ressort a libéré la barre de lame, le chargeur et l'accessoire peuvent être arrêtés en toute sécurité, et la lame doit être retournée à sa position de fonctionnement. L'utilisation de l'accessoire d'autres manières que la coupe de foin ou de petits arbustes lors de la commande des équipements à partir du siège du conducteur du chargeur est interdite. La faucheuse n'est pas conçue pour une utilisation autre que ce qui est précisé dans ce manuel et ne doit pas être utilisée à des fins autres que celles prévues.

L'accessoire a été conçu de sorte à nécessiter le moins d'entretien possible. L'opérateur peut effectuer les tâches d'entretien réguliers. Tous les travaux de réparation ne peuvent pas être effectués par l'opérateur et les opérations de réparation et d'entretien exigeantes doivent être confiées à des techniciens professionnels. Tous les travaux d'entretien doivent être réalisés à l'aide d'équipements de sécurité appropriés. Les pièces de rechange doivent être conformes aux spécifications initiales, ce qui peut être garanti par l'utilisation des pièces de rechange d'origine uniquement. Un catalogue distinct de pièces de rechange peut être disponible ; contactez votre concessionnaire Avant à cet effet.

Familiarisez-vous aux instructions du manuel concernant l'entretien. Veuillez contacter votre concessionnaire AVANT si vous avez des questions supplémentaires sur le fonctionnement ou l'entretien de ce matériel, ou si vous avez besoin de pièces de rechange ou de services d'entretien.

Tableau 1 - Faucheuse - Compatibilité avec les chargeurs Avant

Avant		Série 220 ₂ 225	313S 320S	419 420	520 525LPG 528	630 635 640 645i 650i	735 745 750 755i 760i	850 860i	e5 e6
A35676	1450 mm	•	(•)	•	•	•	•	•	•

Il est recommandé d'utiliser l'accessoire uniquement avec les chargeurs marqués de dans le Tableau 1. Lorsqu'il est utilisé avec des modèles marqués de (•), il est possible de ne pas atteindre le plein rendement. Des contrepoids additionnels peuvent aussi être requis. Pour la compatibilité avec un modèle non indiqué dans le tableau, contactez votre concessionnaire Avant.

3. Consignes de sécurité pour utiliser l'accessoire

Veillez garder à l'esprit que la sécurité est le résultat de plusieurs facteurs. La combinaison chargeur-accessoire est très puissante et l'utilisation ou l'entretien inapproprié ou imprudent peut provoquer des blessures corporelles graves ou des dommages matériels. C'est pourquoi, tous les opérateurs doivent bien se familiariser avec la bonne utilisation et au manuel de l'opérateur du chargeur et de l'accessoire avant de procéder à leur utilisation. N'utilisez pas l'accessoire si vous ne vous êtes pas complètement familiarisé avec son fonctionnement et les risques connexes.



DANGER

La mauvaise utilisation, l'utilisation négligente, ou l'utilisation d'un accessoire en mauvais état peut provoquer des risques de blessures graves. Familiarisez-vous avec les commandes du chargeur, la bonne procédure d'accouplement, et la bonne manière de manœuvrer l'accessoire dans un endroit sans risque. Étudiez spécialement comment arrêter le matériel en toute sécurité. Lisez attentivement toutes les précautions de sécurité.

Lisez attentivement toutes les consignes de sécurité avant de manipuler l'accessoire



AVERTISSEMENT

- Lors de la fixation d'un accessoire au chargeur, **assurez-vous que les goupilles de verrouillage de la platine d'accrochage se trouvent à la position inférieure et qu'ils ont verrouillé l'accessoire sur le chargeur.** Ne levez ou ne déplacez jamais un accessoire déverrouillé.
- Cet accessoire a été conçu pour être utilisé par un opérateur à la fois. Ne laissez pas d'autres personnes s'approcher de la zone à risque du matériel lorsqu'il est utilisé.
- Transportez toujours l'accessoire aussi bas que possible afin de maintenir le centre de gravité bas, et gardez le bras télescopique rétracté pendant la conduite.
- **Risque d'écrasement - Empêchez que d'autres personnes n'entrent dans l'aire de travail ou ne s'approche du chargeur lorsqu'il est utilisé.** La tondeuse a été conçue pour être utilisée par un opérateur adulte à la fois. Prêtez attention aux environs et à d'autres personnes et machines se déplaçant dans le voisinage. Assurez-vous toujours qu'il est possible de se déplacer avec le chargeur et de manœuvrer l'accessoire. **Maintenez toujours une distance de sécurité d'au moins deux mètres des autres personnes.**
- **Risque d'écrasement sous l'accessoire ou le bras de levage - Abaissez l'accessoire fermement sur le sol avant de quitter le siège du conducteur.** Assurez-vous que l'accessoire est bien soutenu pendant tous travaux d'entretien ou d'inspection. Ne quittez pas le siège du conducteur lorsque le bras de levage est élevé. Il est dangereux de se placer sous l'accessoire ou le bras de levage élevé, car le bras de levage peut s'abaisser à cause de la perte de stabilité, d'une panne mécanique, ou si une autre personne manœuvre les commandes du chargeur.
- **Risque de coupe et de coupure - Ne quittez jamais le siège du conducteur lorsque l'accessoire est en marche ou si le levier de commande des hydrauliques extérieures est verrouillé.** Les lames se déplacent pendant une courte période après l'arrêt de l'alimentation hydraulique. Attendez que les lames se soient arrêtées complètement avant de vous approcher de l'accessoire.
- **Risque de brûlures - Tenez-vous à distance des surfaces chaudes.** Les tuyaux hydrauliques et le moteur peuvent chauffer pendant l'utilisation. Laissez l'accessoire refroidir avant de procéder à des contrôles ou à des travaux de maintenance. Portez les équipements de protection individuelle, si nécessaire.

**AVERTISSEMENT**

- **Risque d'électrocution et de projection d'objets - vérifiez toujours la zone de travail avant de démarrer l'accessoire.** Inspectez la zone d'opération avant de démarrer la tondeuse. Observez et marquez, si nécessaire, toutes obstructions dans la zone, comme les câbles électriques, roches, poteaux, ou fils de renfort. Gardez les limites de la machine à l'esprit et enlevez au préalable les obstacles ou les grands arbres.
- Ne conduisez pas à une vitesse élevée, sauf si vous êtes certain qu'il n'y a pas d'obstacles dans l'aire de travail. Le chargeur peut s'arrêter subitement s'il heurte un obstacle, peu importe le mécanisme de libération à ressort. N'oubliez pas qu'il peut y avoir des roches, fils polaires, ou obstructions cachés ou des surfaces fragiles sous la neige.
- Gardez toujours à l'esprit que peu importe la taille compacte de l'accessoire, il est très solide, et peut facilement couper les doigts, bras, ou pieds, même si la vitesse de fonctionnement est réglée sur basse. Suivez la procédure sécuritaire d'arrêt pour que toute pression résiduelle du système hydraulique ne provoque pas de mouvement inattendu des lames. Mettez le couvre-lame en place à chaque fois que la tondeuse n'est pas utilisée.
- Maintenez les mains et les pieds à distance des composants mobiles. Risque d'enchevêtrement, ne portez pas des vêtements amples, comme les lacets détachés, ou les longues écharpes, doivent être évités lorsque vous travaillez avec l'accessoire.
- Maintenez la barre de lame soutenue contre le support de ressort supérieur pour éviter l'oscillation et les mouvements subits de la barre, et pour éviter d'heurter des obstacles.
- Abaissez la barre de lame en utilisant un mouvement contrôlé, tout en tenant la poignée de treuil pendant l'abaissement. Manœuvrez les commandes du chargeur en effectuant des mouvements calmes et délibérés, tout en évitant l'oscillation inutile de l'accessoire. Utilisez la tondeuse uniquement lorsque la barre de lame est placée à sa position de fonctionnement perpendiculaire normale, afin que le mécanisme de libération à ressort maintienne la lame à sa bonne position, et permette à la barre de lame de retourner en arrière, si nécessaire.
- Manœuvrez les commandes du chargeur uniquement lorsque vous êtes assis sur le siège du conducteur. Les mauvais mouvements de commande exposent toute personne se trouvant à proximité du chargeur aux risques d'écrasement et de coupure.
- Manœuvrez l'appareil uniquement dans des zones bien éclairées. Assurez-vous que tous les feux du chargeur sont en bon état, propres, réglés correctement. Des phares de travail supplémentaires sont recommandés pour le chargeur en cas d'utilisation dans l'obscurité. Marquez tout obstacle dans la zone de travail avant l'utilisation et ce pour éviter des collisions.
- Arrêtez le moteur du chargeur et relâchez toute pression résiduelle avant les réglages ou les travaux d'entretien.
- Arrêtez le chargeur et placez l'accessoire à une position sûre tel que l'indique la procédure sécuritaire d'arrêt avant de procéder au nettoyage, à l'entretien ou aux réglages.
- Prêtez attention aux environs et à toutes autres personnes et machines se déplaçant dans le voisinage. Prêtez attention aux contours du terrain et à tous autres risques, comme les branches et arbres susceptibles d'atteindre la zone du conducteur, les roches détachées, et les surfaces glissantes.
- Assurez-vous d'utiliser uniquement un accessoire en bon état. Ne modifiez pas l'accessoire de façon à affecter sa sécurité.



- Utilisez l'équipement uniquement pour le but pour lequel il a été destiné. Toute autre utilisation peut créer des risques de sécurité inutiles et endommager le matériel.
- Assurez-vous que le chargeur soit équipé des composants de sécurité nécessaires, et qu'ils soient en état de fonctionnement. La ceinture de sécurité doit être utilisée. Si l'aire de travail présente des risques spécifiques, utilisez le matériel de sécurité approprié.
- Lisez également les consignes de sécurité et le bon usage du chargeur dans le manuel de l'opérateur du chargeur.



La lame bloquée peut se déplacer et couper lorsque le blocage est retiré - Risque de coupe et de coupure.

N'effectuez jamais les tâches de nettoyage, de maintenance, d'entretien, ou de réglage si le système hydraulique est sous pression ou le moteur du chargeur est en marche ou si les hydrauliques extérieures sont verrouillées. La barre de lame qui est bloquée peut se déplacer de manière inattendue lors du retrait d'un blocage. La pression résiduelle laissée dans les systèmes hydrauliques peut provoquer le mouvement de coupe, et ainsi exposer toute personne à proximité de la barre de lame au risque de coupure. Suivez la procédure sécuritaire d'arrêt présentée dans ce manuel.



Une utilisation incorrecte, inappropriée ou imprudente de l'accessoire peut causer de sérieux risques de blessures graves ou de mort. Familiarisez-vous aux commandes du chargeur dans une zone sans risque. Accordez une attention particulière à l'arrêt sûr de l'accessoire et du chargeur ; suivez la procédure sécuritaire d'arrêt présentée dans ce manuel avant de quitter le siège du conducteur.



DANGER

Risque d'écrasement - Le fait de se placer sous le bras de levage ou un accessoire peut provoquer des blessures graves ou la mort. Ne vous placez jamais sous le bras de levage et empêchez à d'autres personnes de s'approcher d'un bras de levage ou d'un accessoire levé. Il est dangereux de se placer sous l'accessoire ou le bras de levage élevé, car le bras de levage peut s'abaisser à cause de la perte de stabilité, d'une panne mécanique, ou si une autre personne manœuvre les commandes du chargeur. Abaissez l'accessoire fermement sur le sol dans une position sûre avant de quitter le siège du conducteur.



Gardez à l'esprit que le bras de levage peut être abaissé ou incliné, même si le moteur a été arrêté (risque d'écrasement). Le chargeur n'a pas été conçu pour maintenir une charge élevée pendant longtemps. Abaissez toujours l'accessoire à une position de sécurité avant de quitter le siège du conducteur.

REMARQUE

Respectez les réglementations locales concernant l'utilisation de ce matériel sur les routes publiques. Le chargeur peut devoir être enregistré pour utilisation routière. Contactez votre concessionnaire Avant local ou les autorités locales pour obtenir plus d'informations.

3.1 Équipements de protection individuelle

N'oubliez pas de porter des équipements de protection individuelle appropriés :



- Le niveau de bruit au niveau du siège du conducteur peut dépasser 85 dB(A) en fonction du modèle de chargeur et du cycle de fonctionnement. Une exposition prolongée à un grand bruit peut provoquer une déficience auditive. Portez des protections auditives lorsque vous travaillez avec le chargeur.



- Portez des gants de protection.



- Portez des chaussures de sécurité lorsque vous travaillez avec le chargeur.



- Portez des lunettes de sécurité, p. ex., lors de la manipulation des composants hydrauliques.



- Dans certaines aires de travail, l'utilisation de l'accessoire peut favoriser la propagation de la poussière. Protégez-vous de la poussière à l'aide d'un masque respiratoire.

3.2 Procédure sécuritaire d'arrêt

Arrêtez l'accessoire en toute sécurité avant de vous en approcher :



AVERTISSEMENT

Arrêtez toujours l'accessoire suivant la procédure sécuritaire d'arrêt avant de quitter le siège du conducteur. La procédure sécuritaire d'arrêt empêche tous les mouvements accidentels de l'accessoire. Remarquez que le bras de levage peut s'abaisser même si le moteur du chargeur est arrêté. Procédure sécuritaire d'arrêt :

- Abaissez le bras de levage et l'accessoire au sol.
- Arrêtez le moteur du chargeur et verrouillez le frein de stationnement.
- Relâchez la pression résiduelle du système hydraulique ; placez tous les leviers de commande hydrauliques à leurs positions extrêmes un certain nombre de fois.
- Empêchez le démarrage de la machine, retirez la clé de contact.

4. Spécifications techniques

Tableau 2 - Faucheuse - Spécifications

Référence :	A35676
Largeur de coupe :	1400 mm
Largeur hors tout, lame horizontale :	2540 mm
Portée latérale (du milieu de la platine d'accrochage) :	2040 mm
Hauteur de transport :	1765 mm
Poids :	100 kg
Barre de lame :	19 pces 65810, dentée
Entrée recommandée de l'énergie hydraulique :	20 - 30 l/min
Entrée maximale d'énergie hydraulique :	max 40 l/min 20 MPa (200 bar)
Chargeurs Avant compatibles :	Voir le Tableau 1
En option	
Réglage électrique de l'angle de coupe :	A35975
Kit de tonte du foin long :	A416962

Lorsque l'accessoire est équipé d'un réglage d'angle de coupe électrique, un câble électrique séparé doté d'un interrupteur est également inclus. Celui-ci permet d'utiliser la commande de levage et d'abaissement de la lame électrique sans équipement en option sur le chargeur.

Les équipements suivants sont recommandés, mais pas obligatoire sur le chargeur. Ces options sont hautement recommandées pour une meilleure convivialité et ergonomie :

- Système Opticontrol® ou kit interrupteurs électriques pour l'accessoire (équipement en option)

Le bouton de commande du levage et de l'abaissement de la barre de lame sera placé de façon convenable sur le joystick. Cette option accroît la rapidité de la fixation fréquente de l'accessoire.

- Joystick électrique (équipement en option pour certains modèles de chargeur)

En cas de coupe dans des zones où la lame doit être mise en marche et en arrêt à plusieurs reprises.

4.1 Portée

Placez la lame à une position de travail avant de démarrer la lame. La figure ci-dessous indique la portée de la lame dans différentes positions. Maintenez toujours au moins la distance de sécurité minimale de l'accessoire, 2 mètres de la partie la plus extérieure de l'accessoire.

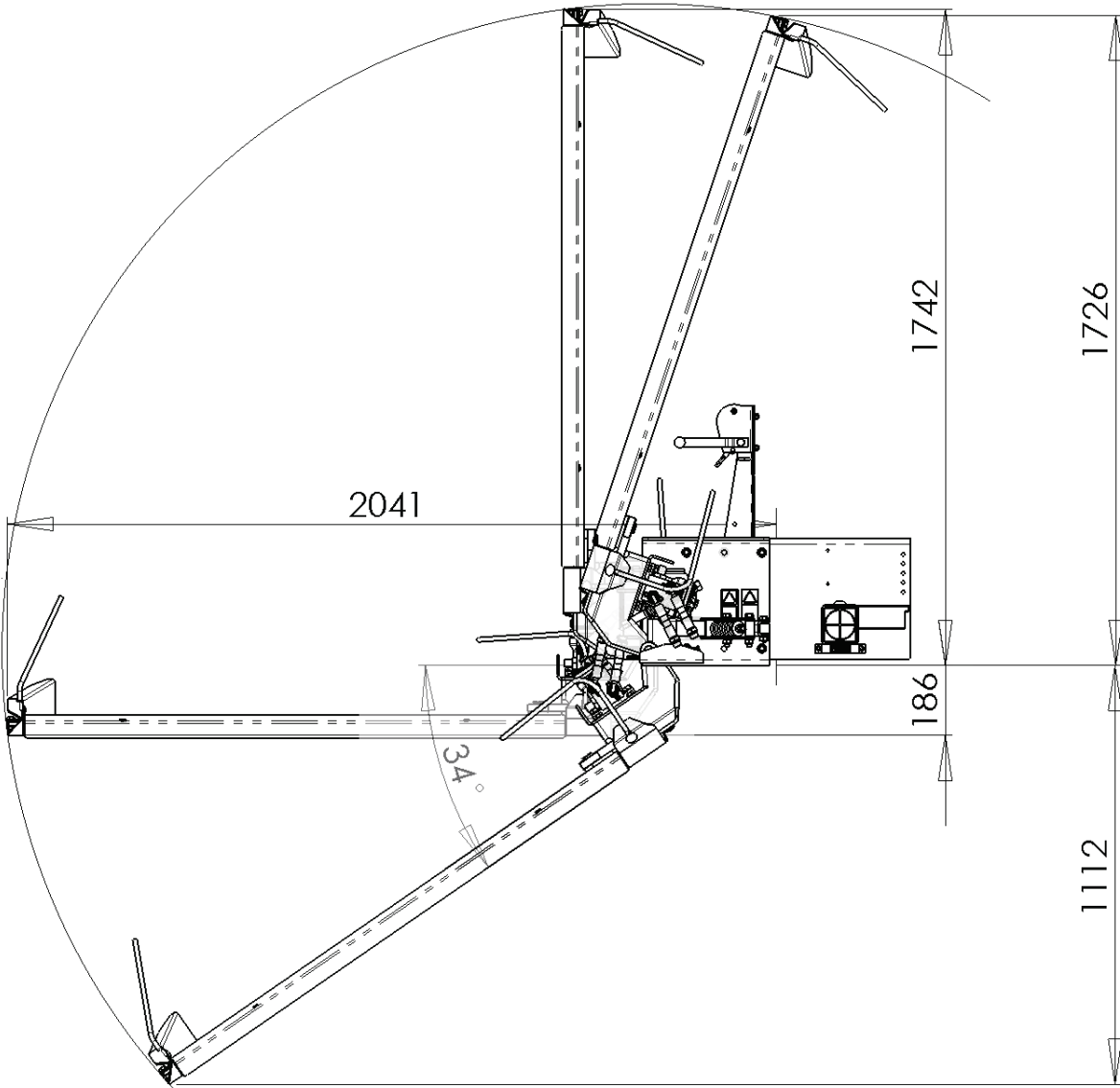

4.2 Flux hydraulique et vitesse de fonctionnement

Il est important d'utiliser l'accessoire avec le flux d'huile hydraulique recommandé. Un flux trop élevé peut provoquer l'usure rapide de l'accessoire et de ses lames. L'ensemble de tige de raccordement alternatif peut également être endommagé de façon permanente si l'accessoire est utilisé à une vitesse trop élevée.

Le graphique ci-après montre les informations suivantes :

- Introduction de l'huile hydraulique sur l'axe horizontal
- Répétitions du mouvement de coupe par seconde sur l'axe vertical

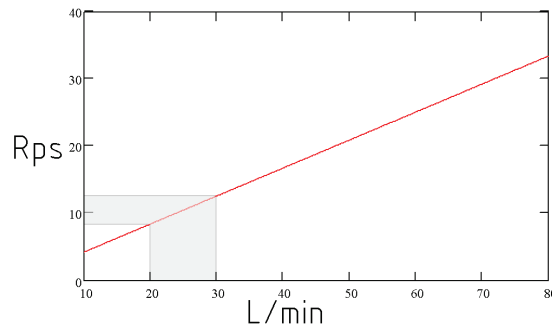

Vérifiez le manuel de l'opérateur de votre chargeur pour connaître le bon régime moteur du chargeur qui produit le flux d'huile hydraulique recommandé.

REMARQUE

Ne dépassez jamais le débit hydraulique maximal pendant l'utilisation. Maintenez le débit d'huile entre les limites supérieures et inférieures recommandées.

4.3 Étiquettes de sécurité et principaux composants de l'accessoire

Ci-dessous répertoriés les étiquettes et marquages sur l'accessoire. Ils doivent être visibles et lisibles sur l'équipement. Remplacez toute étiquette floue ou manquante. De nouvelles étiquettes sont disponibles auprès de votre revendeur ou accessibles à partir des coordonnées indiquées sur la couverture.



AVERTISSEMENT

Assurez-vous que tous les autocollants d'avertissement sont lisibles. Les étiquettes d'avertissement contiennent d'importantes informations sur la sécurité et aident à identifier et à se rappeler des risques liés au matériel. Remplacez les étiquettes d'avertissement endommagées ou manquantes par de nouvelles.



A46771



A46772

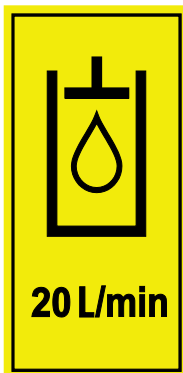



A452799



A452803



A46749

 Avant Tecno Oy Ylötle 1 FIN-33470 YLÖJÄRVI	
TYPE	No.
	kg
	l/min
Max	l/min, MPa (bar)
2018	Made in EU
www.avanttecno.com	
	

Plaque d'identification de l'accessoire A418332

Pour appliquer une nouvelle étiquette : Nettoyez soigneusement la surface pour éliminer toute graisse. Laissez-la sécher complètement. Épluchez le film de protection de l'étiquette et appuyez fermement pour appliquer l'étiquette. Prenez soin de ne pas toucher la colle de l'étiquette.

Tableau 3 - Emplacements des autocollants et messages d'avertissement

	Autocollant	Message d'avertissement
1	A46771	Risque de mauvaise utilisation - Lisez les consignes avant utilisation.
2	A46772	Risque d'écrasement - N'allez pas sous l'accessoire élevé ; restez à l'écart de l'équipement en position haute.
3	A46803	Risque de pincement et de coupure : tenez-vous à distance des pièces mobiles ; ne laissez pas l'équipement en marche. Manœuvrez l'accessoire uniquement à partir du siège du conducteur.
4	A46709	Risque de coupure - lames tranchantes et solides. Suivez la procédure sécuritaire d'arrêt avant de vous approcher de l'accessoire.
5	A452799	Débit hydraulique 20 l/min
6	A418332	Plaque d'identification de l'accessoire



Tableau 4 - Faucheuse - Composants principaux

1	Châssis avec supports de raccord rapide Avant
2	Barre de lame, 19 lames
3	Treuil d'abaissement de la barre de lame (ou actionneur électrique en option)
4	Support de ressort en position supérieure de la barre de lame
5	Mécanisme de libération à ressort et ressort de compression
6	Support de stockage
7	Couvre-lame
8	Kit de tonte du foin long (supplément en option)
9	Porte-multiconnecteur

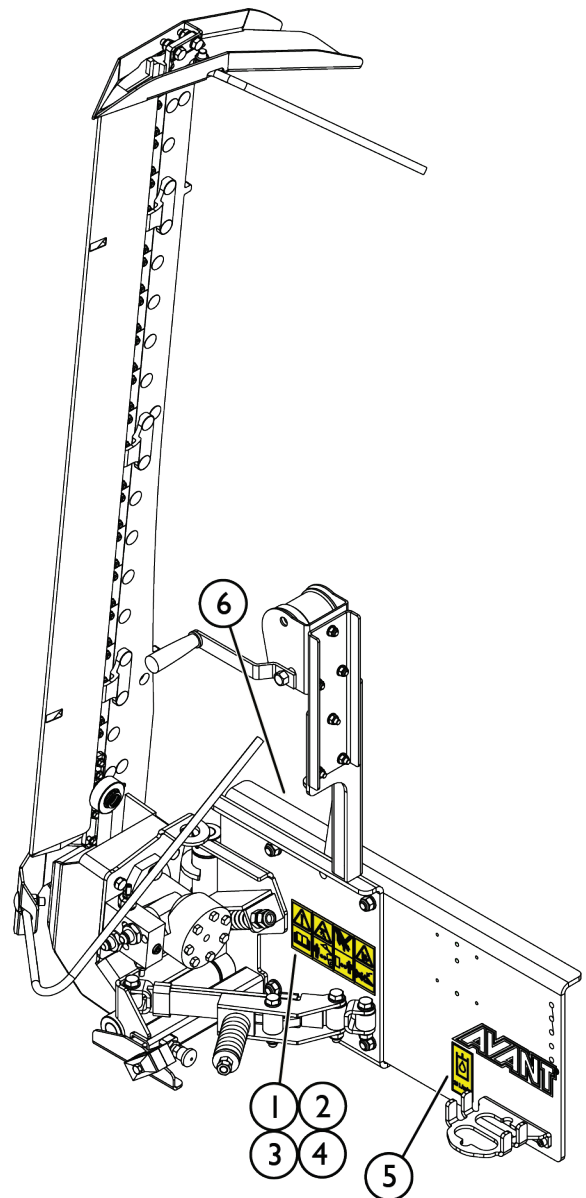
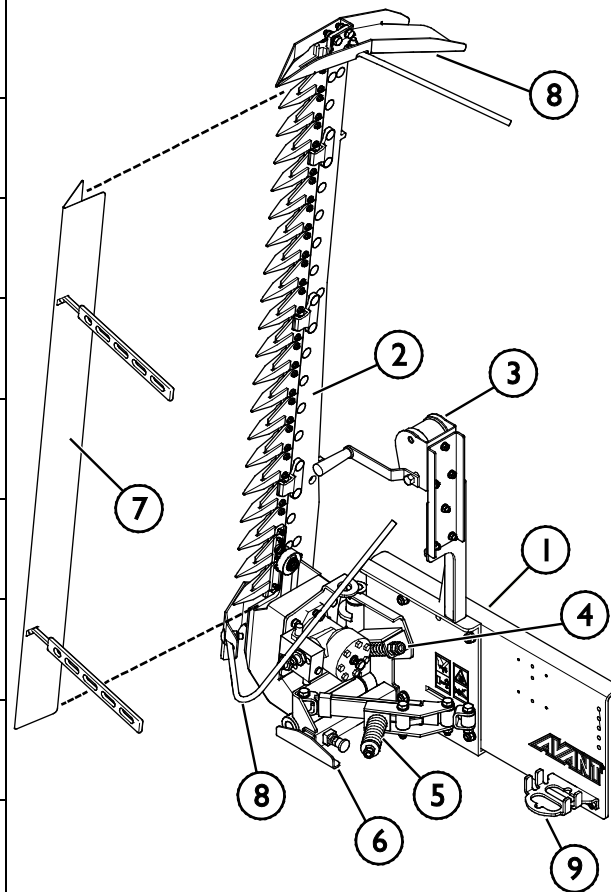

4.4 Levage

Assurez-vous que l'accessoire est bien protégé des mouvements involontaires pendant l'opération de levage. Utilisez le type approprié d'accessoires de levage, par exemple des sangles, des chaînes ou des crochets. N'utilisez pas les accessoires de levage s'il existe des signes de dommage, de déformation ou d'autres conditions dangereuses.

Soulevez la faucheuse à l'aide du point de levage indiqué sur la figure ci-contre.

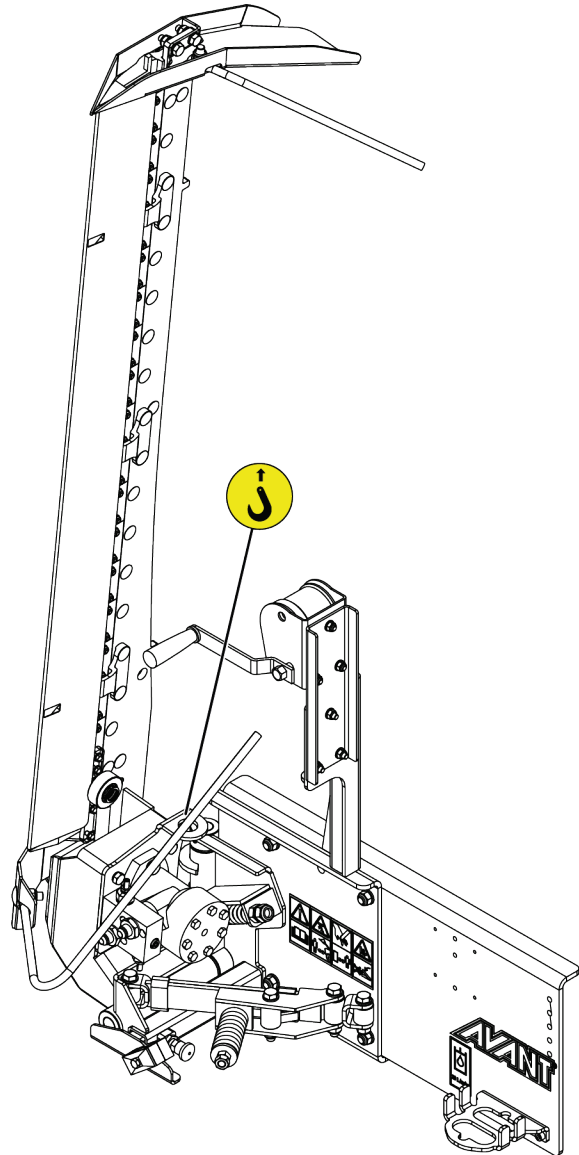

5. Fixation de l'accessoire

La fixation de l'accessoire au chargeur est rapide et facile, mais doit se faire avec soin. L'accessoire est monté sur le bras de levage à l'aide de la platine d'accrochage se trouvant sur le bras de levage et la contrepartie sur l'accessoire.

Si l'accessoire n'est pas verrouillé sur le chargeur, il peut tomber de ce dernier et provoquer une situation dangereuse. Ne conduisez jamais avec le chargeur et ne soulevez jamais le bras de levage du chargeur si l'accessoire n'a pas été complètement verrouillé. Pour éviter des situations dangereuses, suivez toujours la procédure d'accouplement présentée ci-dessous. De plus, n'oubliez pas les instructions de sécurité fournies dans ce manuel.



AVERTISSEMENT

Risque d'écrasement - Assurez-vous qu'un accessoire déverrouillé ne se déplacera ou ne tombera pas. Ne vous tenez pas dans la zone entre l'accessoire et le chargeur. Montez l'accessoire uniquement sur une surface plane.

Ne déplacez ou ne levez jamais un accessoire qui n'a pas été verrouillé.

Raccord rapide Avant :

Étape 1 :

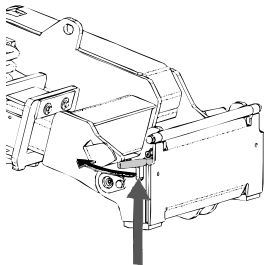

- Soulevez les goupilles de verrouillage de la platine d'accrochage du chargeur et tournez-les vers l'arrière pour les faire entrer dans la fente afin de les verrouiller en position supérieure.
- Si votre chargeur est équipé d'un système de verrouillage de l'accessoire hydraulique, consultez les consignes supplémentaires relatives à l'utilisation du système de verrouillage du manuel de l'opérateur du chargeur.
- Assurez-vous que les tuyaux hydrauliques et les câbles électriques sont positionnés de sorte à ne pas s'insérer entre la platine d'accrochage du chargeur et l'accessoire, et qu'ils ne seront pas pressés ou frottés contre des bords tranchants.

Étape 2 :

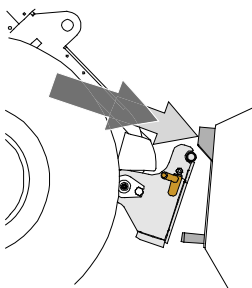

- Basculez la platine d'accrochage de manière hydraulique à une position inclinée vers l'avant.
- Conduisez le chargeur sur l'accessoire. Si votre chargeur est équipé d'un bras télescopique, vous pouvez l'utiliser.
- Alignez les goupilles supérieures de la platine d'accrochage du chargeur afin qu'elles se trouvent sous les supports correspondants de l'accessoire.

Étape 3 :

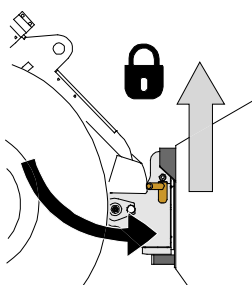

- Levez légèrement le bras de levage - tirez le levier de commande du bras vers l'arrière pour élever l'accessoire juste au-dessus du sol.
- Tournez le levier de commande du bras de levage à gauche afin de tourner la section inférieure de la platine d'accrochage du chargeur sur l'accessoire.
- Bloquer les goupilles manuellement ou bloquer le blocage hydraulique.
- **Vérifiez toujours le verrouillage des goupilles de verrouillage.**

**AVERTISSEMENT**

Risque d'écrasement - Évitez le basculement de l'accessoire. Une inclinaison ou un levage excessif d'un accessoire non verrouillé augmente le risque de renversement de l'accessoire. N'utilisez pas le verrouillage automatique des goupilles de verrouillage lorsque l'accessoire est élevé à plus d'un mètre du sol. Si les goupilles de verrouillage ne retournent pas à la position normale lors de l'inclinaison, n'inclinez ou n'élevez plus l'accessoire. Abaissez l'accessoire au sol et fixez le verrouillage manuellement.

**AVERTISSEMENT**

Risque de chute d'objets - Évitez la chute de l'accessoire

Un accessoire qui n'a pas été complètement verrouillé sur le chargeur peut tomber sur le bras de levage ou chuter en direction de l'opérateur, ou encore tomber sous le chargeur pendant la conduite, provoquant ainsi la perte de contrôle du chargeur. Ne déplacez ou ne levez jamais un accessoire qui n'a pas été verrouillé. Avant de déplacer ou de lever l'accessoire, assurez-vous que les goupilles de verrouillage sont dans la position inférieure et ressortent à travers les dispositifs de fixation de l'accessoire sur les deux côtés.

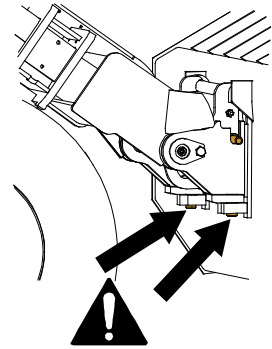
**AVERTISSEMENT**

Assurez vous que le chargeur est compatible avec l'accessoire. La stabilité du chargeur, l'éventuelle surcharge de l'accessoire et la compatibilité des systèmes de commande du chargeur doivent être vérifiées en plus de la compatibilité mécanique de l'accessoire. Si vous utilisez l'accessoire avec un chargeur qui n'est pas adapté au modèle d'accessoire que vous avez, vous courez les risques de renversement de la machine, d'endommagement de l'accessoire dû à la surcharge et de mouvement non contrôlé de l'accessoire et de ses pièces. Si votre chargeur n'est pas répertorié dans le Tableau 1 à la page 7, interrogez votre concessionnaire Avant avant d'utiliser cet accessoire.

5.1 Connexion et déconnexion des tuyaux hydrauliques

Sur les chargeurs Avant, les tuyaux hydrauliques sont connectés à l'aide du système de multiconnecteur. Si vous avez un ancien modèle du chargeur Avant de la série 300-700 muni des coupleurs rapides conventionnels et voulez passer au système de multiconnecteur, contactez votre concessionnaire ou le point d'entretien Avant pour obtenir les instructions ou solliciter les services d'installation.



AVERTISSEMENT

Risque de mouvement de l'accessoire et d'injection de l'huile hydraulique - Ne connectez ou ne déconnectez jamais les raccords rapides ou d'autres composants hydrauliques lorsque le levier de commande des hydrauliques extérieures est verrouillé ou si le système est sous pression. La connexion ou déconnexion des raccords hydrauliques lorsque le système est sous pression peut provoquer des mouvements inattendus de l'accessoire, ou l'éjection de liquide à haute pression, ce qui peut provoquer des blessures ou des brûlures graves. Suivez la procédure sécuritaire d'arrêt avant de déconnecter le circuit hydraulique.

REMARQUE

Gardez tous les raccords aussi propres que possible ; utilisez les capuchons protecteurs sur l'accessoire et le chargeur. La saleté, la glace, etc. peuvent considérablement compliquer l'utilisation des raccords. Ne laissez jamais les tuyaux déposés au sol ; placez les raccords sur le support sur l'accessoire.

Connexion du système de multiconnecteur :

1. Alignez les broches du connecteur de l'accessoire avec les trous correspondants du connecteur du chargeur. Le multiconnecteur ne se connectera pas si le connecteur de l'accessoire est à l'envers.
2. Connectez et verrouillez le multiconnecteur en tournant le levier vers le chargeur.

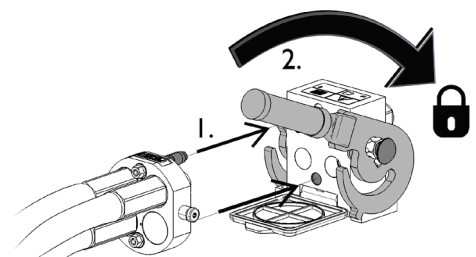

Le levier doit facilement se déplacer jusqu'à sa position de verrouillage. Si le levier ne coulisse pas correctement, vérifiez l'alignement et la position du connecteur et nettoyez les connecteurs. Arrêtez également le chargeur et relâchez la pression hydraulique résiduelle.

Pour déconnecter le système de multiconnecteur :

Avant la déconnexion, déposez l'accessoire sur une surface solide et plane.

1. Arrêtez les hydrauliques extérieures du chargeur.
2. En poussant le bouton de déverrouillage, tournez le levier pour déconnecter le connecteur.
3. Après la fin de l'opération, mettez le multiconnecteur sur son support sur l'accessoire.

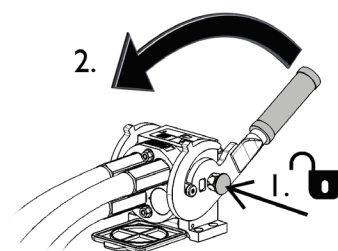

Déconnexion des tuyaux hydrauliques :

Avant de déconnecter les raccords, abaissez l'accessoire jusqu'à une position sûre sur une surface solide et plane. Tournez le levier de commande du circuit hydraulique auxiliaire jusqu'à sa position neutre.

REMARQUE

Lors du découplage de l'accessoire, déconnectez toujours les raccords hydrauliques avant de déverrouiller la platine d'accrochage, afin d'éviter d'endommager le tuyau et tous déversements d'huile. Réinstallez les capuchons protecteurs sur les raccords pour empêcher l'entrée d'impuretés dans le système hydraulique.

Relâchement de la pression hydraulique résiduelle :

Si la pression résiduelle est laissée dans le système hydraulique de l'accessoire, il est souvent possible de déconnecter les raccords hydrauliques, mais il peut être difficile de les connecter la prochaine fois. Si les raccords ne se connectent pas, la pression résiduelle doit être relâchée en tournant le levier de commande du circuit hydraulique auxiliaire du chargeur, lorsque le moteur est arrêté. Pour s'assurer qu'il n'y ait pas de pression résiduelle dans le système hydraulique de l'accessoire, arrêtez le moteur du chargeur et effectuez un mouvement de va-et-vient avec le levier de commande du circuit hydraulique auxiliaire avant de déconnecter les raccords.

5.2 Branchement électrique

La faucheuse peut être équipée d'un actionneur électrique qui remplace le treuil manuel pour l'abaissement de la barre de lame. Le relevage/abaissement de la lame de faucheuse peut être commandée par le faisceau électrique standard fourni avec l'accessoire, ou par le système Opticontrol® (équipement en option des chargeurs) ou par le kit interrupteurs électriques pour l'accessoire (équipement en option des chargeurs).

5.2.1 Connecter le faisceau électrique de l'accessoire au chargeur

Il existe trois façons de connecter le connecteur électrique, en fonction de l'équipement existant sur le chargeur et de l'accessoire. Ces options sont répertoriées et expliquées ci-dessous.

1. Si votre chargeur n'est pas équipé du système Opticontrol® ou du kit interrupteurs électriques pour l'accessoire :

Utilisez le kit de câble avec un interrupteur fourni avec l'accessoire. Connectez ce câble à la prise électrique de 12 V près du siège de l'opérateur du chargeur, et à la prise électrique de l'accessoire.

1. Prise électrique, se connecte à la prise électrique de 12 V près du siège de l'opérateur du chargeur.

Plus d'informations concernant la prise d'alimentation du chargeur se trouvent dans le manuel de l'opérateur du chargeur.

2. Interrupteur de commande

Choisissez l'emplacement du commutateur dans la cabine de sorte qu'il soit facilement accessible, mais sans qu'il ne soit possible de l'utiliser par inadvertance.

3. Connecter la prise électrique de l'accessoire.

Si l'accessoire est équipé d'une prise électrique intégrée au multiconnecteur de l'accessoire, déconnectez le câble électrique du multiconnecteur.

2. Si votre chargeur est

- équipé du système Opticontrol® ou
- du kit interrupteurs électriques pour l'accessoire et que le chargeur est fabriqué après 2016 :

Si le chargeur est équipé du kit interrupteurs électriques pour l'accessoire et de la prise électrique est intégrée au multiconnecteur, le faisceau électrique de l'accessoire est connecté lorsque le multiconnecteur est couplé. Nettoyez les deux multiconnecteurs avant de les connecter au multiconnecteur.

Le faisceau de câble séparé A35538 n'est pas nécessaire dans ce cas.

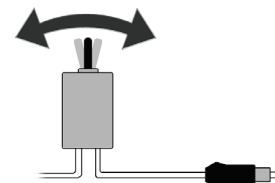

Faisceau de câbles A35538

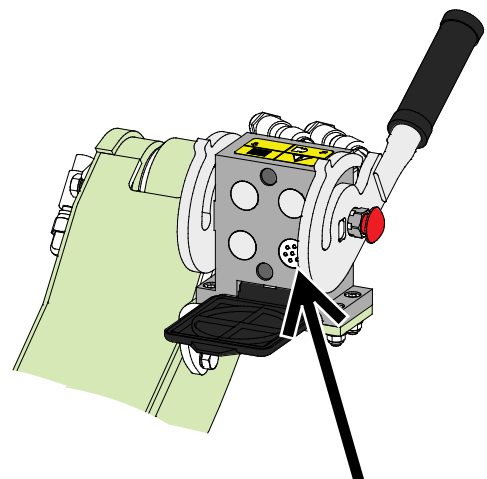

Opticontrol®, kit interrupteurs électriques pour l'accessoire, chargeur fabriqué en 2016 ou après

3. Si votre chargeur est

- équipé du kit interrupteurs électriques pour l'accessoire, et que le chargeur est fabriqué avant 2016 :

S'il y a une prise électrique près du multiconnecteur du chargeur, déconnectez la prise électrique du multiconnecteur et connectez-la à la prise électrique du chargeur.

Le faisceau de câble séparé A35538 n'est pas nécessaire dans ce cas.

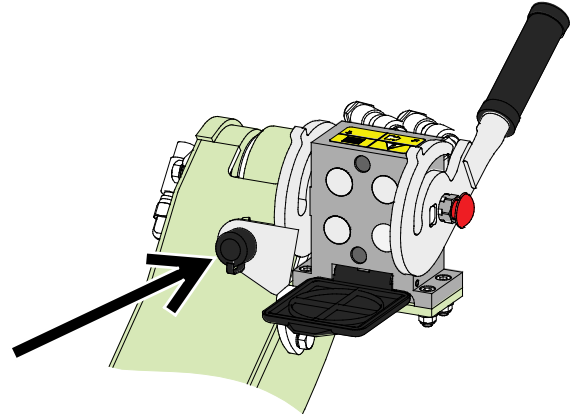

Kit interrupteurs électriques pour l'accessoire, chargeur fabriqué en 2015 ou avant

REMARQUE

Assurez-vous que les câbles électriques ne seront pas coincés, pressés ou étirés lorsque l'équipement se déplace.

Avec l'aide du kit interrupteurs électriques pour l'accessoire disponible pour le chargeur, les leviers de commande de l'accessoire sont facilement accessibles à la fin du levier de commande du bras de levage.

Plus d'informations concernant la prise d'alimentation du chargeur se trouvent dans le manuel de l'opérateur du chargeur.

5.3 Découplage de l'accessoire et stockage



AVERTISSEMENT

Risque de coupe - Maintenez toujours le couvre-lame fixé lorsque l'accessoire n'est pas utilisé. Les lames tranchantes peuvent provoquer des graves blessures dues à la coupe. Portez des gants de protection lorsque vous manipulez l'accessoire.

Découplez et stockez l'accessoire sur un sol horizontal. Le meilleur endroit où ranger l'accessoire est un lieu où il est protégé de la lumière directe du soleil, de la pluie et des températures extrêmes.

- Évitez de laisser que l'accessoire repose directement au sol. Placez-le sur des blocs de bois ou sur une palette, par exemple.
- Placez le multiconnecteur sur son support tel qu'indiqué par une flèche sur la figure ci-dessous. Ne laissez jamais le connecteur hydraulique au sol.
- Assurez-vous que l'accessoire est protégé de tous les mouvements pendant le stockage.
- Ne montez jamais sur l'accessoire.

REMARQUE

Évitez de stocker l'accessoire directement au sol pendant longtemps pour éviter les dommages dus à la corrosion. Nettoyez et entretenez l'accessoire avant de longues périodes de stockage tel qu'indiqué dans le chapitre 7.

Bonne position de stockage :

À l'avant de la tondeuse, se trouve un socle de support (1) qui doit être élargi pour éviter le basculement vers l'avant de la tondeuse.

Découplage de la tondeuse :

1. Choisissez une zone de stockage horizontale et ferme qui peut soutenir la position verticale de la tondeuse.
2. Arrêtez l'accessoire suivant la procédure sécuritaire d'arrêt. Découplez le multiconnecteur et placez-le sur son support de stockage (tel qu'indiqué par une flèche sur la figure ci-contre).
3. Fixez le couvre-lame.
4. Tournez la barre de lame vers le haut contre le ressort de retenue.
5. Élargissez et verrouillez le socle de support indiqué sur la figure adjacente.
6. Abaissez l'accessoire complètement au sol dans la position verticale et déverrouillez les boulons de verrouillage. Inclinez la platine d'accrochage avec soin et éloignez le chargeur.

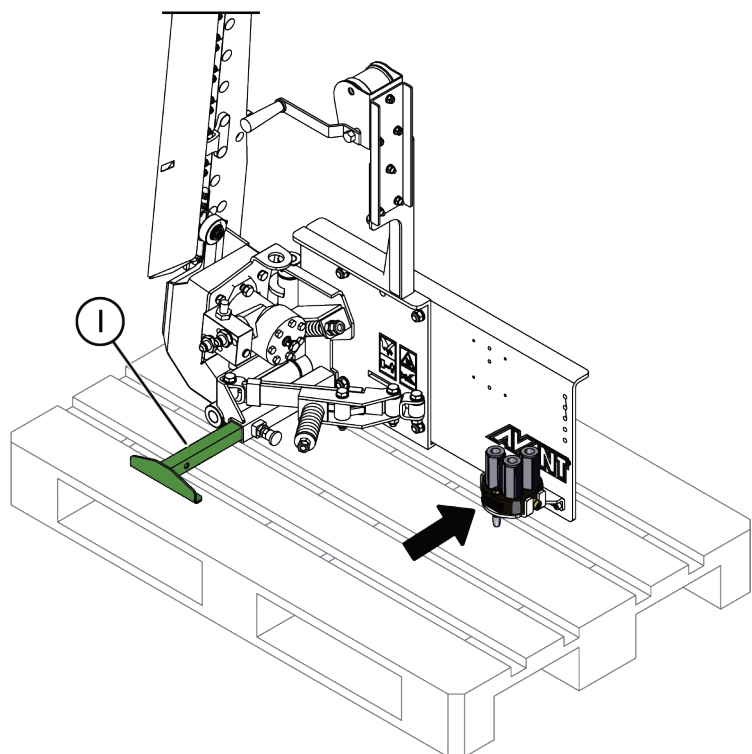

Un chargeur qui n'est pas équipé d'un bras télescopique :

Si le chargeur n'est pas équipé d'un bras télescopique et que la faucheuse est stockée directement contre le sol, le chargeur peut ne pas atteindre les supports de la platine d'accrochage de la faucheuse. Dans ce cas, un élévateur séparé peut être utilisé ou la faucheuse peut être légèrement inclinée manuellement en la tenant à partir de sa barre de lame, afin que les supports à raccord rapide seront placés au-dessus de la plaque d'accouplement du chargeur. Avant la manipulation manuelle de la faucheuse, conduisez le chargeur aussi près que possible de la platine d'accrochage de la faucheuse, et inclinez la plaque d'accessoire du chargeur vers l'avant afin de réduire l'inclinaison manuelle nécessaire.

Couvre-lame :

Le couvre-lame protège l'accessoire et toute personne se trouvant à proximité de l'accessoire. Fixez toujours le couvre-lame après l'utilisation et ne le retirez pas jusqu'à ce qu'il soit possible de commencer les travaux. Fixez le couvre-lame avec des sangles en caoutchouc tel qu'indiqué par les flèches sur la figure ci-contre.

Nettoyez la lame avant le stockage. Laissez la lame sécher avant de fixer le couvercle, en cas de stockage pendant de longues périodes de temps.

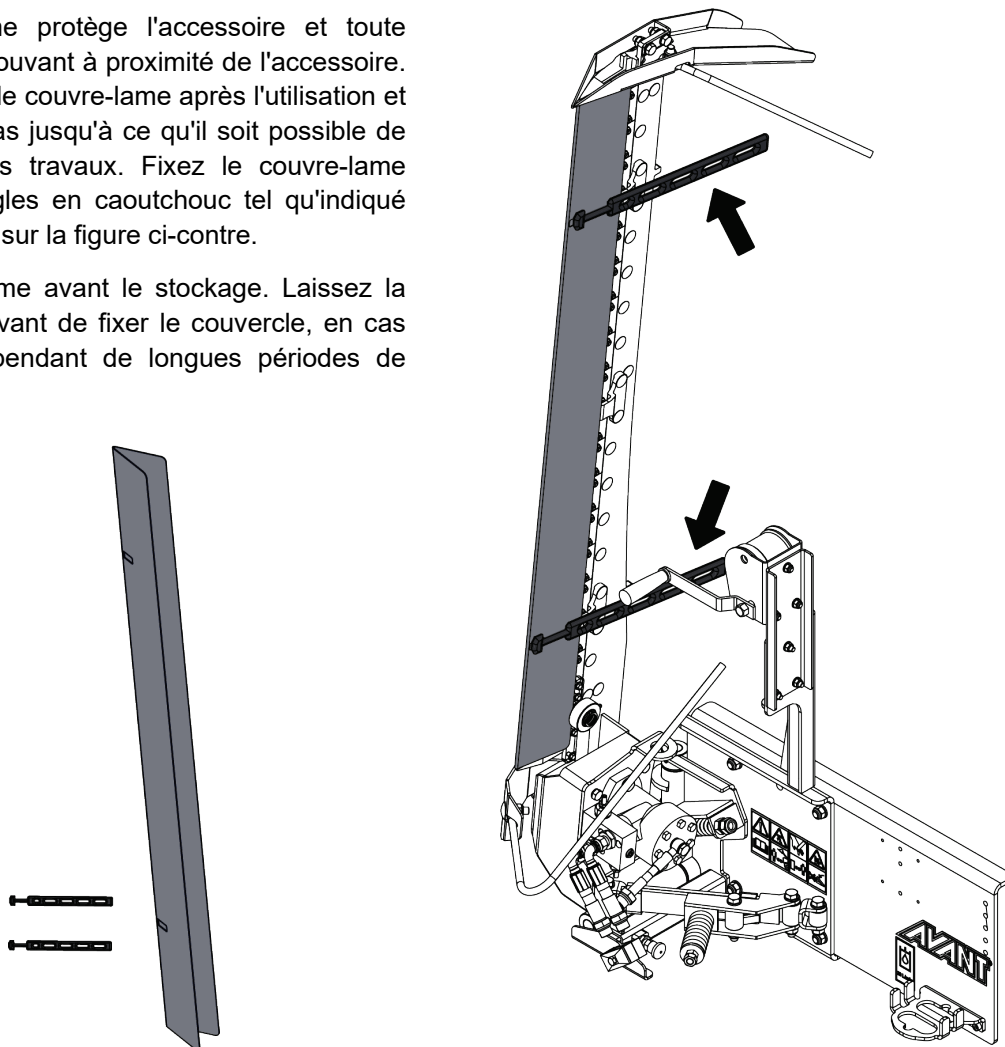

6. Instructions d'utilisation

Vérifiez une fois de plus l'accessoire et l'environnement de travail avant de commencer à travailler, et assurez-vous que tous les obstacles ont été enlevés de l'aire de travail. Une inspection rapide du matériel et de l'aire de travail avant l'utilisation fait partie des mesures à prendre pour assurer la sécurité et la meilleure performance du matériel.

REMARQUE

Une vitesse de fonctionnement trop élevée peut endommager l'accessoire. N'utilisez jamais l'accessoire avec un réglage à 2 pompes du chargeur. Voir les instructions concernant la bonne vitesse de fonctionnement dans ce manuel.

Exercez-vous à l'utilisation de l'accessoire et de ses commandes dans une zone sans risque. Si vous n'êtes pas familiarisé avec l'utilisation du chargeur concerné, il est recommandé de s'exercer sans aucun accessoire fixé dessus.



AVERTISSEMENT

Faites attention à la barre de lame tranchante et solide. Assurez-vous que les lames ne se déplacent pas avant de vous approcher de l'accessoire.

- Démarrez la tondeuse uniquement après l'avoir placée à une position de travail et vous être assuré que le travail peut commencer.
- Arrêtez toujours l'accessoire avant de quitter le siège du conducteur et maintenez une distance de sécurité des autres.

Suivez toujours la procédure sécuritaire d'arrêt lorsque cela est nécessaire pour vous approcher des lames ou lors de la manipulation de la barre de lame, c'est-à-dire le nettoyage, le réglage de la hauteur, ou le découplage de l'accessoire.

- Fixez toujours le couvre-lame lorsque l'accessoire n'est pas utilisé





AVERTISSEMENT

Risque de collision - Vérifiez l'aire de travail avant d'utiliser l'équipement. Le heurt d'un obstacle peut arrêter la machine de manière subite et causer de façon inattendue des blessures dues au choc subi à la tête et sur le corps, peu importe le système de libération à ressort de la lame et d'autres systèmes de sécurité.

- Conduisez lentement et prêtez attention à l'aire de travail en tout temps.
- Assurez-vous qu'il n'y a pas d'obstacles cachés susceptibles de provoquer une collision ou d'endommager l'équipement.
- Détectez visiblement tous potentiels obstacles aussi loin que possible afin d'éviter des collisions.
- Manœuvrez le matériel uniquement dans des zones bien éclairées ou assurez-vous que le chargeur est équipé d'éclairages suffisants.
- La lame à ressort améliore la sécurité uniquement lors de la marche avant - lors de la marche arrière, conduisez très lentement.
- **Portez toujours la ceinture de sécurité.**



AVERTISSEMENT

Risque de collisions - Assurez une bonne visibilité. Ne levez jamais cet accessoire à une hauteur où la visibilité à partir de la position du conducteur est obstruée. Veillez à une visibilité non obstruée dans tous les sens. Gardez toutes les vitres propres et dépourvues de saleté, de glace, de neige etc.

6.1 Vérifications avant utilisation

- Veillez à ce que le couvre-lame soit en place. N'utilisez pas l'accessoire si le couvre-lame n'est pas disponible.
- Vérifiez que tous les obstacles, notamment ceux éventuellement cachés, ont été retirés de la zone de travail ou marqués de manière visible avant la mise en marche.
- Assurez-vous que la lame et son système de libération à ressort sont en bon état de fonctionnement et débloqués avant de commencer le travail. Tous les ressorts doivent être serrés en toute sécurité et la lame doit pouvoir s'incliner en retour.
- Assurez-vous que les spectateurs soient à une distance de sécurité lors de la manœuvre du matériel. Ne laissez personne entrer dans la zone à risque du bras de levage ou se tenir directement devant le chargeur. Assurez-vous également qu'il est possible de reculer en toute sécurité avec le chargeur. Ne supposez jamais que les spectateurs resteront où vous les avez vu pour la dernière fois ; les enfants en particulier sont souvent attirés par les équipements mobiles.
- Vérifiez l'état général de l'accessoire et du chargeur, et vérifiez les éventuelles fuites d'huile. Procédez aux vérifications journalières du chargeur, consultez le manuel de l'opérateur du chargeur. L'accessoire ne doit pas être utilisé s'il y a une anomalie dans le système hydraulique du chargeur ou de l'accessoire. Référez-vous au Chapitre 7 pour connaître les consignes d'entretien.
- Manœuvrez l'accessoire et les commandes du chargeur uniquement lorsque vous êtes assis sur le siège du conducteur. Assurez-vous que le chargeur et l'accessoire sont utilisés de manière sûre et tel que prévu. Ne laissez pas les enfants prendre les commandes de cet équipement.
- N'oubliez pas les bonnes méthodes de travail et évitez d'inutilement quitter le siège du conducteur.

6.2 Qualification de l'opérateur

Toute personne qui a l'intention d'utiliser l'accessoire doit :

- Connaître l'utilisation prévue de l'accessoire.
- Connaître comment utiliser le chargeur en toute sécurité dans différentes conditions d'utilisation
- Lisez et suivez toujours les instructions concernant l'utilisation de l'accessoire dans ce manuel de l'opérateur.
- Ayez à disposition ce manuel et le manuel de l'opérateur du chargeur.
- Assurez-vous que le chargeur et l'accessoire sont utilisés de manière sûre et tel que prévu.
- Ne laissez jamais les enfants prendre les commandes de cet équipement.
- N'utilisez jamais le chargeur ou les accessoires sous l'influence de l'alcool, des drogues, des médicaments qui peuvent perturber le jugement ou provoquer des somnolences, ou encore empêcher d'être médicalement apte à l'utilisation de cet équipement.
- Suivez toute éventuelle formation obligatoire requise par l'employeur avant l'utilisation.
- Ayez un permis de conduire valide pour utiliser l'équipement sur la route lorsque la loi l'exige.

6.3 Distance de sécurité



AVERTISSEMENT

Risque de projection d'objets - Tenez les spectateurs à distance. Remarquez que l'accessoire peut projeter des pierres, du gravier ou d'autres objets se trouvant dans la zone à une grande vitesse. Maintenez toujours une distance de sécurité d'au moins 2 mètres des autres personnes.



La distance de sécurité minimale de l'accessoire est de 2 mètres de la machine. Ne laissez pas les spectateurs s'approcher à plus de 2 (distance de sécurité) mètres de l'accessoire. Arrêtez l'accessoire si d'autres personnes franchissent la distance de sécurité.

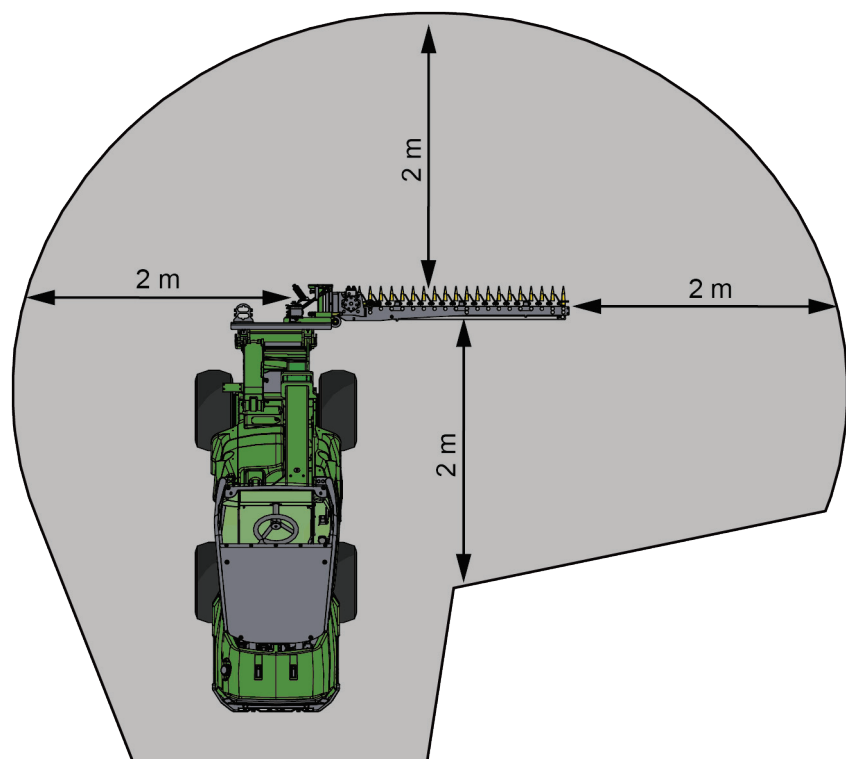

6.4 Placement de la barre de lame à la position de fonctionnement

Position de fonctionnement de la barre de lame :

1. Placez la lame à une position de travail tel qu'indiqué sur la figure adjacente. Utilisez le treuil manuel ou l'actionneur électrique pour abaisser la barre de lame, voir page 31. La portée de la lame dans différentes positions est illustrée à la page .
2. La barre de lame doit être placée près de la surface du sol, mais pas complètement appuyée au sol. Le câble de levage doit être connecté et tendu lorsque la tondeuse est utilisée.
3. Après que la barre de lame soit réglée à la position de fonctionnement, retirez le couvre-lame.
4. Démarrez la faucheuse.

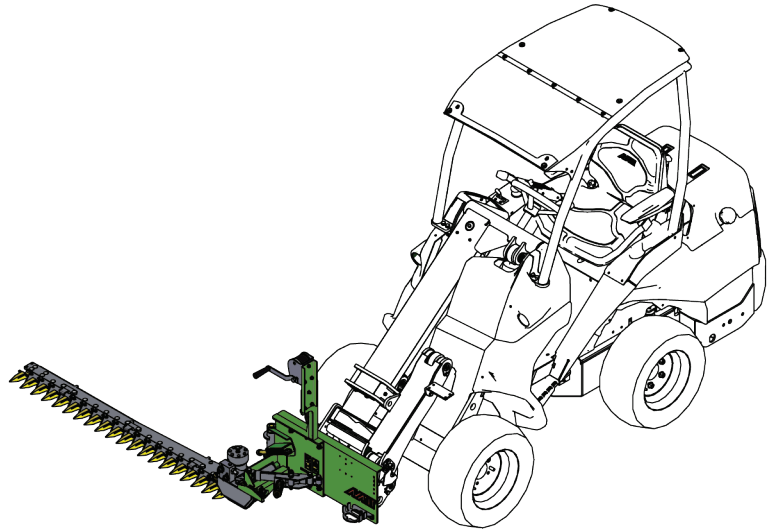

Utilisation du treuil manuel

Avant de manipuler le treuil manuel, arrêtez l'accessoire en suivant la procédure sécuritaire d'arrêt. Abaissez la barre de lame (1) à l'aide d'un mouvement contrôlé, tout en tenant la poignée de treuil (2) tout au long de l'abaissement.

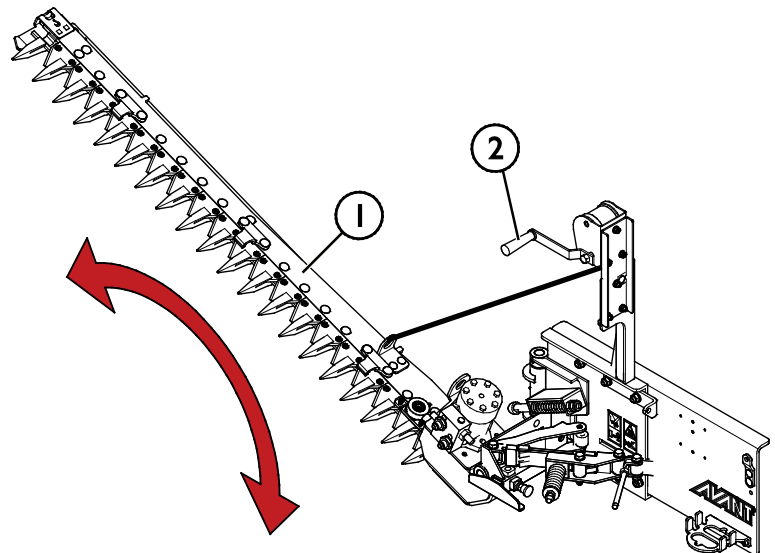

Utilisation de l'abaissement de la lame électrique

Lors de l'utilisation de l'abaissement de la barre de lame électrique, l'actionneur est commandé par le commutateur numéro 2 du kit interrupteurs électriques pour l'accessoire, ou en utilisant le commutateur à 2 voies livré avec l'accessoire.

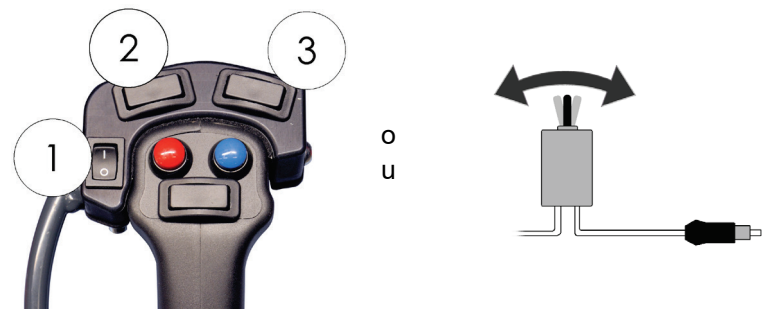

Utilisation de l'abaissement de la barre de lame électrique à l'aide du système Opticontrol® :



Lorsque le chargeur est équipé du système Opticontrol® en option, assurez-vous que l'interrupteur du mode Opticontrol® est désactivé.

Commandez l'actionneur d'abaissement de la lame à l'aide de l'interrupteur numéro 2.

6.5 Utilisation de la tondeuse

Manœuvrez les commandes du chargeur et de son accessoire de manière prudente et régulière. Évitez toujours des virages brusques et des changements soudains de la vitesse ou du sens de marche à chaque fois que vous utilisez la faucheuse et ce pour assurer la meilleure stabilité du chargeur.



ATTENTION

Risque de projection de pièces - Évitez de faire fonctionner l'accessoire à une vitesse très élevée. La manœuvre de l'accessoire à une vitesse trop élevée peut provoquer de grandes vibrations, du bruit ou la projection de pièces de l'accessoire, ou des dommages susceptibles de causer des blessures corporelles. Voir le flux d'entrée recommandé dans ce manuel.

Démarrage de la tondeuse :

La tondeuse est démarré en tournant le levier de commande des hydrauliques extérieures du chargeur à sa position de verrouillage. La bonne vitesse de fonctionnement du moteur du chargeur dépend des conditions d'utilisation et de la vitesse de conduite. La tondeuse peut également couper lorsqu'elle fonctionne lentement, mais pour obtenir les meilleurs résultats, le chargeur doit générer un débit hydraulique d'environ 20-30 l/min. En général, l'on obtient cette performance lorsque le moteur du chargeur fonctionne à près de la moitié du régime maximal, en utilisant une pompe hydraulique. Vérifiez toujours la sortie d'huile hydraulique du chargeur dans le manuel de l'opérateur du chargeur.

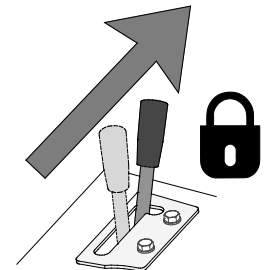

REMARQUE

Ne dépassez jamais le débit hydraulique maximal pendant l'utilisation. Maintenez le débit d'huile entre les limites supérieures et inférieures recommandées.

Pendant le fonctionnement :

La manœuvre sur un terrain incliné et des pentes demande des précautions supplémentaires. Faites attention aux trous, aux chocs, aux roches et à d'autres éventuels obstacles qui peuvent ne pas être bien visibles. Un terrain irrégulier peut provoquer le basculement du chargeur. Utilisez une vitesse lente sur des pentes et ne faites pas des changements brusques de vitesse ou de direction. Essayez de conduire droit en montant ou en descendant une colline, et non de manière transversale, pour éviter une inclinaison latérale excessive. Si le chargeur s'arrête lorsque vous gravissez une pente raide, arrêtez d'abord l'accessoire, puis inversez-le un tout petit peu. Maintenez l'articulation du châssis du chargeur dans une position aussi droite que possible. Soyez prudent lorsque vous manœuvrez près des fossés ou des remblais, car la machine peut glisser ou basculer si un bord s'effondre. Ne levez pas l'accessoire en altitude sur un terrain incliné.

6.6 Système de libération à ressort de la lame

Pour protéger l'accessoire et l'opérateur, la barre de lame rentrera si la barre de lame heurte un obstacle. Le système ne protégera pas la tondeuse ou ses lames contre la surcharge, et l'accessoire peut s'endommager peu importe le système de libération.

Le système de libération à ressort doit fonctionner afin de permettre à la barre de lame de s'incliner en arrière lorsqu'une force modérée est appliquée à la pointe de la barre de lame.

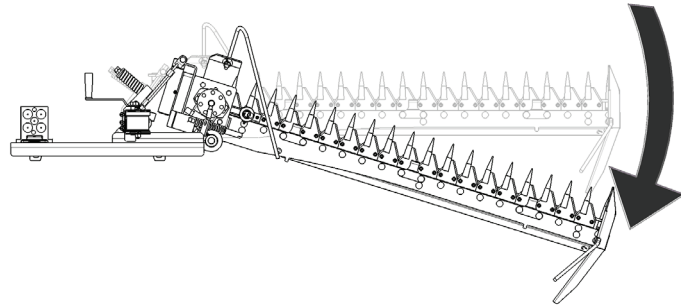

Lorsque le système de libération à ressort permet à la barre de lame de s'incliner en arrière, arrêtez le chargeur immédiatement et arrêtez également l'accessoire. La barre de lame peut être retournée à la position d'utilisation en manœuvrant le bras de levage, ou en le tournant vers l'arrière de façon manuelle.

N'oubliez pas de suivre la procédure sécuritaire d'arrêt avant de vous approcher des lames. Voir page 13.



AVERTISSEMENT

Risque de blessures lié à l'arrêt subit - Conduisez lentement et restez toujours alerte pour détecter d'éventuels obstacles. Pour assurer la sécurité de l'opérateur, la lame est équipée d'un mécanisme de sécurité servant à réduire le risque d'arrêt soudain de la machine et l'éventualité de blessures qui peuvent s'en suivre. Cependant, l'existence de caractéristiques de sécurité ne remplacera pas la responsabilité de l'opérateur. Une utilisation attentive et prudente est essentielle pour la sécurité. Toute caractéristique de sécurité ne garantira pas d'elle-même la sûreté du fonctionnement de l'accessoire. La performance des caractéristiques de sécurité peut être entravée par certaines conditions, comme la saleté ou la glace présentes dans le mécanisme, ou lors de l'inversion avec le chargeur. Portez toujours la ceinture de sécurité.



AVERTISSEMENT

Ne modifiez jamais l'accessoire - Maintenez les systèmes de sécurité en bon état. Utilisez la tondeuse uniquement lorsque la barre de lame est placée à sa position de fonctionnement normale et maintenue à la position de fonctionnement par le mécanisme de libération à ressort. La lame doit être en position perpendiculaire au sens de conduite. Vérifiez régulièrement le fonctionnement du système de libération à ressort. Le blocage complet du système de libération exposera l'opérateur aux risques liés à l'arrêt soudain du chargeur ; assurez-vous que le système est en bon état de fonctionnement.

Si le système ne fonctionne pas comme vous le souhaitez et laisse la barre de lame tourner trop facilement :

- Vérifiez la tension du ressort et réglez-la si nécessaire.
- Gardez le système propre. Appliquez l'huile entre les surfaces coulissantes.

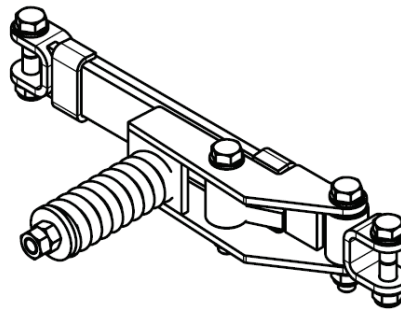

Normalement, la lame doit rester en place lorsqu'on y exerce une force de traction manuelle.



AVERTISSEMENT

Risque d'énergie stockée - Faites attention lorsque vous manipulez le ressort. Le ressort comprimé peut frapper, en cas de libération de manière incontrôlée. Le ressort du système de libération est sous tension par compression. La manipulation négligente du système ou de son ressort peut provoquer la projection du ressort. Laissez l'écrou de retenue du ressort extérieur en place.

6.7 Prévention et dégageement des blocages

Le maintien de la vitesse de rotation à une hauteur suffisante et la vitesse d'entraînement basse dans des conditions exigeantes est nécessaire pour éviter les blocages. Maintenez la propreté de l'équipement afin que des matières n'y adhèrent pas.

Si un blocage se présente, il doit être dégagé de façon manuelle à l'aide d'outils appropriés. Suivez la procédure sécuritaire d'arrêt avant de vous approcher de la tondeuse.



DANGER

Risque de coupe - Démarrage inattendu. Le dégageement d'un blocage peut démarrer la tondeuse de manière inattendue immédiatement après le dégageement du blocage, si les hydrauliques extérieures du chargeur restent activées.

Arrêtez toujours le chargeur suivant la procédure sécuritaire d'arrêt avant de vous approcher de la tondeuse. N'accédez jamais à la barre de coupe si la tondeuse ou ses lames peuvent se déplacer.

Pour éviter les accidents, tournez le levier de commande des hydrauliques extérieures du chargeur pour le placer à sa position neutre, arrêtez le moteur du chargeur et relâchez toujours la pression résiduelle avant de vous approcher de l'accessoire.



DANGER

Risque de blessures corporelles graves - Démarrage inattendu. Pour vous assurer que l'accessoire ne démarrera pas de façon inattendue, déconnectez le multiconnecteur (ou raccords rapides hydrauliques) avant de vous en approcher.

6.8 Kit de tonte du foin long (équipement en option)

Si vous coupez du foin long de manière répétée, la faucheuse peut être équipée du kit de tonte du foin long. Ce kit réduit l'enchevêtrement du foin sur la barre de lame, et orientera les rognures pour permettre une performance plus régulière.

Le kit protège également l'extrémité de la barre de lame, d'où il est recommandé d'installer ce kit à chaque fois que la lame peut souvent heurter le sol.

Le kit de tonte de foin long comporte des ensembles de guide/patin installés aux deux extrémités de la barre de lame.

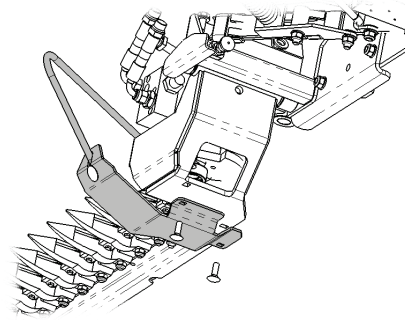

Kit de tonte du foin long, base de la barre de lame

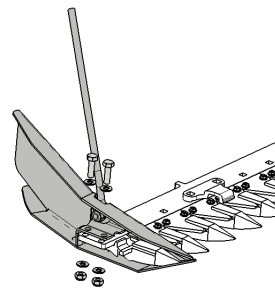

Kit de tonte du foin long, pointe de la barre de lame

6.9 Travail sur un sol irrégulier

Des précautions supplémentaires sont nécessaires lorsque le matériel est utilisé sur des terrains inclinés et des pentes. Conduisez lentement en particulier sur des surfaces inclinées, irrégulières ou glissantes, et évitez des changements soudains de la vitesse ou du sens. Manœuvrez les commandes du chargeur en effectuant des mouvements prudents et réguliers. Faites attention aux fossés, trous au sol et autres obstacles, car le heurt d'un obstacle peut provoquer le renversement du chargeur.

La capacité de levage maximale ne peut pas être atteinte sur un terrain incliné. Sur des terrains à inclinaison horizontale, la charge ne doit pas être levée très en hauteur. L'articulation du châssis du chargeur doit être maintenue droite lors du levage des charges lourdes ; la rotation de la charge pendant l'opération de levage affectera la stabilité du chargeur et peut entraîner le basculement de la machine.

Essayez de conduire droit en montant ou en descendant une colline, et non de manière transversale, pour éviter une inclinaison latérale excessive. Évitez de démarrer la machine ou de vous arrêter sur une pente. Soyez extrêmement prudent lorsque vous changez de sens sur des pentes.

Si les pneus perdent la traction, arrêtez la barre de coupe et descendez lentement la pente. Soyez prudent lorsque vous manœuvrez près des fossés ou des remblais. Le chargeur peut soudainement se retourner si une roue est sur le bord d'une falaise, d'un fossé ou si un bord s'effondre.

6.10 Position de transport

Lorsque vous conduisez avec le chargeur, maintenez l'accessoire au dessus du sol et maintenez la barre de coupe dans sa position de transport, comme l'illustre la figure ci-contre. Assurez-vous que le couvre-lame est installé lors du transport de l'accessoire.

Dans une position quasi verticale, la lame s'appuiera contre l'arrêt de ressort. Ceci maintient la lame stable dans la position de transport, ce qui empêche l'oscillation de la lame.

Maintenez également le bras hydraulique complètement rétracté pendant le transport. Pour des raisons de sécurité, il est recommandé de déconnecter la sortie des hydrauliques extérieures pendant le transport.

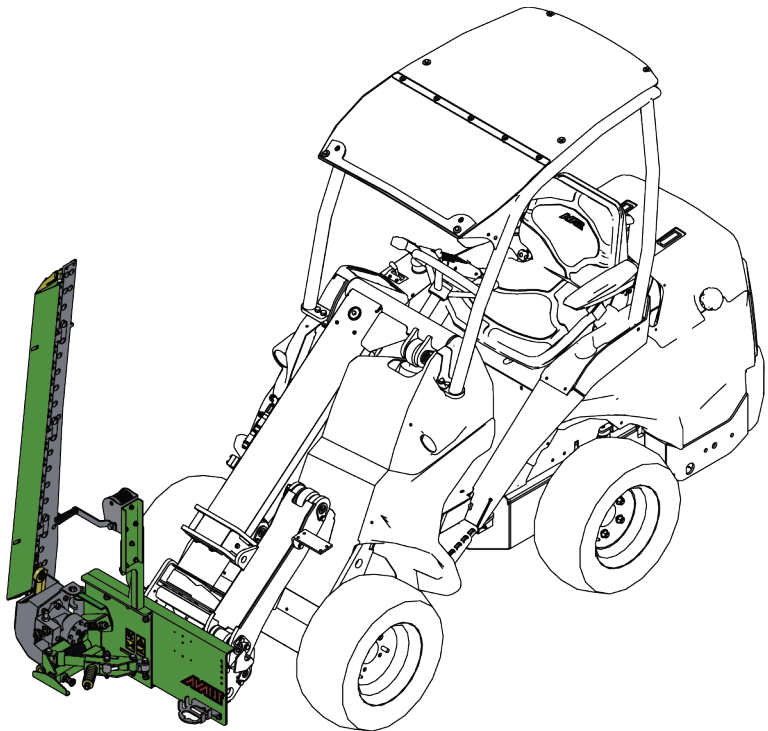

AVERTISSEMENT

Risque de coupe - Maintenez toujours le couvre-lame fixé pendant l'entraînement de transport. Les lames tranchantes peuvent provoquer des graves blessures dues à la coupe.



ATTENTION

Risque de basculement - Maintenez le chargeur stable. Transportez toujours l'accessoire le plus bas et près du sol que possible. Maintenez le bras télescopique rétracté pendant le transport.

7. Entretien

L'accessoire a été conçu de sorte à nécessiter le moins d'entretien possible. L'entretien continu inclut le nettoyage et la lubrification réguliers, et la surveillance de l'état de l'accessoire. Étant donné le risque d'écrasement dû à l'abaissement des pièces de la machine, tous les travaux d'entretien doivent être effectués lorsque les pièces mobiles ont été complètement abaissées au sol et que l'accessoire est reposé à plat sur le sol. Avant tout travail de maintenance ou d'entretien, suivez la procédure sécuritaire d'arrêt.



DANGER

Risque d'écrasement - Ne vous placez jamais sous l'accessoire élevé. Assurez-vous que l'accessoire est bien soutenu pendant tous les travaux d'entretien. Ne vous placez jamais sous l'accessoire élevé. Le bras de levage peut s'abaisser de façon inattendue pendant l'entretien, ce qui provoquerait de graves blessures dues à l'écrasement ou au choc, et ce même lorsque le moteur du chargeur n'est pas en marche. Tous les travaux d'entretien doivent être effectués lorsque l'accessoire a été abaissé jusqu'à une position sûre.



AVERTISSEMENT

Risque de coupe - Assurez-vous que l'accessoire et ses lames ne se déplaceront pas. Avant la manipulation des lames, arrêtez l'accessoire suivant la procédure sécuritaire d'arrêt, et ce pour que les lames ne puissent pas effectuer des mouvements de coupe inattendus. Par ailleurs, portez des gants de protection lorsque vous manipulez des lames tranchantes.



ATTENTION

Risque d'éjection d'objets causé par l'énergie stockée dans les ressorts. Si vous retirez les dispositifs de fixation qui maintiennent les ressorts comprimés en place, l'énergie libérée peut causer des blessures à partir de l'impact des pièces desserrées. Manipulez les ressorts avec soin, relâchez les ressorts comprimés de manière contrôlée en utilisant des outils appropriés. Assurez-vous que le bord de lame se trouve en position avant (normale) lors de la manipulation des ressorts, et non inclinés vers l'arrière pour réduire la compression des ressorts.

7.1 Inspection des composants hydrauliques

Vérifiez l'état des tuyaux et composants hydrauliques lorsque le moteur a été arrêté, le système est refroidi et la pression est déchargée. N'utilisez pas l'équipement, si vous découvrez une fuite dans le système hydraulique de l'accessoire ou du chargeur. La fuite de liquide hydraulique peut pénétrer dans la peau et provoquer de graves blessures. Consultez immédiatement un médecin en cas de pénétration du liquide hydraulique dans la peau. Lavez soigneusement toute partie du corps qui a été en contact avec l'huile hydraulique avec de l'eau et du savon. Le liquide hydraulique est également nocif pour l'environnement et toute fuite dans l'environnement doit être évitée. Réparez toutes les fuites immédiatement après les avoir détectées ; une petite fuite peut rapidement s'aggraver. Faites fonctionner l'accessoire uniquement avec le type d'huile hydraulique autorisé pour les chargeurs Avant.



Risque d'injection de liquide à haute pression à travers la peau - Relâchez la pression résiduelle avant de procéder à l'entretien. Ne manipulez jamais les composants hydrauliques lorsque le système hydraulique est sous pression, car un raccord peut se rompre ou se desserrer et l'huile déversée peut provoquer de graves blessures. N'utilisez pas l'équipement, si vous découvrez un défaut dans le système hydraulique.



Vérifiez les tuyaux de manière visuelle pour voir s'il y a des fissures ou des abrasions. En cas de signes de fuites, pour vérifier un composant, tenez un morceau de carton dans la zone où la fuite est suspectée. N'utilisez pas les mains pour rechercher les fuites. Surveillez le niveau d'usure des tuyaux et arrêtez de les utiliser si la couche de surface d'un tuyau est usée. Vérifiez le cheminement des tuyaux ; réglez les colliers de serrage pour éviter l'abrasion des tuyaux. Ces tuyaux ont une durée de service limitée. En fonction des conditions d'utilisation, tous les tuyaux doivent être minutieusement inspectés au plus après 3 à 5 ans d'utilisation, et si nécessaire, il doivent être remplacés par de nouveaux.

La détection d'un défaut implique que le tuyau ou composant hydraulique doit être remplacé et que l'équipement ne doit pas être utilisé jusqu'à ce qu'il soit réparé. Les pièces de rechange sont disponibles auprès de votre revendeur ou du point d'entretien autorisé AVANT le plus proche. Si vous ne possédez pas de connaissances adéquates et d'expérience appropriée sur les montages hydrauliques et les précautions à prendre pour procéder aux réparations en toute sécurité, confiez les travaux de réparation aux techniciens d'entretien professionnels.

7.2 Inspection des structures métalliques

Par ailleurs, les structures métalliques de l'accessoire doivent être régulièrement inspectées. Faites une vérification visuelle pour détecter des dommages et inspectez soigneusement les supports d'accouplement et leur zone environnante. L'accessoire ne doit pas être utilisé, s'il est déformé, fissuré, déchiré ou endommagé de quelque autre manière.

Les réparations par soudage ne sont autorisées que par des soudeurs professionnels. Lors du soudage, seuls les méthodes et les additifs appropriés pour l'acier à base duquel est fabriqué l'accessoire doivent être utilisés. Pour obtenir de plus amples informations sur les réparations, contactez votre point d'entretien le plus proche.

7.3 Nettoyage de l'accessoire

Nettoyez régulièrement l'accessoire pour éviter l'accumulation de saleté qui peut être plus difficile à retirer. Vous pouvez utiliser un nettoyeur à pression et un détergent doux. N'utilisez pas des solvants agressifs, et ne pulvérisez pas directement sur des composants hydrauliques, ou sur des étiquettes collées sur l'accessoire.

Ne rangez pas l'accessoire directement contre le sol ; placez-le sur des blocs de bois ou sur une palette, par exemple. Pour de longues périodes de rangement, retouchez la peinture si nécessaire, graissez les points de lubrification et huilez les parties visibles de l'axe du vérin hydraulique pour empêcher la rouille.

7.4 Lubrification

Il existe au total 3 points de lubrification au niveau des joints de l'accessoire. Une petite quantité de graisse doit être ajoutée de manière régulière.

Les points de lubrification sont placés

- au niveau du joint vertical de la barre de lame
- articulation du système de libération à ressort
- au niveau du palier de la tige mobile de la lame, au dessus de la barre de lame

Le lubrifiant doit être ajouté au palier après toutes les 8 heures d'utilisation, et moins fréquemment aux articulations. L'extrémité de la tige du moteur hydraulique n'a pas besoin d'entretien.

Nettoyez l'extrémité du manchon avant de procéder au graissage et ajoutez juste une petite quantité de graisse à la fois. Tous les dispositifs de lubrification sont des manchons R1/8 po standard. Remplacez tous manchons endommagés.

Les engrenages de treuil peuvent être légèrement huilés si nécessaire, mais il faut éviter d'appliquer l'huile ou la graisse sur le câble, car cela va faire en sorte que le câble collecte la saleté, et partant écourter sa durée de service.

Le système d'actionneur électrique n'a pas besoin d'entretien.

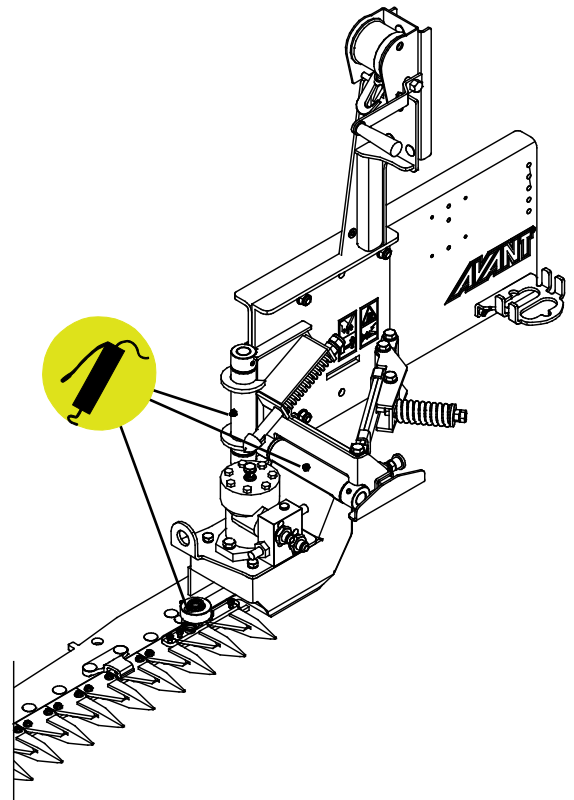

7.5 Lames de la tondeuse

Il existe un total de 19 lames, référence 65810. Les bords dentés aident à maintenir dans la durée les bonnes propriétés de coupe. Les lames endommagées peuvent être remplacées ; par ailleurs, les guides de lame doivent être inspectés et remplacés si nécessaire.

Les lames doivent coulisser de manière régulière le long des guides de lame. Si une lame ou le guide s'endommage, il doit être remplacé avant de continuer l'utilisation. Appliquez de l'huile sur toutes les surfaces de glissement. Huilez les lames par le haut et par le bas.

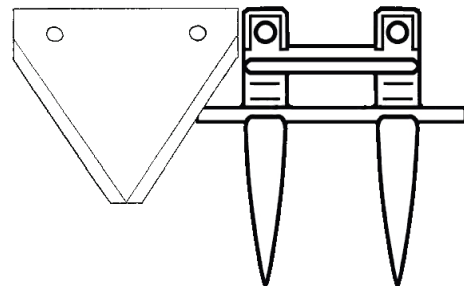

7.5.1 Remplacement des lames

Il est possible de remplacer une lame endommagée sans retirer les autres lames de la barre. Voir la figure ci-contre.

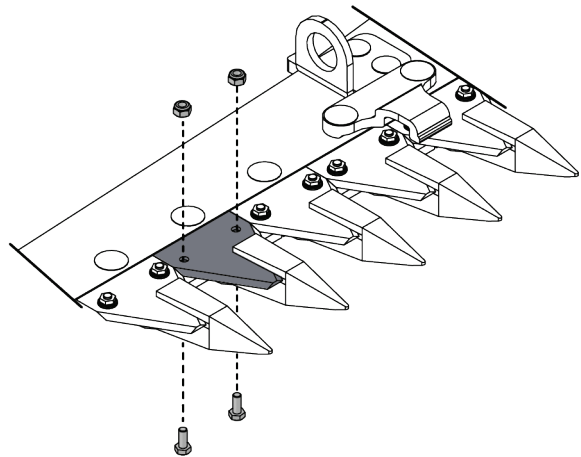

7.6 Système de libération à ressort

Appliquez de l'huile entre les surfaces coulissantes. Vérifiez la tension du ressort et réglez-la si nécessaire. Voir page 32.

7.7 Réglages du moteur hydraulique

Pour protéger les lames, le moteur hydraulique est assemblé avec une soupape de décharge, réglée à 120 bar. Si nécessaire, la pression peut être vérifiée et ajustée. La valeur d'origine ne doit pas être dépassée.

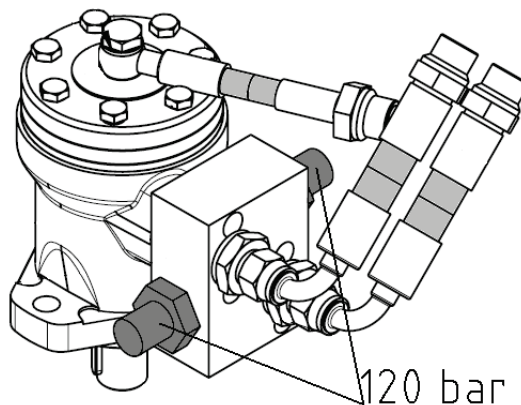

7.8 Élimination à la fin de vie

Lorsque l'accessoire atteint la fin de sa durée de vie, recyclez et éliminez correctement l'accessoire. Démantelez l'accessoire et séparez les différents matériaux, comme le plastique, l'acier, le caoutchouc et les huiles, par exemple. Vidangez et collectez tous les huiles et traitez-les suivant les réglementations locales actuelles. Ne laissez jamais d'huile ou d'autres matériaux dans l'environnement.

Recyclez chaque matériau en le déposant à un lieu de collecte approprié. Laissez une société de gestion des déchets faire le recyclage, si possible.

8. Clauses de garantie

Avant Tecno Oy octroie à l'équipement de travail une garantie d'un an (12 mois) à partir de la date d'achat.

Les frais de réparation seront remboursés de la manière suivante dans le cadre de la garantie :

- Les frais de travail seront remboursés au cas où l'usine ne se charge pas elle-même de la réparation.
- L'usine fournit de nouveaux composants ou matériel matériels pour remplacer les pièces défectueuses.

Dans certains cas et sur accord mutuel, l'usine pourra rembourser au client le prix des composants achetés par ses soins.

La garantie ne couvre pas :

- Les tâches d'entretien courantes, ni les pièces détachées et d'usure nécessaires à celles-ci.
- Les dommages qui sont dus à une utilisation dans des conditions peu courantes ou à une utilisation inappropriée, à une négligence, à une modification de la structure sans autorisation expresse de Avant Tecno Oy, à l'utilisation d'une pièce détachée non originale ou au manque d'entretien.
- Les conséquences de ces anomalies, comme l'interruption du travail ou d'éventuels dommages supplémentaires.
- Les frais de voyage ou les coûts de fret occasionnés par la réparation.

FI	EY-vaatimustenmukaisuusvakuutus	Alkuperäinen kieliversio
SV	EG-försäkran om överensstämmelse	Originalversion
EN	EC Declaration of Conformity	Original language
FR	Déclaration de conformité CE	Traduction du document d'origine



Valmistaja / Tillverkare / Manufacturer / Fabricant
Osoite / Adress / Address / Adresse

AVANT TECNO OY
Ylötie 1
33470 YLÖJÄRVI,
FINLAND

Vakuutamme täten, että alla mainitut tuotteet täyttävät konedirektiivin turvallisuus- ja terveysvaatimukset (direktiivi 2006/42/EY muutoksineen). Seuraavia yhdenmukaistettuja standardeja on sovellettu /

Vi försäkrar härmed att nedan beskrivna produkter överensstämmer med hälso- och säkerhetskrav i EG-maskindirektiv (EG-direktiv 2006/42/EG som ändrat). Följande harmoniserade standarder har tillämpats /

We hereby declare that the products listed below are in conformity with the provisions of the Machinery Directive (directive 2006/42/EC as amended). The following harmonized standards have been applied:

Par la présente, nous déclarons que les produits mentionnés ci-dessous sont conformes aux dispositions de la Directive relative aux machines (directive 2006/42/CE tel qu'amendé). Les normes harmonisées suivantes ont été appliquées

SFS-EN ISO 12100, SFS-EN ISO 4413

Mallit / Modeller / Models / Modèles

Avant	
Hydraulitoiminen palkkiniittokone; Avant-kuormaajan työlaite Hydraulisk slätterbalk; arbetsredskap för Avant lastare Hydraulic cutter bar mower; attachment for Avant loaders Fauchouse ; accessoire pour chargeurs Avant	A35676



15.3.2023 Ylöjärvi, Finland

Jani Käkelä,
Toimitusjohtaja / Verkställande direktör /
CEO / Directeur général



AVANT[®]