

# AVANT<sup>®</sup>

## Redskabsmanual

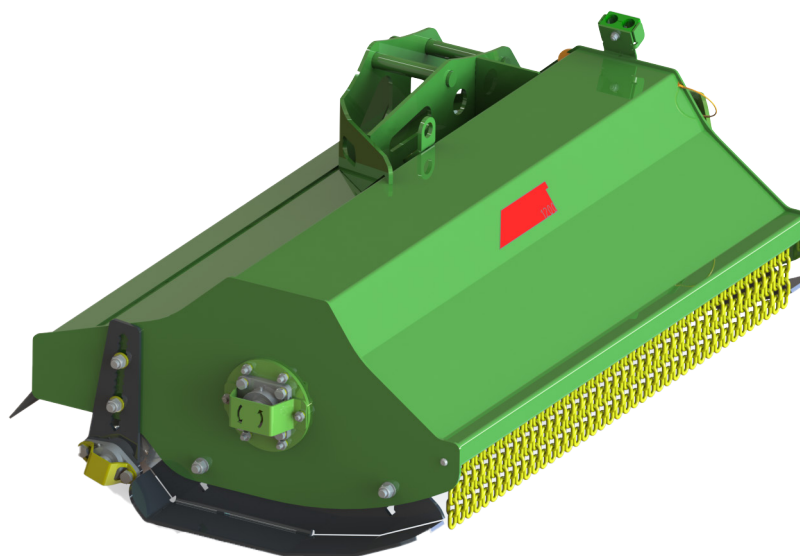

## Slagleklipper I200

Varenummer:  
Slagleklipper I200

A37505

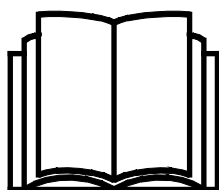

Læs denne manual omhyggeligt inden redskabet tages i brug og følg alle instruktioner.

Gem denne manual til senere brug.

Producent:

**AVANT<sup>®</sup>**  
AVANT TECNO OY  
e-mail: sales@avanttecno.com

Ylötie I  
33470 YLÖJÄRVI  
FINLAND  
Tel. +358 3 347 8800  
Fax +358 3 348 5511

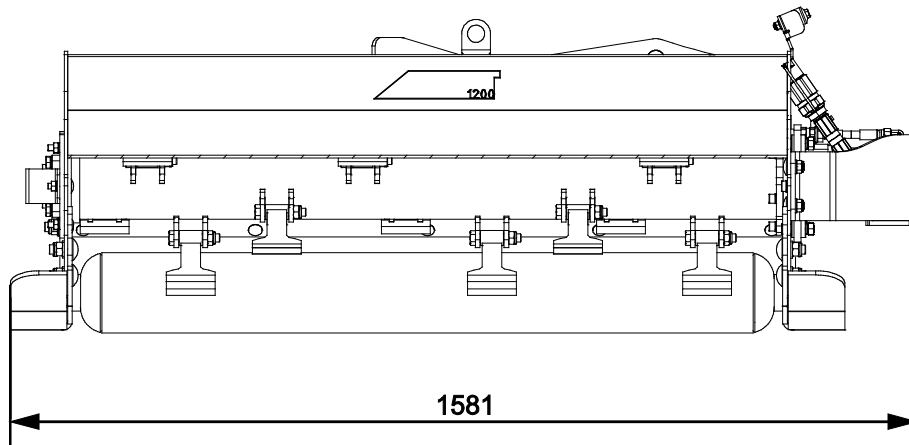
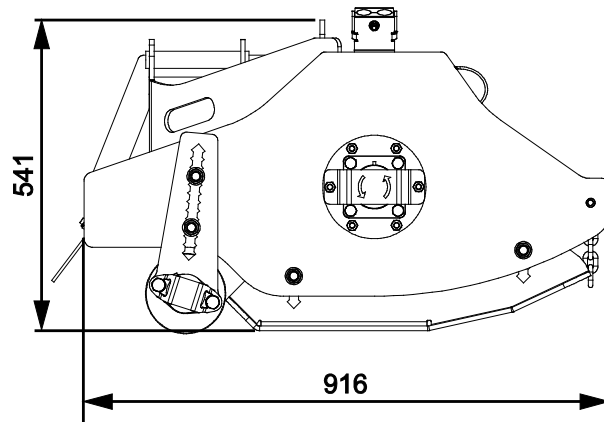

# INDHOLDSFORTEGNELSE

<b>1. FORORD</b> .....	<b>4</b>
Advarselssymboler brugt i denne manual.....	5
<b>2. DESIGNET TIL AT BLIVE BRUGT</b> .....	<b>6</b>
<b>3. SIKKERHEDSINSTRUKTIONER</b> .....	<b>7</b>
<b>4. TEKNISKE SPECIFIKATIONER</b> .....	<b>11</b>
4.1    Sikkerhedsmærkater og redskabets hovedkomponenter.....	12
<b>5. TILKOBLING AF REDSKABET</b> .....	<b>14</b>
5.1    Tilslutning og frakobling af hydraulikslangerne .....	16
<b>6. BRUGSANVISNING</b> .....	<b>17</b>
6.1    Kontrollér inden brug.....	18
6.2    Brug af slagleklipperen .....	19
6.3    Driftsposition og den flydende funktion.....	21
6.4    Transportplacering.....	21
6.5    Drift i ujævnt terræn .....	22
6.6    Ekstra vægte (ekstraudstyr).....	23
6.7    Frakobling og oplagring.....	24
6.7.1    Oplagring af hydraulisk bom .....	24
6.7.2    Oplagring af frakoblet slagleklipper .....	25
6.8    Justering af klippehøjden.....	25
6.9    Forebyggelse og fjernelse af blokeringer.....	26
<b>7. VEDLIGEHOLDELSE OG SERVICE</b> .....	<b>27</b>
7.1    Inspektion af hydrauliske komponenter .....	27
7.2    Rengøring af redskabet .....	28
7.3    Smøring.....	28
7.4    Inspektion af metalkonstruktioner.....	28
7.5    Vedligeholdelse af slagler.....	29
<b>8. GARANTIBETINGELSER</b> .....	<b>30</b>

## I. Forord

---

AVANT Tecno Oy vil gerne takke dig for købet af dette redskab til din AVANT minilæsser. Det er designet og fremstillet på baggrund af mange års erfaring og produktudvikling. Ved at gøre dig bekendt med denne vejledning og følge instruktionerne, højner du egen sikkerhed og sikrer pålidelig drift og lang levetid for udstyret. Læs instruktionerne grundigt inden brug af redskabet eller udførsel af service.

Formålet med denne manual er at hjælpe dig til at:

- bruge redskabet på en sikker og effektiv måde
- observere og forebygge farlige situationer
- holde udstyret intakt og sikre det en lang levetid

Med disse instruktioner kan selv en uerfaren bruger anvende redskabet og minilæsseren sikkerhedsmæssigt forsvarligt. Manualen indeholder også vigtige instruktioner til den erfarne AVANT bruger. Sørg for at alle personer, der anvender minilæsseren, har fået den nødvendige instruktion og har sat sig ind i minilæsserens og redskabernes manualer, inden udstyret tages i brug. Brug af udstyret til andre formål, eller på andre måder, end beskrevet i denne manual er forbudt. Opbevar denne manual i hele udstyrets levetid. Sørg for at den nye ejer får udleveret manualen, hvis du sælger eller overdrager udstyret. Hvis manualen bliver væk eller ødelagt, kan du henvende dig til forhandleren eller producenten for at få en ny.

Ud over sikkerhedsinstruktionerne i denne manual, bør du overholde alle erhvervs-mæssige sikkerhedsbestemmelser, gældende lovgivning og øvrige restriktioner i forbindelse med brug af udstyret. Især skal restriktioner omkring brug af udstyret på offentlig vej undersøges og overholdes. Kontakt din AVANT forhandler for yderligere oplysninger om lokale krav, før du bruger læsseren på offentlig vej.

Kontakt din AVANT forhandler for service, reservedele eller spørgsmål til driften af din maskine.

Denne manual er en oversættelse af den originale engelske manual. Som følge af kontinuerlig produktudvikling, kan nogle af detaljerne i denne vejledning afvige fra dit udstyr. Billederne i denne vejledning kan vise ekstraudstyr eller funktioner, der i øjeblikket ikke er tilgængelige. AVANT Tecno Oy forbeholder sig retten til at ændre i manualens indhold uden forudgående varsel. Copyright © 2019 AVANT Tecno Oy. Alle rettigheder forbeholdes.

## Advarselssymboler brugt i denne manual

Følgende advarselssymboler bruges i hele denne manual. De angiver faktorer, der skal tages i betragtning for at mindske risikoen for person- eller materielskade:



### **ADVARSEL: SIKKERHEDS-ADVARSELSSYMBOL**

Dette symbol betyder: "**Advarsel, vær opmærksom! Det gælder din sikkerhed!**"

Læs omhyggeligt den besked, der følger, den advarer om en umiddelbar fare, som kan forvolde alvorlig personskade.

Advarselssymbolet i sig selv, og den tilhørende tekst, angiver vigtige sikkerhedsmeddelelser i hele denne manual. Det henleder opmærksomheden på instruktioner, der involverer din personlige sikkerhed eller sikkerhed for andre. Vær opmærksom, når du ser dette symbol, det gælder din sikkerhed. Læs omhyggeligt meddelelsen, der følger, og informér andre operatører.

**FARE:** Dette symbol angiver farlige situationer, der kan føre til alvorlige skader eller dødsfald.

**ADVARSEL:** Dette symbol angiver potentielle, farlige situationer, der kan føre til alvorlige skader eller dødsfald.

**FORSIGTIG:** Dette symbol anvendes, når mindre skade kan opstå, hvis anvisningerne ikke følges ordentligt.

### **BEMÆRK**

Dette symbol henviser til oplysninger om korrekt drift og vedligehold af udstyret .

Manglende overholdelse af instruktioner, der ledsager symbolet, kan føre til materielsvigt eller anden skade.

## 2. Designet til at blive brugt

Avant slagleklipper 1200 er et redskab velegnet til Avant multipurpose-læssere vist i tabel 1. Slagleklipperen er udstyret med en lynkobling af typen S30 og er beregnet til brug med Avant hydraulisk bom A424552.

Slagleklipperen er en cylinderskærer og er beregnet til klipning af højt græs, buskadser og lignende vegetation. Slagleklipperen kan bruges på arealer, hvor der er vegetation og grene med en tykkelse på op til 20 mm.

Den hydraulisk forlængede bom gør det muligt at nå ud til områder med slagleklipperen, hvor det ikke er muligt at køre med læsseren. Dette gør græsslåning af volde langs veje, grøfter, strandpromenader og andre svært tilgængelige områder sikkert og nemt. Plæneklipperen og den hydrauliske bom styres med joysticket på læsseren.

Det anbefales, at Avant er udstyret med et førerhus (L, LX eller DLX) for at beskytte føreren mod flyvende genstande. Når den er monteret på Avant 600-serien, kan ekstra sidevægte (A49063) også anbefales for bedre stabilitet.

Slagleklipperen skal sænkes på jorden. Den må aldrig anvendes i løftet position. Slagleklipperen er ikke beregnet til andet brug end det, der er angivet i denne brugervejledning og må ikke anvendes til andre formål.

Redskabet er designet til at være så vedligeholdelsesfrit som muligt. Almindeligt vedligehold kan udføres af føreren. Krævende reparationer og vedligeholdelsesopgaver skal udføres af fagfolk. Alt vedligehold skal udføres iført korrekt sikkerhedsudstyr. Brug kun originale reservedele. Reservedelskatalog kan fås hvis det ønskes, spørg din forhandler.

Gør dig bekendt med manualens instruktioner om service og vedligehold. Kontakt din AVANT forhandler hvis du har yderligere spørgsmål, mangler reservedele eller skal have udført service.

**Tabel 1 - Slagleklipper 1200 - Egnede AVANT minilæssere**

Model	220 225 225LPG	313S 320S	420 423 520 523 R20	525LPG R28 528 530	630 R35 635 640	745 750 755i 760i	e5 e6
A37505	-	-	-	-	•	•	-

Det anbefales, kun at bruge redskabet sammen med læssere mærket med • i tabel 1. Når redskabet benyttes med modeller, der er markeret med (•), kan den fulde ydeevne ikke opnås. Der kan være behov for yderligere kontravægt. For oplysninger om kompatibilitet med en model, der ikke er vist i tabellen, kontakt din AVANT forhandler.

### 3. Sikkerhedsinstruktioner

Tænk på at sikkerhed er et resultat af flere faktorer. En AVANT minilæsser med redskab er en stærk kombination med mange kræfter, og forkert eller skødesløs brug kan medføre alvorlig person- eller materielskade. Alle brugere bør derfor gøre sig bekendt med manualerne til både minilæsseren og redskaberne, inden udstyret tages i brug. Brug aldrig udstyret, hvis du ikke er bekendt med dets anvendelse og de dermed forbundne farer.



**FARE**

**Misbrug, uforsigtig brug eller brug af et redskab, der er i dårlig stand, kan forårsage alvorlige skader.** Sørg for at du er bekendt med minilæsserens styring og tilkobling af redskaber - afprøv gerne funktionerne på et sikkert sted inden arbejdet påbegyndes. Gennemgå især korrekt og sikker standsning af udstyret. Læs alle sikkerhedsprocedurer inden brug.

#### **Læs alle sikkerhedsinstruktioner grundigt før brug af redskabet**



**ADVARSEL**

- Når redskabet monteres på læsseren, **sørg for, at låsestifterne på læsserens lynkoblingsplade er i nederste position, og at de har fastlåst redskabet til læsseren.** Flyt eller løft aldrig et redskab, der ikke er låst fast.
- Sørg for, at slagleklipperen eller andet redskab er forsvarligt tilsluttet den hydrauliske bom. Se også betjeningsvejledningen til det separate redskab.
- Den hydrauliske bom og andet redskab koblet til slagleklipperen må kun anvendes af en operatør ad gangen. Hold uvedkommende væk fra arbejdsområdet, når udstyret er i brug.
- Transporter altid redskabet så lavt som muligt for at holde tyngdepunktet lavt, og både teleskoparmen med side-udvidelse og teleskopbommen på læsseren skal være trukket helt ind under kørslen.
- Forlad aldrig førersædet når redskabet er i drift, eller når reguleringshåndtaget til redskabshydraulikken er låst. Skærene bevæger sig i en kort periode efter at hydraulikforsyningen er slukket. Vent med at nærme dig redskabet, indtil knivbladene er standset helt.
- Overhold altid en sikkerhedsafstand på mindst to meter mellem personer og en græsklipper, der sætter i gang eller klipper. Følg sikker standsningsprocedure og sørg for at græsklipperen hviler på jorden, inden du forlader førersædet.
- Skærings- og knusningsfare – skarpe og stærke knive roterer med høj hastighed. Brug kun klipperen, når den er sænket til jorden. Ved kørsel med klipperen i enhver anden position, er der risiko for kontakt med knivene og fare for udslyngning af græs m.m. Stop, hvis andre er til stede på arbejdsområdet. Benyt kun med alle paneler på plads.
- Fare - udslyngede genstande. Lad ikke andre opholde sig for nær ved maskinen. Stop redskabet, hvis der opholder sig personen inden for 2 fra redskabet. Benyt kun med alle paneler på plads.
- Fare for at blive viklet ind - Roterende dele. Forlad aldrig førersædet når redskabet er i drift, eller når reguleringshåndtaget til redskabshydraulikken er låst. Hold altid en sikker afstand mellem personer og maskineri, der kan sætte i gang. Sænk redskabet til jorden, og følg altid sikkerhedsproceduren for standsning af redskabet, inden du forlader førersædet eller hvis der er personer i arbejdsområdet.
- Efterse og rens knivene og klippebordet regelmæssigt. Læs instruktionerne om vedligehold og service og brug kun originale knive.



**ADVARSEL**

- Hold hænder og fødder væk fra bevægelige dele. Undgå løse beklædning, som løse snørebånd eller lange tørklæder, når du arbejder med redskabet.
- Benyt kun redskabet til det tilsigtede formål og kun med originale reservedele.
- Sørg for ikke at tippe slagleklipperen for langt op, da det kan få redskabet til at svinge over mod læsserens bom. Hold slagleklipperen i lav position.
- Sørg for at sikre klipperen mod utilsigtede bevægelser, når du afmonterer den fra minilæsseren. Afmontering skal foregå på et plant underlag. Understøt med træblokke eller lignende for at forhindre, at klipperen bevæger sig.
- Sørg for, at klipperen er korrekt understøttet, inden du foretager inspektioner, vedligeholdelse eller justeringer. Ved eftersyn af knivene skal klipperen enten løftes med egnet udstyr eller placeres på faste blokke af for eksempel træ.
- Under transport skal klipperen holdes så lavt og så tæt på minilæsseren som muligt for at holde tyngdepunktet lavt og sikre stabilitet. På glatte overflader skal der køres forsigtigt og opmærksomt. Betjen minilæsserens kontrolhåndtag langsomt og forsigtigt, især på skrånende terræn og glatte overflader.
- Sluk minilæsseren og sørg for at redskabet er i en sikker hvileposition, som beskrevet i Sikker standsning af redskabet-afsnittet, før rengøring, vedligeholdelse eller justering.
- Vær opmærksom på omgivelserne og eventuelle personer og maskiner, der opholder sig i nærheden. Vær opmærksom på områdets konturer og højdeforskelle og andre farer, som løse sten og glatte overflader eller grene og træer, der kan ramme føreren.
- Benyt kun redskaber, der er i god stand. Der må ikke foretages ændringer på redskabet, som kan påvirke sikkerheden.
- Benyt kun redskabet til det tilsigtede formål. Anden brug kan medføre unødvendige sikkerhedsrisici og redskabet kan blive beskadiget.
- Sørg for at minilæsseren har det nødvendige sikkerhedsudstyr, og at det virker. Sikkerhedssele skal anvendes. Hvis der er særlige farer forbundet med drift i området, skal passende sikkerhedsudstyr benyttes.
- Læs også sikkerhedsinstruktionerne i minilæsserens brugermanual.



**FARE**

**Forkert eller uforsigtig brug af redskabet forårsager risiko for alvorlige skader eller død.** Gør dig bekendt med minilæsserens styring på et sikkert sted. Vær særlig opmærksom på sikker standsning af redskabet og minilæsseren; følg sikker standsningsprocedure, der er vist i denne vejledning, før du forlader førersædet.



**ADVARSEL**

**Knusningsfare - Lad aldrig nogen gå under en hævet redskab eller minilæsserens bom.** Bemærk at minilæsserens bom kan sænkes eller tiltes, selv om motoren er slukket (knusningsfare). Minilæsseren er ikke bygget til at holde en belastning hævet i længere perioder ad gangen. Sænk altid redskabet til en sikker position, inden du forlader førersædet.







**ADVARSEL**

**Kontroller, at alle afskærmninger er på plads.** Brug aldrig plæneklipperen, hvis ikke alle afskærmninger er på plads. Blotlagte knivblade kan slynge materiale ud med meget høj hastighed og forårsage alvorlige kvæstelser på operatøren og alle andre personer, som opholder sig på en afstand inden for 30 m fra klipperen. Hold altid redskabet på jorden, når det er i brug.



**FARE**

**Risiko for fod- og håndskader - Skarpe kanter på arbejdsredskaber.** Pas på de skarpe knivblade og risikoen for klemning, specielt under vedligeholdelse eller ved fjernelse af materiale, der sidder fast. Følg altid sikkerhedsproceduren for standsning af redskabet. Bemærk, at læsserens bom sænkes ned, og at den kan vippe, selv om motoren er stoppet. Gå aldrig under en hævet bom eller redskab. Hold afstand til den bevægelige tilkoblingsanordning.



**Husk at benytte egnet beskyttelsesudstyr:**



- Lydniveauet ved førersædet kan overstige 85 dB(A) afhængig af læssermodel og arbejdsopgave. Gentagen udsættelse for kraftig støj kan forårsage nedsat hørelse. Benyt høreværn under arbejdet med minilæsseren.



- Benyt beskyttelseshandsker.



- Benyt sikkerhedsstøvler under arbejdet med minilæsseren.



- Benyt sikkerhedsbriller ved håndtering af hydrauliske komponenter.

**Sikker standsning, før du nærmer dig redskabet:****ADVARSEL**

**Følg altid sikkerhedsproceduren for standsning af redskabet, inden du forlader førersædet.** Sikkerhedsproceduren for standsning forhindrer at redskabet bevæger sig utilsigtet. Vær opmærksom på, at minilæsserens bom kan sænke sig, selv om motoren er slukket. Sikkerhedsprocedure for standsning:

- Sænk bommen og redskabet ned til jorden.
- Sluk minilæsserens motor og aktivér parkeringsbremsen.
- Trykudlign det hydrauliske system; flyt alle hydrauliske betjeningshåndtag til deres yderposition et par gange.
- Fjern nøglen fra tændingen, for at undgå uønsket start af motoren.

## 4. Tekniske specifikationer

*Tabel 2 - Slagleklipper 1200 - Specifikationer*

<b>Varenummer:</b>	A37505
Arbejdsbredde:	1200 mm
Samlet bredde:	1393 mm
Klippehøjde:	25 - 100 mm
Standard slagletyper/stk:	Hammerslagler A65423 / 16 stk.
Valgfri slagletyper:	Y-slagler A419931 / 16 stk. L-slagler A420305 / 16 stk.
Vægt:	240 kg
Anbefalet hydraulisk flow:	60 l/min
Maksimal påvirkning af hydraulisk energi:	20 MPa (200 bar), 68 l/min
Kompatible Avant-læssermodeller:	Se tabel 1

## 4.1 Sikkerhedsmærkater og redskabets hovedkomponenter

Nedenfor ses redskabets skilte og mærkater. De skal altid findes på redskabet og være synlige og læsbare. Erstat enhver utydelig eller manglende mærkat. Nye mærkater fås hos din AVANT forhandler eller hos producenten.



ADVARSEL

Sørg for, at alle advarselmærkater er læsbare. Advarselmærkaterne indeholder vigtige sikkerhedsinformationer, og de hjælper med at huske de risici, der er forbundet med brugen af udstyret. Erstat ødelagte eller manglende mærkater med nye.



A46771



A46772



A46799



A46802

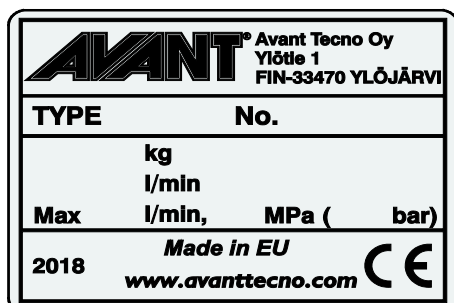

Redskabets identifikationsplade/typeskilt A423234

**For at påføre en ny mærkat:** Rens overfladen grundigt for at fjerne fedt m.m. Lad overfladen tørre helt. Træk beskyttelsesfilmen af mærkatens bagside og tryk godt fast for at påføre. Sørg for ikke at røre ved klæbefladen.

**Tabel 3 - Advarselmærkater og deres placering**

Mærkat	Advarsel
1 A46771	Fare for forkert brug - Læs instruktionerne før brug.
2 A46772	Knusningsfare - Gå aldrig under en hævet bom eller redskab; hold afstand til hævet udstyr.
3 A46799	Fare for udslyngning af genstande; hold sikkerhedsafstand til udstyret (2 m).
4 A46802	Pas på skarpe knivblade - grib aldrig efter roterende komponenter, og brug ikke udstyret uden alle dæksler påmonteret.
5 A37505	Redskabets identifikationsplade/typeskilt

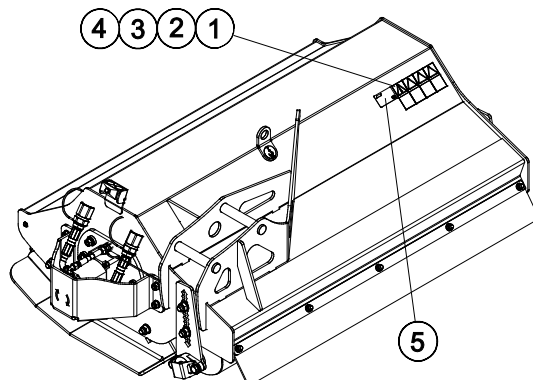
**Tabel 4 - Slagleklipper 1200 - Vigtigste komponenter**

1	Ramme med lynkobling til hydrauliske bom
2	Hydraulikmotor
3	Leje
4	Understøtter rulning
5	Justeringsbolte til mederne
6	Frontbeskyttelse, kæder
7	Bagbeskyttelse, gummiskørt
8	Plejl-aksel
9	Plejl (16 stk.)

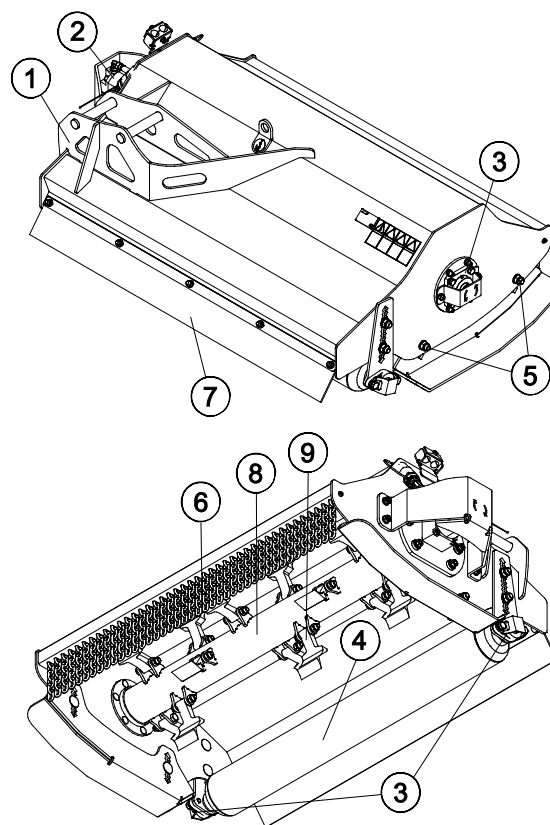

## 5. Tilkobling af redskabet

Det er hurtigt og nemt at montere redskabet til den hydrauliske bom, men det skal gøres forsigtigt. Redskabet monteres på læsseren ved hjælp af lynkobling S30 på den hydrauliske bom og modparten på redskabet.

Hvis redskabet ikke er låst til den hydrauliske bom, kan den løsne sig fra læsseren og forårsage farlige situationer. Læsseren må ikke betjenes, og bommen må aldrig løftes, hvis redskabet ikke er låst fast. For at forhindre farlige situationer, skal tilkoblingsproceduren nedenfor altid følges. Se også sikkerhedsinstruktionerne i denne manual. Redskabet monteres på den hydrauliske bom som følger:



**ADVARSEL**

**Knusningsrisiko - Sørg for at et ulåst redskab ikke bevæger sig eller vælter.** Ophold dig aldrig i området mellem minilæsseren og redskabet. Foretag altid montage af redskabet på et plant underlag.

Flyt eller løft aldrig et redskab, der ikke er låst fast.

### S30 lynkobling:

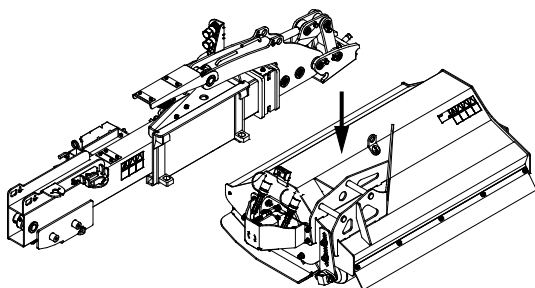

#### Trin 1:

- Fastgør den hydrauliske bom A424552 på læsseren som vist i betjeningsvejledningen.

Det er ikke muligt at anvende slagleklipperen uden den hydrauliske bom, se yderligere instruktioner om brugen af den hydrauliske bom i den relevante vejledning.

- Løft den hydrauliske bom over redskabet.
- Kontroller, at hydraulikslangernes routing ikke forhindrer installationen.

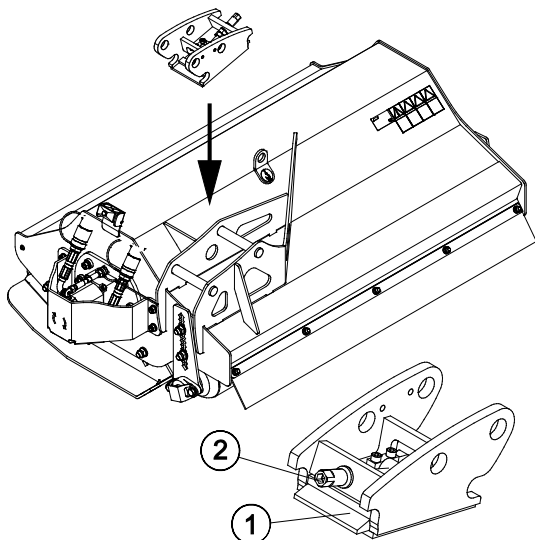

#### Trin 2:

- Juster lynkoblingen med modparten, og sænk bommen på plads.
- Når lynkoblingen af bommen er fuldført, låses sikkerhedskilen (1) med indstillingsskruen (2).

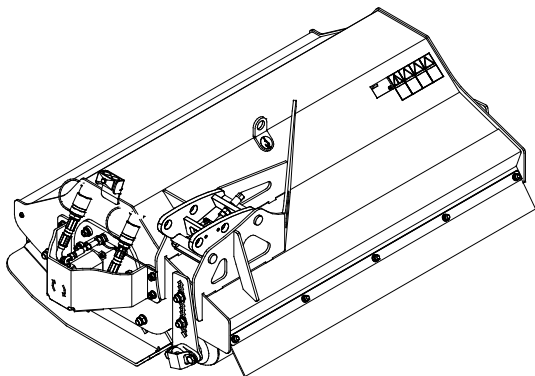

### Trin 3:

- Løft bommen lidt - træk bommens kontrolhåndtag tilbage for at løfte redskabet fra jorden.
- **Kontroller altid, at redskabet er fastlåst inden brug.**



**ADVARSEL**

### Risiko for faldende genstande - Undgå at tabe redskabet.

Et ulåst redskab kan falde ned på bommen eller føreren, eller komme ind under minilæsseren under kørslen, så man mister kontrollen over maskineriet. Flyt eller løft aldrig et redskab, der ikke er låst fast.

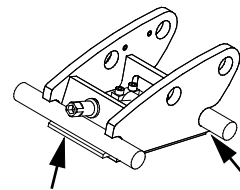

**ADVARSEL**

**Sørg for, at læsseren er kompatibel med redskabet.** Ud over redskabets mekaniske kompatibilitet skal læsserens stabilitet, en eventuel overbelastning af redskabet og foreneligheden af læsserens kontrolsystemer sikres. Hvis du anvender redskabet sammen med en læsser, der ikke passer til din redskabsmodel, kan der blandt andet være fare for at vælte, beskadigelse af redskabet på grund af overbelastning og risiko for ukontrolleret bevægelse af redskabet og dets dele. Hvis din læsser ikke er angivet i tabel 1 på side , spørg din Avant forhandler, inden du bruger dette redskab.

## 5.1 Tilslutning og frakobling af hydraulikslangerne



**ADVARSEL**

Risiko for utilsigtet bevægelse af redskab eller udslyngning af hydraulikolie - Tilslut og frakobl aldrig lynkoblinger eller andre hydrauliske komponenter, mens redskabshydraulikkens kontrolhåndtag er i låsepositionen eller hvis systemet er under tryk. Tilslutning og frakobling af hydrauliske koblinger, mens systemet er under tryk, kan medføre utilsigtet bevægelse af redskabet eller læk af hydraulikvæske under tryk, hvilket kan forårsage alvorlige skader eller forbrændinger. Følg sikker standsningsprocedure før af- eller påmontering af hydraulik.

De hydrauliske tilslutninger på slagleklipperen passer til stikkene på den hydrauliske bom A424552. Alle tre koblinger skal være tilsluttet for at undgå at beskadige hydraulikmotoren.

Koblingerne forbindes ved at skubbe slangens beslag ind i modparten på den hydrauliske bom. Tilslut forbindelseskomponenten med en farvet markør til den midterste forbindelseskomponent på bommen (Trykbeslag). Slagleklipperen vil ikke dreje, hvis slangerne er forbundet i forkert rækkefølge.

**BEMÆRK**

Hold alle koblinger så rene som muligt; brug beskyttelseshætterne på både redskab og minilæsser. Snavs, is og lignende kan vanskeliggøre tilkobling betydeligt. Efterlad aldrig slangerne på jorden; placer altid koblingerne i redskabets holder.

### **Afmontering af hydraulikslanger:**

Redskabet skal altid sænkes ned på et fast og jævnt underlag inden fittings afmonteres. Drej redskabshydraulikkens kontrolhåndtag til neutral position.

**BEMÆRK**

Afbryd altid hydraulikkoblingerne før oplåsning af lynkoblingen for at forhindre skader på slangerne og oliespild ved frakobling af redskabet. For at forhindre, at der kommer snavs i hydrauliksystemet, skal beskyttelseshætterne altid sættes tilbage på koblingerne, når disse er afmonteret.

### **Trykudligning af hydraulisk system:**

Det er muligt at frakoble hydraulikkoblingerne, selv om der er et resterende tryk i systemet, men det kan være vanskeligt at tilkoble dem næste gang. Hvis koblingerne ikke vil tilkoble, skal der foretages trykudligning ved at bevæge redskabshydraulikkens kontrolhåndtag efter at motoren er slukket. For at sikre, at der ikke er et resterende tryk i systemet, skal motoren slukkes og redskabshydraulikkens kontrolhåndtag bevæges, inden koblingerne kobles fra.



## 6. Brugsanvisning

Kontrollér redskabet og arbejdsområdet inden arbejdet påbegyndes. En hurtig inspektion af redskabet og området før start, er en del af en høj arbejdsikkerhed og sikring af, at maskineriet vil arbejde bedst muligt.



**Fare for udslyngede genstande og skæring - Kontrollér, at alle afskærmninger er monterede.** Inden græsklipperen tages i brug skal det kontrolleres, at alle opsamlingsbeholderens afskærmninger og dele er på plads. Hold en sikker afstand til redskabet, når det kører, og når en anden person betjener minilæsseren.



**Udslyngede genstande - fare for slag.** Hold altid en sikkerhedsafstand på mindst 2 meter til andre personer. Bemærk, at klipperen kan udslynge sten, grus eller andet materiale ved kørsel i høj fart. Lad ikke andre nærme sig en kørende klipper. Når det er muligt, bør klipperen ikke anvendes på områder med løse genstande.



**Risiko for tipning - Undgå overbelastning.** Læsseren kan tippe, hvis du håndterer for tunge læs. Udskyd ikke teleskopbommen, når læsset nærmer sig maks løftekapacitet eller når bommen er løftet til vandret position eller højere. Hvis baghjulene begynder at lette eller minilæsserens belastningsføler (ekstraudstyr) aktiveres:



- Sænk roligt læsset mod jorden og træk teleskopbommen tilbage
- Undgå pludselige ændringer i hastighed og retning når læsset er løftet fra jorden
- Brug ekstra kontravægte efter behov

## 6.1 Kontrollér inden brug

- Sørg for at alle større forhindringer, også eventuelle skjulte, er fjernet fra arbejdsområdet inden arbejdet påbegyndes.
- Kontrollér dagligt at slaglerne er intakte og kan rotere frit. Benyt aldrig udstyret hvis der mangler slagler eller hvis slagler er i stykker.
- Kontrollér at der ikke er viklet snor eller andet materiale rundt om slagleakslen.
- Sørg for at omkringstående personer er på sikker afstand, når udstyret benyttes. Lad ingen nærme sig farezonen ved bommen, eller stå lige foran minilæsseren. Sørg også for, at det er sikkert at vende og bakke med minilæsseren. Antag aldrig at omkringstående personer er der, hvor du sidst så dem; især børn tiltrækkes ofte af arbejdende maskineri.
- Kontrollér redskabets og minilæsserens generelle stand og efterse for eventuelle olielækager fra hydraulikken. Udstyret må ikke benyttes, hvis der er fejl i redskabets eller minilæsserens hydrauliske systemer. Se kapitel 7 for vedligeholdelsesinstruktioner.
- Betjen kun redskabet og minilæsserens styring fra førersædet. Sørg for at minilæsseren og redskabet bruges på en sikker måde - og efter hensigten. Lad ikke børn betjene udstyret.
- Betjen aldrig minilæsseren eller redskabet, hvis du er påvirket af alkohol, stoffer eller medicin, der forringer dømmekraften eller forårsager dødsghed, eller hvis din helbredsmæssige tilstand på anden måde er utilstrækkelig.
- Overhold korrekte arbejdsmetoder og forlad ikke førersædet unødigt.



**ADVARSEL**

### **Fare for udslyngede genstande – Kontrollér, at alle knivblade er solidt fastgjorte.**

Kontrollér, at alle knivblade er solidt fastgjorte, og at ingen knive mangler. Løse, beskadigede eller manglende knivblade kan forårsage udslyngning af dele fra plæneklipperen. Brug kun låsemøtrikker til fastgøring af knivbladene.



**ADVARSEL**

### **Kør aldrig over personer - Kontrollér omgivelserne, før du kører.**

Se altid i samme retning, som minilæsseren kører. Før du bakker, skal du altid sørge for, at tilskuere, især børn, er i en sikker afstand for at undgå ulykker.



**ADVARSEL**

### **Risiko for at vælte - Undgå overlæs og hold et tungt læs tæt på minilæsseren. Hold tung last tæt ved jorden, når du kører, især under drejninger og i ujævnt terræn.**



Vær opmærksom på, at en tung last, eller en stor afstand mellem minilæsseren og lastens tyngdepunkt, vil påvirke minilæsserens balance og håndtering. Det anbefales at benytte ekstra kontravægte anbefales, især til de mindre minilæsser-modeller. Det anbefales at bruge hjulvægte til minilæssere i 200-serien. Ved tung last skal kranarmen med teleskop holdes tilbagetrukket under kørsel med minilæsseren. Brug altid sikkerhedssele.

## 6.2 Brug af slagleklipperen

### Før du starter slagleklipperen:

Indstil og justér klipperen til korrekt driftsposition.

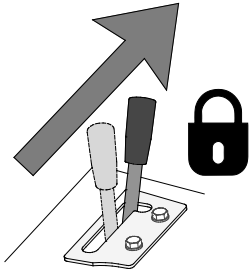
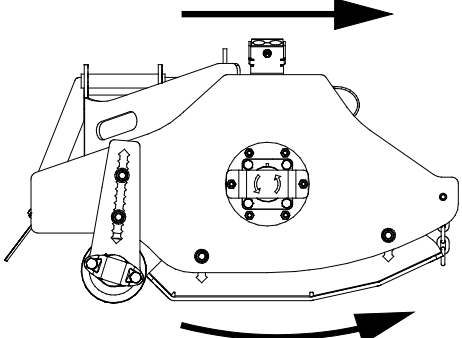
### Start af klipperen:

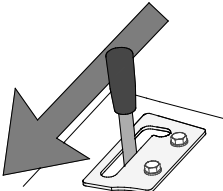
	<p>Flyt kontrolhåndtaget til redskabshydraulikken på læsseren til den låste position for at starte betjeningen af bommens hydraulik.</p> <p>Stop ved at frigive håndtaget til neutral position.</p> <p>Klipperen er kun beregnet til at arbejde ved forlæns kørsel.</p>	
	<p>Bommens og plæneklipperen funktioner styres med redskabets pakke med styrekontakter som følger:</p> <ol style="list-style-type: none"> <li>1. Slagleklipper start/stop</li> <li>2. Skub knappen til venstre for at trække bommen tilbage og til højre for at forlænge den.</li> <li>3. Skub knappen til venstre for at løfte slagleklipperen og til højre for at sænke maskinen.</li> </ol>	
	<p>Klipperen kan kun rotere den ene vej. Kontrolhåndtagets bagudgående retning har ingen effekt.</p>	

Betjen læsserens kontrolhåndtag og redskabet på en kontrolleret måde uden pludselige bevægelser, og undgå skarpe sving og pludselige ændringer i hastighed eller retning, når slagleklipperen anvendes.

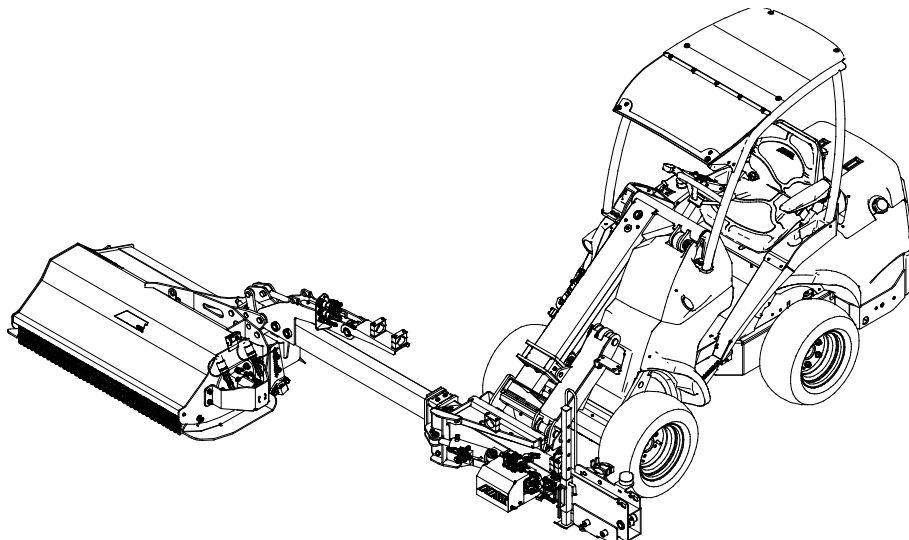



**Skødesløs betjening kan skade dig eller omkringstående – Sørg for altid at have kontrol over minilæsseren.** Betjening af en kraftfuld klipper kræver førerens fulde opmærksomhed. Undgå at blive distraheret af mobiltelefon el.lign. under klipningen.

**Anbefalet driftshastighed og maks. tilladt olieflow:**

- Justér minilæsserens motoromdrejninger, så strømmingen i det hydrauliske hjælpe kredsløb ligger inden for det interval, som er specificeret for klipperen. Er flowet for lille, vil knivene ikke rotere hurtigt nok, hvilket giver et dårligt klipperesultat. Korrekt flow sikrer, at knivene roterer tilstrækkelig hurtigt til at en god klipning opnås. For meget flow, derimod, vil resultere i øgede vibrationer og støj, og klipperen kan blive beskadiget. Generelt bør kun 1-pumpeindstillingen anvendes (på relevante minilæssere).
- Justér kørehastighed efter klippehøjde, græstype og andre forhold for at sikre et godt klipperesultat. Kontrollér klipperens rotationshastighed ved at lytte til ændringer af støjen.

**BEMÆRK**

Sørg for at holde et jævnt hydraulisk flow, når redskabet arbejder. Lad aldrig det hydrauliske flow overskride det maksimalt tilladte.



**Risiko for udslyngning af dele - Undgå for høj driftshastighed.** Betjening af redskabet ved for høj hastighed kan medføre høje vibrationer, støj eller udslyngning af dele, som kan medføre personskade. Se anbefalet input flow i denne vejledning.



**Fare for alvorlige personskader - Efterlad aldrig udstyret kørende uden opsyn.** Start først redskabet når du skal bruge det. Gå ikke i nærheden af udstyret, når en anden person betjener minilæsseren.

### 6.3 Driftsposition og den flydende funktion

#### *Normal driftsposition:*

- Hold den hydrauliske bom trukket ud
- Sænk redskabet til jorden
- Hold hurtigskiftpladen i næsten lodret position
- Tilpas bomhøjden, så klipperen frit kan bevæge sig op og ned

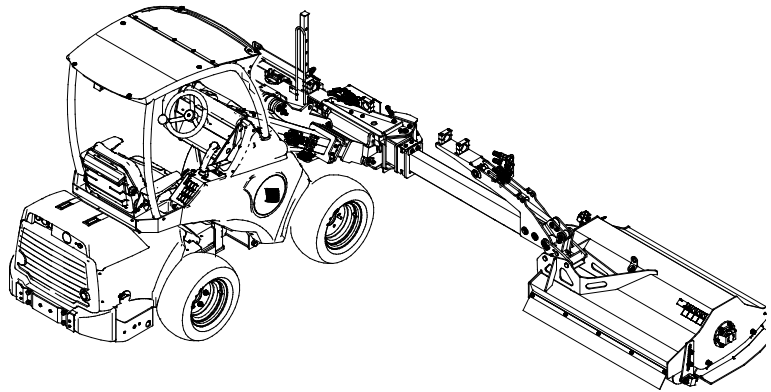

#### *Løftet position:*

Når slagleklipperen arbejder i et område med meget høj eller tæt vegetation, kan det være en fordel at tilte fronten lidt op.

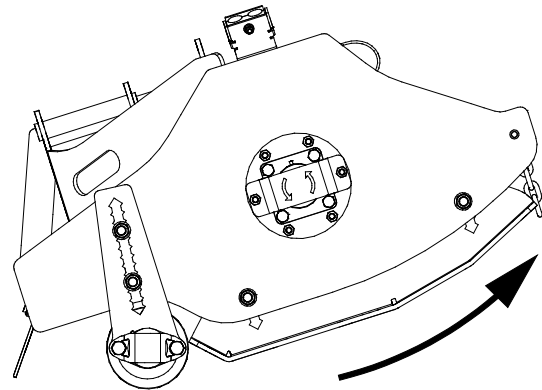

### 6.4 Transportplacering

Ved kørsel med læsseren skal slagleklipperen holdes løftet over jorden og tippet en anelse til siden, som vist på figuren.

Sørg også for at holde den hydrauliske bom helt trukket tilbage under transport. Af sikkerhedsmæssige årsager anbefales det at fjerne udtaget til redskabshydraulikken under transport.

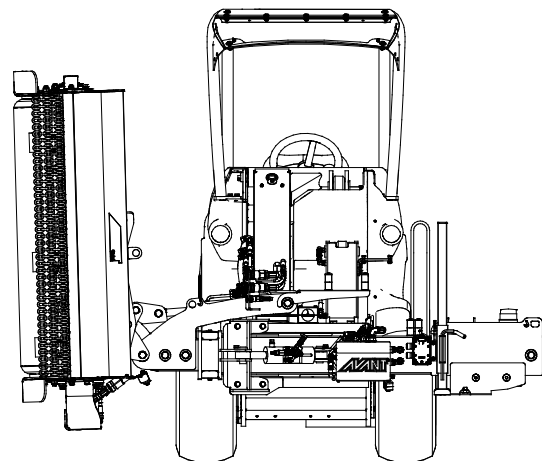
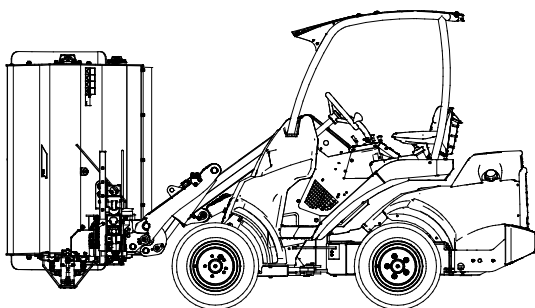

## 6.5 Drift i ujævnt terræn

Vær ekstra opmærksom, når udstyret bruges på ramper eller i ujævnt terræn. Kør langsomt i ujævnt eller glat terræn og undgå pludselige ændringer i hastighed og retning. Betjen kontrolhåndtagene med rolige og jævne bevægelser. Hold øje med grøfter, huller og andre forhindringer, der kan få minilæsseren til at vælte.

Maks løftekapacitet kan ikke opnås på ujævnt terræn. Læsset må ikke løftes højt på skrånende terræn. Knækleddet bør holdes i en lige position ved løft; hvis der drejes under løfteopgaven, vil det påvirke stabiliteten og øge risikoen for at læsseren vælter.

Klipning på skråninger skal foregå lige op og ned, aldrig på tværs af hældningen. Undgå at starte og stoppe på en skråning. Udvis ekstrem forsigtighed, når du skifter retning på en skråning.

Hvis dækkene mister vejgreb, skal du stoppe klippeknivene og fortsætte langsomt lige ned ad skråningen. Klip ikke tæt på stejle skrænter, grøfter eller volde. Læsseren kan pludselig vælte, hvis et hjul kører over kanten af en klippe eller en grøft eller hvis en kant styrter sammen.

## 6.6 Ekstra vægte (ekstraudstyr)

Nogle funktioner kan kræve mere vægt på bommen for at opnå det bedste resultat. Når det er nødvendigt at opnå en større aktionsradius med et tungt redskab, øges læsserens stabilitet betydeligt med Avant kontravægte. De samme kontravægte (A49063) kan også bruges som kontravægte på læsseren.

Montér kontravægtene parvis, og gør dem fast med bolte i begge ender.

Kontravægte (A49063)  
monteret på bommen

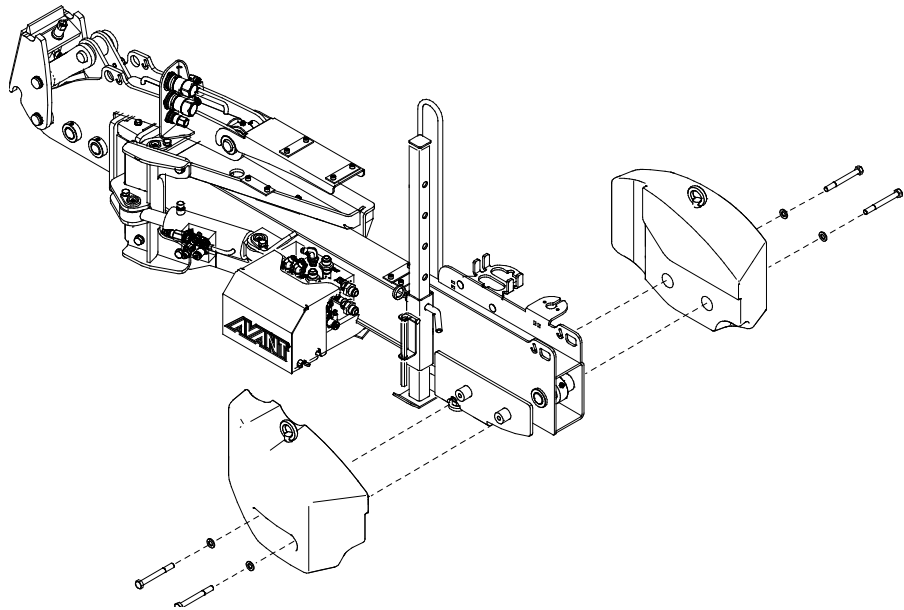

Kontravægte (A49063)  
monteret på læsseren

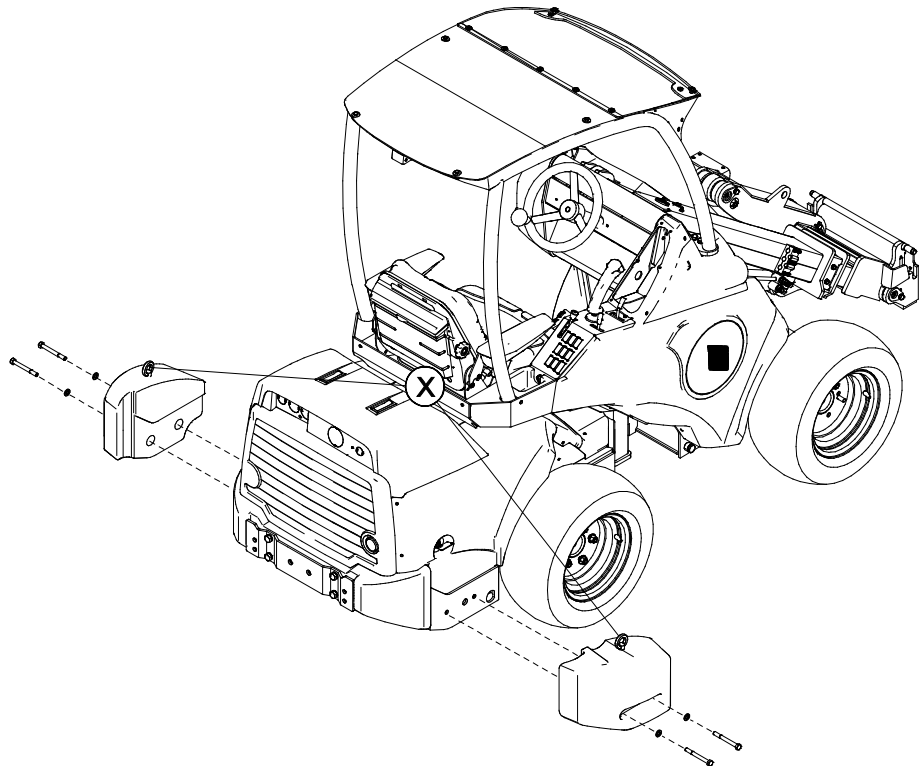

**BEMÆRK**

Udskift løftekrogene (X) med propper efter montering på læsseren.

**BEMÆRK**

Der kan monteres maks. 2 vægte i alt (1 på hver side). Redskabet eller læsseren kan tage skade, hvis der tilføjes yderligere vægt.

## 6.7 Frakobling og oplagring

Frakobl og opbevar redskabet på et plant underlag. Det er bedst at opbevare redskabet et sted, hvor det er beskyttet mod direkte sollys, regn og ekstreme temperaturer.

- Undgå at efterlade redskabet direkte på jorden i længere tid ad gangen. Placer det f.eks. på træblokke eller en palle.
- Placer multistikket i sin holder. Lad aldrig hydrauliske tilslutninger ligge på jorden.
- Sørg for, at redskabet er sikret mod alle bevægelser under oplagring.
- Træd ikke op på redskabet.

Før oplagring for vinteren, rengør forsigtigt skæret og plæneklipperens komponenterne og fjern tilbagebleven afklip. Pletmal malede overflader når det er nødvendigt og giv smørepunkterne fedt for at undgå rust.

### 6.7.1 Oplagring af hydraulisk bom

Ved oplagring i kortere tid kan slagleklipperen kobles fra læsseren sammen med den hydrauliske bom ved at anvende støttebeslaget til oplagring af den hydrauliske bom.

1. Træk den teleskopiske forlængelse af bommen til helt tilbagetrukket position. Placer slagleklipperhovedet i vandret position lige over jorden.
2. Sænk støttebeslaget og lås med en tap.
3. Sænk forsigtigt slagleklipperen med den hydrauliske bom ned på jorden. Frakobl multistikket og lås redskabets låsestifter op. Sænk slagleklipperen og bommen ned på jorden, så støttebeslaget også står fast på jorden.

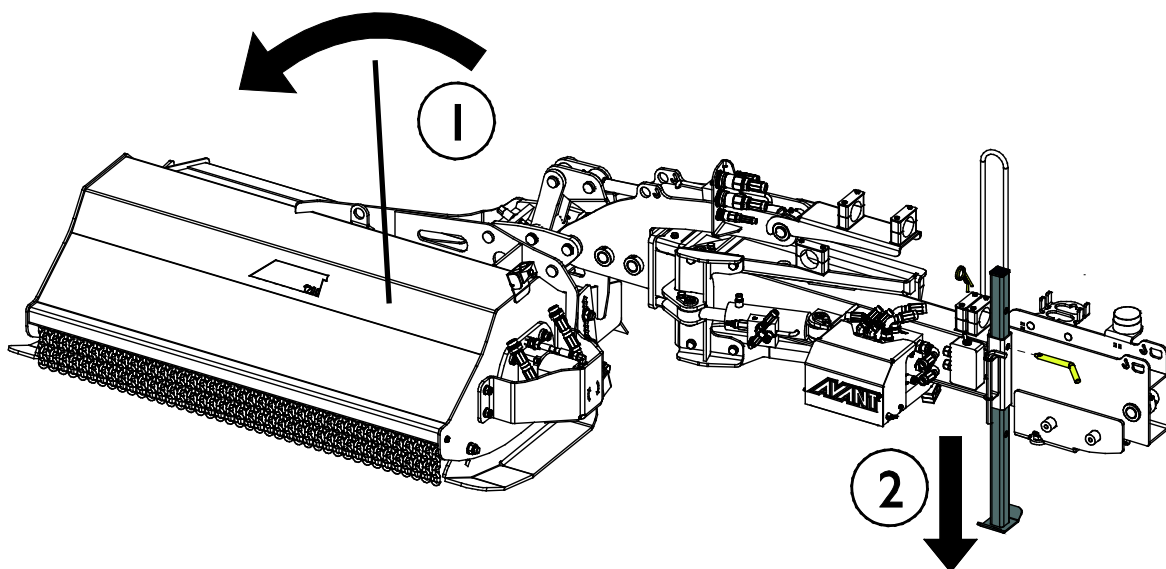

#### BEMÆRK

Støttebeslaget skal kun sænkes ved oplagring af slagleklipperen monteret på den hydrauliske bom. For oplysninger om, hvordan man opbevarer den hydrauliske bom separat, se betjeningsvejledningen til den hydrauliske bom.



## 6.7.2 Oplagring af frakoblet slagleklipper

Ved oplagring af slagleklipperen i længere perioder end midlertidig frakobling af læsseren, skal redskabet kobles fra den hydrauliske bom og bør oplagres separat.

Lad ikke redskabet ligge direkte på jorden. Placer det f.eks. på træblokke eller en palle. En større palle eller to paller kan være nødvendig for at sikre stabiliteten af slagleklipperen under oplagring.

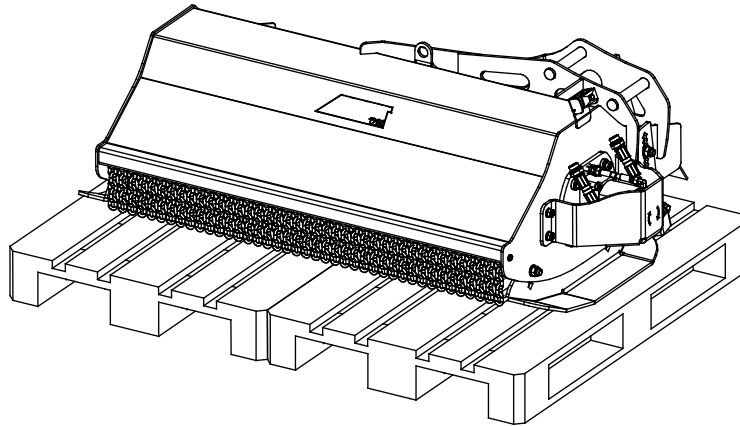

## 6.8 Justering af klippehøjden

Slagleklipperens klippehøjde kan justeres ved at ændre på cylinderens og medernes indstilling, som vist på figuren.

- Løsn møtrikken med en 24 mm nøgle
- Fjern ikke møtrikken helt - løsn kun tilstrækkeligt til at bevæge boltene, så højden kan justeres.
- Brug træblokke el.lign. til at sikre slagleklipperens stabilitet, mens den justeres. Slagleklipperen skal være monteret på læsseren, når der foretages justeringer.
- Indstil alle fastgørelseslementer til samme højde.

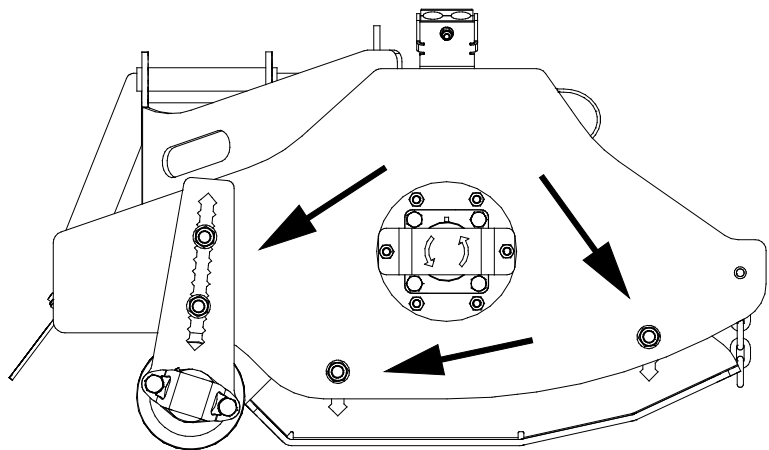

## 6.9 Forebyggelse og fjernelse af blokeringer

Det er vigtigt at holde rotationshastigheden passende høj og kørehastigheden lav ved drift i krævende terræn, for at undgå blokeringer. Hold udstyret rent, så materiale ikke klæber til det.

Vådt, tykt og langt græs kan vikle sig om slagleakslen, hvis kørehastigheden er for høj. Ved klipning af meget højt eller vådt græs, kan det være nødvendigt med mere end et gennemløb for et jævnt resultat. En højere indstilling af klippehøjden eller kørsel med hævet redskab, kan også hjælpe til at undgå blokeringer.

Hvis en blokering opstår, skal den fjernes manuelt med egnet udstyr. Stands altid læsseren ved at følge sikkerhedsproceduren, inden du nærmer dig klipperen.



**FARE**

**Risiko for skæring - Uventet start af redskab.** Ved fjernelse af en blokering kan klipperen starte uventet straks efter fjernelsen, hvis redskabshydraulikken ikke er slået fra.

Stands altid minilæsseren ved at følge sikkerhedsproceduren, inden du nærmer dig klipperen. Ræk aldrig ind under klippedækslet, hvis klipperen eller dens slagler kan bevæge sig.

For at undgå ulykker, bør du altid dreje redskabshydraulikkens kontrolhåndtag til neutral position, slukke minilæsserens motor og trykudligne, før du nærmer dig redskabet.



**FARE**

**Risiko for alvorlig personskade - Uventet start.** For at sikre, at redskabet ikke roterer, skal du frakoble Fasteren (eller lynkoblingerne), inden du nærmer dig.

## 7. Vedligeholdelse og service

Redskabet er designet til at være så vedligeholdelsesfrit som muligt. Kontinuerlig vedligeholdelse omfatter regelmæssig rengøring og smøring samt tilsyn med redskabets stand. På grund af knusningsfare forårsaget af maskindele, der sænkes, må vedligeholdelse kun udføres, når bevægelige dele er sænket helt og redskabet hviler på jorden.



**FARE**

**Knusningsfare - Gå aldrig under et løftet redskab.** Sørg for at redskabet er forsvarligt understøttet under al form for vedligeholdelsesarbejde. Gå aldrig under et løftet redskab. Minilæsserens bom kan sænke sig uventet under vedligeholdelsesarbejdet og forårsage alvorlige skader, selv hvis motoren ikke kører. Vedligeholdelse og service må kun udføres, når redskabet er sænket til en sikker position.

### 7.1 Inspektion af hydrauliske komponenter

Kontrollér hydraulikslangernes og -komponenternes stand, når motoren er slukket og trykket er udlignet. Brug ikke udstyret, hvis du har opdaget en lækage i læsserens eller redskabets hydrauliske system. Lækket hydraulikvæske kan trænge ind i huden og forårsage alvorlig personskade. Søg omgående lægehjælp i tilfælde af, at hydraulikvæske trænger ind i huden. Vask alle dele af kroppen, der har været i kontakt med hydraulikolie, grundigt med vand og sæbe. Hydraulikolie er også skadeligt for miljøet, og enhver lækage bør undgås. Reparér lækager så snart de opdages, en lille lækage kan hurtigt vokse sig stor. Brug kun hydraulikolie, der er godkendt til AVANT minilæssere.



**FARE**

**Risiko for at væske, udslynget ved højt tryk, trænger ind i huden - Sørg for at trykkudlignes inden vedligeholdelsesarbejde.** Håndtér aldrig hydrauliske komponenter, når det hydrauliske system er under tryk, da en fitting kan gå i stykker eller blive løs og den frigjorte olie kan forårsage alvorlige skader. Brug aldrig udstyret, hvis du har opdaget en fejl i det hydrauliske system.



Se slangerne efter for revner og slid. Ved tegn på lækage; kontrollér komponenterne ved at holde et stykke pap op i området, hvor der er mistanke om lækage. Brug aldrig hænderne til at søge efter lækager. Hold øje med slid på slangerne og stop brugen, hvis overfladen på slangerne er slidt. Kontrollér slangernes føring og sørg for at klemmerne ikke slider på slangerne. Hydraulikslangerne har en begrænset levetid. Afhængigt af driftbetingelserne, skal alle slanger efterses grundigt senest efter 3-5 års brug og, om nødvendigt, udskiftes med nye.

Ved opdagelse af fejl skal hydraulikslange eller -komponent straks udskiftes. Udstyret må ikke benyttes før det er repareret. Reservedele fås hos din AVANT forhandler eller servicetekniker. Overlad reparationen til en autoriseret servicetekniker, hvis du ikke har den nødvendige viden om og erfaring med hydrauliksamlinger og sikker reparation af disse.

**BEMÆRK**

Rengør regelmæssigt minilæsserens olie-kølerlegeme, der henvises til minilæsserens manual for flere instruktioner. Overophedning af olien nedsætter drivkraften og påvirker levetiden for de hydrauliske komponenter, både på redskabet og minilæsseren.

## 7.2 Rengøring af redskabet

Rengør redskabet regelmæssigt, ophobet snavs er vanskeligere at fjerne. Brug evt. en højtryksrensere og et mildt rengøringsmiddel til rengøring. Undgå brug af opløsningsmidler og spul ikke direkte på hydrauliske komponenter eller redskabets mærkater.

## 7.3 Smøring

Der er smørepunkter ved cylinderens og slagleakslens lejer.

Et nødvendigt smøringsinterval afhænger i høj grad af driftsforholdene, men smøremidlet skal som minimum påføres efter hver 10 timers drift. Det er vigtigt med tilstrækkelig smøring. Hvis lejerne er snavsede, skal der tilføres mere smøremiddel, da det vil presse snavsset ud.

Rengør nippelens ende inden smøring og tilfør kun en lille mængde fedt ad gangen. Alle smørenipler er standard R1/8" nipler. Udskift alle beskadigede nipler.

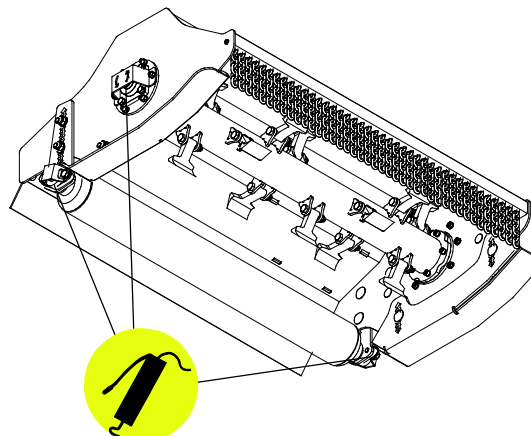

## 7.4 Inspektion af metalkonstruktioner

Redskabets metalkonstruktioner skal også efterses regelmæssigt. Kontrollér for skader og efterse hurtigskiftpladen og dens beslag nøje. Redskabet må ikke anvendes hvis det er deformeret, revnet eller ødelagt.

Svejsereparationer må kun udføres af professionelle svejsere. Ved svejsning må der kun anvendes metoder og additiver velegnet til stål anvendt i redskabet. Kontakt dit nærmeste servicesteds for yderligere oplysninger om reparationer.

## 7.5 Vedligeholdelse af slagler

Slaglernes tilstand bør mindst kontrolleres efter et par ganges anvendelse. De slides ved normalt brug og kan blive ødelagt, hvis de rammer en sten eller anden forhindring.

Hvis skæreresultatet er forringet, er slaglerne sandsynligvis blevet sløve eller nogle af slaglerne er blevet beskadiget. Ujævnt skæreresultat, øget effektbehov og øget vibrationsniveau er tegn på sløve eller beskadigede slagler.

For at beskytte slaglerne og andre komponenter, når der rammes sten eller andre forhindringer, er slaglerne monteret på akslen på en måde, der gør det muligt for dem at bevæge sig. Kontrollér at alle slagler kan bevæge sig frit. Y- og L-slaglerne er skærpet på begge sider og kan monteres begge veje. Sørg for at montere slaglerne korrekt ved udskiftning. Overspænd ikke skrueerne.

**BEMÆRK**

Boltene og møtrikkerne skal udskiftes med nye, når knivbladene udskiftes.

**ADVARSEL**

**Risiko for udslyngning af dele – Kontrollér, at knivbladene er solidt fastgjorte.**

Kontrollér, at alle knivblade er solidt fastgjorte, og at ingen knive mangler. Løse, beskadigede eller manglende knivblade kan forårsage udslyngning af dele fra plæneklipperen. Brug kun låsemøtrikker til fastgøring af knivbladene.

**BEMÆRK**

Hvis knivbladene har store hak eller revner, eller hvis de er slidt for meget, skal de udskiftes. Brug altid gode beskyttelseshandsker ved håndtering af knivbladene.

**BEMÆRK**

Kontrollér at slagleklipperen er i balance, for at undgå at beskadige lejerne. Reparér klipperen, hvis du bemærker unormale vibrationer eller støj. Kontakt service for hjælp.

## 8. Garantibetingelser

---

AVANT Tecno Oy giver 1 års garanti (12 måneder) fra redskabets købsdato.

### Garantien dækker følgende reparationer:

- Arbejdsløn dækkes, hvis reparationen ikke udføres på fabrikken.
- Fabrikken udskifter alle defekte dele og forbrugsmaterialer.

Fabrikken kan i specielle tilfælde godtgøre prisen på komponenter købt af kunden, hvis det har været aftalt på forhånd.

### Garantien dækker ikke:

- Normal vedligeholdelse eller dele og forbrugsmaterialer hertil.
- Skader, som skyldes usædvanlige arbejdsbetingelser eller arbejdsmåder, uagtsomhed, overophedning, ændringer foretaget uden aftale med AVANT Tecno Oy, brug af uoriginale reservedele eller manglende vedligehold.
- Konsekvenser af en defekt, afbrydelse af arbejdet eller andre mulige følgeomkostninger.
- Rejse- eller fragtomkostninger forårsaget af reparationen.

EY-vaatimustenmukaisuusvakuutus  
 EG-försäkran om överensstämmelse  
 EC Declaration of Conformity  
 EF-Overensstemmelseserklæring

**AVANT**<sup>®</sup>  
 www.avanttecno.com

Valmistaja / Tillverkare / Manufacturer / Producent:  
 Osoite / Adress / Address / Adresse:

AVANT TECNO OY  
 Ylötie 1  
 33470 YLÖJÄRVI, FINLAND

Vakuutamme täten, että alla mainitut tuotteet täyttävät konedirektiivin turvallisuus- ja terveysvaatimukset (direktiivi 2006/42/EY muutoksineen). Seuraavia yhdenmukaistettuja standardeja on sovellettu /

Vi försäkrar härmed att nedan beskrivna produkter överensstämmer med hälso- och säkerhetskrav i EG-maskindirektiv (EG-direktiv 2006/42/EG som ändrat). Följande harmoniserade standarder har tillämpats /

We hereby declare that the products listed below are in conformity with the provisions of the Machinery Directive (directive 2006/42/EC as amended). The following harmonized standards have been applied /

Vi erklærer herved, at nedenstående produkter er i overensstemmelse med bestemmelserne i maskindirektivet (direktiv 2006/42/EF indeholdende ændringer). Følgende harmoniserede standarder er anvendt :

SFS-EN ISO 12100, SFS-EN ISO 4413

Mallit / Modeller / Models / Modeller:

Avant	
Hydraulitoiminen niittomurskain; Avant-kuormaajan työlaite Hydraulisk slaghackaggregat; arbetsredskap för Avant lastare Hydraulic flail mower; attachment for Avant loaders Slagleklipper 1200; redskab til Avant minilæssere	A37505



13.8.2018 Ylöjärvi, Finland

Risto Käkelä,  
 Toimitusjohtaja / Verkställande direktör /  
 Managing Director / Administrerende Direktør

Oversættelse af originale instrukser



**AVANT<sup>®</sup>**