

AVANT®

Bruksanvisning for redskap



Asfaltfreser

Produktnummer

A432621

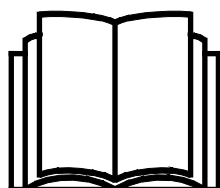

Vennligst les denne bruksanvisningen nøye før du bruker utstyret, og følg alle instruksjonene.

Ta vare på denne bruksanvisningen for senere bruk.

Produsent:

AVANT[®]
AVANT TECNO OY
e-mail: sales@avanttecno.com

Ylötie I
33470 YLÖJÄRVI
FINLAND
Tel. +358 3 347 8800
Fax +358 3 348 5511

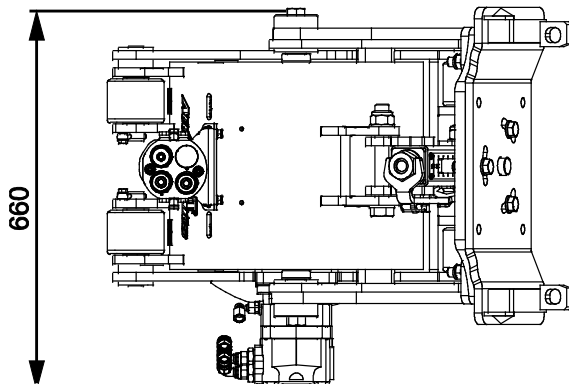
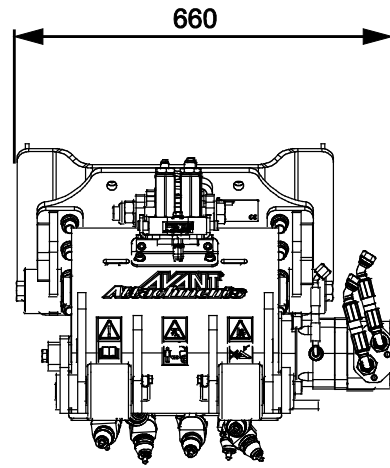
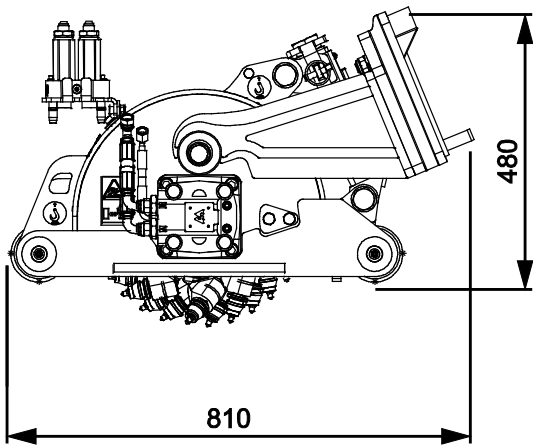
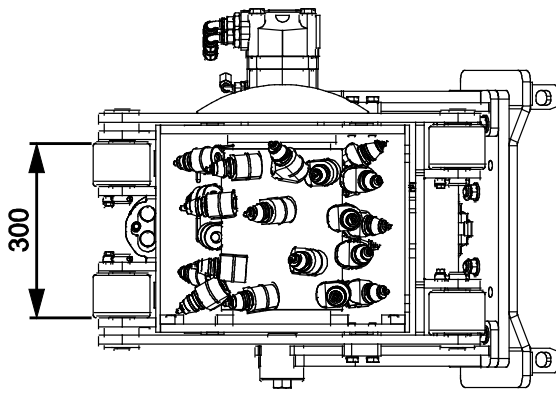

INNHold

1. FORORD	4
2. TILTENKT BRUK	5
3. SIKKERHETSANVISNINGER	6
4. TEKNISKE SPESIFIKASJONER	10
4.1 Sikkerhetsetiketter og hovedkomponenter på redskapet.....	11
5. MONTERE REDSKAPET	13
5.1 Tilkobling og frakobling av hydraulikkslanger.....	14
5.2 Elektrisk kobling.....	16
5.2.1 Koble redskapets kabelbunt til kompaktlasteren	16
6. BRUK AV ASFALTFRESEREN	18
6.1 Kontroller før bruk.....	19
6.2 Brukerkvalifikasjoner	19
6.3 Bruk av redskapet	20
6.4 Bruk med sideforskyvningsadapter (ekstraustyr)	22
6.5 Vannbefuktingssystem (ekstraustyr)	23
6.5.1 Bruke vannbefuktingssystemet	24
6.5.2 Ekstra vekter (ekstraustyr)	24
6.6 Transportposisjon	25
6.7 Oppbevaring av redskapet	26
7. VEDLIKEHOLD OG SERVICE	27
7.1 Inspisering av hydraulikkkomponenter	27
7.2 Rengjøring og smøring	28
7.3 Utskifting av fresetenner	29
8. GARANTIBETINGELSER	30

I. Forord

Avant Tecno Oy takker for at du har valgt å kjøpe dette redskapet til Avant-minilasteren din. Det er utviklet og produsert basert på flere års erfaring med produktutvikling og produksjon. Ved å gjøre deg kjent med denne håndboken og å følge anvisningene sikrer du din egen sikkerhet og at utstyret kan fungere pålitelig og ha lang levetid. Les anvisningene nøye før du begynner å bruke utstyret eller utføre vedlikehold.

Formålet med denne håndboken er å hjelpe deg med å:

- betjene utstyret på en sikker og effektiv måte
- være oppmerksom på og forhindre eventuelle farlige situasjoner
- holde utstyret intakt og sørge for lang levetid

Følgende faresymboler brukes gjennom hele denne bruksanvisningen, for å indikere faktorer du må ta hensyn til for å redusere risikoen for personskader eller skade på eiendom:

	<p>ADVARSEL:</p> <p>Dette varselsymbolet refererer til viktig sikkerhetsinformasjon i denne bruksanvisningen. Det varsler om umiddelbar fare som kan forårsake alvorlig personskade.</p> <p>Les varselteksten ved siden av varselsymbolet nøye, og pass på at andre førere også er kjent med advarslene, siden det angår personlig sikkerhet.</p>
--	--

VIKTIG

Dette symbolet gjør oppmerksom på informasjon om korrekt betjening og vedlikehold av utstyret.

Hvis ikke informasjonen ved dette symbolet respekteres, kan det føre til at utstyret blir ødelagt eller forårsaker skade på annen eiendom.

Med disse anvisningene kan selv uerfarne brukere bruke redskapet og minilasteren sikkert. Håndboken omfatter viktige anvisninger også for erfarne AVANT-brukere. Sikre at alle som bruker minilasteren har fått tilstrekkelig veiledning og gjort seg kjent med minilasterens håndbok, alle redskaper som brukes og sikkerhetsanvisningene, før utstyret tas i bruk. Det er forbudt å bruke redskapet til andre formål eller på andre måter enn det som beskrives i denne håndboken. Denne håndboken skal beholdes gjennom hele utstyrets levetid. Hvis du selger eller overfører utstyret, må du sørge for å levere håndboken til den nye eieren. Hvis håndboken mistes eller ødelegges, kan du få en ny håndbok fra din nærmeste Avant-forhandler, eller rett fra produsenten. På grunn av kontinuerlig produktutvikling vil noen av detaljene som vises i denne håndboken kunne være forskjellig fra utstyret ditt. Denne håndboken er oversatt fra den engelske originalteksten.

I tillegg til sikkerhetsreglene i denne bruksanvisningen må du følge alle gjeldende sikkerhetsregler om arbeids, lokale lover og andre regler som angår bruken av dette utstyret. Spesielt reglene om bruk på offentlig vei må følges. Vi reserverer retten til å endre innholdet i denne bruksanvisningen uten forvarsel.

2. Tiltenkt bruk

AVANTs asfaltfreser er et redskap som er egnet til bruk med AVANTs flerfunksjonslastere som er oppført i tabell 1 under. Asfaltfreseren er ment for å knuse asfalt og betong. Det er et utmerket valg for å knuse asfalt i gateområder og andre asfaltoverflater, hvor det ikke er nødvendig med stort asfaltmaskineri.

Asfaltfreseren betjenes fra førerstedet til kompaktlasteren, og kontrollene og bevegelsen til kompaktlasteren brukes til behandling av høveloverflaten. Redskapet er utstyrt med en hydraulisk dreven, roterende fresetrommel. Det har totalt 29 fresetenner på fresetrommelen for å bryte gjennom overflaten. Asfaltfreseren freser inntil 80 mm dybde. Dette gjør reparasjon av hull i veibanen, grøfterreparasjon, små overlappinger og kantreparasjoner raskere og enklere. Ulike typer tenner er tilgjengelige for fresing av asfalt eller betong.

Asfaltfreseren er ikke designet for annen bruk enn den som er angitt i denne håndboken, og den må ikke brukes til andre formål enn de den er beregnet på.

Redskapet er konstruert for å kreve så lite vedlikehold som mulig. Føreren kan utføre regelmessig vedlikehold. Ikke alle reparasjoner kan utføres av føreren, noen krevende reparasjoner og vedlikeholdsarbeider må overlates til servicepersonell. Alt vedlikeholdsarbeid må utføres med riktig sikkerhetsutstyr. Alle reservedeler må helt like spesifikasjoner som originaldelene, noe som kan sikres ved bruk av kun originale reservedeler. En egen katalog med reservedeler kan være tilgjengelig, ta kontakt med din nærmeste Avant-forhandler.

Gjør deg kjent med instruksjonene i bruksanvisningen når det gjelder service og vedlikehold. Vennligst kontakt din AVANT-forhandler hvis du har flere spørsmål om bruk eller vedlikehold av redskapet, eller hvis du har behov for reservedeler eller vedlikeholdsservice.

Tabell 1 - Asfaltfreser - Kompatibilitet med Avant minilastere

Modell	220	313S	520	528	635	Trinn V	745		
	225	320S	523	530	640	635	750	850	e5
	225LPG	420	525LPG	630	R35	640	755i	860i	e6
		423	R20	R28		R35	760i		
A432621	-	-	-	-	•	(•)	•	•	-

Det anbefales å bruke redskap bare med lastere merket med • i tabell 1. Når du bruker modeller merket med (•), oppnås kanskje ikke full ytelse. Det kan også være nødvendig med motvekter. For kompatibilitet med en modell ikke vist i tabellen kontakt Avant-forhandleren.

VIKTIG

Ved bruk av kompaktlastermodellene 635, 640 eller R35, som er utstyrt med Trinn V Kubota V1505-motor, kan ikke full ytelse oppnås med dette redskapet. Disse Trinn V-modellene har lavere hydraulikkeffekt som kan påvirke ytelsen til redskapet.

3. Sikkerhetsanvisninger

Vær oppmerksom på at sikkerhet er resultatet av flere faktorer. Laster-redskap-kombinasjonen er svært kraftig, og feil eller uaktsom bruk eller vedlikehold kan føre til alvorlige personskader eller materielle skader. Som følge av dette må alle brukere gjøre seg kjent med riktig bruk og brukerveiledningene for både lasteren og redskapet før utstyret tas i bruk. Ikke bruk dette redskapet hvis du ikke har gjort deg helt kjent med bruken og tilhørende farer.



FARE

Misbruk, uaktsom bruk eller bruk av redskap som er i dårlig stand kan føre til fare for alvorlige personskader. Gjør deg kjent med kontrollene til lasteren, riktig koblingsprosedyre og riktig måte å drive redskapet på i et sikkert område. Undersøk spesielt hvordan redskapet stoppes på en sikker måte. Les alle sikkerhetsforholdsregler nøye.

Les alle sikkerhetsregler nøye før du arbeider med redskapet



ADVARSEL

- Når du kobler et redskap til lasteren, **kontroller at låsestiftene på lasterens hurtigkoblingsplate er i nedre posisjon og at de har last redskapet til lasteren.** Aldri løft eller flytt et ulåst redskap.
- Asfaltfreser er laget for å brukes av én bruker om gangen. Ikke la andre komme nær fareområdet til utstyret under bruk.
- Transporter alltid redskapet så lavt som mulig for å holde tyngdepunktet lavt, og hold teleskoparmen trukket tilbake under kjøring.
- **Klemfare under redskapet eller lastearmen - Senk redskapet helt ned på bakken før du forlater førerretet.** Pass på at redskapet står stødig under vedlikehold eller inspeksjoner. Forlat ikke førerretet når lastearmen er løftet. Det er farlig å gå under et hevet redskap eller lastearm. Bommen kan senkes på grunn av tap av stabilitet, mekanisk svikt eller hvis andre personer betjener kontrollene til kompaktlasteren.
- **Fare for støt – omslyngning av gjenstander.** Ikke la tilskuere stå nærmere enn sikkerhetsavstanden på 2 meter fra maskinen. Stopp redskapet hvis andre kommer innenfor sikkerhetsavstanden.
- **Alvorlige skader og klemfare – Sterke blader roterer ved høy hastighet.** Bruk asfaltfreseren bare mens den er senket ned på en asfalt- eller betongoverflate. Stopp hvis andre er til stede i arbeidsområdet eller hvis noen kommer innenfor sikkerhetsavstanden på 2 meter fra et kjørende redskap.
- **Fare for å bli fanget – roterende deler.** Forlat aldri førerretet hvis redskapet kjører eller arbeidshydraulikkens kontroll er låst på. Hold alltid en sikker avstand mellom personer og maskineriet som kan starte å bevege seg eller forflyttes. Stopp redskapet iht. sikker stopprosedyre, og senk redskapet bestemt ned på bakken før du forlater førerretet, eller hvis det finnes andre til stede i arbeidsområdet.
- **Veltefare – Vær forsiktig ved håndtering av tunge redskaper.** Ved løfting av et tung redskap kan tyngdepunktet til kompaktlasteren forflyttes og føre til at kompaktlasteren velter. Hold alltid redskapet så lavt og nære maskinen som mulig med teleskoparmen helt tilbaketrukket for å holde tyngdepunktet lavt og ha best mulig stabilitet. Det valgfrie vannbefukningssystemet øker vekten av redskapet betraktelig. Ta også hensyn til at vann som beveger seg i tanken under drift kan føre til at kompaktlasteren svinger. Sørg for å bruke dette redskapet bare med en kompaktlastermotormodell som er oppført i tabell 1 i denne veiledningen. Bruk av ekstra motvekter kan forbedre stabilitet, forhør deg hos forhandleren.



- Hold maskinens rammeledd rett ved arbeid med tunge laster. Når du svinger rammeleddet kan maskinen tippe forover.
- Ta hensyn til maksimal belastning angitt i bruksanvisningen til kompaktlasteren. Vær spesielt forsiktig når lastindikatoren er aktivert hvis kompaktlasteren din er utstyrt med et lastindikatorsystem.
- Forlat aldri førerisetet hvis redskapet kjører eller arbeidshydraulikkens kontrollspaken er låst på. De roterende delene på redskapet fortsetter å rotere en kort periode etter at hydraulikktilførselen er stengt av. Vent til alle deler har stoppet helt før du forlater førerisetet.
- Når du låser opp og tar redskapet av kompaktlasteren, sikre at den ikke kan beveges utilsiktet. For å sikre redskapet mot å velte senk det bestemt ned på bakken, og koble fra bare på en jevn overflate. Sikre at redskapet står stødig under lagringen. Klatre aldri på redskapet.
- Bruk ikke redskaper til å løfte eller transportere mennesker eller som arbeidsplattform, ikke engang midlertidig.
- Slå av kompaktlasteren og plasser redskapet i en sikker posisjon slik det er vist i sikker stopprosedyre før rengjøring, vedlikehold eller justeringer.
- Vær oppmerksom på omgivelsene og personer og maskiner som befinner seg i nærheten. Under arbeid må du være oppmerksom på variasjoner i terrenget og andre farer, slik som kvister og trær som rekker inn mot førerisetet, løse steiner og glatte overflater.
- Pass på at du kun benytter redskaper som er i god stand. Sjekk redskapen grundig med jevne mellomrom. Ikke foreta endringer på redskapet på noen måte som kan påvirke sikkerheten. Det er forbudt å drille hull i , sveise eller andre måter å fikse kroker eller andre objekter på redskapen.
- Bruk redskapet kun til formålet det er konstruert for. Annen bruk kan føre til unødvendig risiko, og utstyret kan bli skadet.
- Påse at minilasteren er utstyrt med nødvendig sikkerhetsutstyr, og at det er i god stand. Sikkerhetsbelte må benyttes. Hvis det er spesielle farer knyttet til et arbeidsområde, må passende sikkerhetsutstyr benyttes.
- Les også sikkerhetsreglene og korrekt bruk av maskinen i bruksanvisningen for minilasteren.



Feil, uriktig eller uaktsom bruk av redskapet innebærer en høy risiko for alvorlige skader eller død. Gjør deg selv kjent med kompaktlasterens kontroller i et trygt område. Vær spesielt oppmerksom på sikker stopprosedyre for redskapet og kompaktlasteren. Følg sikker stopprosedyre vist i denne veiledningen før du forlater førerisetet.



Klemfare – aldri la noen befinne seg under et redskap eller lastebommen. Husk at lasterbommen kan senkes eller tiltes, selv når motoren er slått av (klemfare). Lasteren skal ikke forlates for å holde en last løftet i lengre tid. Alltid senk redskapet ned til en trygg stilling før du forlater førerisetet.





ADVARSEL

Fare for omslyngning av gjenstander – hold tilskuere på avstand Merk at redskapet kan slynge ut steiner, grus eller andre gjenstander som det støter på i området med høy hastighet. Hold alltid en sikkerhetsavstand på minst 2 meter til andre personer.



ADVARSEL

Fare for å bli fanget – hold alltid avstand fra bevegelige deler. Hold en sikkerhetsavstand på minst 2 meter fra redskapet når det går, og stopp redskapet med én gang dersom noen kommer for nært. Vær oppmerksom på de roterende delene som innebærer fare for å bli fanget. Grip aldri inn i et redskap som er i drift. Slå av kompaktlastermotoren i henhold til trygg stopprosedyre hvis du skal foreta inngrep på arbeidsredskapene.

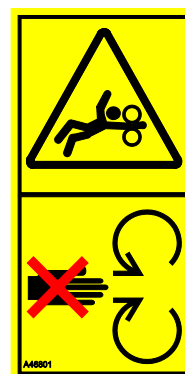

ADVARSEL

Fare for velt – unngå overbelastning. Kompaktlasteren kan velte ved håndtering av for tunge laster eller pga. dynamiske bevegelser forårsaket av transport og håndtering av en tung last. Ikke forleng teleskopbommen når lasten nærmer seg lasterens løftekapasitet eller mens lasterbommen er vannrett. Når du merker at bakhjulene til lasteren er i ferd med å lette fra bakken, eller hvis lastindikatoren på lasteren (hvis aktuelt) signaliserer:

- Senk lasten rolig og trekk tilbake teleskopbommen.
- Unngå plutselig farts- eller retningsendringer mens lasten er løftet opp.
- Bruk ekstra motvekter ved behov.



Husk å bruke egnet personlig verneutstyr:

- Støynivået i førerstedet kan være høyere enn 85 dB(A) avhengig av lastermodell og driftssyklus. Utstrakt eksponering for høy lyd kan føre til nedsatt hørsel. Bruk hørselsvern mens du jobber med lasteren.



- Bruk vernehansker.



- Bruk vernesko mens du jobber med lasteren.



- Bruk vernebriller f.eks når du håndterer hydraulikkkomponenter.



- Bruk støvmaske ved arbeid under støvete forhold.

Sikker stopp av redskapet før du beveger deg i nærheten av redskapet:**ADVARSEL**

Alltid stans redskapet ved bruk av den sikre stopprosedyren, før du forlater førerstedet. Den sikre stopprosedyren forhindrer all utilsiktet bevegelse av redskapet. Vær oppmerksom på at lasterbommen kan bevege seg nedover, selv om lasterens motor er slått av. Sikker stopprosedyre:

- Senk bommen og redskapet ned på bakken.
- Slå av lasterens motor og sett på parkeringsbremsen.
- Avlast resttrykket fra hydraulikksystemet og før alle kontrollspakene til endestillingene flere ganger.
- Forsikre deg om at maskinen ikke starter ved å ta ut tenningsnøkkelen.

4. Tekniske spesifikasjoner

Tabell 2 - Asfaltfreser - spesifikasjoner

Produktnummer	A432621
Arbeidsbredde:	300 mm
Arbeidsdybde:	0-80 mm
Vekt:	245 kg
COG (horisontal avstand fra hurtigkoblingsplaten):	285 mm (uten vannbefuktingssystem) 292 mm (med vannbefuktingssystem, full tank)
Andre dimensjoner:	Se oversikt på side 2.
Maksimal belastning:	270 kg (vannbefuktingssystem og 3 ekstra vekter inkludert)
Maksimal tiltvinkel:	±15°
Antall fresetenner:	29 stk.
Standard fresetann:	66393 (asfalt)
Anbefalt hydraulikkytelse inn:	60-70 l/min
Maksimal hydraulikkytelse inn:	80 l/min, 22,5 MPa (225 bar)
Egnet AVANT-kompaktlaster:	Se tabell 1
Ekstraustyr	
Fresetann for betong	66392
Vannbefuktingssystem	A37386
Ekstra vekt, maks. 3 stk.	A35957 (29 kg) *
Hydraulisk sideforskyvningsadapter	A37235

*) Maks. 3 stk. vekter på 29 kg kan monteres på støtterammen til vanntanken

4.1 Sikkerhetsetiketter og hovedkomponenter på redskapet

Nedenfor angis en liste over etiketter og merker på redskapet. De må være synlige og lesbare på utstyret. Alltid bytt skadede eller manglende etiketter. Nye merker kjøpes via forhandleren din eller ved å henvende deg til kontaktinformasjonen angitt på dekslet.



Sjekk at alle advarselsmerker er lesbare. Advarselsmerkene inneholder viktig sikkerhetsinformasjon, og de hjelper til med å identifisere og huske farene relatert til utstyret. Erstatt skadede eller manglende advarselsmerker med nye.



A46771



A46772



A46799

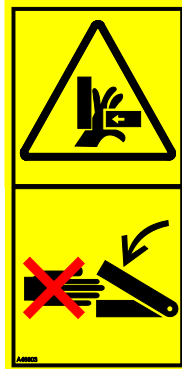

A46803

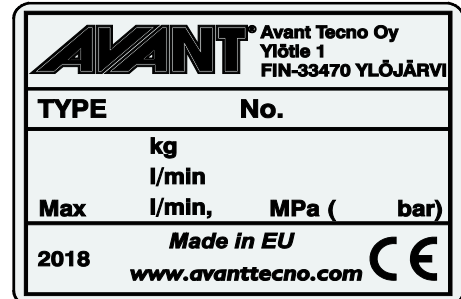

Redskapets identifikasjonsplate A433886

Slik setter du på et nytt merke: Rengjør overflaten grundig for å fjerne alt fett. La den tørke helt. Trekk av den beskyttende filmen til merket, og trykk det bestemt på. Sørg for at du ikke tar på limen til merket.

Tabell 3 – Varselmerker og plassering

Merke	Varselbetydning
1 A46771	Fare for feil bruk - Les bruksanvisningen før bruk.
2 A46772	Klemfare - Ikke gå under et løftet redskap; hold avstand fra redskaper som er løftet opp.
3 A46799	Vær oppmerksom på utkasting av gjenstander, hold en sikker avstand til utstyret (min. 2 m, inntil 30 m).
4 A46803	Klemme- og klypefare, hengende redskapbrakett. Hold avstand fra bevegelige deler.
5 A433886	Redskapets identifikasjonsplate

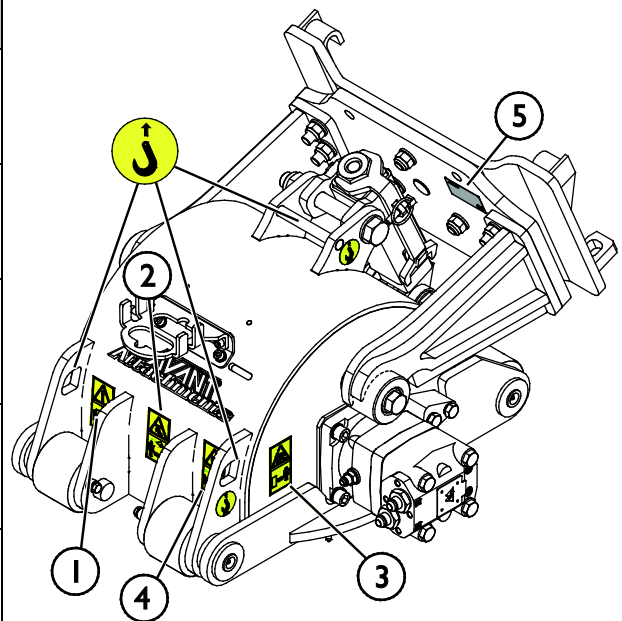

Tabell 4 – Asfaltfreser – Hovedkomponenter

1	Ramme med Avant-hurtigkoblingsbraketter
2	Fresetrommel
3	Utskiftbar fresetann (29 stk.)
4	Hydraulikkmotor
5	Lagerhus
6	Støttehjul (4 stk.)
7	Justeringsgir
8	Justeringsverktøy
9	Begrenser (2 stk.)
10	Demonteringsverktøy for fresetann
11	Tiltjustering
12	Multikoblingsholder

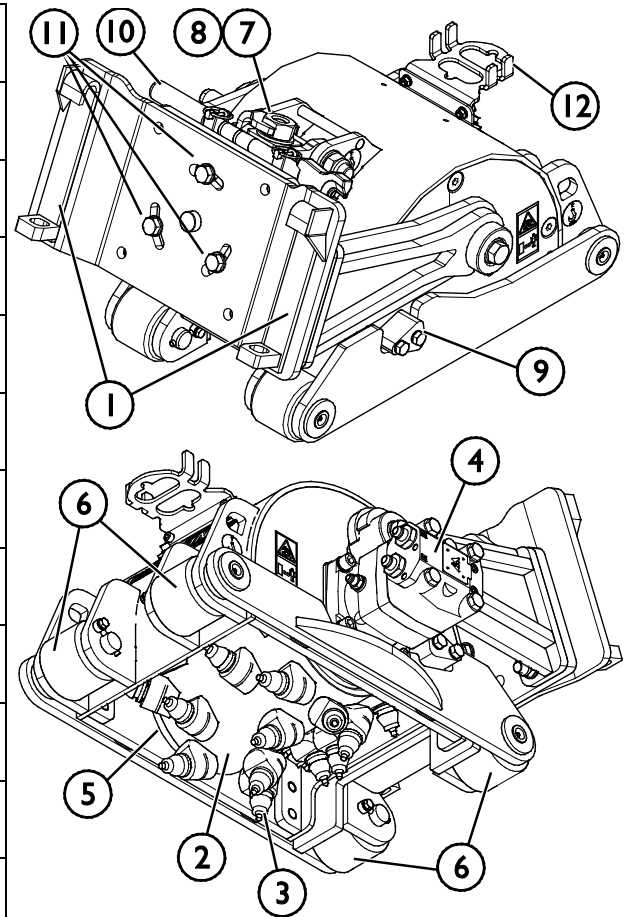

5. Montere redskapet

Det er raskt og enkelt å feste redskapet til lasteren, men det må gjøres forsiktig. Redskapet er montert på lastearmen ved hjelp av hurtigkoblingsplaten på lastearmen og motstykket på festet.

Hvis redskapet ikke er låst til lasteren, kan det løsne fra lasteren og forårsake en farlig situasjon. Lasteren må ikke kjøres og bommen må aldri løftes når redskapet ikke er låst. For å unngå farlige situasjoner må du alltid følge koblingsprosedyren som er vist nedenfor. Husk også sikkerhetsinstruksjonene som vises i denne håndboken. Redskapet er montert på lasteren som følger:



ADVARSEL

Klemfare – pass på at et låst redskap ikke vil bevege seg eller falle overende. Ikke opphold deg i området mellom redskapet og lasteren. Redskapet må kun tilkobles på et jevnt underlag.

Aldri flytt eller løft et redskap som ikke har blitt låst på plass.

Avant hurtigkoblingssystem:

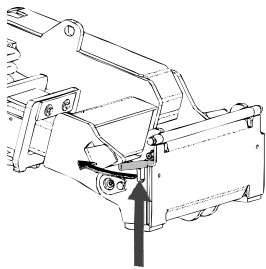

Trinn 1:

- Løft HK-platens låsestifter opp og vri dem bakover inn i sporet, slik at de låses i øverste posisjon.
- Hvis minilasteren er utstyrt med et låsesystem med hydraulisk utstyr, må du lese bruksanvisningen for låsesystemet fra den relevante håndboken.
- Sikre at de hydrauliske slangene og den elektriske selen ikke er i veien mens installasjonen pågår.

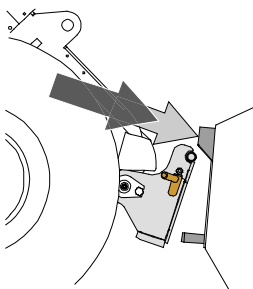

Trinn 2:

- Vri hurtigkoblingsplaten hydraulisk til en kryssvis foroverposisjon.
- Kjør lasteren på redskapet. Hvis lasteren er utstyrt med en teleskoparm, kan du bruke den.
- Rett inn de øvre låsestiftene på lasterens HK-plate slik at de er under de tilsvarende brakettene på redskapet.

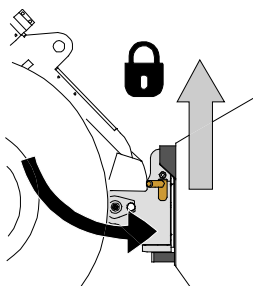

Trinn 3:

- Løft bommen litt opp – dra lasterspaken bakover for å løfte redskapet opp fra bakken.
- Drei lasterspaken til venstre for å dreie den underste delen av hurtigkoblingsplaten bort på redskapet.
- Lås låsestiftene manuelt eller lås hydraulikklåsen.
- **Alltid kontroller at begge låsestiftene er låst på plass.**



ADVARSEL

Fare for klemskader – unngå tipping over redskapet. For sterk vipping eller løfting av et uløst redskap øker faren for å velte redskapet. Ikke bruk den automatiske låsing av låsestiftene når redskapet løftes mer enn én meter fra bakken. Dersom låsestiftene ikke returnerer til normal posisjon ved tilting, ikke utfør tilt eller løft redskapet mer. Senk redskapet ned på bakken og sikre låsing manuelt.



Fare for fallende objekter – unngå at redskapet faller ned.

Et redskap som ikke er fullstendig låst til lasteren kan falle ned på bommen eller mot brukeren, eller det kan falle under lasteren under kjøring og føre til at brukeren mister kontroll over lasteren. Aldri flytt eller løft et redskap som ikke har blitt låst på plass. Før du flytter eller løfter redskapet, kontroller at låsestiftene er i den nedre posisjonen og kommer gjennom festene på redskapet på begge sider.

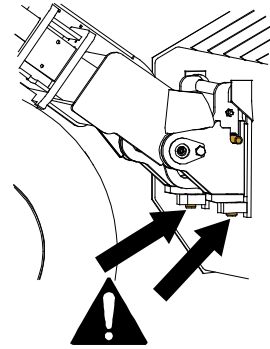

Sørg for at lasteren er kompatibel med redskapet. Lasterens stabilitet, mulig overbelastning av redskapet og kompatibilitet til lasterens styresystemer må sikres i tillegg til mekanisk kompatibilitet med redskapet. Hvis du bruker redskapet med en laster som ikke er egnet til bruk med redskapsmodellen du har, innebærer dette fare for velt, skader på redskapet på grunn av overbelastning og farer knyttet til ukontrollert bevegelse av redskapet og tilhørende deler. Hvis kompaktlasteren ikke er oppført i tabell 1 på side , spør Avant-forhandleren før du bruker dette redskapet.

5.1 Tilkobling og frakobling av hydraulikkslanger

På Avant-lastere er hydraulikkslangene koblet til ved bruk av multikoblingssystemet. Hvis du har en Avant 300-700-serie laster med de normale hurtigkoblingene og ønsker å endre til multikoblingssystemet, kontakt Avant-forhandleren eller servicepunktet for instruksjoner eller installasjon.



Fare for bevegelse av redskapet og hydraulikkoljen spruter ut – koble aldri til eller fra hurtigkoblinger eller andre hydraulikkkomponenter mens kontrollspaken til arbeidshydraulikkens kontrollspak er låst på, eller hvis systemet er satt under trykk. Å koble til eller fra hydraulikkoblingene mens systemet står under trykk, kan føre til utilsiktede bevegelser av redskapet eller til at væske under høyt trykk kommer ut, og dette kan føre til alvorlige skader eller forbrenninger. Følg trygg stopprosedyre før du kobler fra hydraulikksystemet.

VIKTIG

Hold alle koblingene så rene som mulig; bruk beskyttelseskapslene på både redskapet og kompaktlasteren. Skitt, is, etc. kan gjøre bruken av koblingene betydelig vanskeligere. La aldri slangene henge på bakken. Plasser koblingene i holderen på redskapet.

Tilkobling av multiconnector-systemet:

1. Innrett stiftene til redskapskoblingen med respektive huller på kompaktlasterkoblingen. Multiconnector-systemet kobles ikke til dersom redskapskoblingen står opp-ned.
2. Koble til og lås multiconnector-systemet ved å vri spaken mot kompaktlasteren.

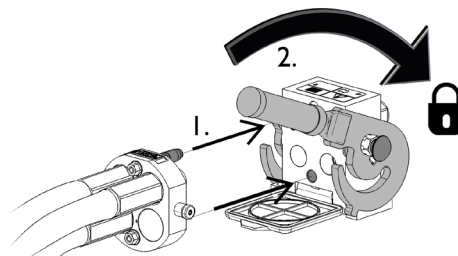

Spaken bør enkelt kunne flyttes hele veien til låst posisjon. Hvis spaken ikke går lett, kontroller innretting og posisjon til koblingen og rengjør koblingene. Slå også av kompaktlasteren og slipp ut resttrykket.

Frakobling av multiconnector-systemet:

Før du kobler fra, sett redskapet ned på et fast og jevnt underlag.

1. Slå av arbeidshydraulikken til lasteren.
2. Mens utløserknappen trykkes, snu spaken for å koble fra koblingen.
3. Etter avsluttet operasjon sett multiconnectoren i holderen på redskapet.

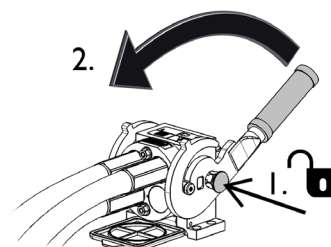

Frakobling av hydraulikkslanger:

Før frakobling av koblingene, senk redskapet ned for sikker plassering på fast og flat mark. Sett hydraulikkspaken for hydraulikkuttaket i nøytral stilling.

VIKTIG

Ved frakobling av redskapet, koble alltid fra hydraulikkoblingene før du låser opp hurtigkoblingsplaten for å hindre slangeskader og oljesøl. Sett beskyttelseshettene tilbake på koblingene for å hindre urenheter i å trenge inn i hydraulikksystemet.

Utslipp av gjenværende hydraulikktrykk:

Hvis det er trykk igjen i hydraulikksystemet på redskapet, er det ofte mulig å koble fra hydraulikkoblingene, men det kan bli vanskelig å koble dem sammen igjen. Hvis koblingene ikke vil gå sammen må trykket slippes ut ved å betjene hydraulikkspaken for uttaket på minilasteren mens motoren står. For å forsikre at det ikke er noe trykk igjen i hydraulikksystemet på redskapet må du stanse motoren på minilasteren og betjene spakene for hydraulikkuttak noen ganger fram og tilbake, før koblingene kobles fra.

5.2 Elektrisk kobling

Redskapets elektriske funksjoner:

Pumpen til det valgfrie vannbefukningssystemet er elektrisk. Den elektriske vannpumpen til vannbefukningssystemet kan styres med den standard kabelbunten som leveres med redskapet, eller med kompaktlasterens joystickkonsoll for elektriske funksjoner.

5.2.1 Koble redskapets kabelbunt til kompaktlasteren

Fra år 2016 finnes det et integrert støpselet i multiconnectoren til redskapet. Imidlertid følger også en separat kabelbunt med redskapet for å gjøre det mulig å koble og bruke redskapet med kompaktlaster som ikke er utstyrt med joystickkonsoll for elektriske funksjoner.

Det finnes tre måter å koble til den elektriske koblingen, avhengig av utstyret på kompaktlasteren og redskapet:

1. Hvis kompaktlasteren ikke er utstyrt med joystickkonsoll for elektriske funksjoner:

Bruk den separate kabelbunten med en bryter som følger med redskapet. Koble denne kabelen til 12 V stikkontakten nær førerasetet i kompaktlasteren, og til støpselet på redskapet.

1. Støpselet kobles til 12 V stikkontakten nær førerasetet i kompaktlasteren.

Mer informasjon om strømuttaket til kompaktlasteren finnes i bruksanvisningen til kompaktlasteren.

2. PÅ/AV-bryter

Plasser bryteren i førerhuset slik at den er lett tilgjengelig men ikke vil brukes utilsiktet.

Denne kabelen med en bryter kan kun brukes til å styre roteringen av utkastertuten.

3. Koble støpselet til redskapet.

Hvis redskapet er utstyrt med et støpselet som er integrert i multiconnectoren til redskapet, koble strømledningen fra multiconnectoren.

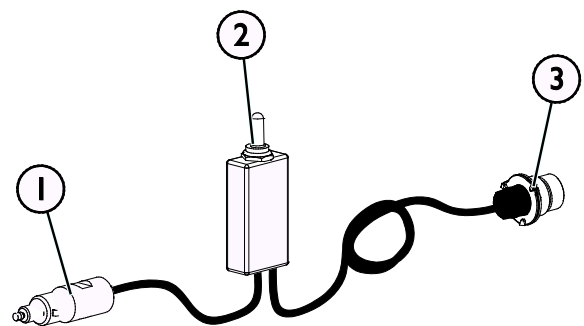

Kabelbunt A34731

2. Hvis kompaktlasteren din er

- utstyrt med joystickkonsoll for elektriske funksjoner, og
- kompaktlasteren et produsert **etter** 2016:

Hvis kompaktlasteren er utstyrt med joystickkonsoll for elektriske funksjoner og det elektriske støpselet er integrert i multiconnectoren, kobles kabelbunten til redskapet når multiconnectoren er tilkoblet. Rengjør begge multiconnectorene før multiconnectoren kobles til.

Det er ikke behov for den separate kabelbunten A34731 når kompaktlasteren er utstyrt med joystickkonsoll for elektriske funksjoner.

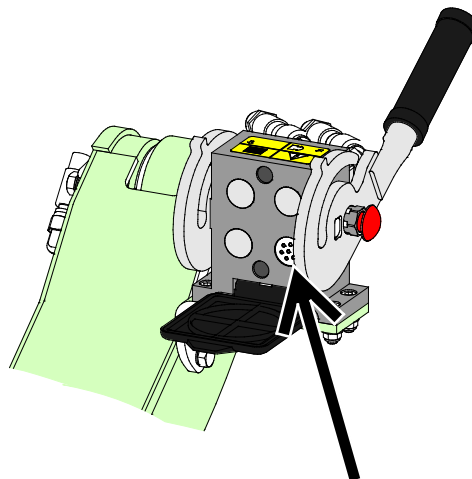

Joystickkonsoll for elektriske funksjoner, kompaktlaster produsert i 2016 eller senere

3. Hvis kompaktlasteren din er

- utstyrt med joystickkonsoll for elektriske funksjoner, og
- kompaktlasteren et produsert **før** 2016:

Hvis kompaktlasteren er utstyrt med joystickkonsoll for elektriske funksjoner, og det er en stikkontakt nær multiconnectoren til kompaktlasteren, koble støpselet til redskapet til kompaktlasters stikkontakt.

Det er ikke behov for den separate kabelbunten A34731 når kompaktlasteren er utstyrt med joystickkonsoll for elektriske funksjoner.

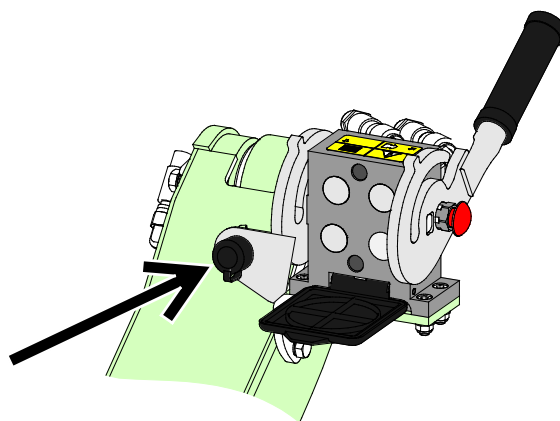

Joystickkonsoll for elektriske funksjoner, kompaktlaster produsert i 2016 eller før

VIKTIG

Påse at strømledningene ikke setter seg fast, klemmes eller strekkes når utstyret beveger seg.

Ved bruk av joystickkonsoll for elektriske funksjoner som er tilgjengelig for kompaktlasteren, er redskapets kontrollbrytere lett tilgjengelige på enden av lasterspaken.

Mer informasjon om strømuttaket til kompaktlasteren finnes i bruksanvisningen til kompaktlasteren.

6. Bruk av asfaltfreseren

Kontroller redskapet og området rundt en gan til før du starter arbeidet, og at alle hindringer er fjernet fra arbeidsområdet. En rask kontroll av redskapet og arbeidsområdet før bruk er for å øke sikkerheten og få mest mulig ut av redskapet. Øv på å bruke redskapet og betjeningen av det på en trygg plass. Hvis du er ukjent med minilasteren du skal bruke, anbefales det å trene på å betjene den uten redskap monteret.



Fare for å bli knust eller fanget med kontakt med bevegelige deler – forlat aldri utstyret uten oppsyn mens motoren kjører. Følg sikker stopprosedyre.



Fare for omslyngning av gjenstander – hold tilskuere på avstand Merk at redskapet kan slynge ut steiner, grus eller andre gjenstander som det støter på i området med høy hastighet. Hold alltid en sikkerhetsavstand på minst 2 meter til andre personer.



Fare for å bli fanget – hold alltid avstand fra bevegelige deler. Hold en sikkerhetsavstand på minst 2 meter fra redskapet når det går, og stopp redskapet med én gang dersom noen kommer for nært. Vær oppmerksom på de roterende delene som innebærer fare for å bli fanget. Grip aldri inn i et redskap som er i drift. Slå av kompaktlastermotoren i henhold til trygg stopprosedyre hvis du skal foreta inngrep på arbeidsredskapene.



6.1 Kontroller før bruk

- Før du begynner arbeidet, sjekk overflaten som skal høvles og pass på at asfaltfreseren er intakt. Pass på at alle 29 fresetennene er i perfekt driftstilstand og at de er egnet for fresing av asfalt eller betong.
- Fastslå nødvendig fresedybde, tiltvinkel for fresing og venstre/høyre-posisjonen til freseren, i forhold til kompaktlasteren.
- Kjør forsiktig på ujevnt underlag og husk virkningen av stabiliteten på maskinen ved tung vekt bak eller foran på minilasteren.
- Påse at fresetrommelen roterer motsatt av kjøreretning over materialet som skal høvles.
- Påse at tilskuere er i trygg avstand når du betjener redskapet. Ikke la noen komme inn i det farlige området ved lasterbommen eller stå rett foran minilasteren. Pass også på at det er trygt å rygge med minilasteren. Ikke regn med at tilskuerer står der du så dem sist, spesielt barn er ofte tiltrukket av utstyr som beveger seg.
- Kontroller den generelle tilstanden på redskapet og minilasteren, og se etter mulige hydraulikklekkasjer. Redskapet må ikke tas i bruk hvis det er feil i hydraulikksystemet på minilasteren eller på redskapet. Se kapittel 7 for vedlikeholdsinstruksjoner.
- Betjen redskapet og betjeningsorganene på minilasteren kun mens du sitter i førersetet. Pass på at minilasteren og redskapet brukes på en trygg måte i henhold til instruksjonene. Ikke la barn betjene utstyret.
- Du må aldri bruke maskinen eller redskapene når du er påvirket av alkohol, stoff, medisiner som kan redusere dømmekraften, eller av andre medisinske årsaker ikke er i stand til å betjene utstyret.
- Husk på riktig arbeidsmetode og unngå å forlate førersetet hvis det ikke er nødvendig.

6.2 Brukerkvalifikasjoner

Alle som skal bruke redskapet må:

- kjenne til redskapets tiltenkte bruk.
- vite hvordan lasteren skal brukes sikkert under ulike bruksforhold
- Les og alltid følg instruksene mht. bruk av redskap in denne brukerveiledningen.
- Ha denne veiledningen og brukerveiledningen tilgjengelig på lasteren.
- Kontroller at lasteren og redskapet brukes på sikker måte slik som angitt.
- La aldri barn bruke utstyret.
- Du må aldri bruke maskinen eller redskapene når du er påvirket av alkohol, stoff, medisiner som kan redusere dømmekraften, eller av andre medisinske årsaker ikke er i stand til å betjene utstyret.
- Fullfør eventuell obligatorisk opplæring som kreves av firmaet før bruk.

6.3 Bruk av redskapet

Asfaltfreseren betjenes med arbeidshydraulikken til kompaktlasteren, ved bruk av kontrollspaken til arbeidshydraulikken til kompaktlasteren eller de elektriske knappene på joysticken (valgfritt utstyr for kompaktlastere).

	<p>Flytt kontrollspaken for arbeidshydraulikken til kompaktlasteren mot låseposisjonen (eller bruk de elektriske knappene på joysticken) til å starte asfaltfreseren.</p> <ul style="list-style-type: none"> ▪ Riktig rotasjonsretning er mot urviseren sett fra venstre side av redskapet. På denne måten roterer trommelen i motsatt retning når kompaktlasteren kjører fremover. ▪ For å stoppe asfaltfreseren slipp kontrollspaken for arbeidshydraulikken opp til nøytral (midtre) posisjon eller slipp knappene på den elektriske joysticken.
	<p>Hvis du flytter arbeidshydraulikken i motsatt retning, roterer fresetrommelen i motsatt retning. Denne retningen skal ikke brukes.</p>

Starte operasjonen

1. Fastslå nødvendig fresedybde og tiltvinkel. Når det er trygt, start redskapet ved å skyve kompaktlasters kontrollspak for arbeidshydraulikk mot låst posisjon.
2. Sjekk rotasjonen til fresetrommelen, tennene på bunnen av trommelen skal rotere i motsatt retning av kompaktlasters kjøretning.
3. Senk asfaltfreseren sakte ned til alle støttehjul berører overflaten som høvles. Asfaltfreseren er beregnet til bruk ved kjøring forover med kompaktlasteren.

Under bruk påse at fresetrommelen beveges over materialet som skal høvles, men ikke berører bakken.

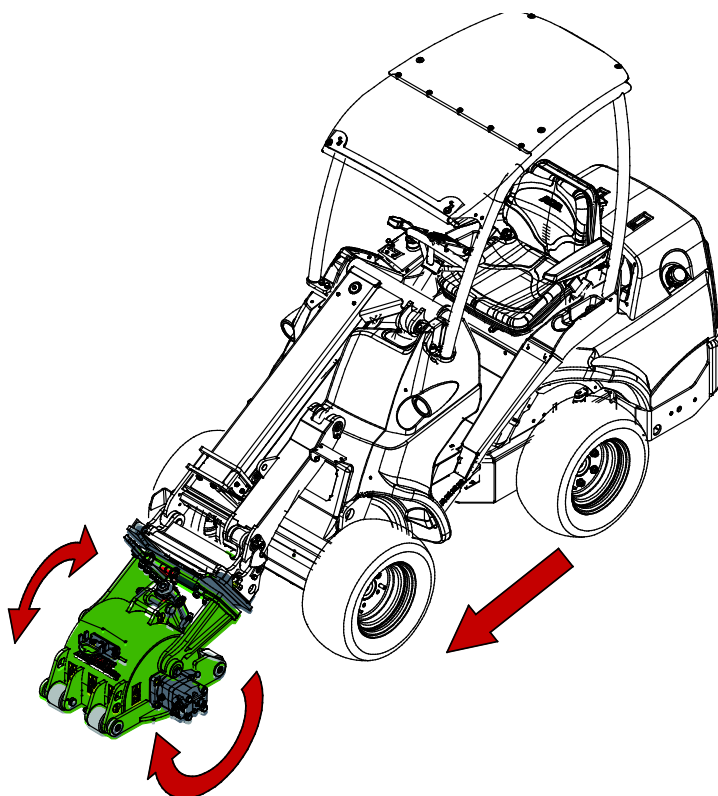

Riktig driftsposisjon

Under drift bør redskapet holdes omtrent i samme posisjon som vist i figuren ved siden av.

Kjør alltid sakte mens du bruker redskapet. Juster kjørehastigheten til bruksforholdene og bakken. Utfør nødvendige justeringer på tiltvinkelen ved behov.

Justering av fresedybden:

Fresedybden er vanligvis bestemt av typen materiale som skal fresas. En tommelfingerregel er å starte 35–50 mm (1½–2 tommer) dypt i asfalt og 20–25 mm (¾–1 tommer) dypt i betong.

Juster dybden av fresetrommelen ved å vri justeringsmutteren på justeringsgiret i ønsket retning som angitt i figuren ved siden av. En avlesningsskala for fresedybde finnes på baksiden av justeringsgiret.

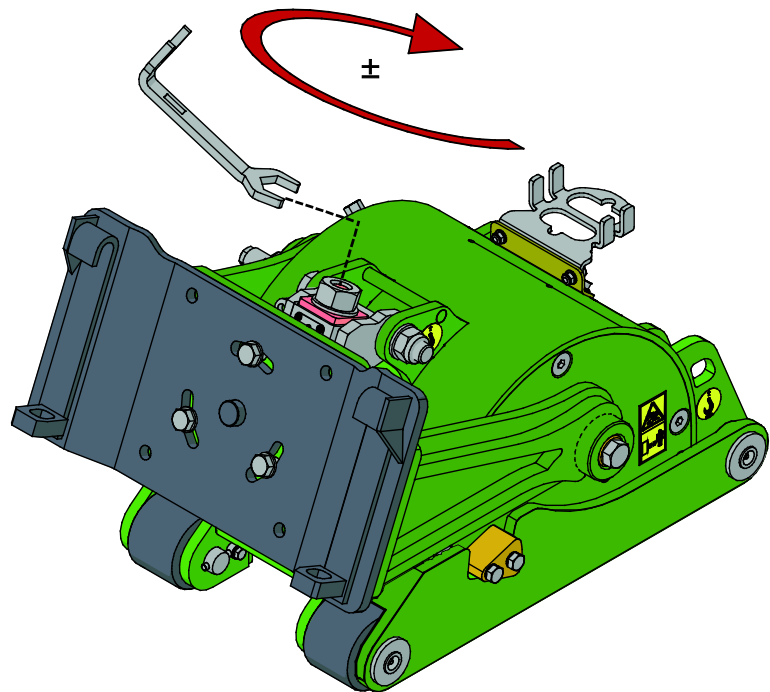

VIKTIG

Avlesningsskalaen er kun til referanse. Juster korrekt fresedybde ved testing og måling.

Adjusting the cutting angle:

Adjust the angle of the cutting drum by loosening the bolts (1) in the grooves and turning the attachment to desired direction.

By leaving the bolts slightly open, it is possible to use the attachment in floating mode.

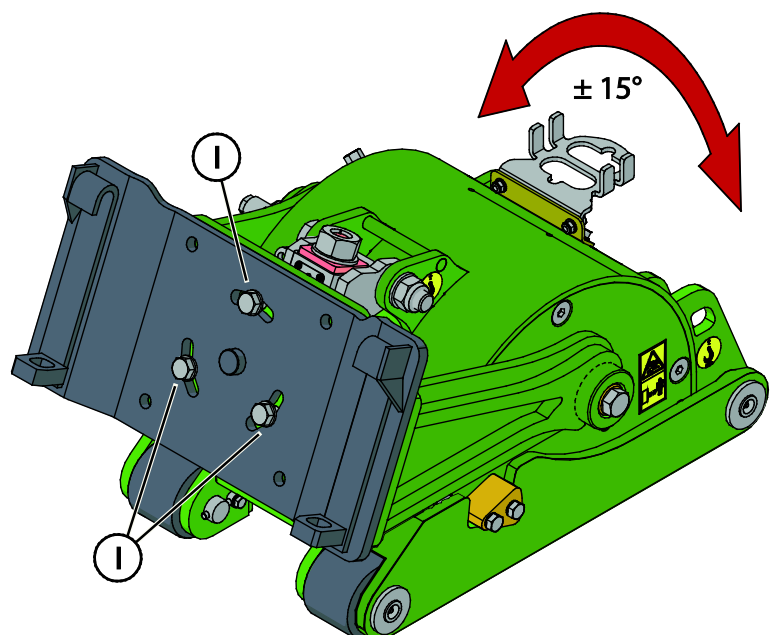

6.4 Bruk med sideforskyvningsadapter (ekstrauststyr)

Med den valgfrie sideforskyvningsadapteren A37235 er det mulig å justere horisontalposisjonen til asfaltfreseren hydraulisk som vist i figuren ved siden av.

Når asfaltfreseren brukes med den hydrauliske sideforskyvningsadapteren, må kompaktlasteren være utstyrt med et ekstra hydraulisk uttak foran.

For mer informasjon om de hydrauliske tilkoblingene og bruk av den hydrauliske sideforskyvningsadapteren, se Avants separate bruksanvisning for hydraulisk sideforskyvningsadapter A37235.

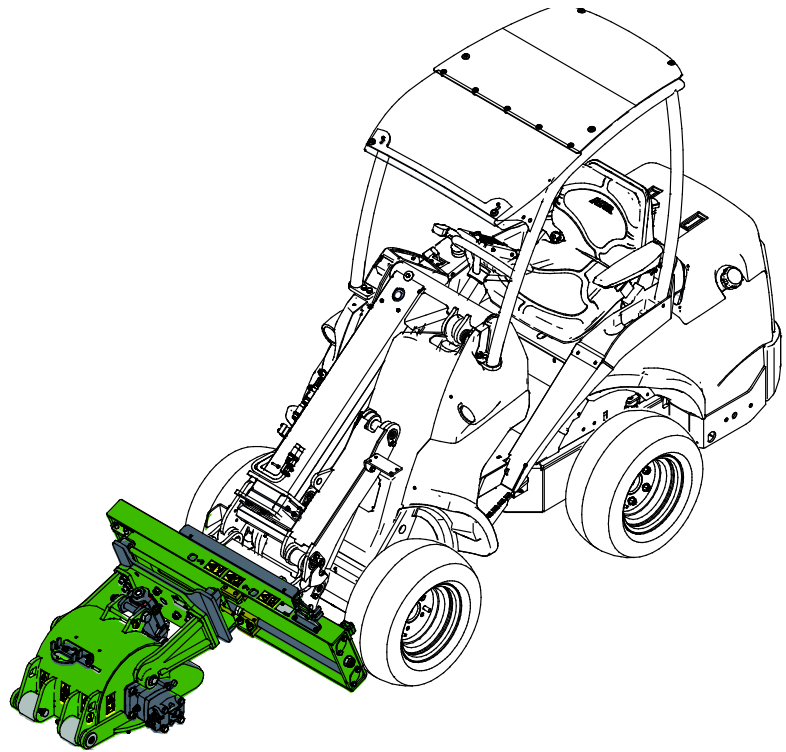

6.5 Vannbefukningsystem (ekstraustyr)

Et vannbefukningssystem er tilgjengelig for å redusere spredning av støv ved bruk av asfaltfreseren. Vannbefukningssystemet er også et nyttig alternativ for å redusere slitasjen på fresetennene. Det valgfrie vannbefukningssystemet består av en 120 liters vanntank, en elektrisk pumpe under tanken og sprayrør med tre dyser.

Spraysystemet er kun ment for å sprøyte vann. Bruk av løsemidler eller rengjøringsmidler er ikke tillatt, da de kan skade de ulike systemkomponentene. Ikke la vannet stå i tanken i lange perioder, og påse at vannet i systemet ikke kommer til å fryse.

1. Installer tanken (1) mellom koblingsplaten (2) og rammen (3) til asfaltfreseren som vist i figuren ved siden av. Fjern avstandsplaten (4) før installasjon.
2. Skift ut multiconnector-holderen (5) med sprayrørmontering (6) som vist i figuren under.
3. Installer multiconnector-holderen (5) på bunnen av rammen til vannbefukningssystemet.

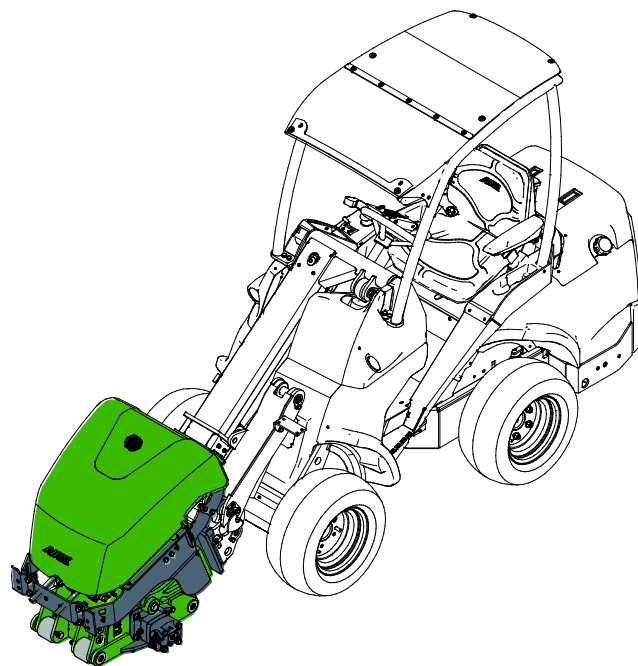
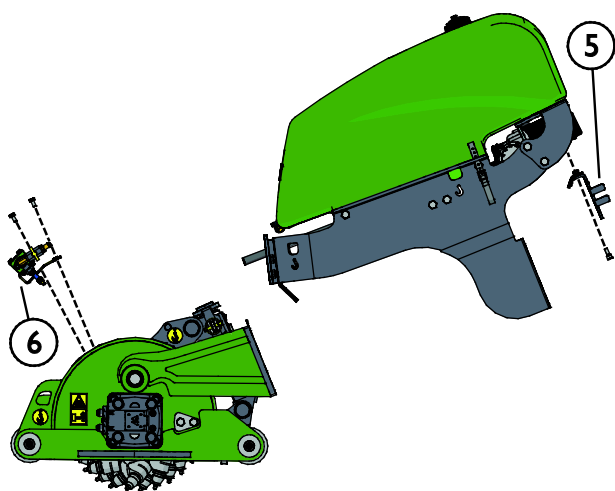
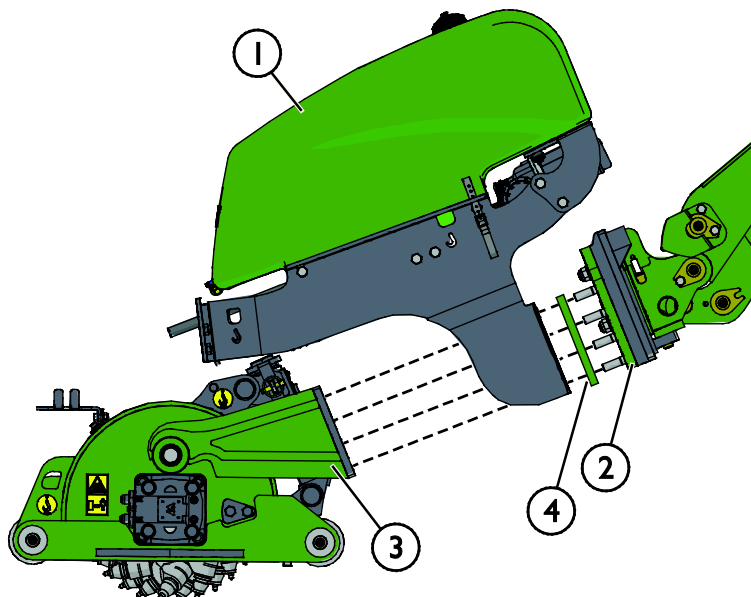

VIKTIG

Tøm systemet fullstendig før oppbevaring av redskapet ved frysetemperatur. Tilsett litt spylervæske i tanken og kjør det gjennom pumpen og dysene. Dette kan hindre at en liten mengde vann fryser.

VIKTIG

Pumpen for befukningssystemet blir raskt skadet hvis den går tørr. Pass på at det er vann i tanken. Etter bruk skal befukningssystemet skrues av og ventilen til vannslangen skal stenges, for å hindre at vannet renner ut. Husk også å åpne ventilen før bruk.

6.5.1 Bruke vannbefuktingssystemet

For å betjene vannbefuktingssystemet må kabelbunten til vannpumpen i asfaltfreseren være tilkoblet kompaktlasteren. Pumpen til vannbefuktingssystemet betjenes med enten bryteren til den separate kabelbunten som leveres med vannbefuktingssystemet, eller med bryterne på kompaktlasterens joystickkonsoll for el. funksjoner.

1. En kabelbunt med PÅ/AV-bryter følger med redskapet. Bruk bryteren til å slå pumpen til vannbefuktingssystemet på eller av.

Se side for instruksjer om hvordan kabelbunten til redskapet skal tilkobles.

Plasser bryteren i førerhuset slik at den er lett tilgjengelig men ikke vil brukes utilsiktet.

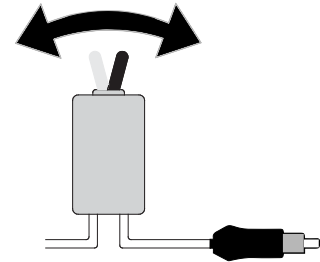

2. Eventuelt, når kompaktlasteren er utstyrt med ekstra joystickkonsoll for elektriske funksjoner, kan det brukes til å kontrollere roteringen av utkastertuten og kastehøyden til snøfreseren.

Se side for instruksjer om hvordan kabelbunten til redskapet skal tilkobles.

Pumpen til vannbefuktingssystemet betjenes med bryter nummer 1 på joystickkonsollen for elektriske funksjoner. Andre brytere er ikke i bruk med dette redskapet.



6.5.2 Ekstra vekter (ekstraustyr)

Noen handlinger kan kreve mer vekt på redskapet for best resultat. Vanligvis hvis redskapet er utstyrt med vannbefuktingssystem og ved fresing av hard asfalt eller materiale, økes stabiliteten til kompaktlasteren betraktelig med Avants motvekter.

Monter motvektene (A35957) som angitt i figuren ved siden av. Maks. 3 stk. motvekter kan monteres på støtterammen til vanntanken. Sikre motvektene med bolter.

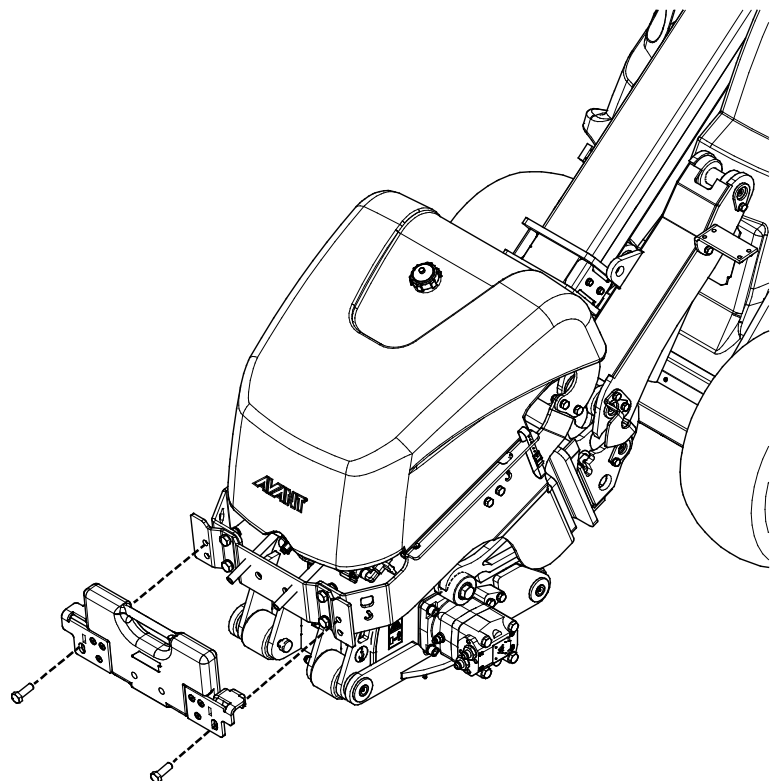

VIKTIG

Maks. 3 stk. vekter på 29 kg kan monteres på støtterammen til vanntanken. Hvis du legger til mer vekt, kan redskapet eller kompaktlasteren skades.

VIKTIG

Motvektene kan bare monteres på støtterammen til vanntanken.

6.6 Transportposisjon

**FORSIKTIG**

Hold lasteren stabil. Transporter alltid redskapet så lavt og nært bakken som mulig. Teleskoparmen skal være trukket tilbake under transportkjøring.

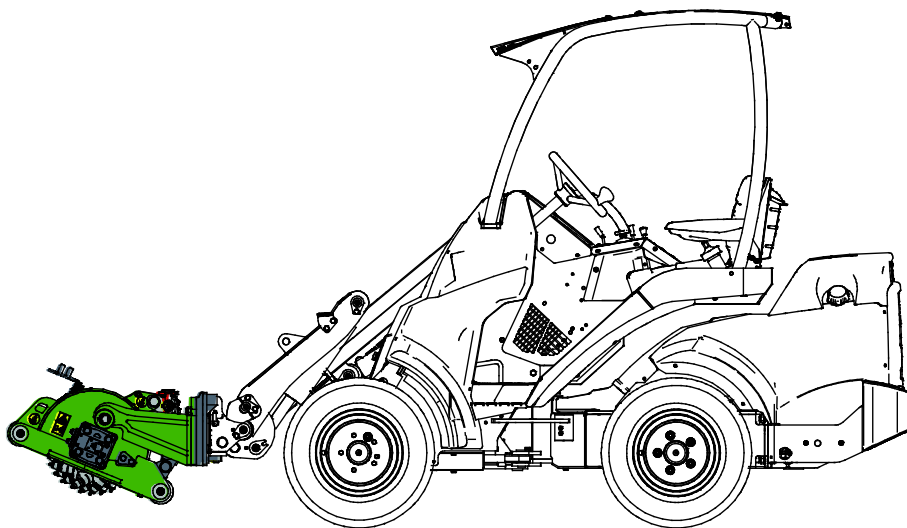

6.7 Oppbevaring av redskapet

Koble fra og oppbevar redskapet på jevn overflate. Den beste måten å oppbevare redskapet er å plassere det der hvor det er beskyttet mot direkte sollys, regn, og ekstreme temperaturer.

- Unngå å la redskapet ligge direkte på bakken. Plasser det f.eks. på treklosser eller paller.
- Plasser multikoblingen i holderen som angitt med en pil i figuren under. Aldri la hydraulikkoblingen ligge på bakken.
- Sørg for at redskapet er sikret mot forflytning under lagring.
- Klatre aldri på redskapet.

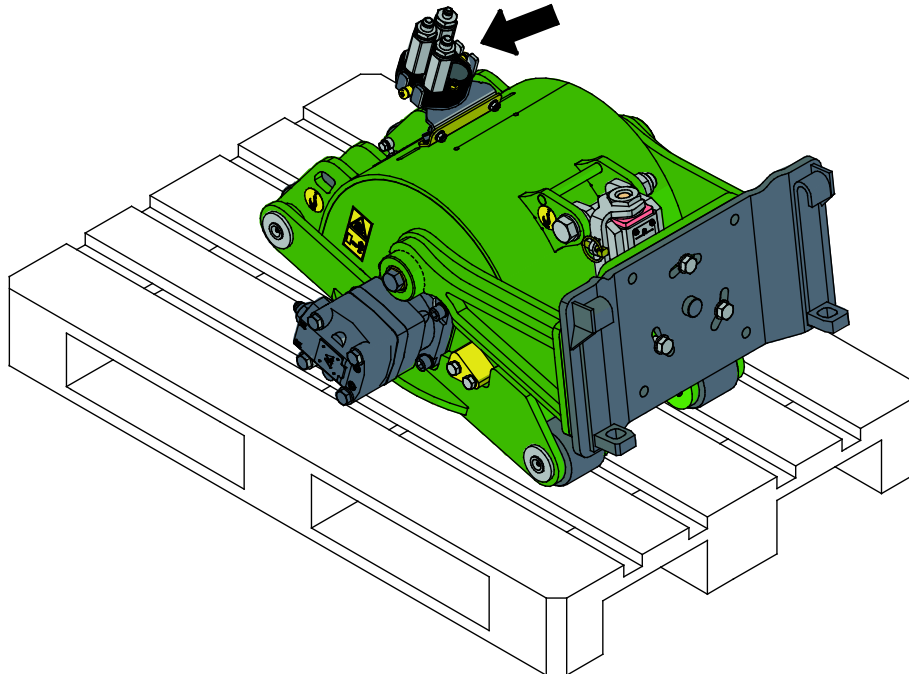

For lengre lagringsperioder mal der det trengs og smør smørepunktene.

Hvis redskapet er utstyrt med valgfritt vannbefuktingssystem, tøm og rengjør vanntanken før oppbevaring.

7. Vedlikehold og service

Redskapet er konstruert for å være mest mulig vedlikeholdsfri. Regelmessig vedlikehold inkluderer jevnlig rengjøring og smøring samt overvåking av redskapetets tilstand. Ettersom senkning av maskinen utgjør klemfare må alt vedlikehold utføres mens alle bevegelige deler er fullstendig nedsenket og redskapet er senket og ligger flatt på bakken.



FARE

Klemfare – aldri gå under et redskap som er hevet. Pass på at redskapet står stødig under alt vedlikeholdsarbeid. Aldri beveg deg under redskap som er løftet opp. Lasterarmen kan senke seg ved et uhell under vedlikehold og forårsake alvorlige personskader fra klemming eller sammenstøt, selv om lasterens motor ikke kjører. Alt av vedlikehold og service må utføres når redskapet er senket ned til en sikker stilling.

7.1 Inspisering av hydraulikkomponenter

Sjekk tilstanden til hydraulikkslangene og -komponentene når motoren er slått av, systemet er nedkjølt og trykket har blitt avlastet. Ikke bruk utstyret hvis du har oppdaget en lekkasje i hydraulikksystemet til redskapet eller lasteren. Hydraulikkvæske som lekker ut kan trenge gjennom huden å forårsake alvorlige personskader. Oppsøk medisinsk hjelp umiddelbart hvis hydraulikkolje trenger gjennom huden. Enhver del av kroppen som har kommet i kontakt med hydraulikkolje må vaskes nøye med vann og såpe. Hydraulikkolje skader også miljøet, og enhver lekkasje ut i miljøet må forhindres. Reparer alle oppdagede lekkasjer umiddelbart ... en liten lekkasje kan raskt utvikle seg til en stor lekkasje. Redskapet skal kun brukes med hydraulikkoljetyper som er akseptert for bruk i Avant-lastere.



FARE

Fare for at høytrykksvæske spruter ut og trenger gjennom huden – avlast gjenværende trykk før vedlikehold. Aldri håndter hydraulikkomponenter mens hydraulikksystemet er under trykk, da en kobling kan bryte eller løsne og dermed slippe ut olje og medføre alvorlige personskader. Ikke bruk utstyret hvis du har oppdaget en svikt i hydraulikksystemet.



Inspiser slangene for å se etter sprekker eller slitasje. Hvis det oppdages tegn på lekkasjer, må komponenten sjekkes ved å holde opp en pappbit i området der det mistenkes at det lekker. Ikke sjekk etter lekkasjer med hendene. Hold et øye med slitasjen på slangene og slutt å bruke dem hvis det ytre laget på noen av slangene har blitt slitt av. Sjekk slangebanene. Juster slangeklemmene for å unngå slitasje på slangene. Slangene har begrenset brukstid. Avhengig av bruksforholdene må alle slanger inspiseres nøye etter maksimalt 3–5 års bruk og, hvis nødvendig, byttes ut med nye slanger.

Å finne alle feil innebærer at hydraulikkslangen eller -komponenten må byttes, og at utstyret ikke må brukes frem til det er reparert. Reservedeler er tilgjengelige fra nærmeste AVANT-forhandler eller godkjente servicepunkt. Reparasjonsarbeid skal etterlates til profesjonelle serviceteknikere, med mindre du har tilstrekkelig kunnskap og erfaring om hydraulikkenheter og hvordan de repareres på en sikker måte.

7.2 Rengjøring og smøring

Rengjør asfaltfreseren så snart som mulig etter bruk, slik at det er enklere å fjerne alt smuss. En trykkvasker og et mildt vaskemiddel kan brukes. Unngå bruk av løsemidler eller direkte sprut med høyt trykk på hydrauliske deler. Følg også etikettene på redskapet.

Det finnes totalt fem smørepunkter på asfaltfreseren, som vist på figuren ved siden av. Fire punkter finnes på endene av støttehjulene og ett mellom dreieplatene. Støttehjulene bør smøres og dreieplatene bør oljes i intervall på 5–10 driftstimer.

Rengjør enden av smøreniplene før smøring, og smør kun med litt fett om gangen. Alle smørenipler er standard R1/8" smørenipler. Skift ut skadde smørenipler.

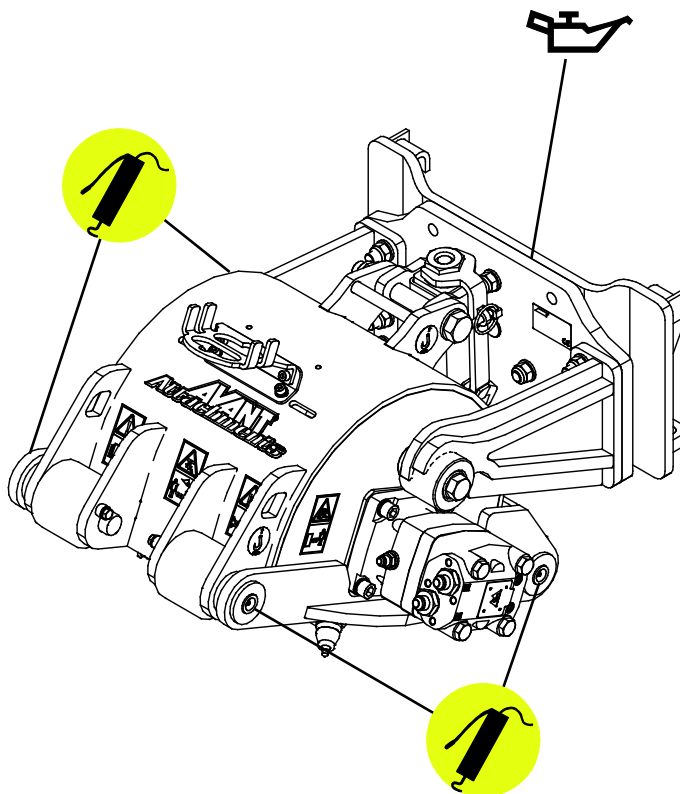

VIKTIG

Smør lagrene med fett ca. hver 5. til 10. driftstime. Tørk av smørenippelen før smøring. Smør med et par pump med fettpressen hver gang.

VIKTIG

Rengjør kompaktlasterens oljekjølerkjerne regelmessig. Se i bruksanvisningen til kompaktlasteren for flere instruksjoner. Overoppvarming av oljen reduserer kraften og påvirker levetiden til hydraulikkomponentene til både redskapet og kompaktlasteren.

7.3 Utskifting av fresetenner

For å maksimere levetiden til maskinen og optimal ytelse må tilstanden til fresetennene kontrolleres i intervaller på maksimalt et par timers bruk. Fresetennene bør utskiftes:

- Hvis overflaten som skal freses går fra asfalt til betong eller omvendt.
- Hvis tennene har brukket eller er slitt.
- Hvis tennene har satt seg fast og ikke roterer fritt.

Utskifting av fresetann:

1. Slå av kompaktlasteren og plasser redskapet i en sikker posisjon i henhold til sikker stopprosedyre før vedlikehold. Pass også på at redskapet har god støtte fra bakken.
2. Roter fresetrommelen (1) for hånd til fresetannen som skal skiftes ut blir tilgjengelig.
3. Hold verktøyet for demontering av tannen (2) i én hånd og plasser klypen i sporet til tannen (3).
4. Bruk en myk hammer og slå på den hevede puten (angitt med en pil) på verktøyet (2) til tannen (3) starter å bevege seg. Fortsett for å drive den ut.
5. Monter en ny fresetann med tannverktøyet i én hånd, plasser den nye tannen i klypen til verktøyet slik at den hevede puten til verktøyet er parallell med tannen.
6. Plasser spindelen til fresetannen i hullet på tannbasen (4).
7. Slå på den hevede puten til verktøyet (2) med en myk hammer eller en klubbe med gummihode for å føre tannen (3) inn i basen (4).
8. Med ett kraftig slag, slå på verktøyputen for å drive tannen (3) helt inn i hullet i basen (4).

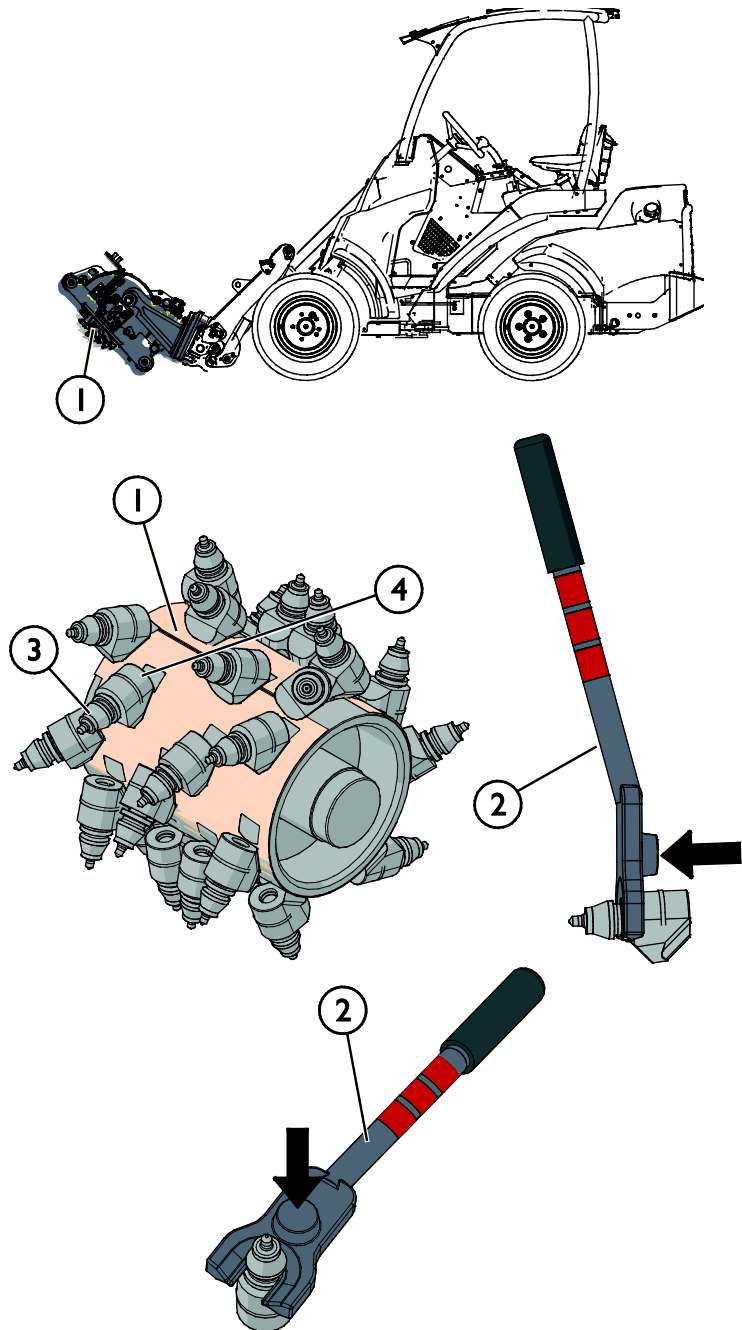

8. Garantibetingelser

Avant Tecno Oy gir en garanti på ett år (12 måneder) for utstyret de produserer fra innkjøpsdato.

Garantien dekker reparasjonskostnader på følgende måte:

- Arbeidsutgiftene dekkes, hvis arbeidet ikke utføres på fabrikken.
- Fabrikken erstatter defekte komponenter og forbruksvarer.

Fabrikken kan refundere prisen på komponenter kjøpt av kunden i spesielle tilfeller som er avtalt på forhånd.

Garantien dekker ikke:

- Normalt vedlikehold og deler og forbruksmateriell som er nødvendig for vedlikeholdet.
- Skader forårsaket av unormale driftsforhold eller unormal bruk, uaktsomhet, strukturelle endringer som er gjort uten samtykke fra Avant Tecno Oy og bruk av uoriginale reservedeler eller manglende vedlikehold.
- Konsekvenser av en feil, slik som avbrudd i arbeidet eller andre mulige følgeskader.
- Reise- og/eller fraktkostnader i forbindelse med reparasjonen.

FI EY-vaatimustenmukaisuusvakuutus	Alkuperäinen kieliversio
SE EG-försäkran om överensstämmelse	Originalversion
EN EC Declaration of Conformity	Original language
NO EU-samsvarserklæring	Oversettelse av originalt dokument



Valmistaja / Tillverkare / Manufacturer / Produsent
Osoite / Adress / Address / Adresse

AVANT TECNO OY
Ylötie 1
33470 YLÖJÄRVI,
FINLAND

Vakuutamme täten, että alla mainitut tuotteet täyttävät konedirektiivin turvallisuus- ja terveysvaatimukset (direktiivi 2006/42/EY muutoksineen). Seuraavia yhdenmukaistettuja standardeja on sovellettu /

Vi försäkrar härmed att nedan beskrivna produkter överensstämmer med hälso- och säkerhetskrav i EG-maskindirektiv (EG-direktiv 2006/42/EG som ändrat). Följande harmoniserade standarder har tillämpats /

We hereby declare that the products listed below are in conformity with the provisions of the Machinery Directive (directive 2006/42/EC as amended). The following harmonized standards have been applied:

Vi erklærer herved at produktene angitt nedenfor er i samsvar med bestemmelsene i maskindirektivet (2006/42/EF som angitt). De følgende harmoniserte standarder er blitt tillagt

SFS-EN ISO 12100, SFS-EN ISO 4413

Mallit / Modeller / Models / Modeller

Avant	
Hydraulitoiminen asfalttijyräsin; Avant-kuormaajan työlaite Hydraulisk asfaltfräs; arbetsredskap för Avant lastare Hydraulic asphalt grinder; attachment for Avant loaders Asfaltfreser; redskap for Avant-lastere	A432621



28.8.2019 Ylöjärvi, Finland

Risto Käkelä,
Toimitusjohtaja / Verkställande direktör /
Managing Director / Administrerende direktør



AVANT[®]